



FORWARD BASE

1/48 SCALE MODEL KIT No 48303

Передова база

Інтенсивний характер бойових дій у В'єтнамі вимагав швидкої реакції від авіації, яка залучалася до безпосередньої підтримки військ. Цим вимогам цілком відповідали легкі штурмовики Bronco та ударні вертольоти AH-1G. Так, літаки OV-10A Bronco в певний період війни змогли скоротити час підльоту в зону бойових дій до п'яти хвилин, і багато в чому це вдавалося завдяки розташуванню аеродромів поруч з районами, де велися бойові дії. Аеродроми, таким чином, ставали передовими базами для ударної авіації. Спочатку OV-10A Bronco використовували як літаки спостереження та наведення, проте відсутність певний час у противника сильної ППО дозволила їх застосування у якості легких штурмовиків. В той же час літаки поступалися в маневреності і точності враження цілей гелікоптерам, які, у свою чергу, могли базуватися на одному аеродромі з Bronco. Так було, наприклад, на авіабазі в Да Нанзі, також на одному аеродромі з гелікоптерами базувалася оснащена OV-10A ескадрилья VAL-4 «Black Ponies».

Тактико-технічні характеристики Cobra AH-1G

Довжина фюзеляжу, м	13,5
Висота, м	4,1
Максимальна злітна вага, кг	4266
Силова установка	Lycoming T53-L-13, 1100 л.с.
Максимальна швидкість, км/ч	282
Практична стеля, м	3480
Озброєння	7,62-мм багатоствольний кулемет, 40-мм гранатомет, шестиствольна 20-мм гармата, ракети

Forward base

The intense nature of the fighting in Vietnam required a quick response from the aviation, which was involved in the direct support of the troops. Bronco light attack aircraft and AH-1G attack helicopters fully met these requirements. Thus, the OV-10A Bronco planes in a certain period of the war were able to reduce the time of approach to the combat zone to five minutes, and in many ways this was possible due to the location of airfields near the areas where hostilities were conducted. Airfields thus became advanced bases for strike aircraft. Initially, the OV-10A Bronco was used as a surveillance and guidance aircraft, but the lack of strong air defense by the enemy for some time allowed their use as light attack aircraft. At the same time, the planes were inferior in maneuverability and accuracy of the impression of targets to helicopters, which, in turn, could be based on the same airfield as the Bronco. This was the case, for example, at the air base in Da Nang, also the OV-10A-equipped VAL-4 «Black Ponies» squadron was based on the same airfield with helicopters.

Tactical and Technical Specifications of Cobra AH-1G

Fuselage length, m	13,5
Height, m	4,1
Max. takeoff weight, kg	4266
Powerplant	Lycoming T53-L-13, 1,100 shp
Speed, km/h	282
Service Ceiling, m	3480
Armament	7.62 mm multi-barreled minigun, 40 mm grenade launcher, six-barreled 20 mm cannon, rockets

ФАРБИ, ЩО ВИКОРИСТОВУЮТЬСЯ / USED COLORS:

COLOR	ICM	Revell	Tamiya
A Чорний Black	1002	8	XF1
B Алюміній Aluminium	1023	99	XF16
C Нейтральний сірий Neutral Grey	1036	47	XF75
D Оливковий Olive Green	1068	360	-
E Зелений Deep Green	1009	61	-
F Сталь Natural Steel	1025	91	X11
G Збройовий метал Gun metal	1027	-	X10
H Напівпрозорий синій Clear Blue	1012	752	X23

COLOR	ICM	Revell	Tamiya
J Напівпрозорий червоний Clear Red	1011	731	X27
K Гумовий чорний Rubber Black	1039	6	XF85
L Камуфляжний Camouflage Green	1071	46	XF81
M US Темно-зелений US Dark Green	1072	363	XF13
N Жовтий Deep Yellow	1003	-	XF3
P Помаранчевий Deep Orange	1006	-	-
R Небесно-сіра Sky Gray	1033	-	-

Для отримання глянцевого, сатинового чи матового ефекту – використовуйте наші лаки!

For a glossy, satin or matte effect – use our varnishes!



2001
МАТОВИЙ ЛАК
VARNISH MATT



2002
САТИНОВИЙ ЛАК
VARNISH SATIN



2003
ГЛЯНЦЕВИЙ ЛАК
VARNISH GLOSS

01 СТАДІЯ СКЛАДАННЯ
ASSEMBLY STEP

A ФАРБА, ЩО ВИКОРИСТОВУЄТЬСЯ
USED COLOR

NE НЕ КЛЕЇТИ
DO NOT CEMENT

OH ЗРОБИТИ ОТВІР
OPEN HOLE

03 СКЛАДАЛЬНА ОДИНИЦЯ
ASSEMBLY UNIT

NU ПРИ ЗБИРАННІ НЕ ВИКОРИСТОВУЄТЬСЯ
PARTS NOT FOR USE

X2 ЗРОБИТИ ДВІ ДЕТАЛІ
MAKE 2 PCS

PU ЗАШПАКЛЮВАТИ
PUTTY

У В А Г А !
Перед складанням уважно прочитати керівництво з монтажу. Кожна деталь пронумерована. Дотримуватися послідовності монтажу. Необхідні робочі інструменти: ніж і напилко для зачистки деталей; гумова стрічка, клейка стрічка і прищипки для бізнісу (для притиснення склеюваних деталей). Деталі з пластику очистити в розчині м'якого миючого засобу і висушити на повітрі для того, щоб фарба і первідні картини краще прилипали. Перед приклеюванням перевірити, чи підходять деталі; клей наносити економно. Хром і фарбу видалити з поверхонь склеювання. Невеликі деталі пофарбувати перед тим, як вони будуть видалені з рамок. Фарбу необхідно добре просушити, тільки після цього продовжувати складання. Кожну відповідну первідну картинку вирізати окремо і приблизно на 20 секунд занурити в теплу воду. На позначеному місці картинку відокремити від паперу і притиснути промокальним папером.

С А У Т І О Н !
Read the instructions thoroughly prior to assembly. Each component is numbered. Adhere to specified sequence of assembly. Tools required: knife and file for removal of components from frame; rubber bond, adhesive tape and clothes pegs for clamping components together after applying adhesive. Clean plastic components in a mild detergent solution and allow to air-dry so that paint and transfers adhere better. Prior to applying adhesive, check to see whether the components fit together; apply adhesive sparingly. Remove chrome and paint from the contact surfaces. Paint small components before removing them from the frame. Allow paint to dry well, and only then continue to assemble. Cut out each transfer individually and immerse in warm water for approx. 20 seconds. Slide transfer off paper and into designated position, then press on with blotting paper.

ТОВ ICM Холдинг

вул. Бориспільська 9, корпус 64,
02099, Київ, Україна
Тел./факс: +38(044) 369 54 12
E-mail: export@icm.com.ua



ICM Holding

Borispolskaya, 9, build. 64,
02099, Kiev, Ukraine
Tel./Fax: +38(044) 369 54 12
E-mail: export@icm.com.ua

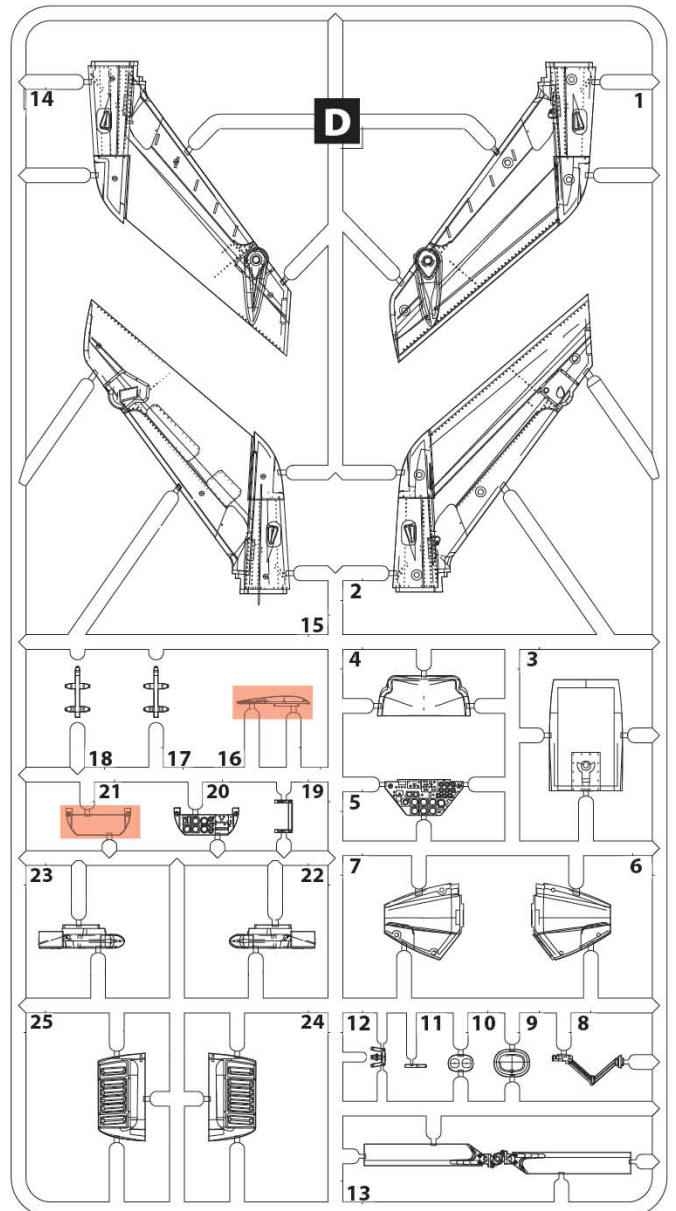
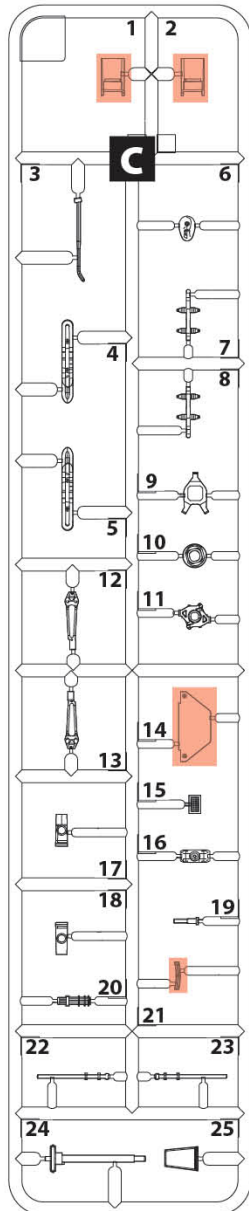
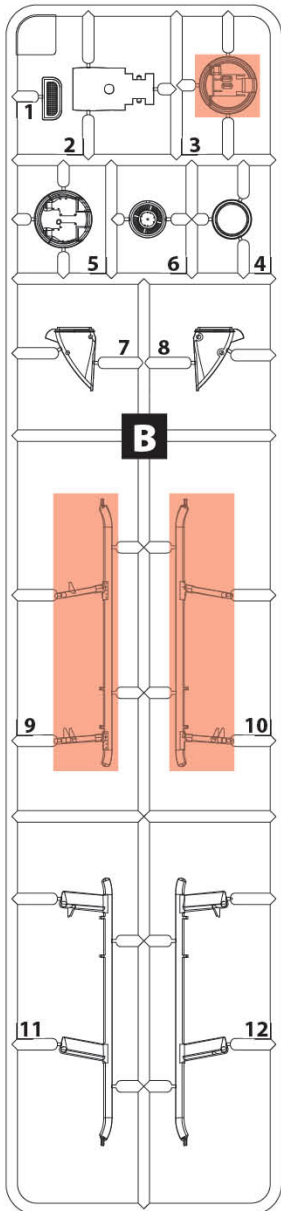
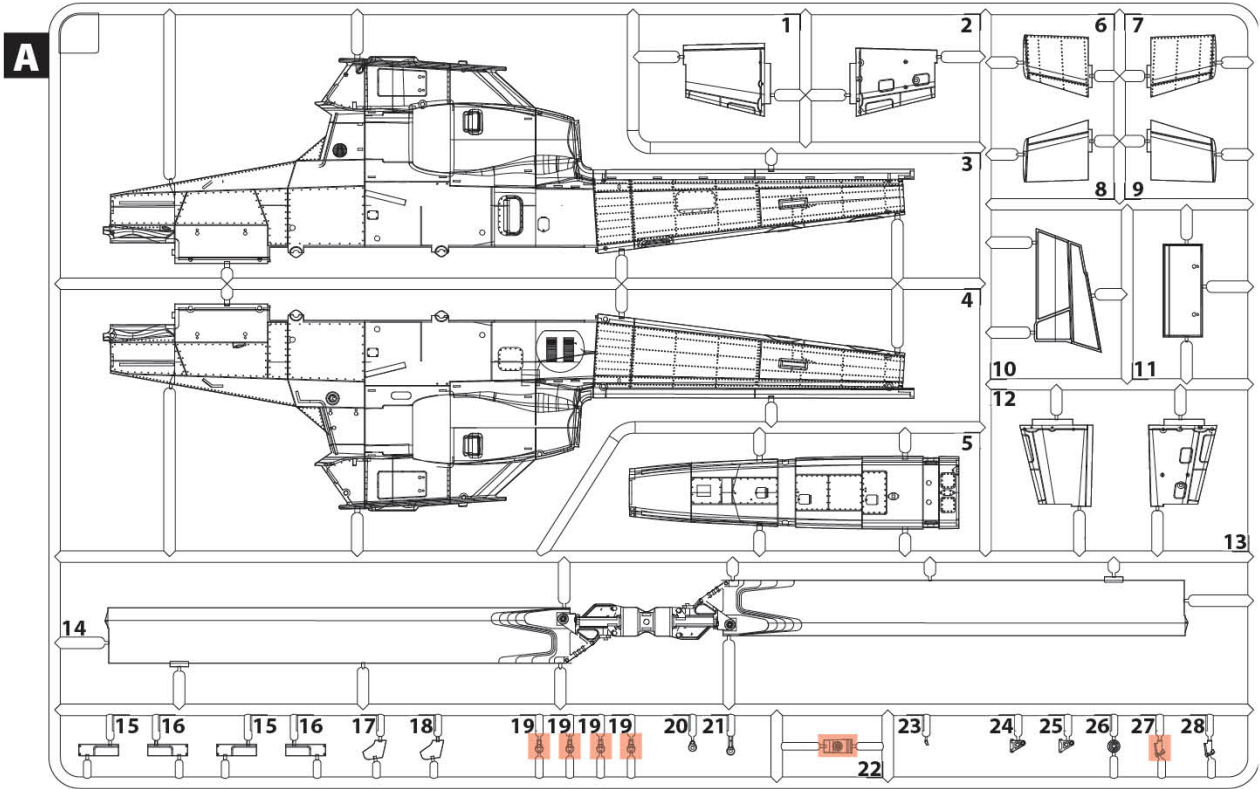

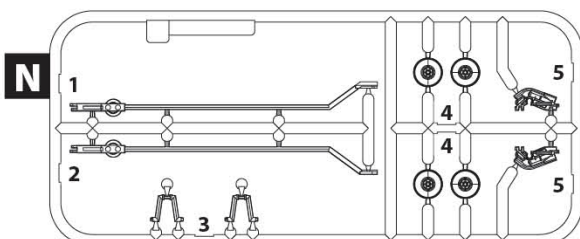
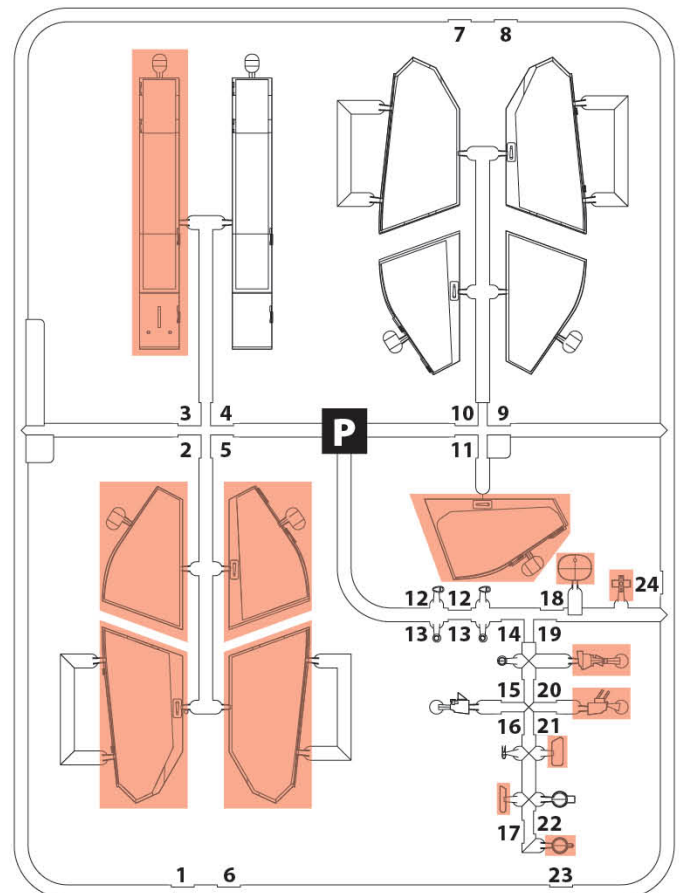
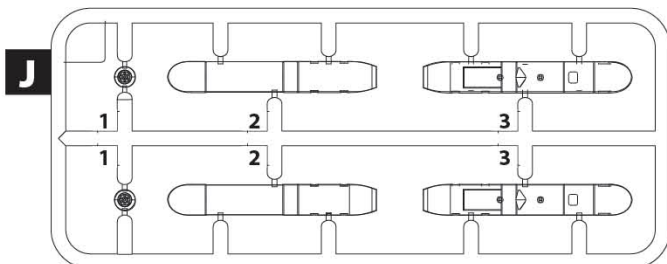
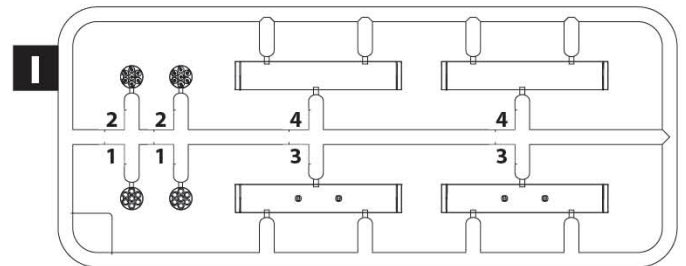
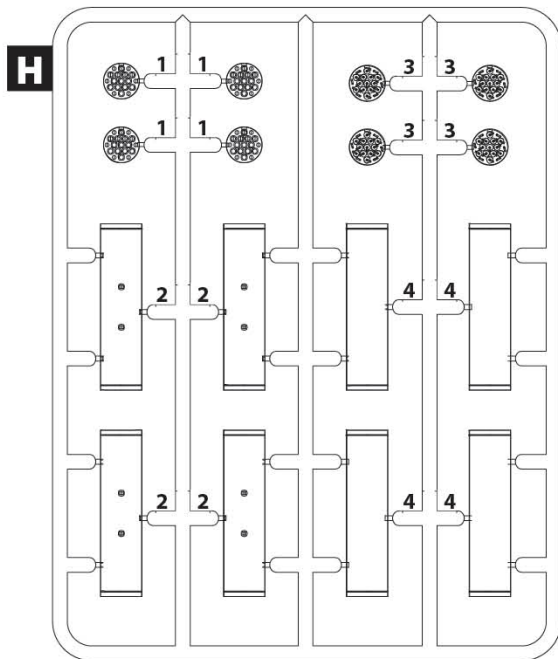
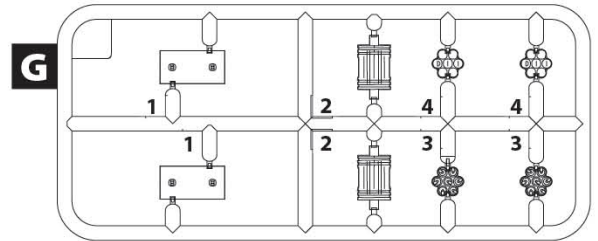
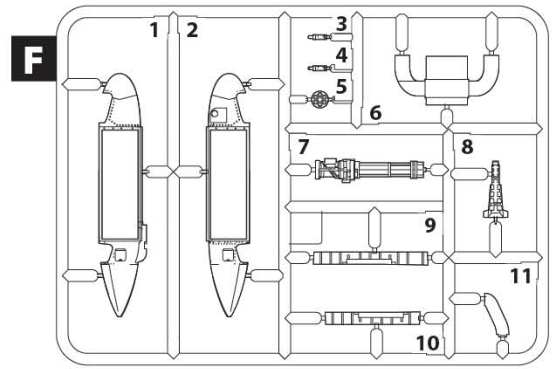
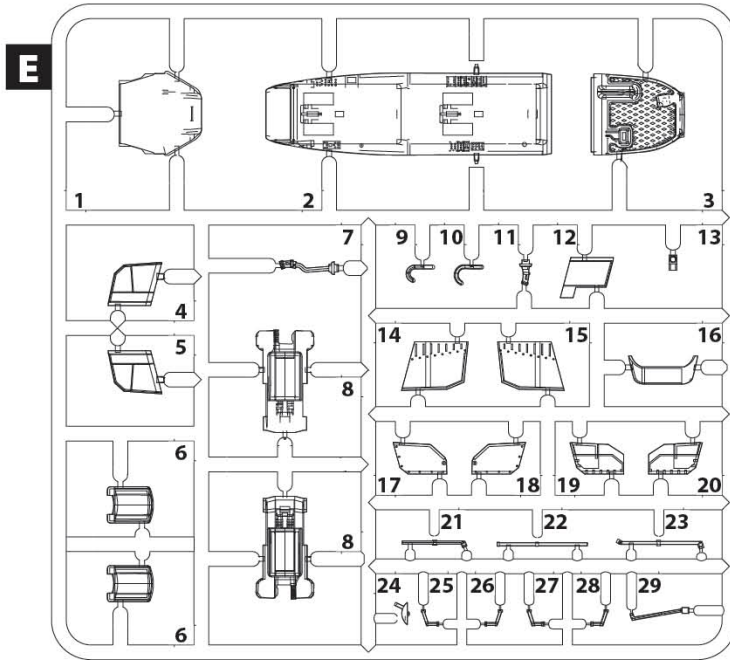

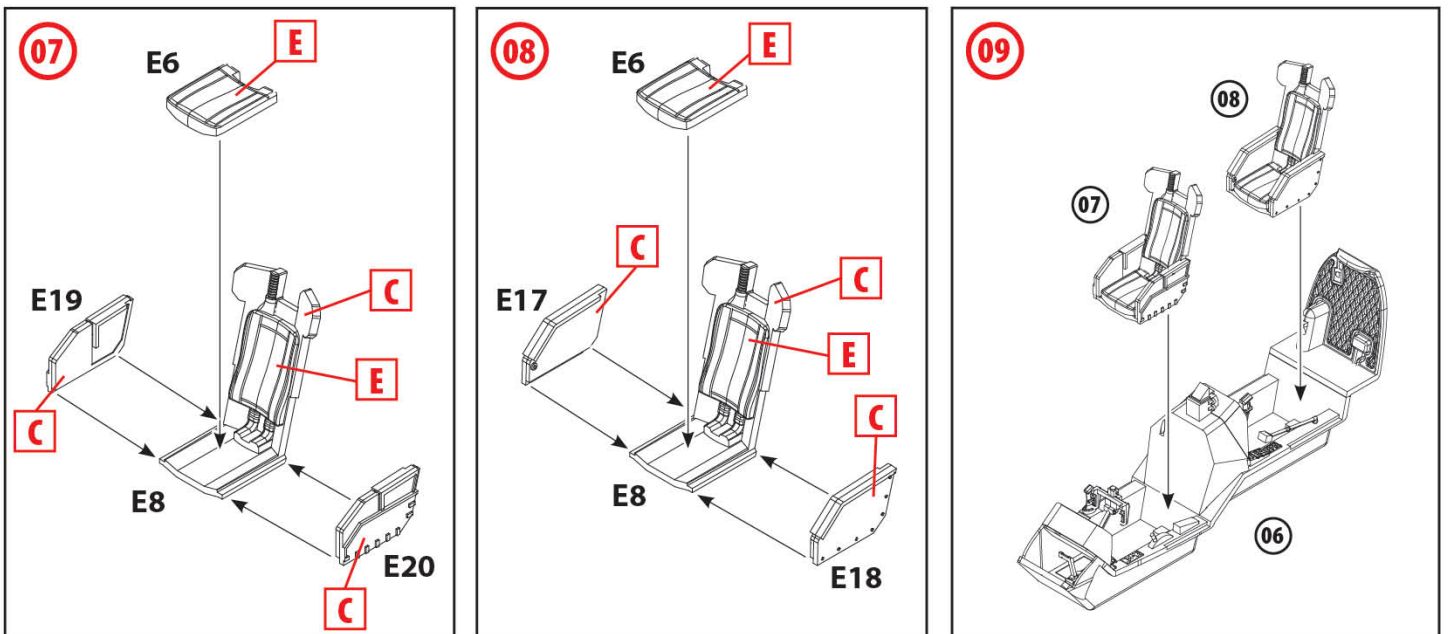
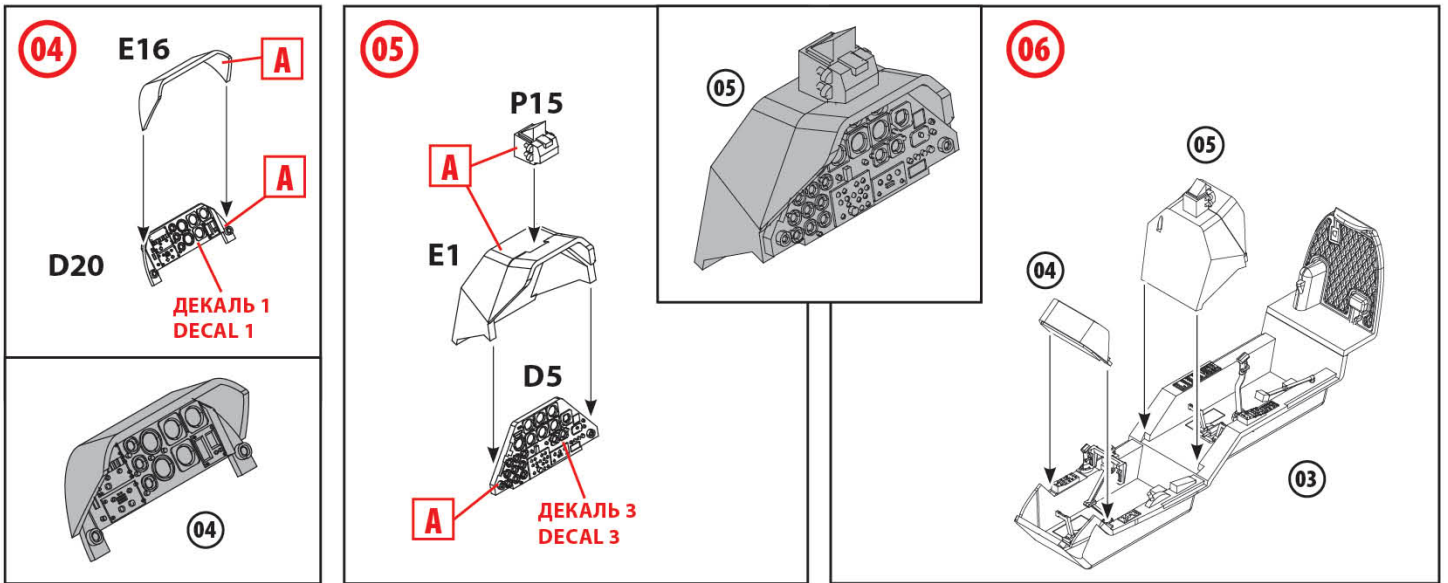
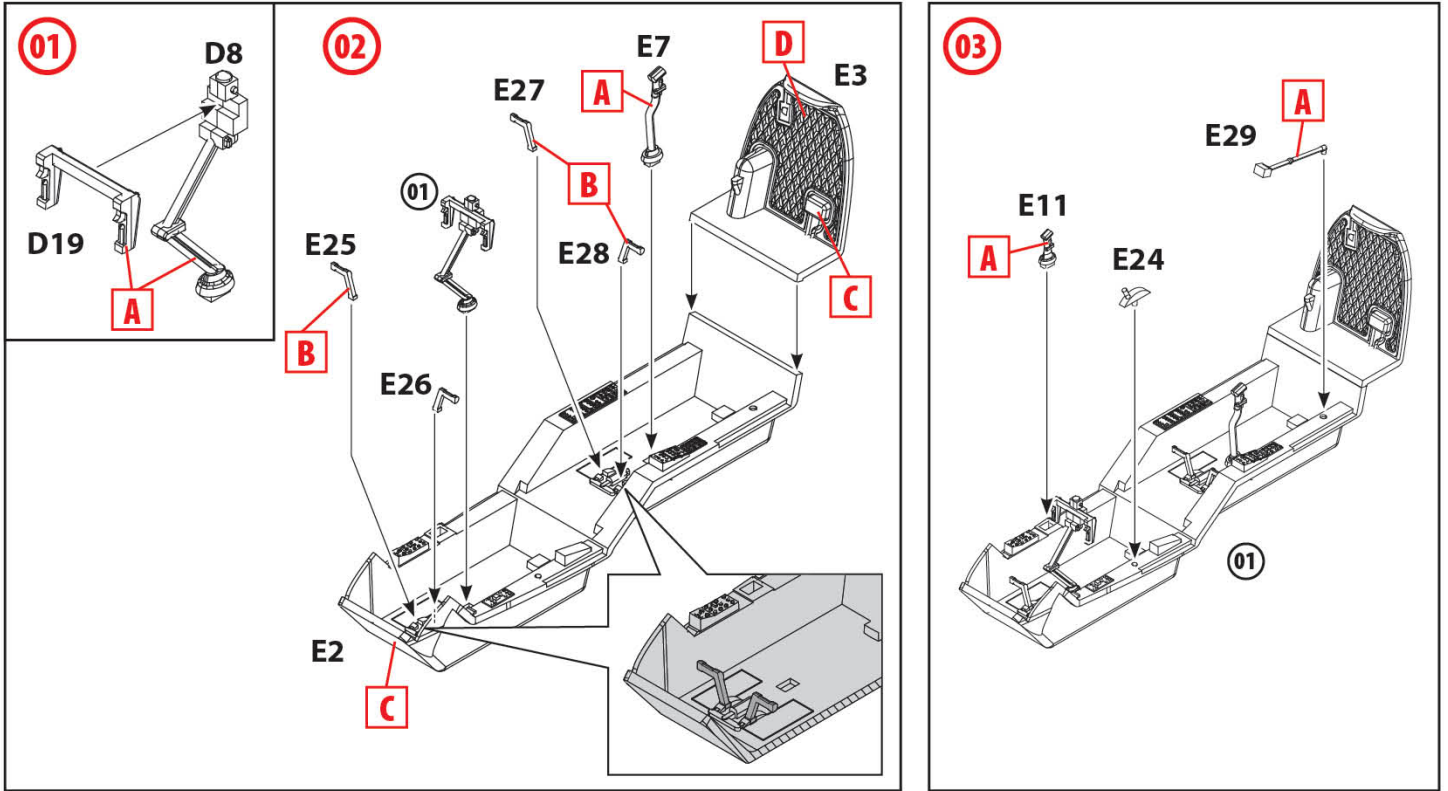

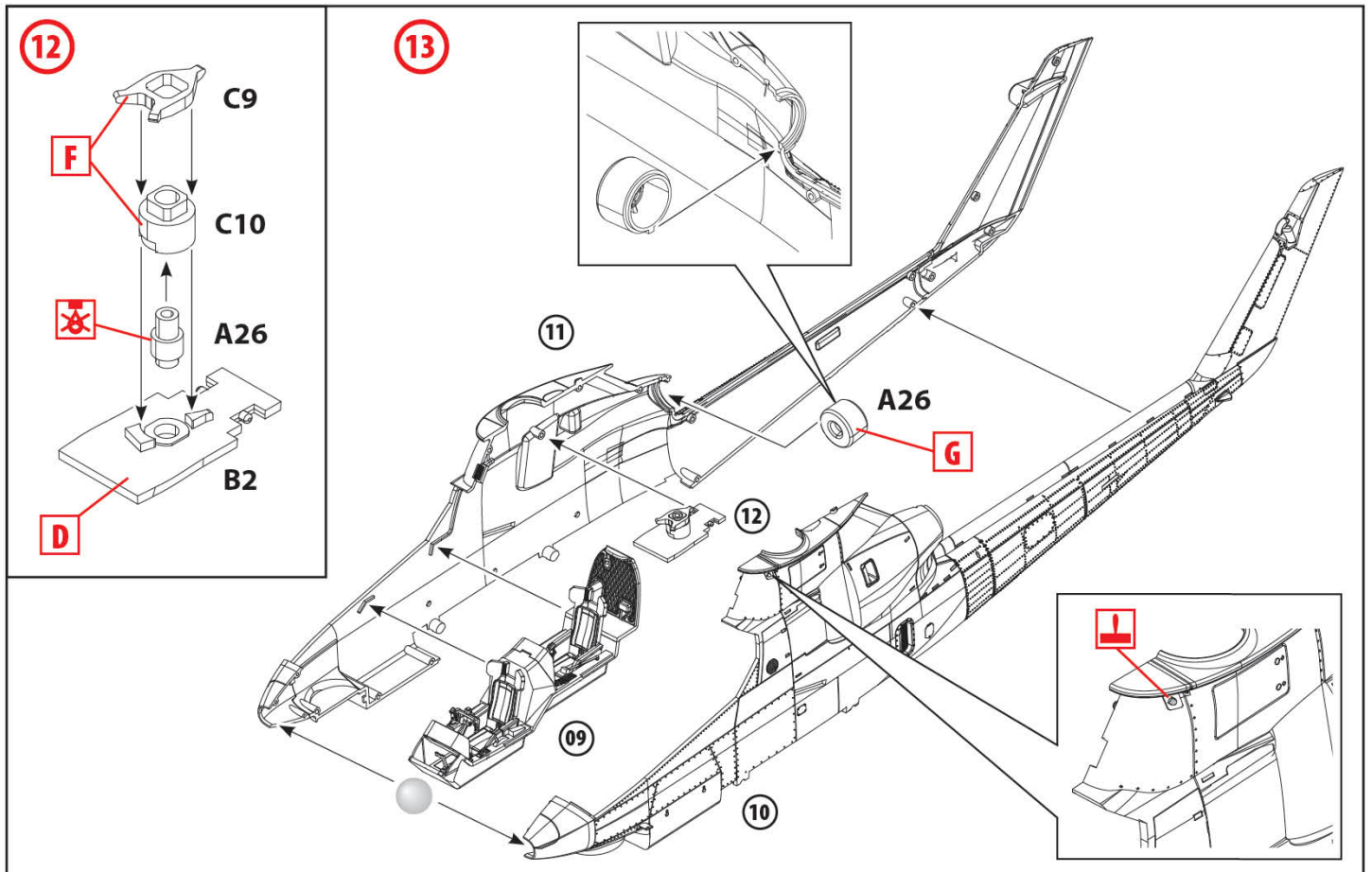
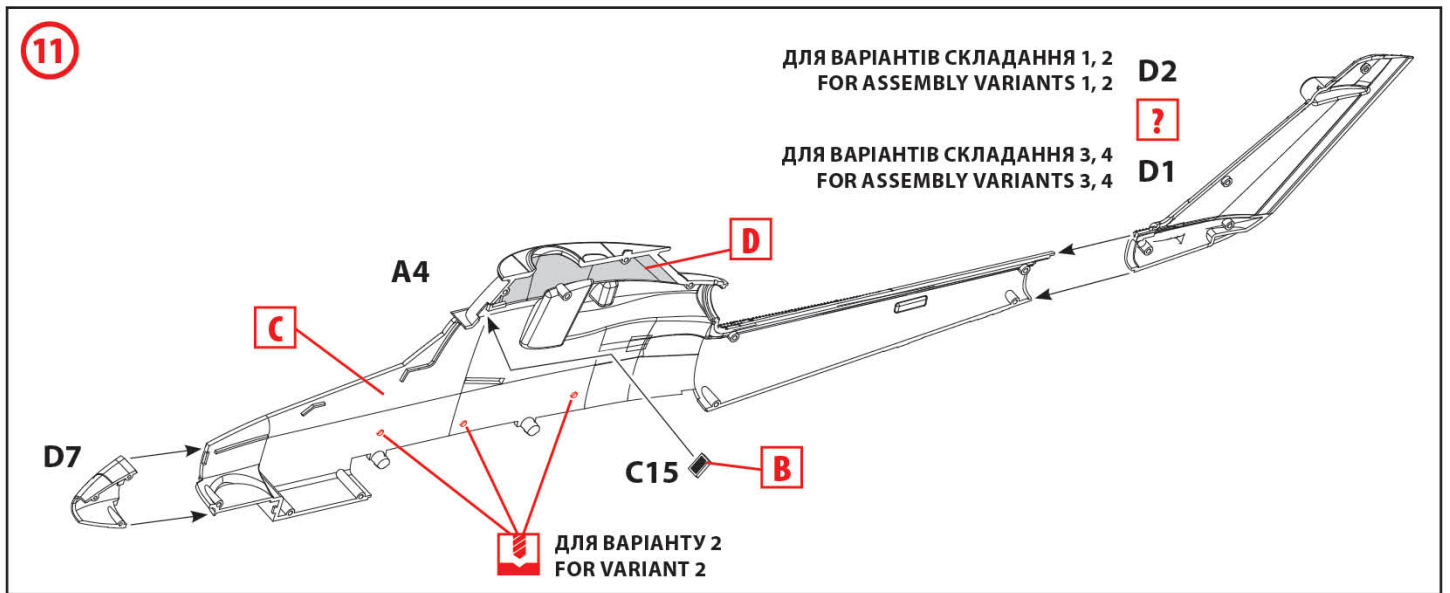
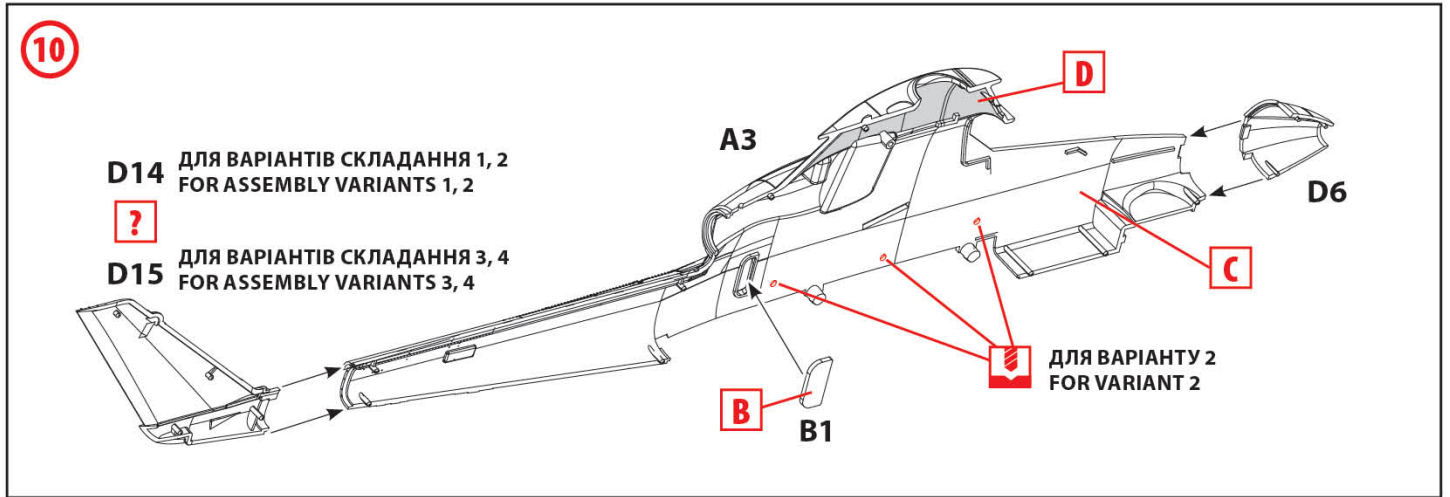

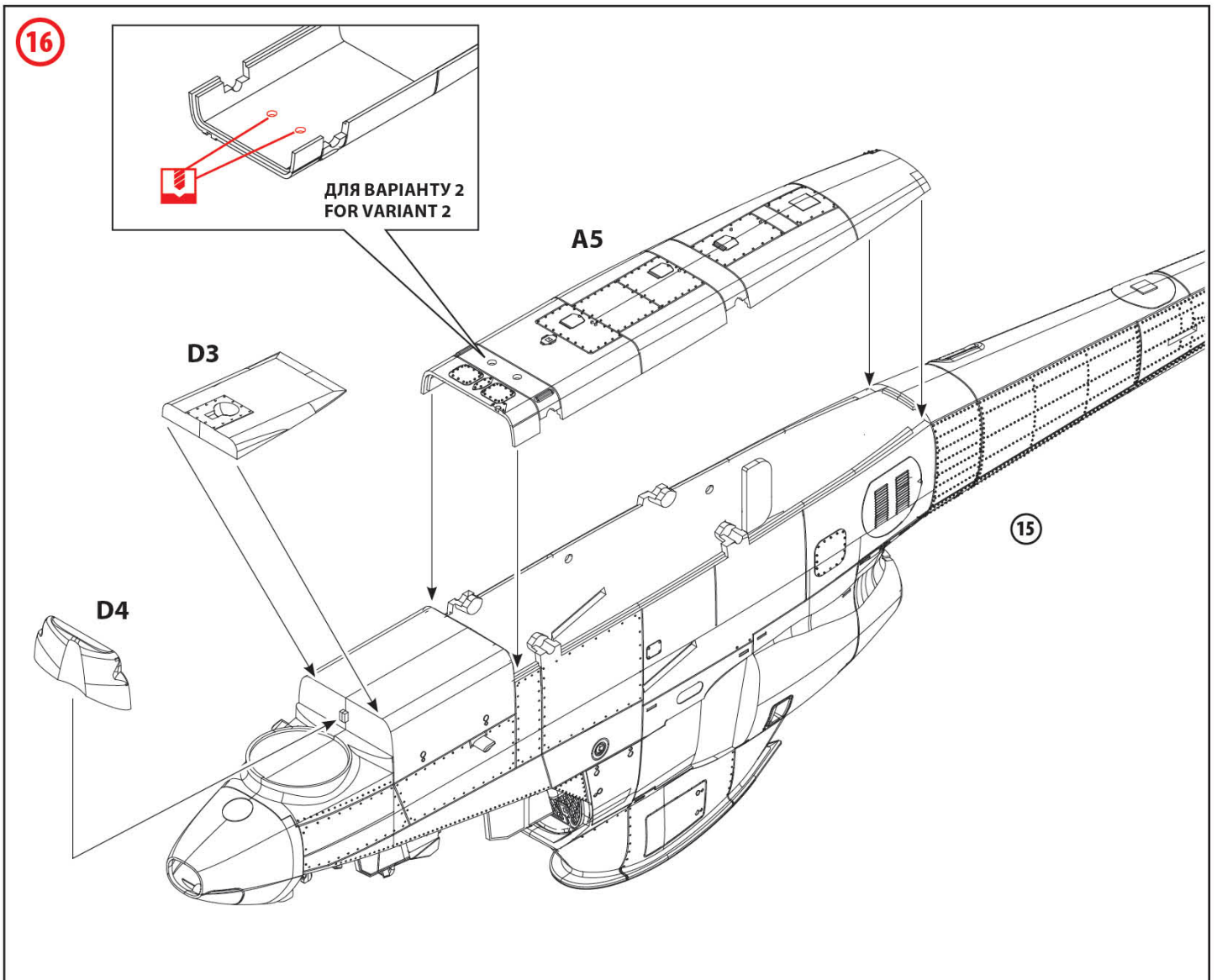
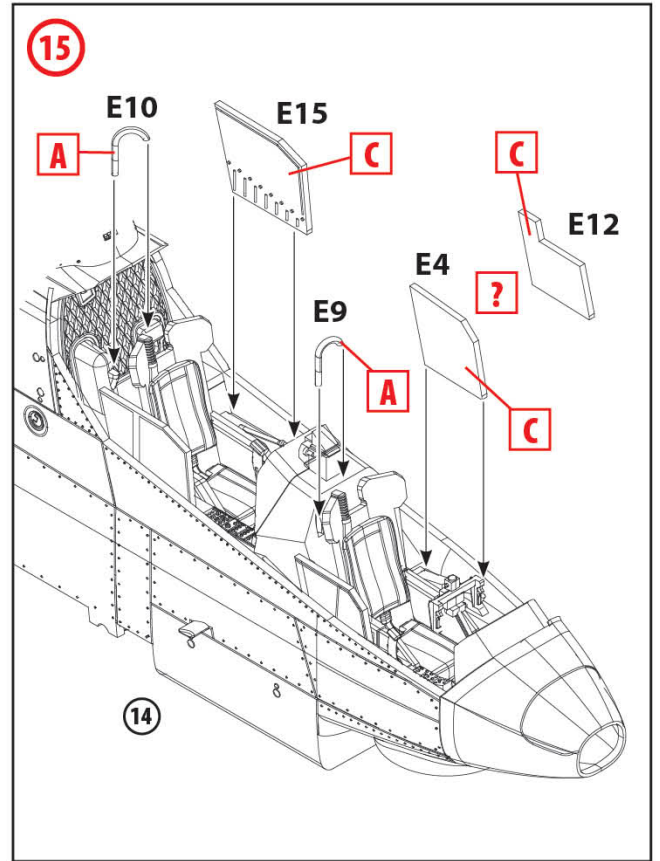
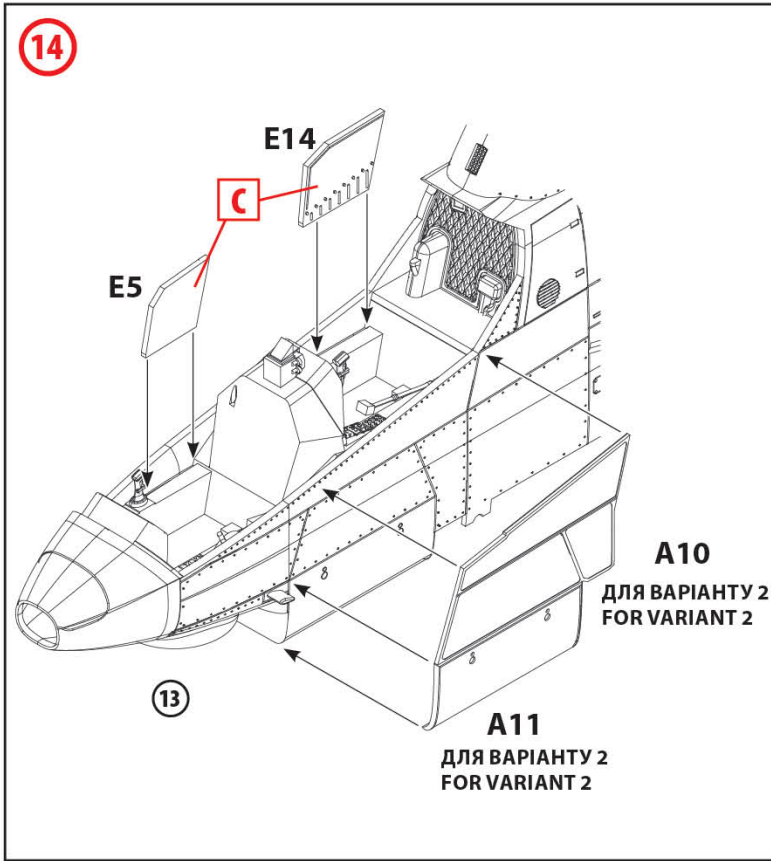

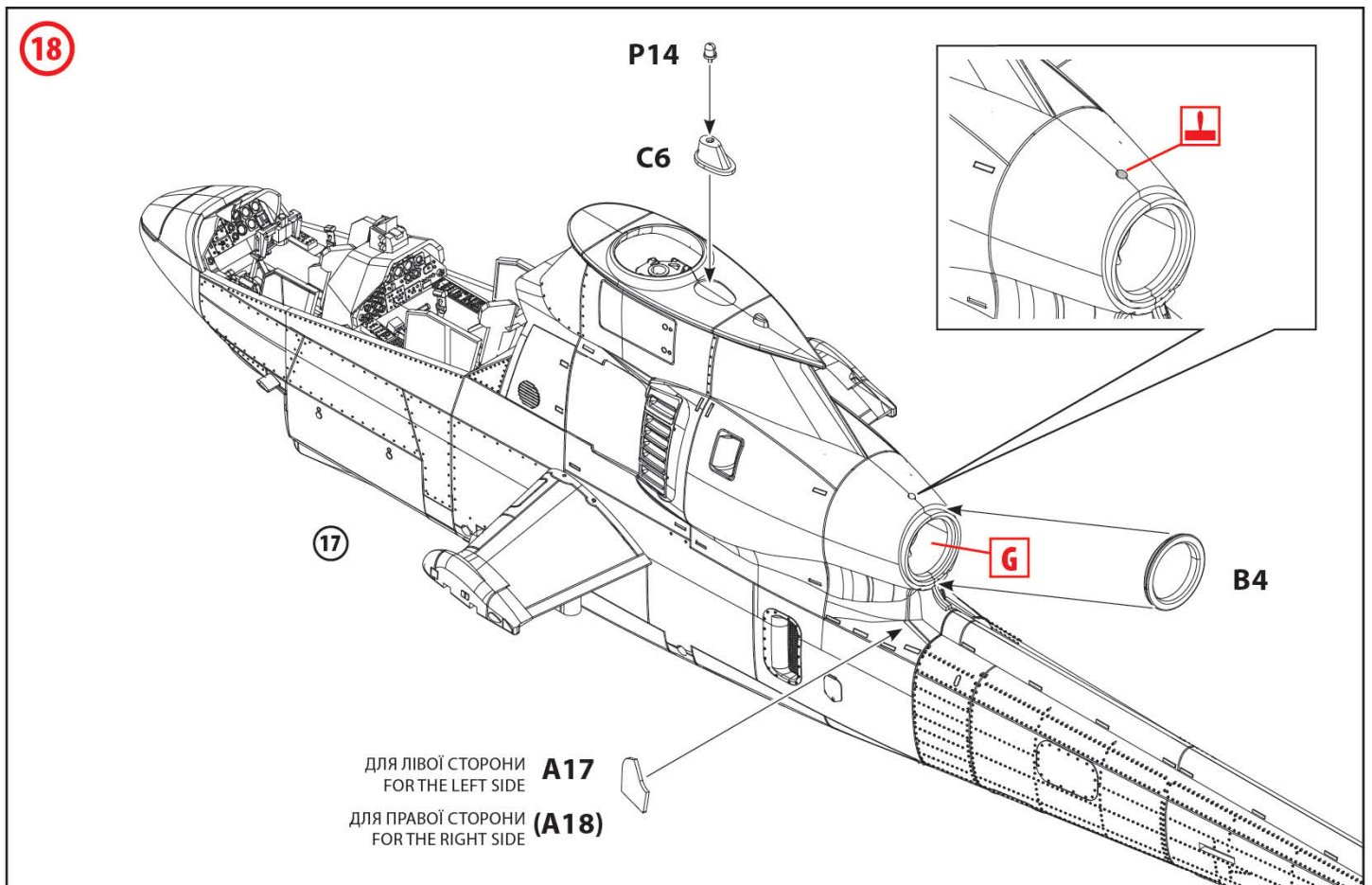
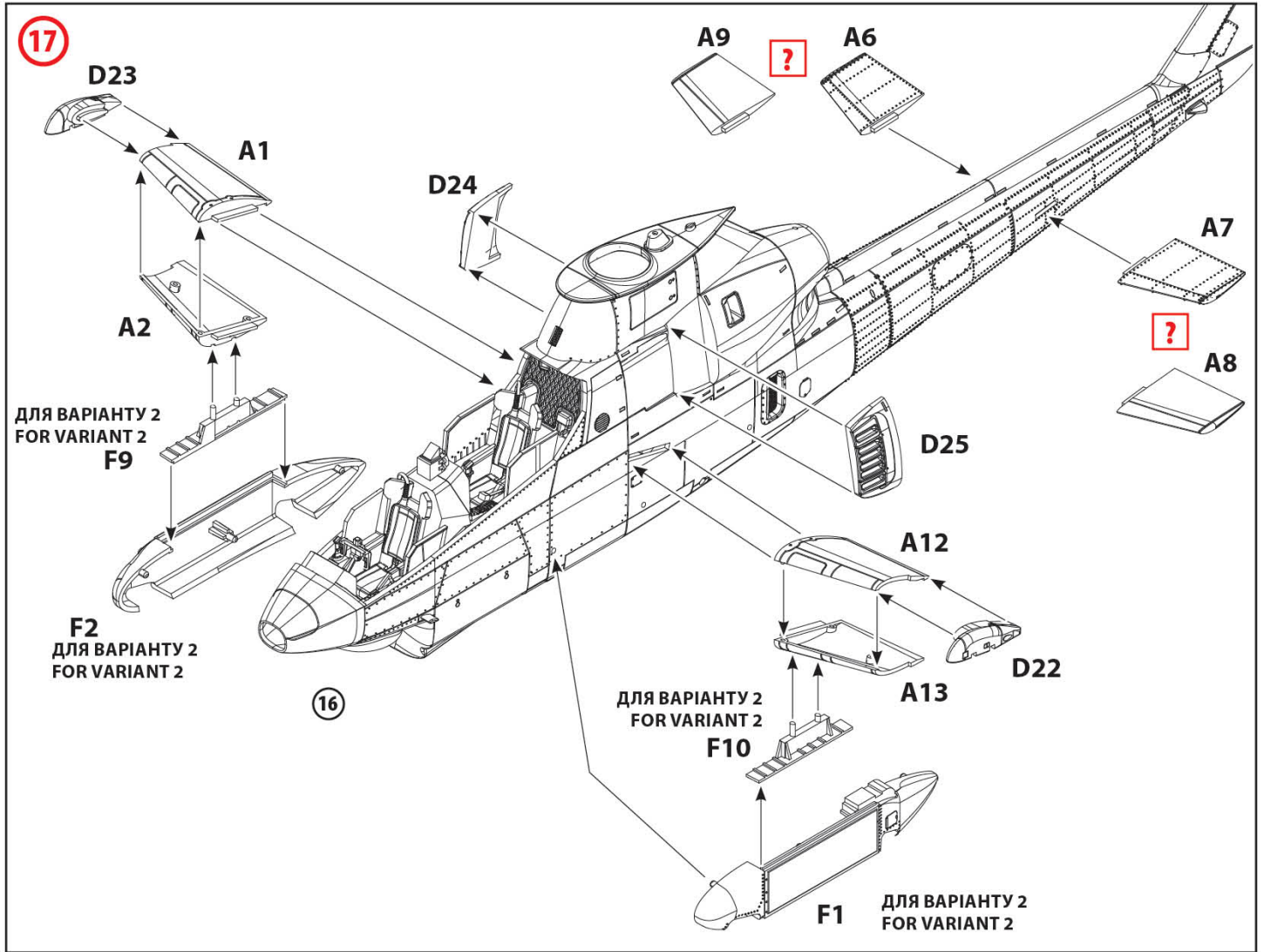

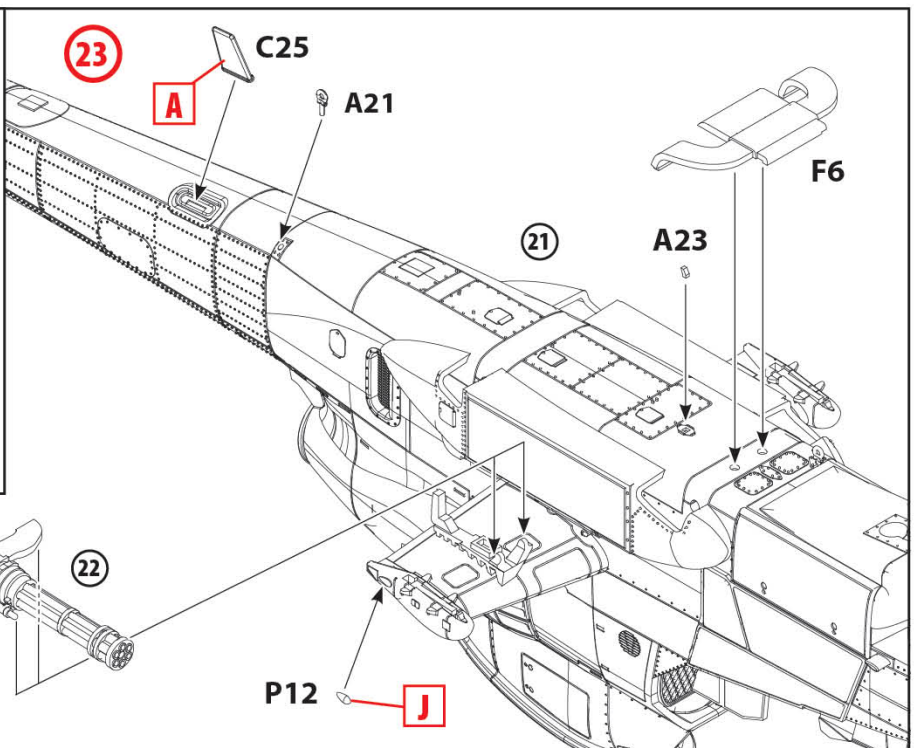
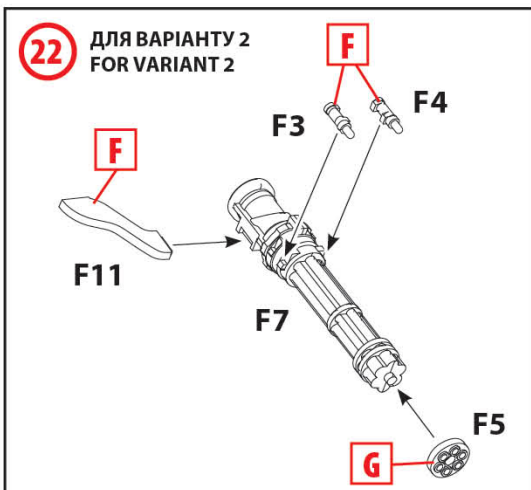
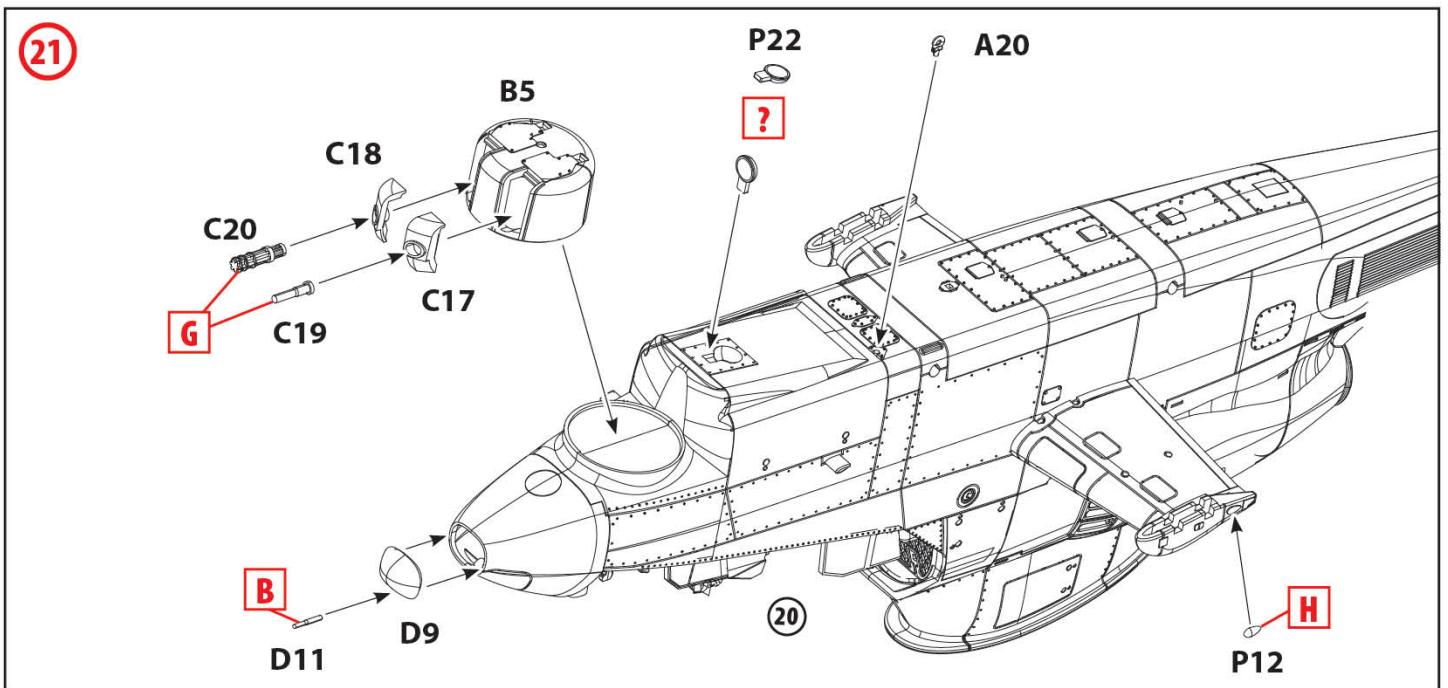
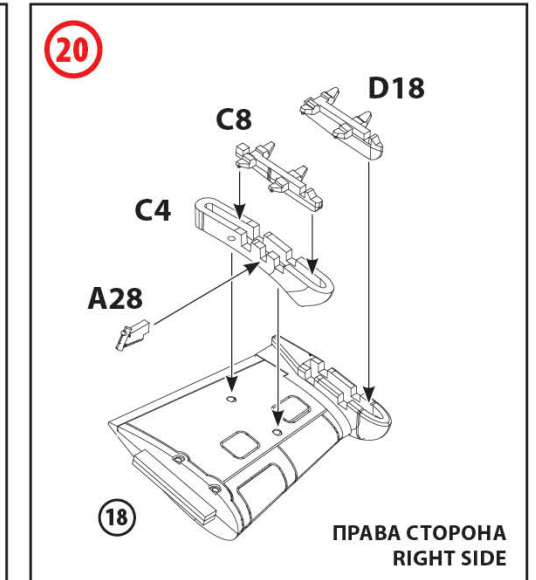
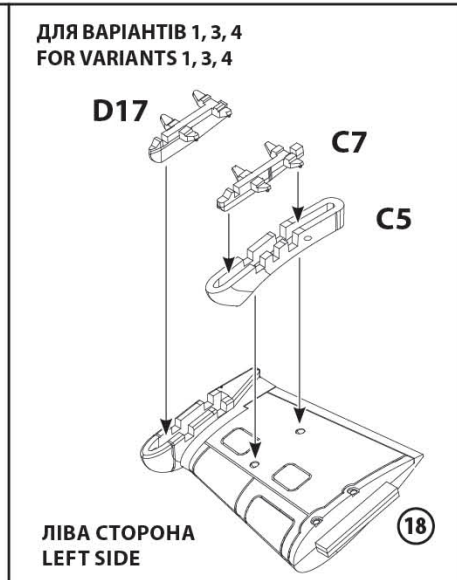
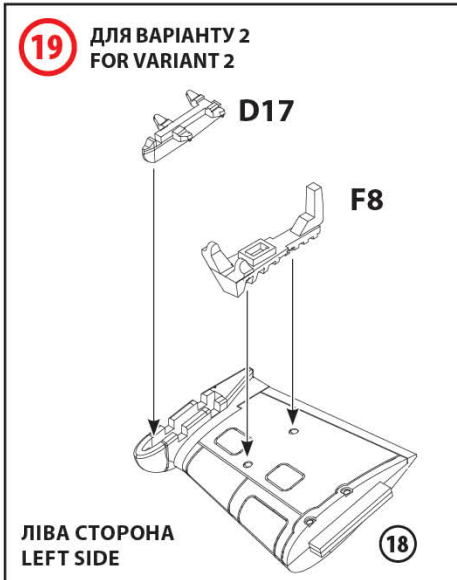

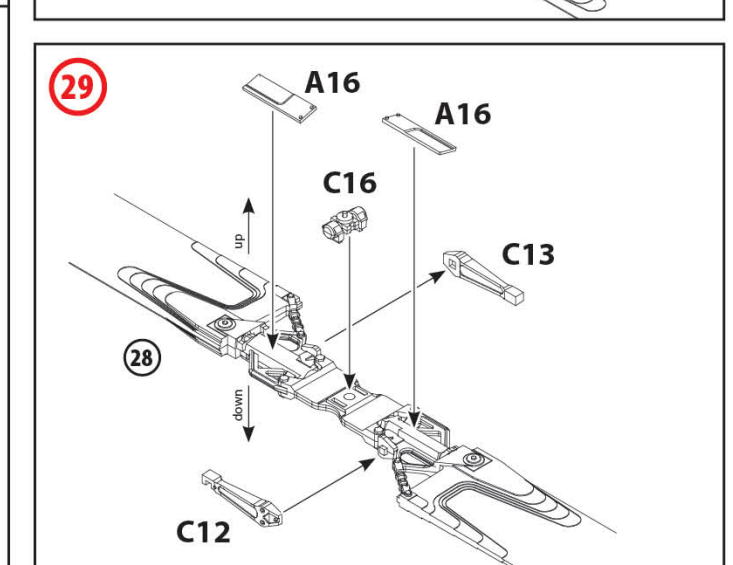
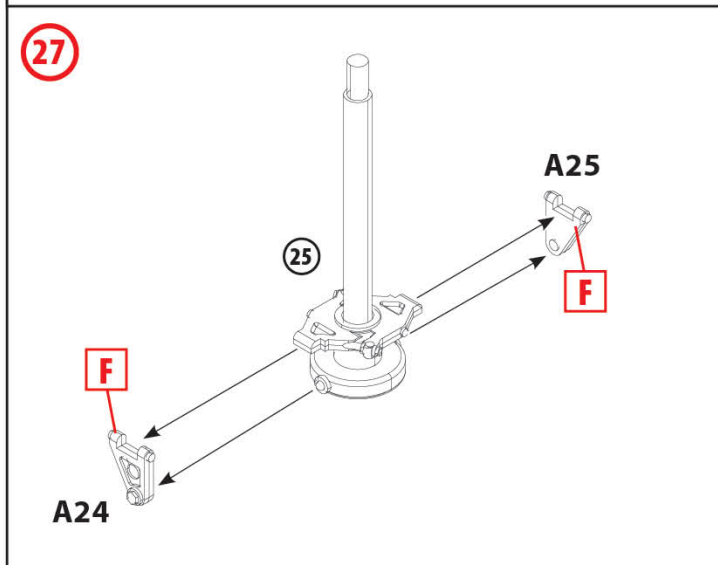
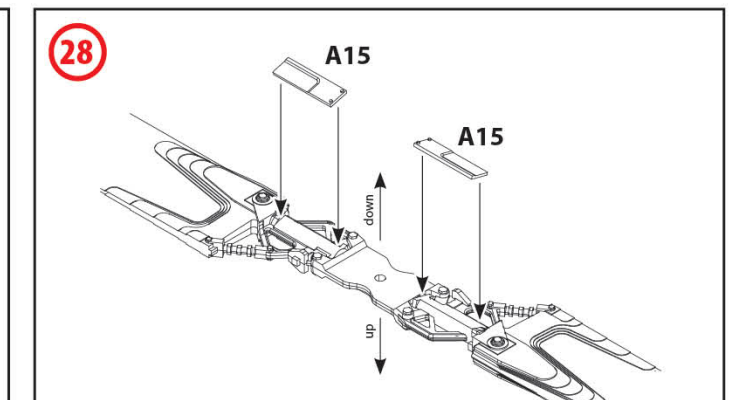
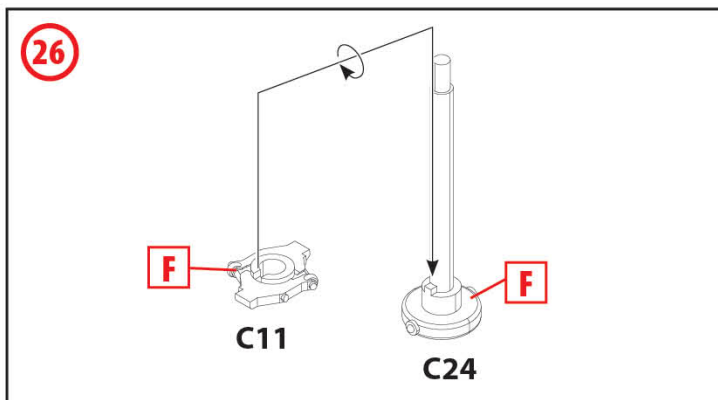
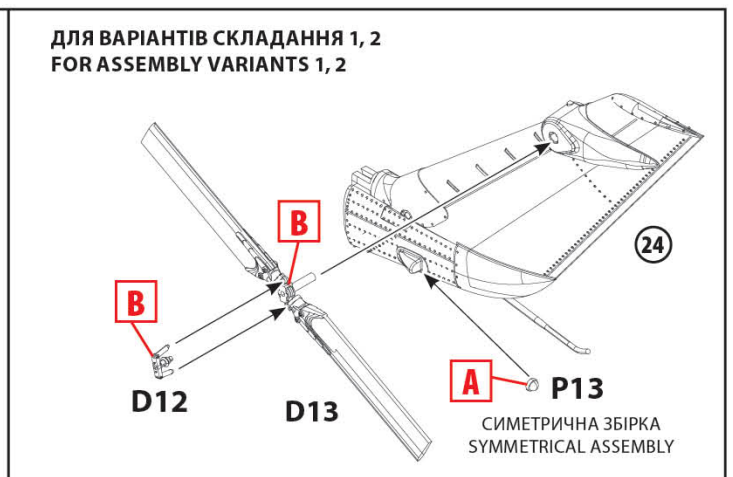
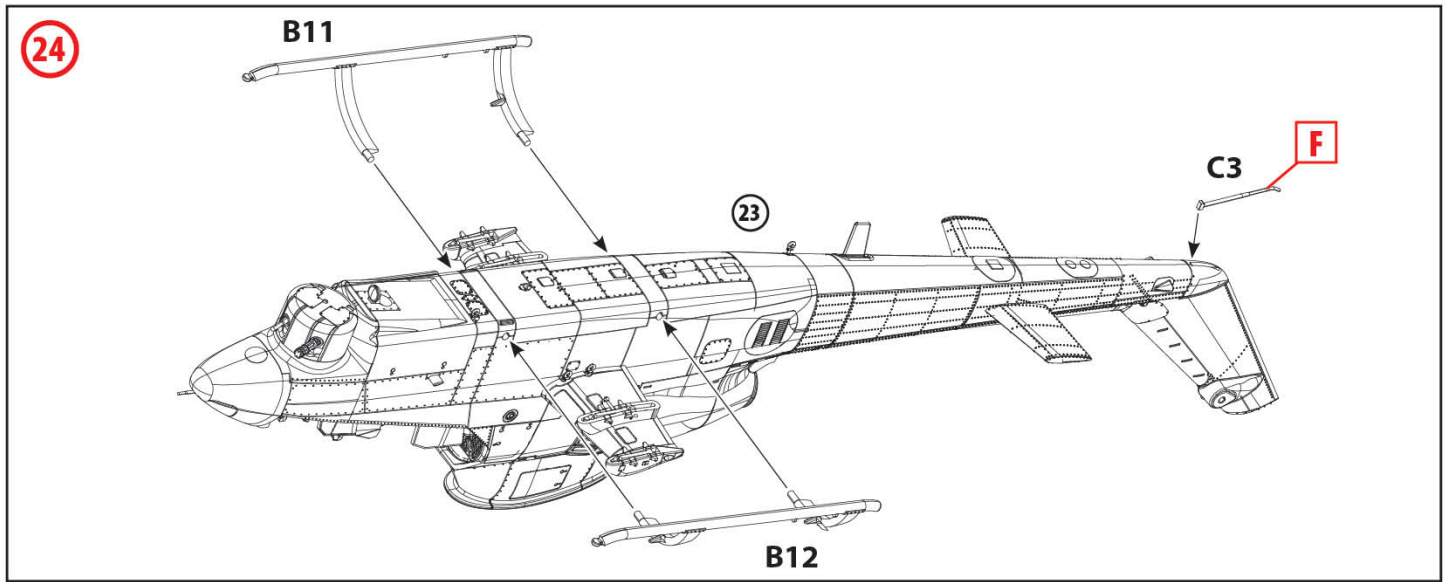

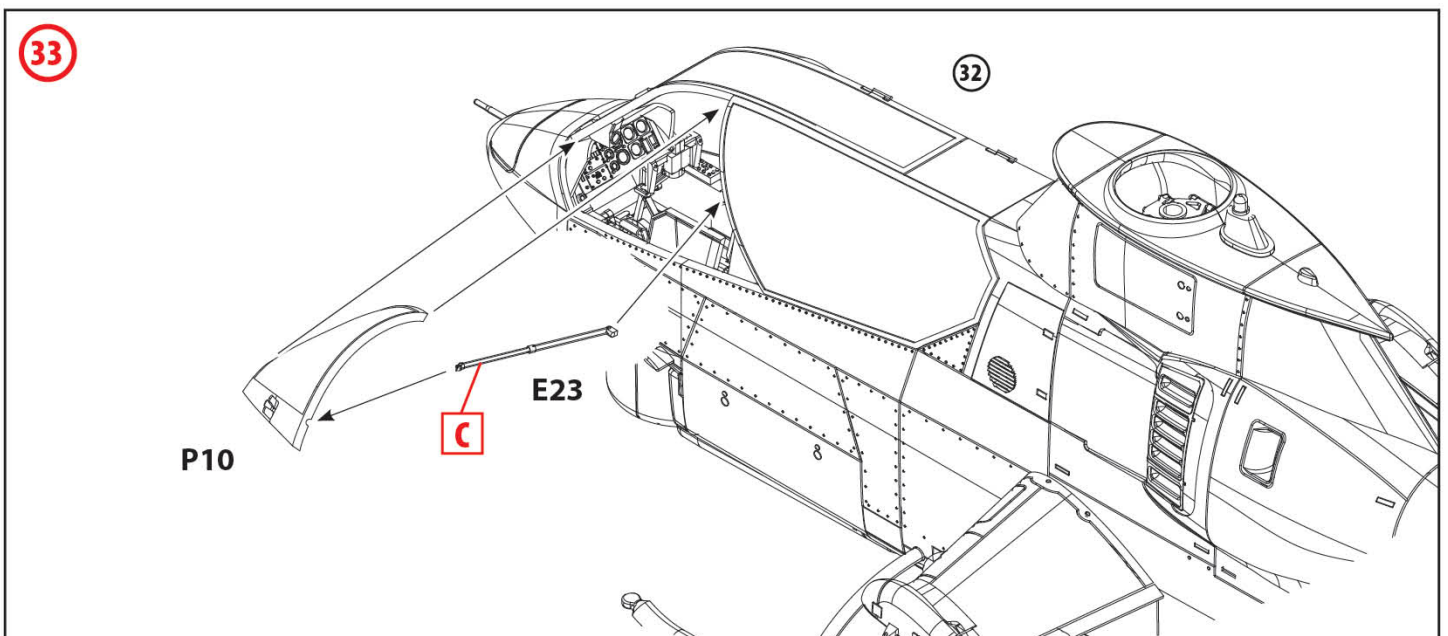
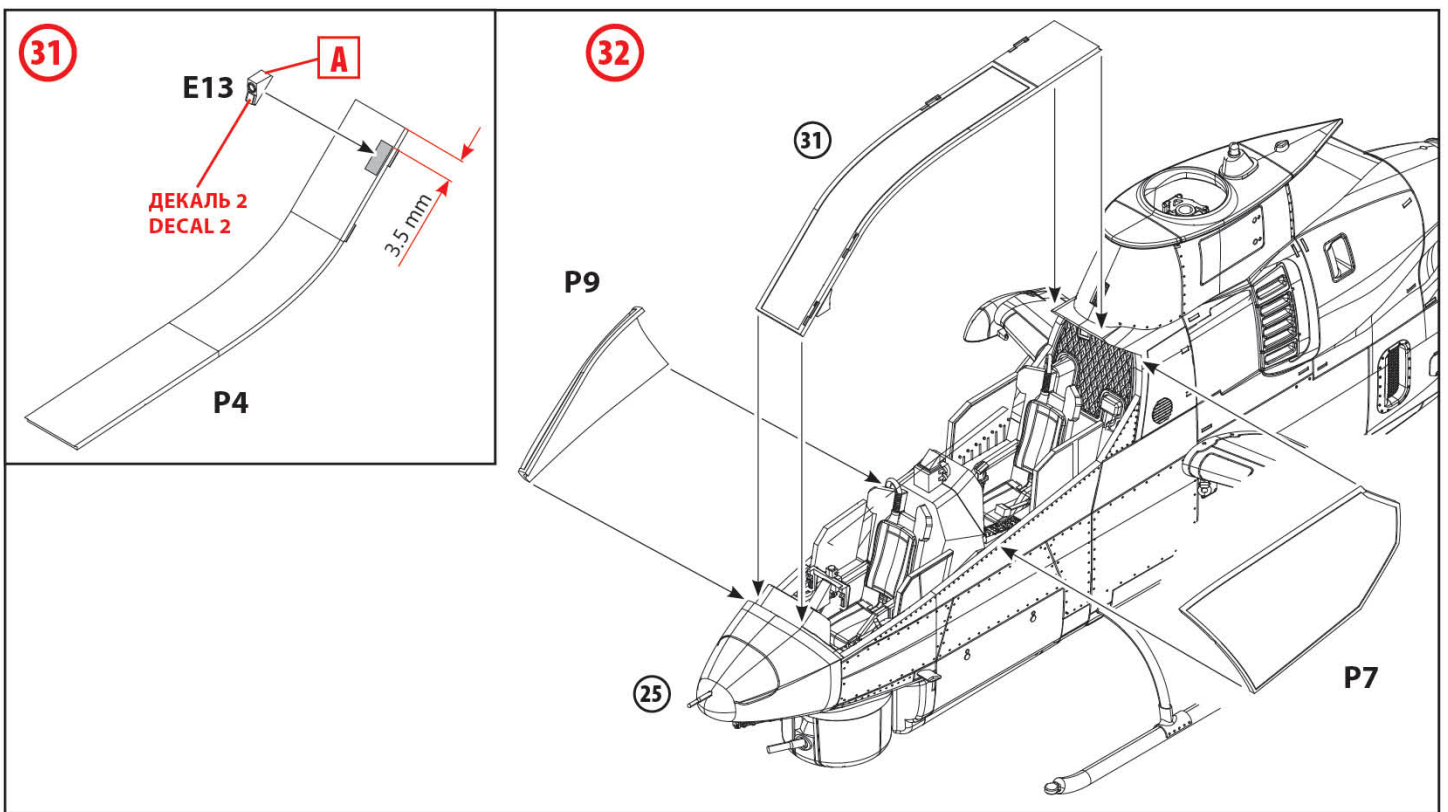
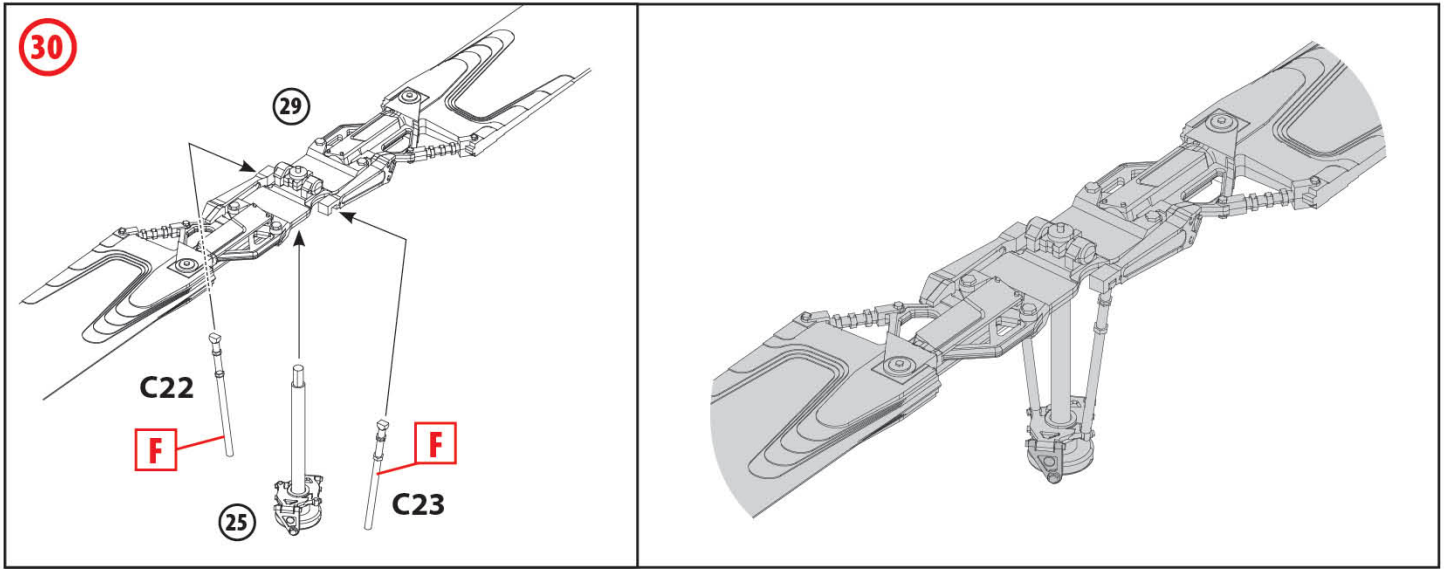

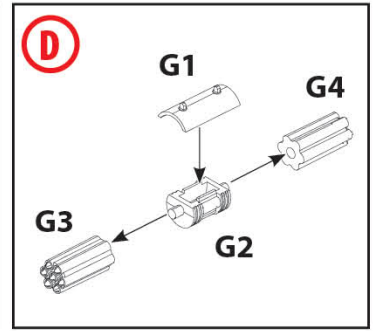
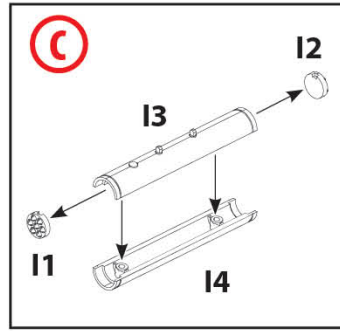
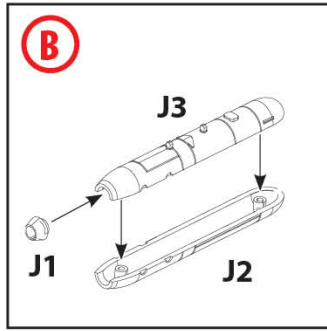
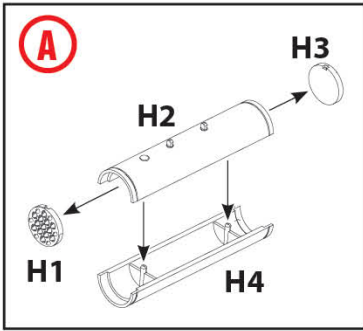

ВАРІАНТИ ПІДВІСНОГО ОЗБРОЄННЯ
OUTBOARD WEAPON OPTIONS

ДЛЯ ВАРІАНТУ 2
 FOR VARIANT 2

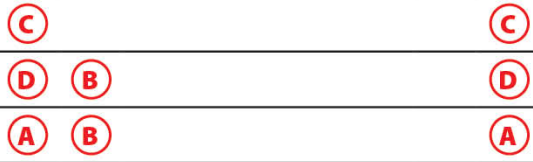
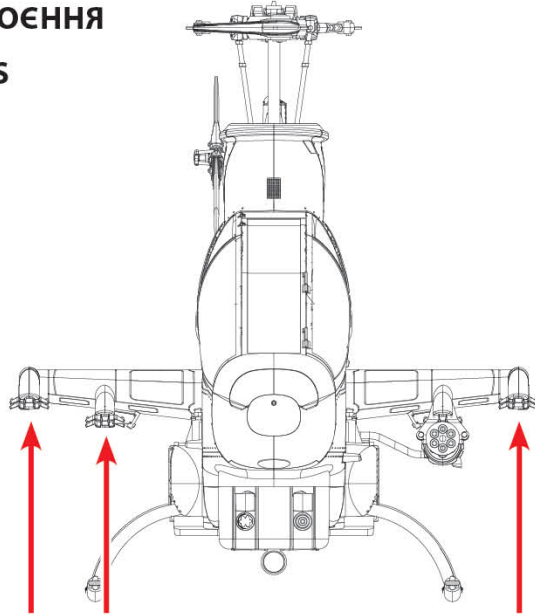

ДЛЯ ВАРІАНТІВ 1, 3, 4
 FOR VARIANTS 1, 3, 4

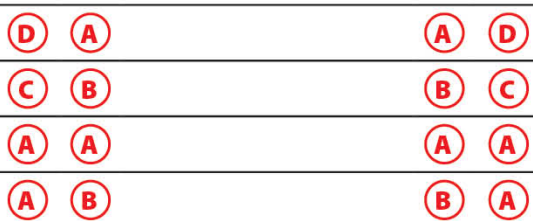
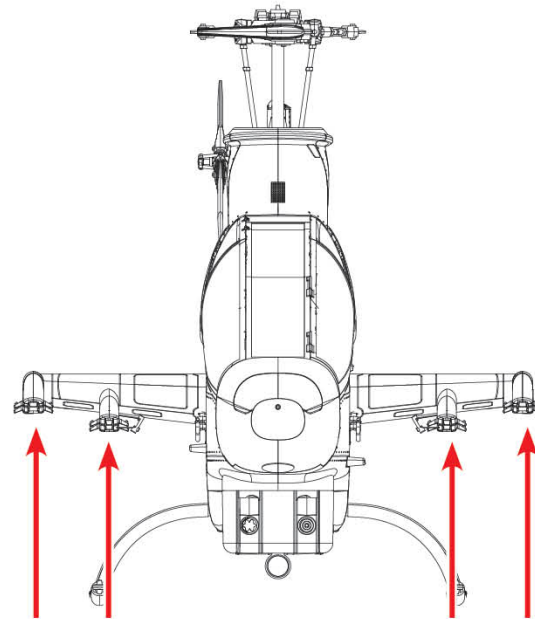

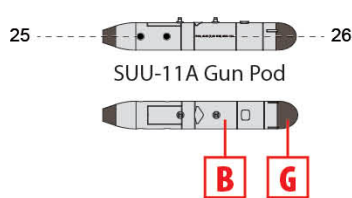
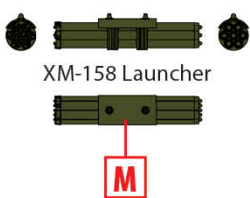
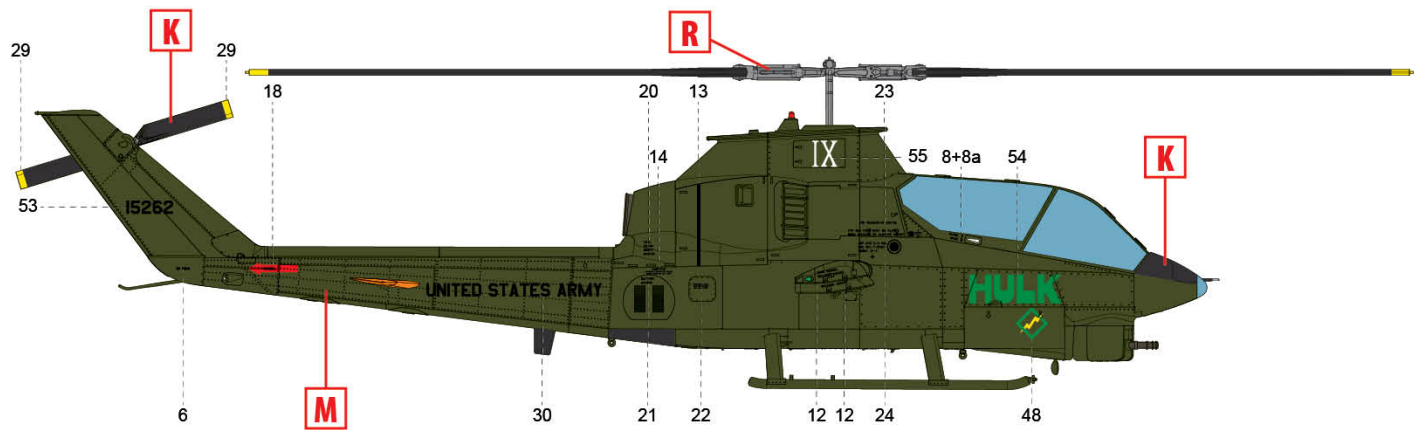
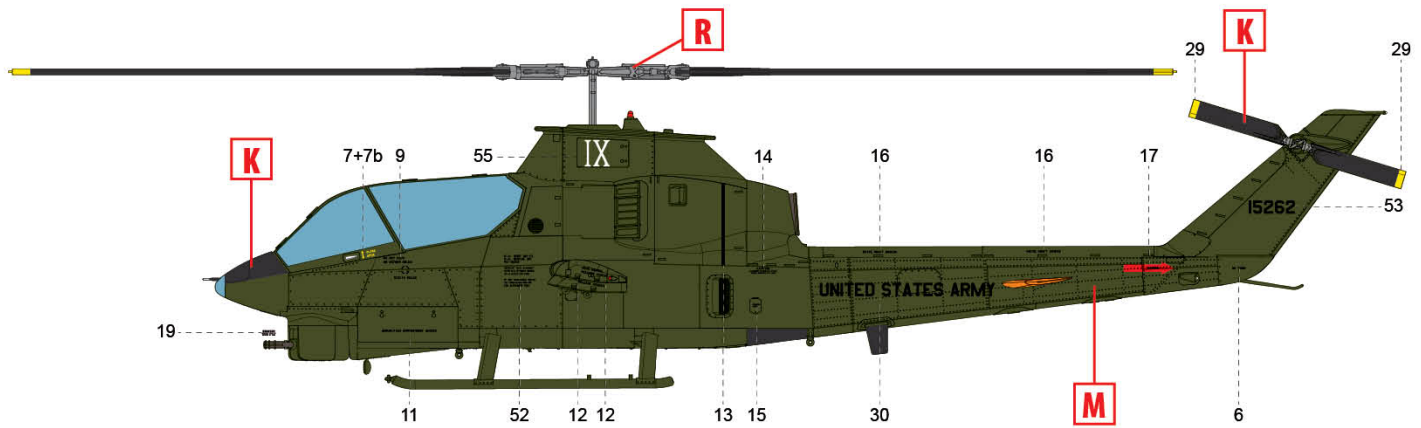
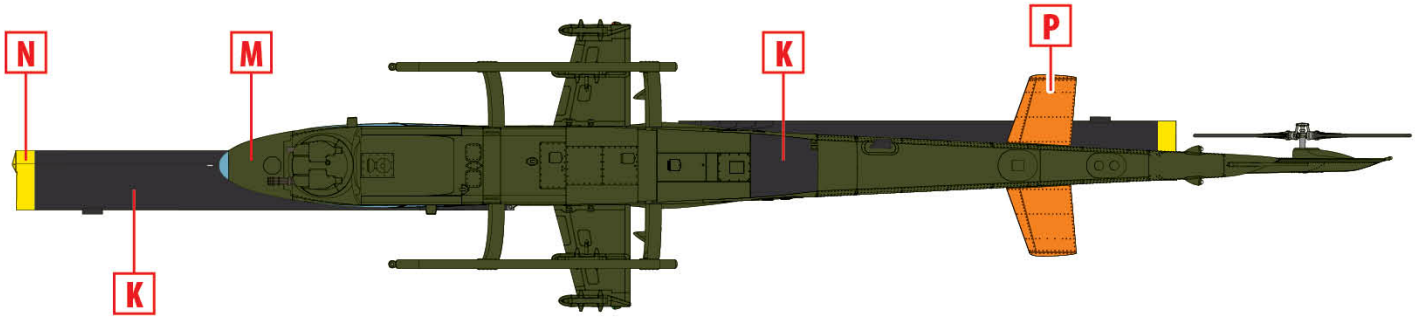
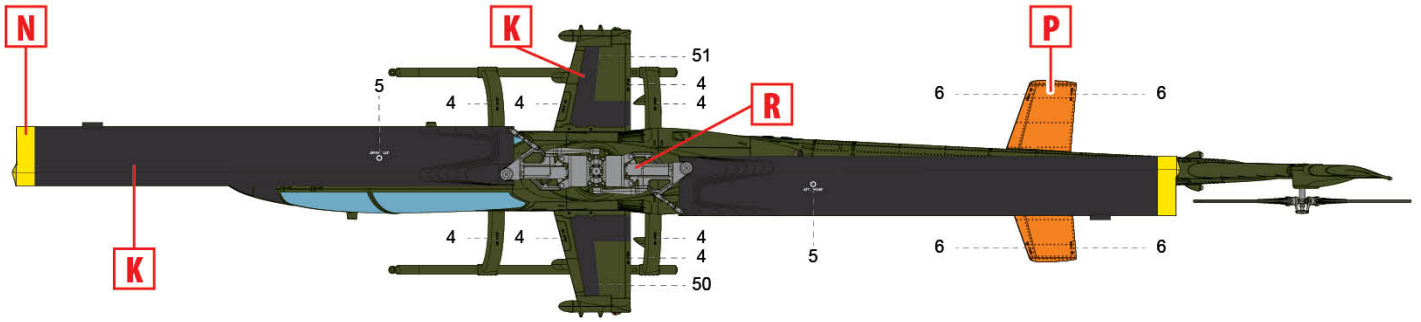

1. AH-1G 66-15262 «Hulk», рота D, 227-й батальйон штурмових гелікоптерів, 1-я кавалерійська дивізія, Фуок Вінь, літо 1970 року
 AH-1G 66-15262 "Hulk", Company D, 227th AHB, 1st Cavalry Division, Phuoc Vinh, Summer 1970

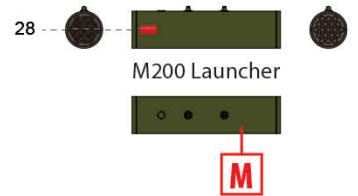
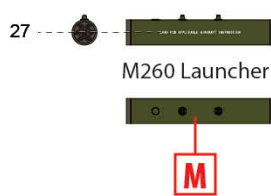
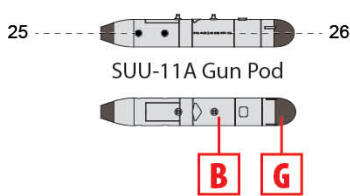
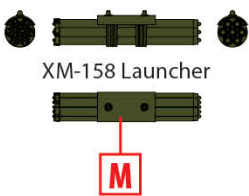
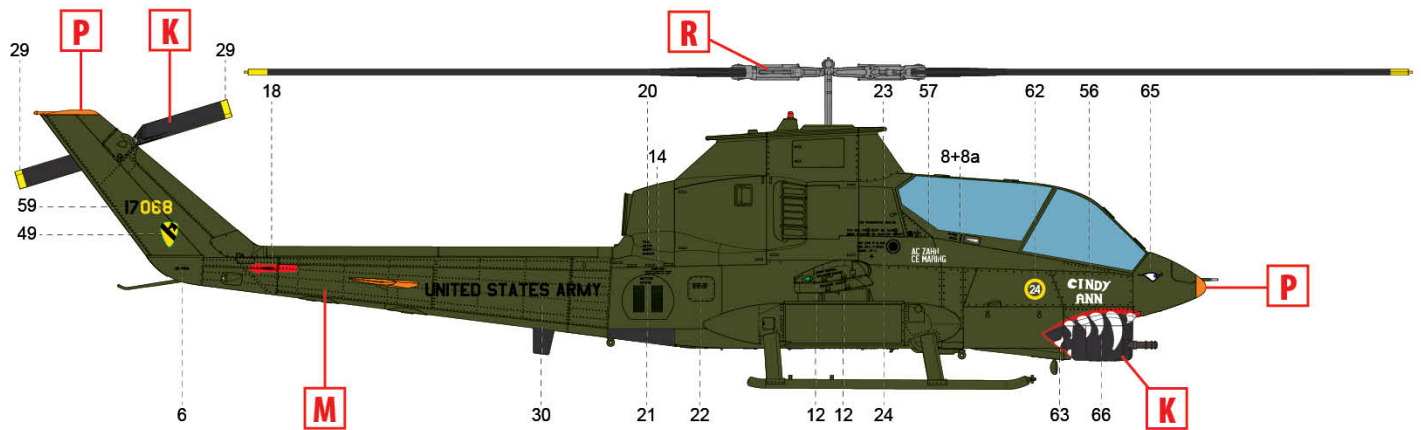
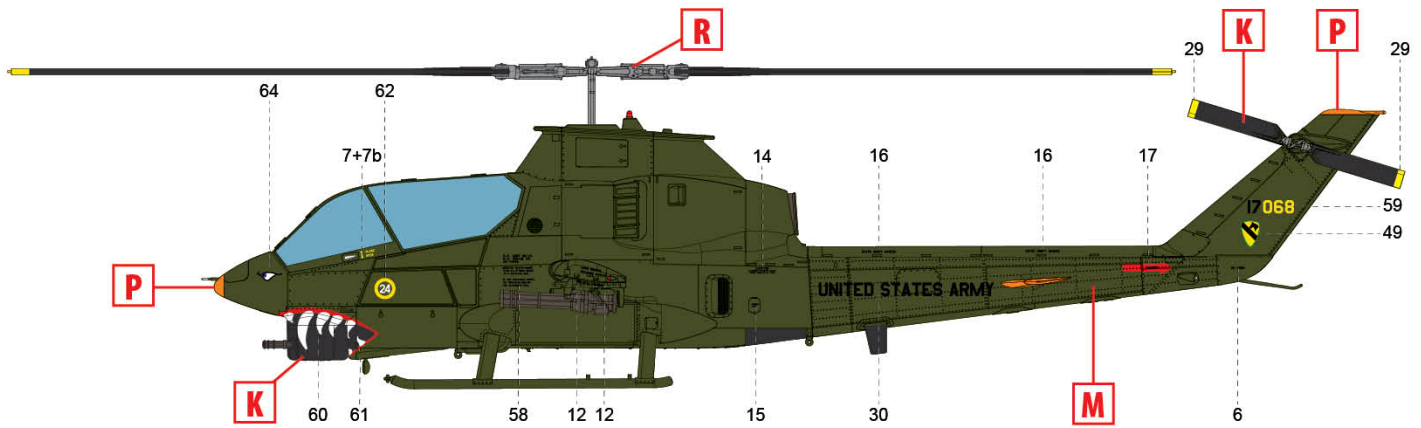
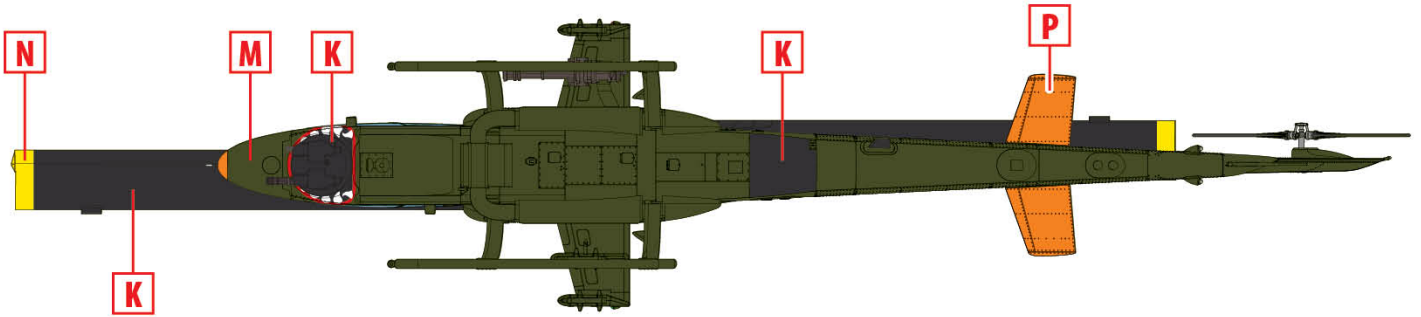
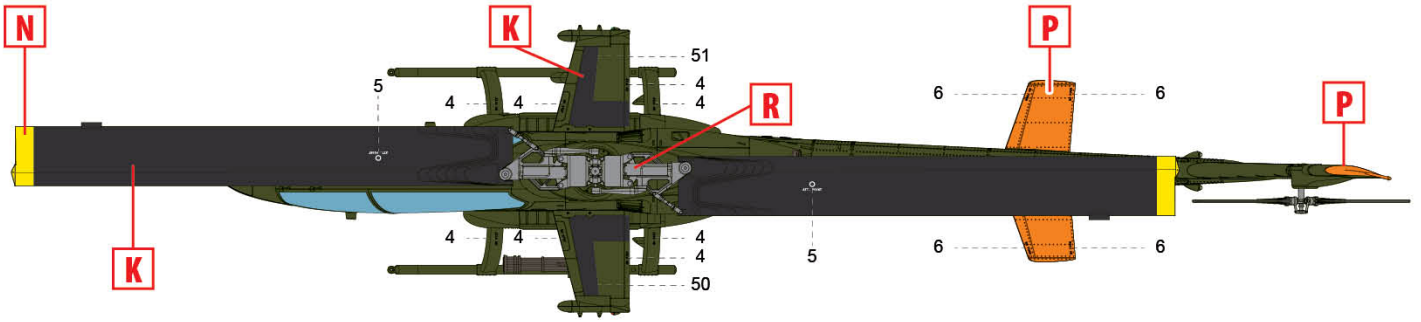

2. AH-1G 68-17068 «Cindy Ann», 1-й ескадрон 9-го кавалерійського полку, Фуок Вїнь, серпень 1970 року
 AH-1G 68-17068 "Cindy Ann", 1st Sqn, 9th Cav, Phuoc Vinh, August 1970

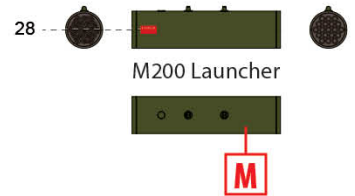
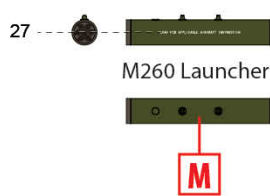
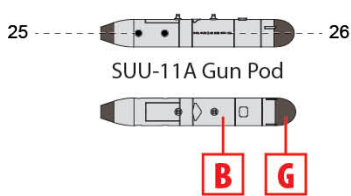
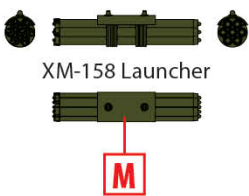
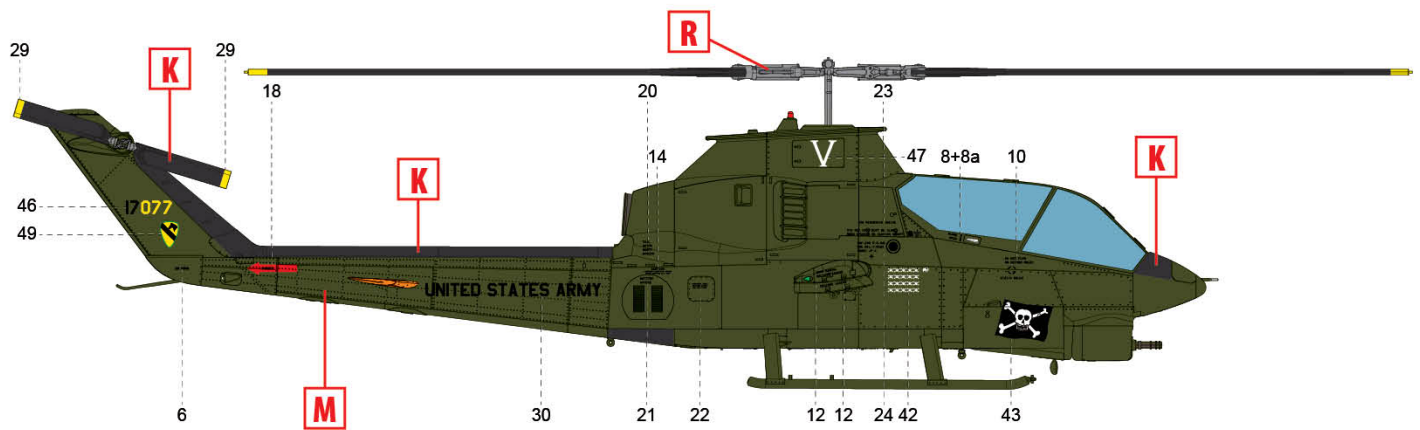
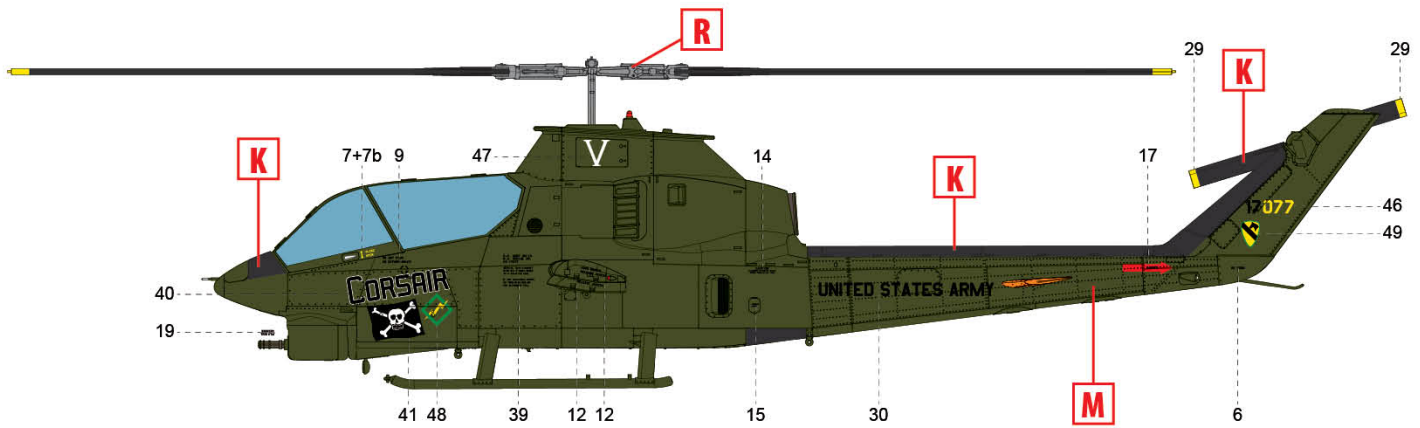
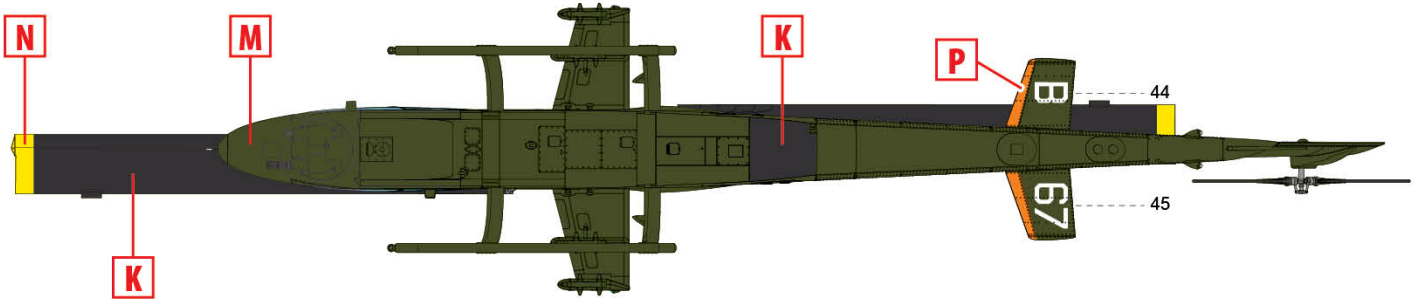
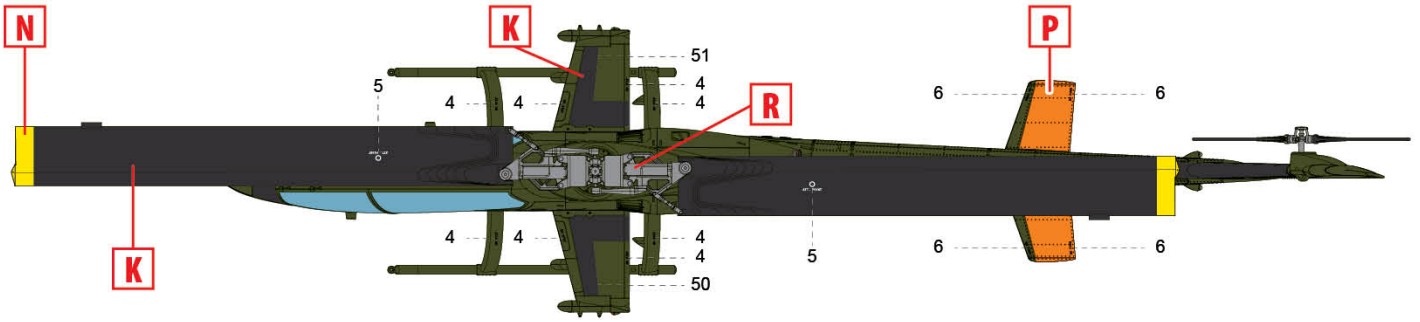

3. AH-1G 68-17077 «Corsair», рота D, 227-й батальйон штурмових гелікоптерів, 1-я кавалерійська дивізія, Лай Кхе, 1970 рік
 AH-1G 68-17077 "Corsair", Company D, 227th AHB, 1st Cavalry Division, Lai Khe 1970

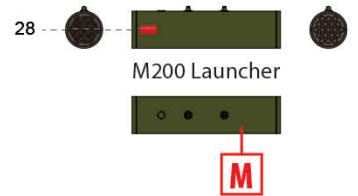
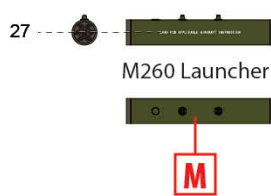
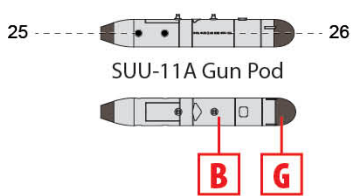
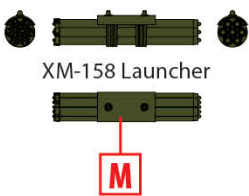
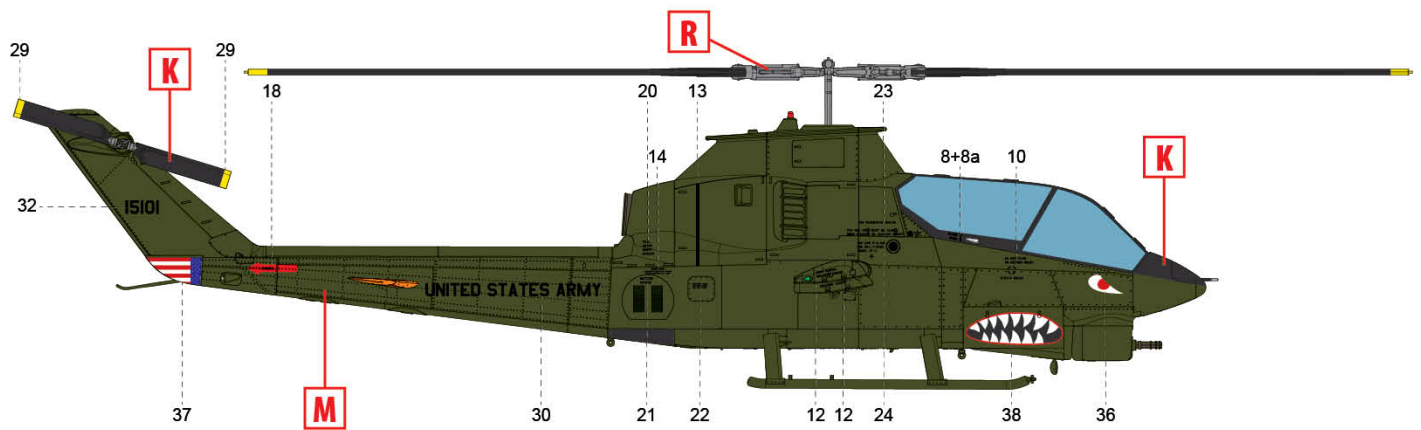
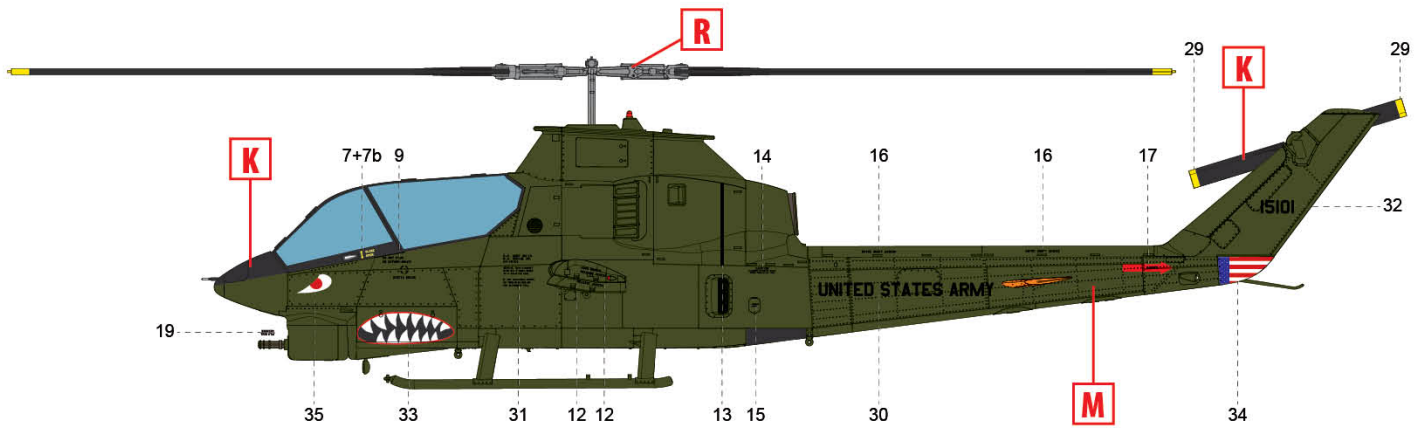
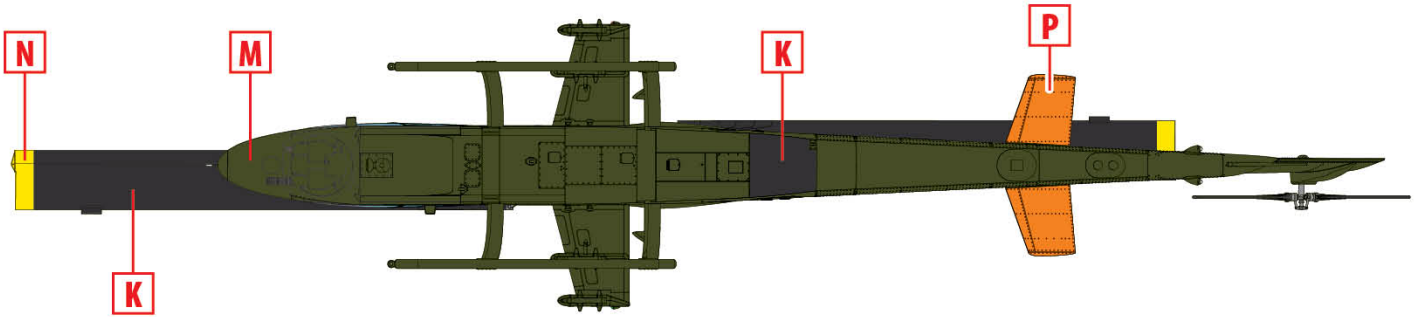
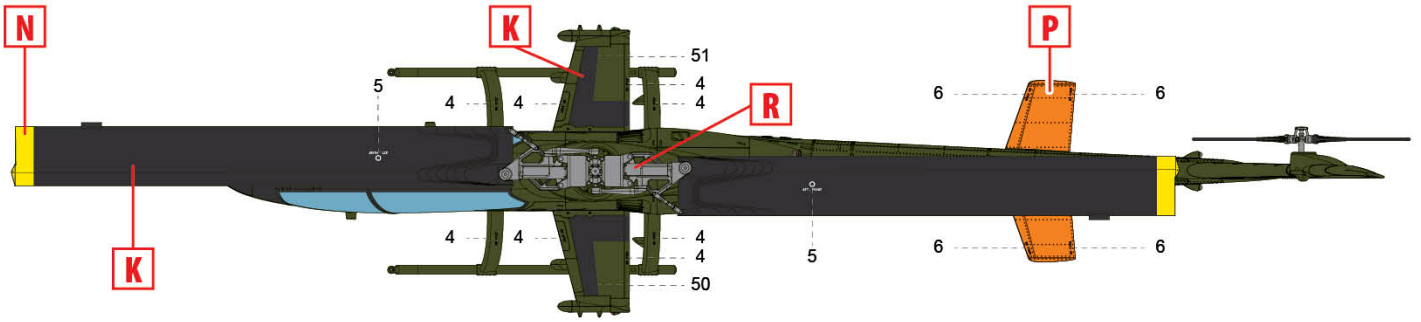

4. AH-1G 68-15101, взвод Н, 10-й кавалерійський полк, Плейку, осінь 1972 року
AH-1G 68-15101, H Troop, 10th Cav, Pleiku, Autumn 1972

Американські пілоти гелікоптера (війна у В'єтнамі)

№48089
(48303)
1:48

US Helicopter Pilots (Vietnam War)

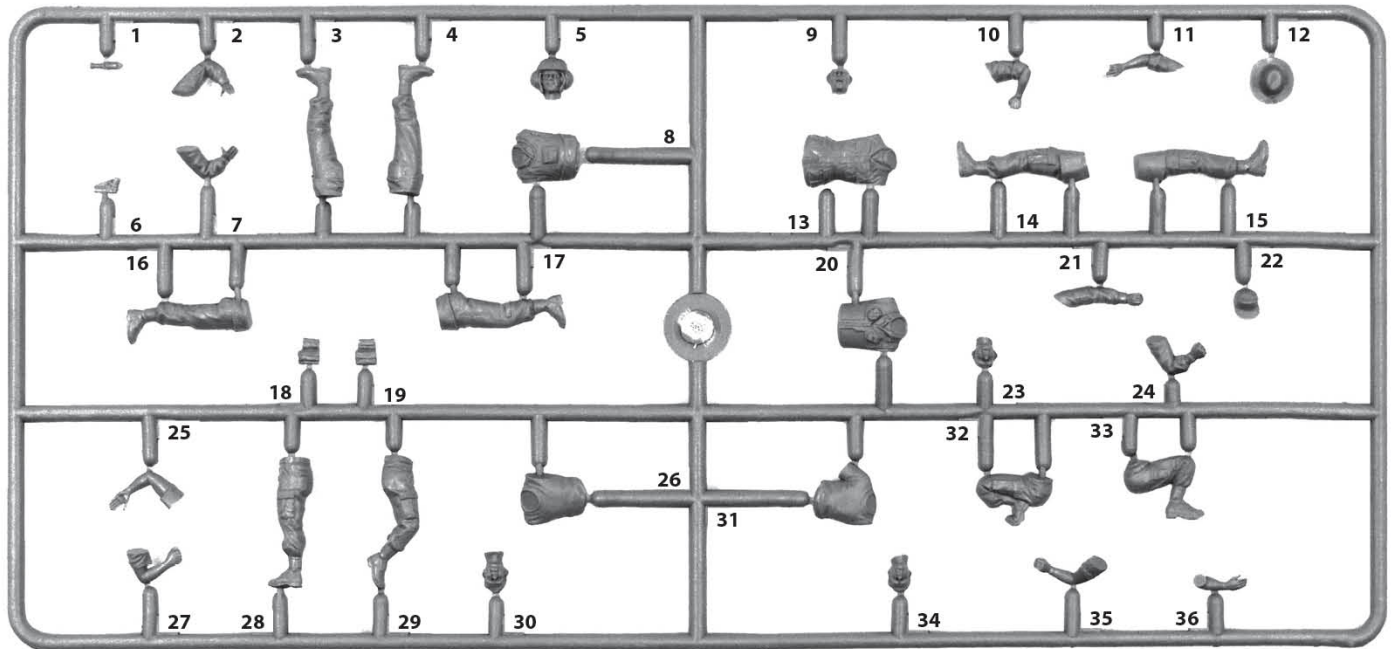

ФАРБИ, ЩО ВИКОРИСТОВУЮТЬСЯ / USED COLORS:

COLOR	ICM <i>Not in the Box</i>	Revell	Tamiya
A Чорний Black	1002	8	XF1
B Тілесний Basic Skin Tone	1044	35	XF15
C Сіро-зелений Grey Green	1035	-	XF49
D 4B0 4B0 Green	1073	361	XF62
E Британський Хакі British Khaki	1062	86	XF49
F Камуфляжний Camouflage Green	1071	46	XF81
G Білий White	1001	5	XF2
H Жовтий Deep Yellow	1003	-	XF3
K Рижо-коричневий Middle Stone	1060	-	XF60
L US Темно-зелений US Dark Green	1072	363	XF13

Для отримання глянцевого, сатинового чи матового ефекту – використовуйте наші лаки!

For a glossy, satin or matte effect - use our varnishes!



У В А Г А !
Перед складанням уважно прочитати керівництво з монтажу. Кожна деталь пронумерована. Дотримуватися послідовності монтажу. Необхідні робочі інструменти: ніж і напилек для зачистки деталей; гумова стрічка, клейка стрічка і прищіпки для білизни (для притиснення склеюваних деталей). Деталі з пластику очистити в розчині м'якого миючого засобу і висушити на повітрі для того, щоб фарба і перевідні картини краще прилипали. Перед приклеюванням перевірити, чи підходять деталі; клей наносити економно. Хром і фарбу видалити з поверхонь склеювання. Невеликі деталі пофарбувати перед тим, як вони будуть видалені з рамок. Фарбу необхідно добре просушити, тільки після цього продовжувати складання. Кожну відповідну перевідну картинку вирізати окремо і приблизно на 20 секунд занурити в теплу воду. На позначеному місці картинку відокремити від паперу і притиснути промокальним папером.

С А У Т І О Н !
Read the instructions thoroughly prior to assembly. Each component is numbered. Adhere to specified sequence of assembly. Tools required: knife and file for removal of components from frame; rubber bond, adhesive tape and clothes pegs for clamping components together after applying adhesive. Clean plastic components in a mild detergent solution and allow to air-dry so that paint and transfers adhere better. Prior to applying adhesive, check to see whether the components fit together; apply adhesive sparingly. Remove chrome and paint from the contact surfaces. Paint small components before removing them from the frame. Allow paint to dry well, and only then continue to assemble. Cut out each transfer individually and immerse in warm water for approx. 20 seconds. Slide transfer off paper and into designated position, then press on with blotting paper.

ТОВ ICM Холдинг
вул. Бориспільська 9, корпус 64,
02099, Київ, Україна
Тел./факс: +38(044) 369 54 12
E-mail: export@icm.com.ua



www.icm.com.ua

ICM Holding
Borispolskaya, 9, build. 64,
02099, Kiev, Ukraine
Tel./Fax: +38(044) 369 54 12
E-mail: export@icm.com.ua

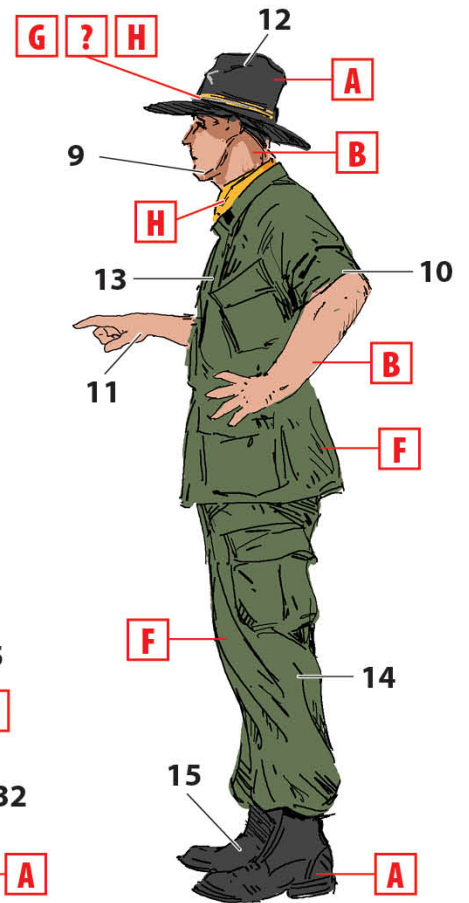
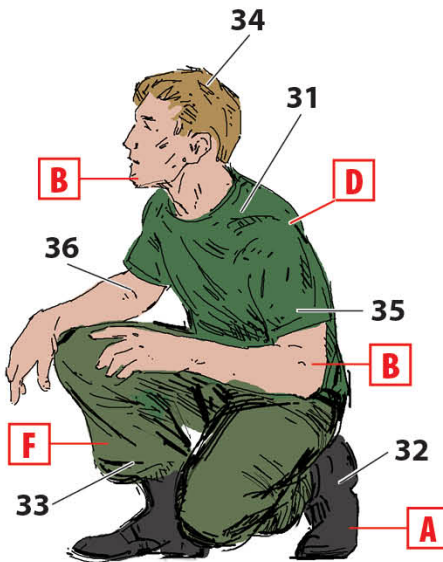
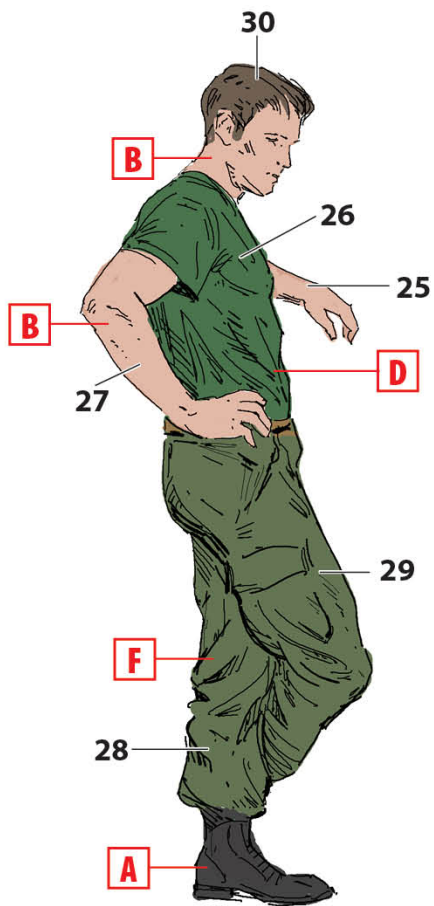
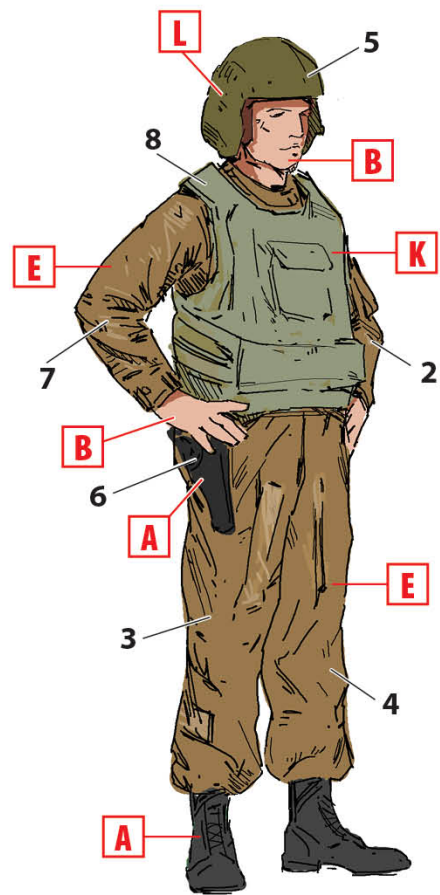
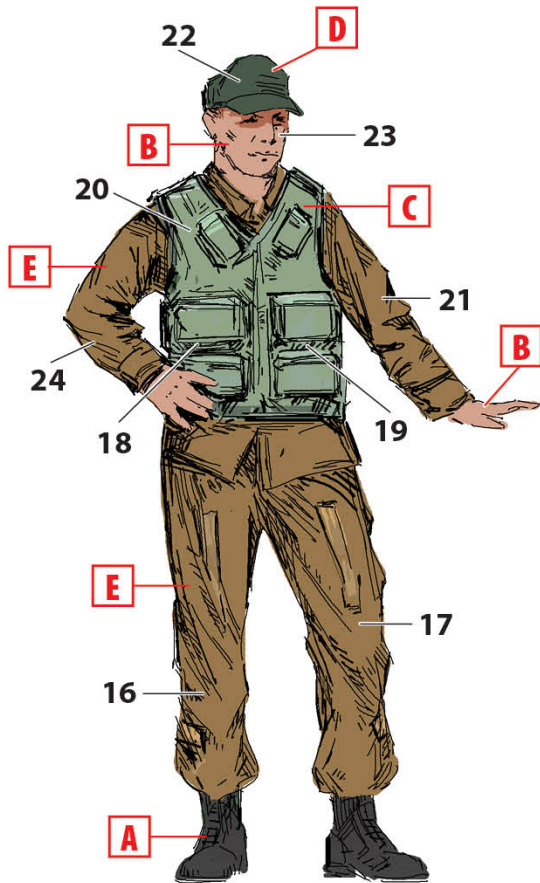

**Американские
пилоты и техники
(война во Вьетнаме)**

**№48087
1:48**

**US Pilots & Ground
Personnel
(Vietnam War)**

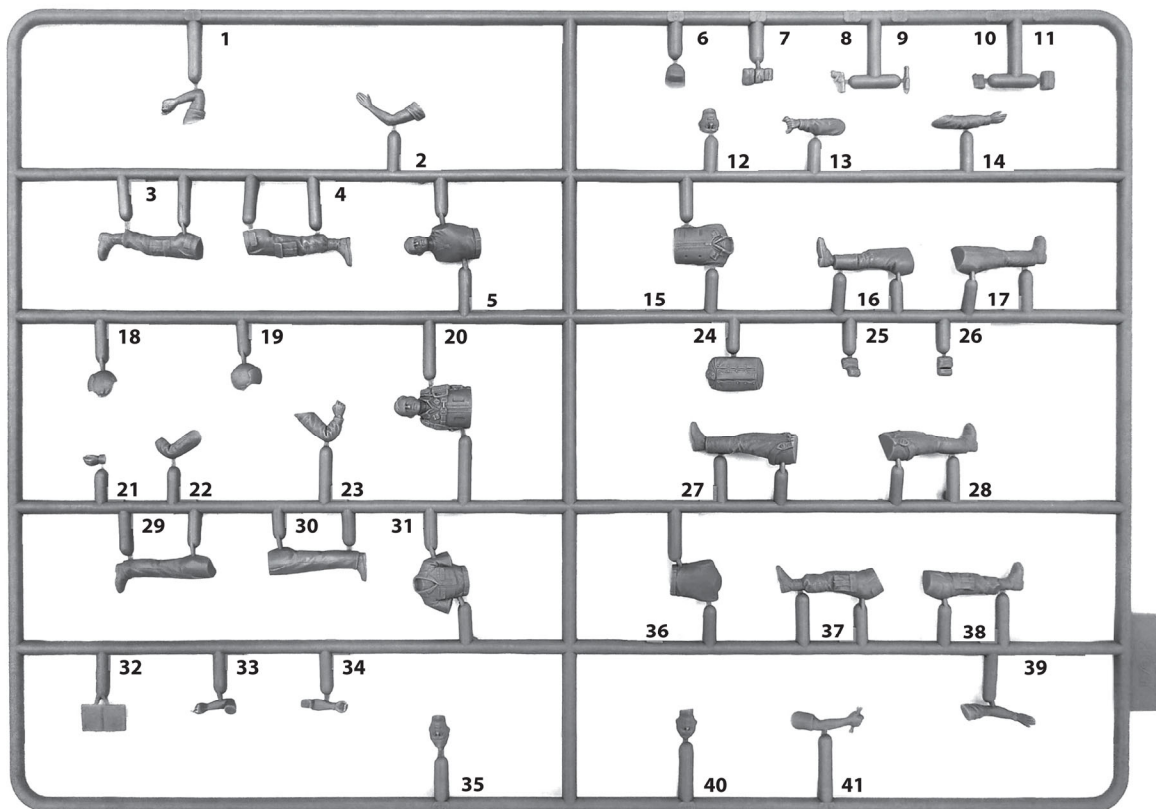

ИСПОЛЬЗУЕМЫЕ КРАСКИ / USED COLORS:

COLOR	ICM <i>Not in the Test</i>	Revell	Tamiya
A Черный Black	1002	108	XF1
B Телесный Basic Skin Tone	1044	135	XF15
C Серебро Silver	1024	190	X11
D Серо-зеленый Grey Green	1035	175	XF20
E Темно-зеленый Dark Green	1067	361	XF62
F Зелено-серый Middle Stone	1060	182	XF49
G Серо-голубой Grey Blue	1075	179	XF82
H Светло-коричневый земляной Light Earth	1056	116	XF78
J Красный Deep Red	1007	136	XF7
K Белый White	1001	105	XF2

Для получения глянцевого, сатинового или матового эффекта - используйте наши лаки!

For a glossy, satin or matte effect - use our varnishes!



В Н И М А Н И Е !
Перед сборкой внимательно прочитайте руководство по монтажу. Каждая деталь пронумерована. Соблюдать последовательность монтажа. Необходимые рабочие инструменты: нож и напильник для зачистки деталей; резиновая лента, клейкая лента и зажимы для сушки белья для прижимания склеиваемых деталей. Детали из пластика очистить в растворе мягкого моющего средства и высушить на воздухе для того, чтобы краска и переводные картинки лучше прилипали. Перед приклеиванием проверить, подходят ли детали; клей наносить экономно. Хром и краску удалить с поверхностей склеивания. Небольшие детали покрасить перед тем, как они будут удалены из рамок. Краску необходимо хорошо просушить, только после этого продолжать сборку. Каждую соответствующую переводную картинку отдельно вырезать и примерно на 20 секунд окунуть в теплую воду. На обозначенном месте картинку отделить от бумаги и прижать промокательной бумагой.

С А У Т И О Н !
Read the instructions thoroughly prior to assembly. Each component is numbered. Adhere to specified sequence of assembly. Tools required: knife and file for removal of components from frame; rubber bond, adhesive tape and clothes pegs for clamping components together after applying adhesive. Clean plastic components in a mild detergent solution and allow to air-dry so that paint and transfers adhere better. Prior to applying adhesive, check to see whether the components fit together; apply adhesive sparingly. Remove chrome and paint from the contact surfaces. Paint small components before removing them from the frame. Allow paint to dry well, and only then continue to assemble. Cut out each transfer individually and immerse in warm water for approx. 20 seconds. Slide transfer off paper and into designated position, then press on with blotting paper.

ООО ICM Холдинг
ул. Бориспольская 9, строение 64,
02099, Киев, Украина
Тел./факс: +38(044) 369 54 12
E-mail: export@icm.com.ua



www.icm.com.ua

ICM Holding
Borispolskaya, 9, build. 64,
02099, Kiev, Ukraine
Tel./Fax: +38(044) 369 54 12
E-mail: export@icm.com.ua

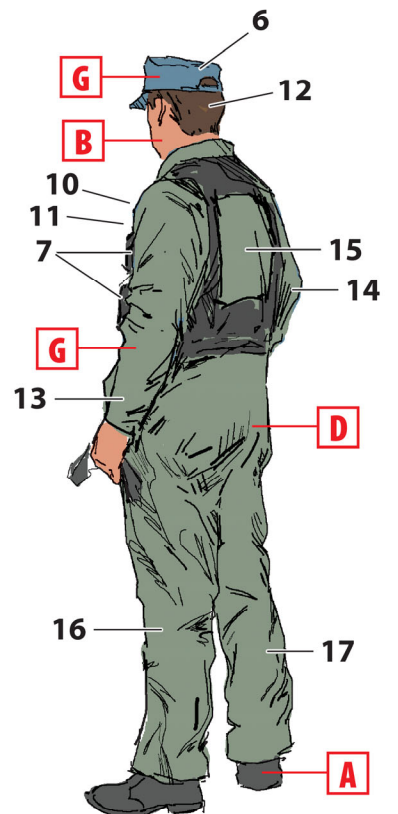
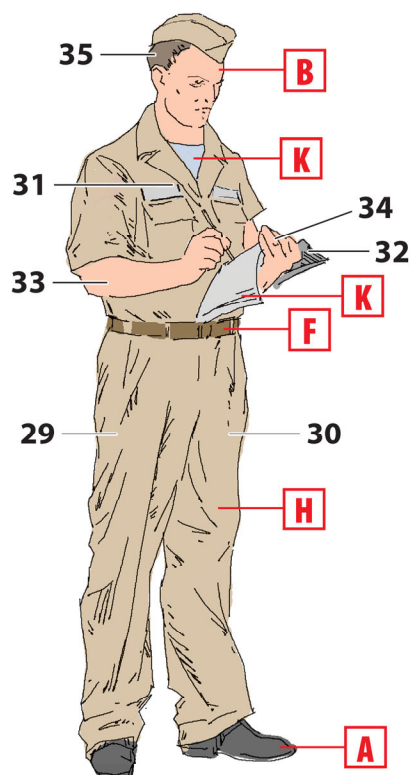
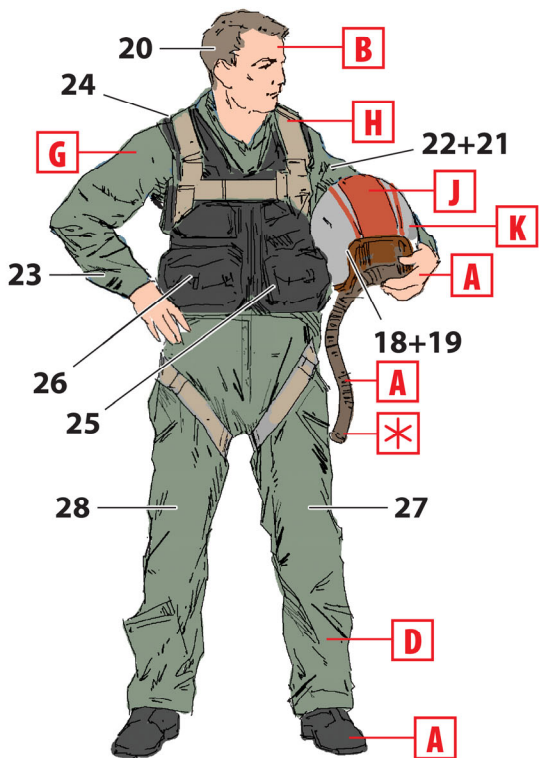
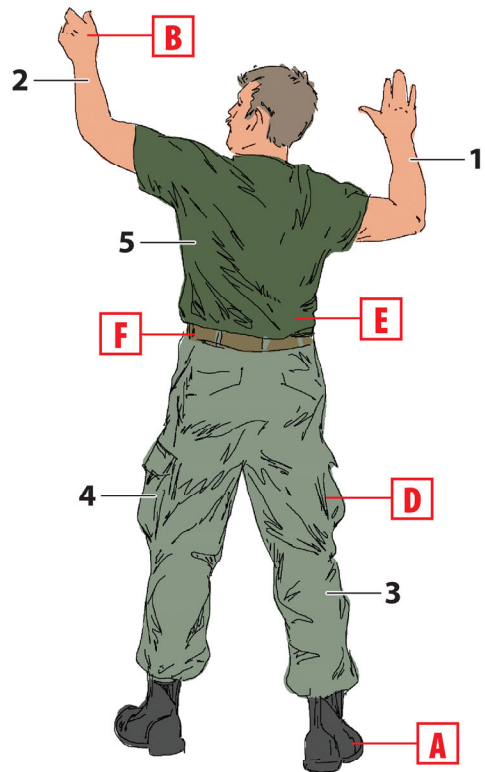
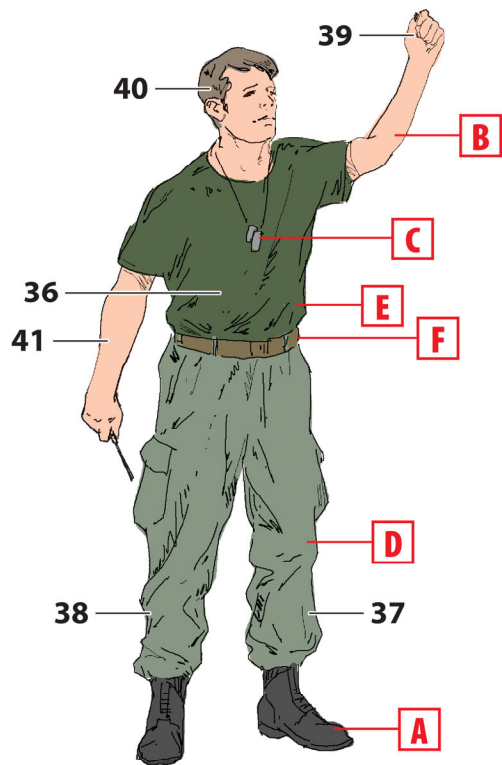

22 ДЕТАЛЬ
PART

A ИСПОЛЬЗУЕМАЯ КРАСКА
USED COLOR

***** СДЕЛАТЬ САМОМУ
SCRATCH BUILD