



U-2/По-2

1/72 SCALE MODEL KIT No 72244

У-2/По-2

Советский многоцелевой самолет ИЛ МВ

Одним из самых массовых и знаменитых самолетов в истории мировой авиации был У-2, спроектированный Н.Н. Поликарповым. Он был разработан как самолет первоначального обучения. Первый полет состоялся в июне 1927 г. В начале 30-х годов У-2 стал настоящей «воздушной партией» для тысяч советских летчиков. Во время Второй мировой войны самолеты У-2 использовались, в частности, как связные и санитарные для перевозки раненых. В 1944 г. после смерти Н.Н. Поликарпова самолет был переименован в По-2.

U-2/Po-2

WWII Soviet Multi-Purpose Aircraft

One of the most numerous and famous aircraft in the world aviation history was the Polikarpov U-2. It was designed as basic training aircraft. The maiden flight was in June 1927. Since early 30s U-2 became the real "flying deck" for thousands of Soviet pilots. During WWII U-2 were successfully used, in particular, as liaison and ambulance aircraft. In 1944 after N.N. Polikarpov death the plane was renamed to Po-2.

ТАКТИКО-ТЕХНИЧЕСКИЕ ХАРАКТЕРИСТИКИ У-2/По-2

Длина, м	8,17
Размах крыла, м	11,40
Взлетный вес, кг	890-1023
Двигатель	М-11Д, 115 л.с.
Максимальная скорость, км/ч	150
Потолок, м	3300
Дальность, км	500

TACTICAL AND TECHNICAL SPECIFICATIONS OF U-2/PO-2

Length, m	8,17
Wingspan, m	11,40
Start Weight, kg	890-1023
Engine	M-11D, 115 hp
Max. Speed, km/h	150
Service Ceiling, m	3300
Range, km	500

ИСПОЛЬЗУЕМЫЕ КРАСКИ / USED COLORS:

COLOR	Revell	Tamiya
A Черный, матовый Flat Black	163	XF1
B Зеленый, матовый Field Green	168	XF61
C Светло-голубой, матовый Flat Light Blue	145	XF23
D Светло-коричневый, матовый Flat Light Brown	188	XF57
E Белый, матовый Flat White	105	XF2
F Темно-серый, матовый Gunship Grey	174	XF54

COLOR	Revell	Tamiya
G Светло-серый, матовый Light Grey	157	XF66
H Сталь Steel	191	X32
J Оружейная сталь Gunmetal	109	X10
K Кожа Leather	184	XF10
L Синий, матовый Flat Blue	156	XF8

01 СТАДИЯ СБОРКИ
ASSEMBLY STEP

03 СБОРОЧНАЯ ЕДИНИЦА
ASSEMBLY UNIT

■ ПРИ СБОРКЕ НЕ ИСПОЛЬЗУЕТСЯ
PARTS NOT FOR USE

A ИСПОЛЬЗУЕМАЯ КРАСКА
USED COLOR

x2 СДЕЛАТЬ ДВЕ ДЕТАЛИ
MAKE 2 PCS

? ПРОИЗВОЛЬНЫЙ ВЫБОР
OPTIONAL

✂ ОТРЕЗАТЬ
CUT OFF

⚙ ПРОСВЕРЛИТЬ
OPEN HOLE

⚡ НЕ КЛЕИТЬ
DO NOT CEMENT

ВНИМАНИЕ!
Перед сборкой внимательно прочитайте руководство по монтажу. Каждая деталь пронумерована. Соблюдать последовательность монтажа. Необходимые рабочие инструменты: нож и напильник для зачистки деталей; резиновая лента, клейкая лента и зажимы для сушки белья для прижимания склеиваемых деталей. Детали из пластика очистить в растворе мягкого моющего средства и высушить на воздухе для того, чтобы краска и переводные картинки лучше прилипали. Перед приклеиванием проверить, подходят ли детали; клей наносить экономно. Хром и краску удалить с поверхностей склеивания. Небольшие детали покрасить перед тем, как они будут удалены из рамок. Краску необходимо хорошо просушить, только после этого продолжать сборку. Каждую соответствующую переводную картинку отдельно вырезать и примерно на 20 секунд окунуть в теплую воду. На обозначенном месте картинку отделить от бумаги и прижать промокательной бумагой.

CAUTION!
Read the instructions thoroughly prior to assembly. Each component is numbered. Adhere to specified sequence of assembly. Tools required: knife and file for removal of components from frame; rubber bond, adhesive tape and clothes pegs for clamping components together after applying adhesive. Clean plastic components in a mild detergent solution and allow to air-dry so that paint and transfers adhere better. Prior to applying adhesive, check to see whether the components fit together; apply adhesive sparingly. Remove chrome and paint from the contact surfaces. Paint small components before removing them from the frame. Allow paint to dry well, and only then continue to assemble. Cut out each transfer individually and immerse in warm water for approx. 20 seconds. Slide transfer off paper and into designated position, then press on with blotting paper.

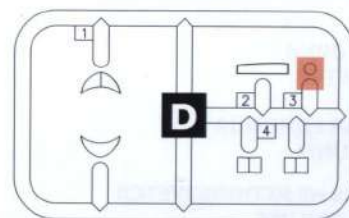
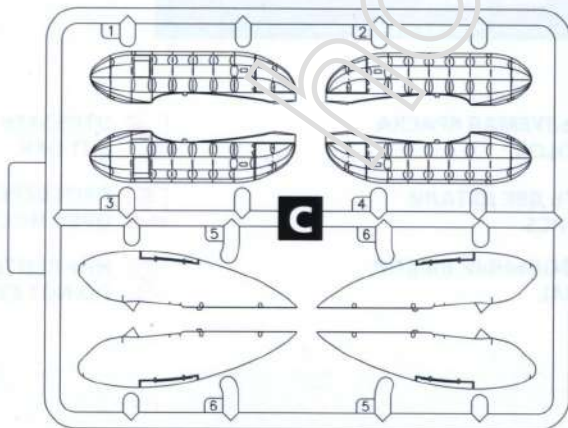
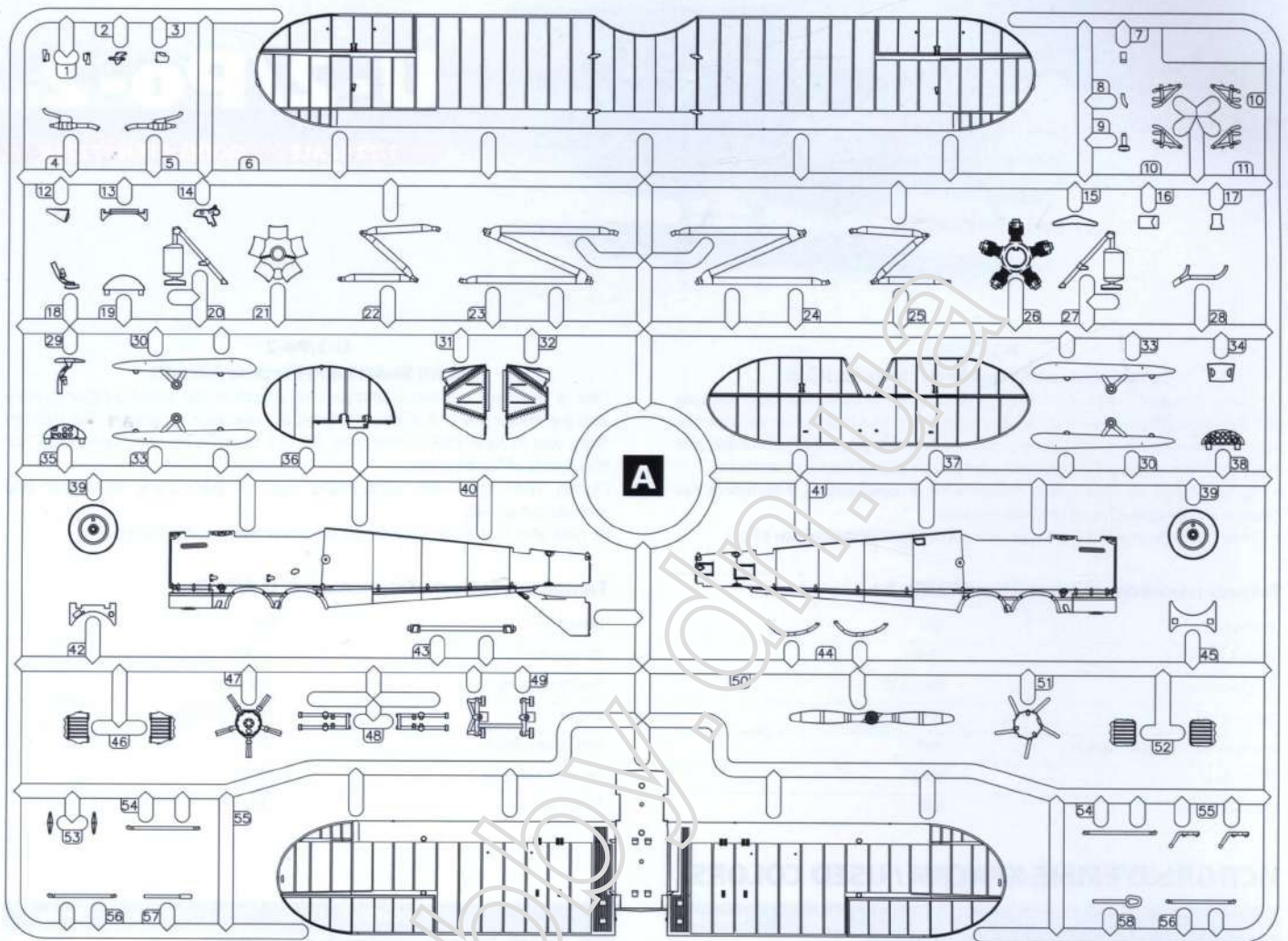

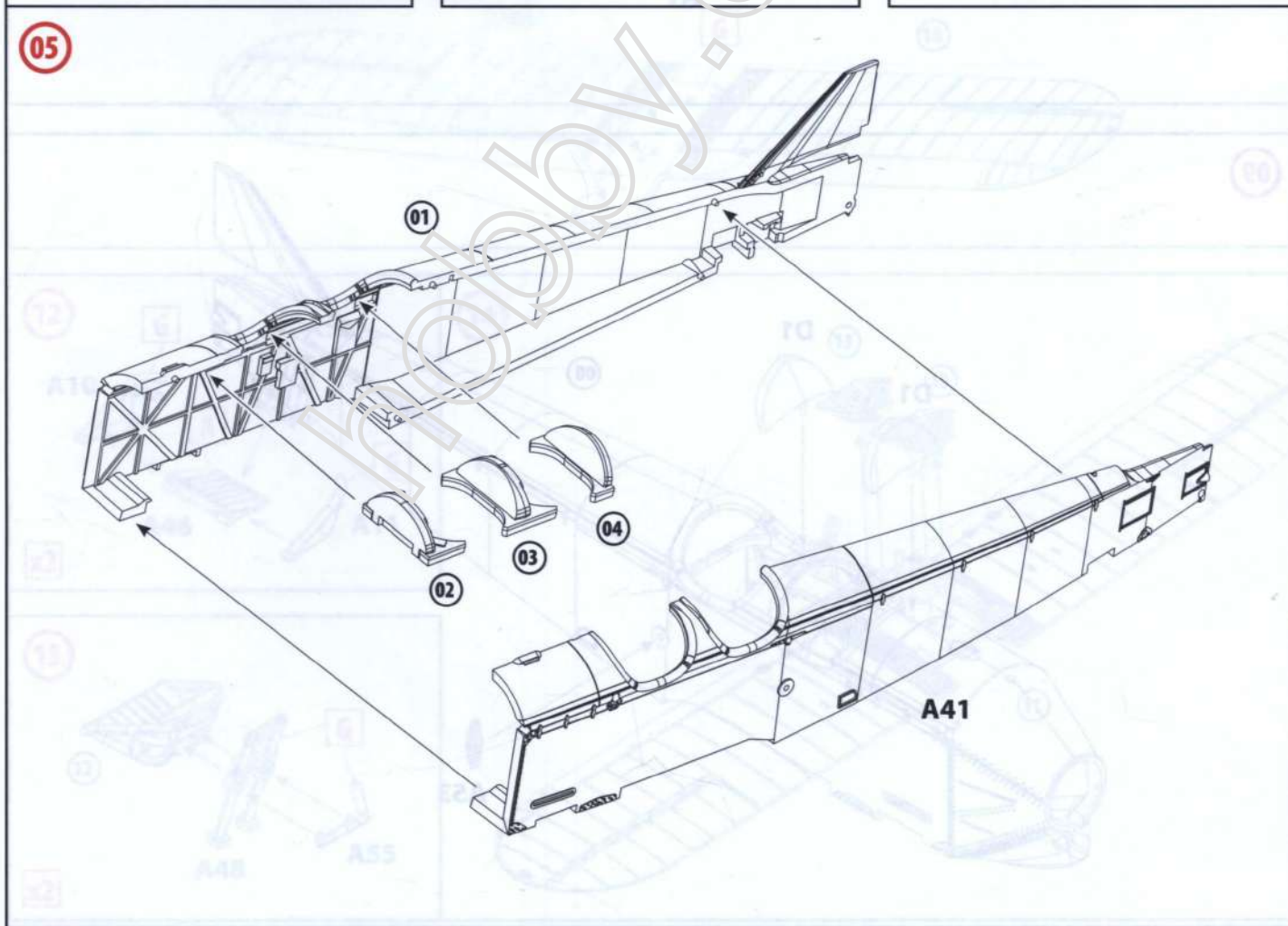
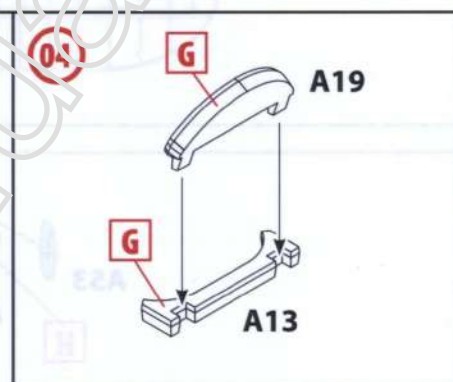
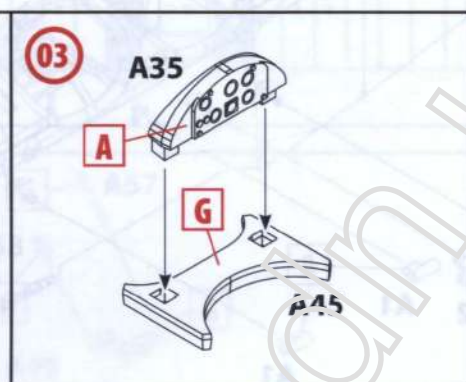
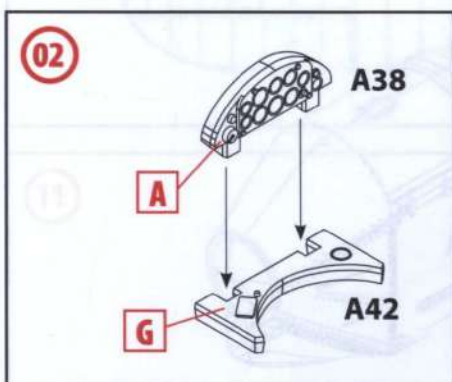
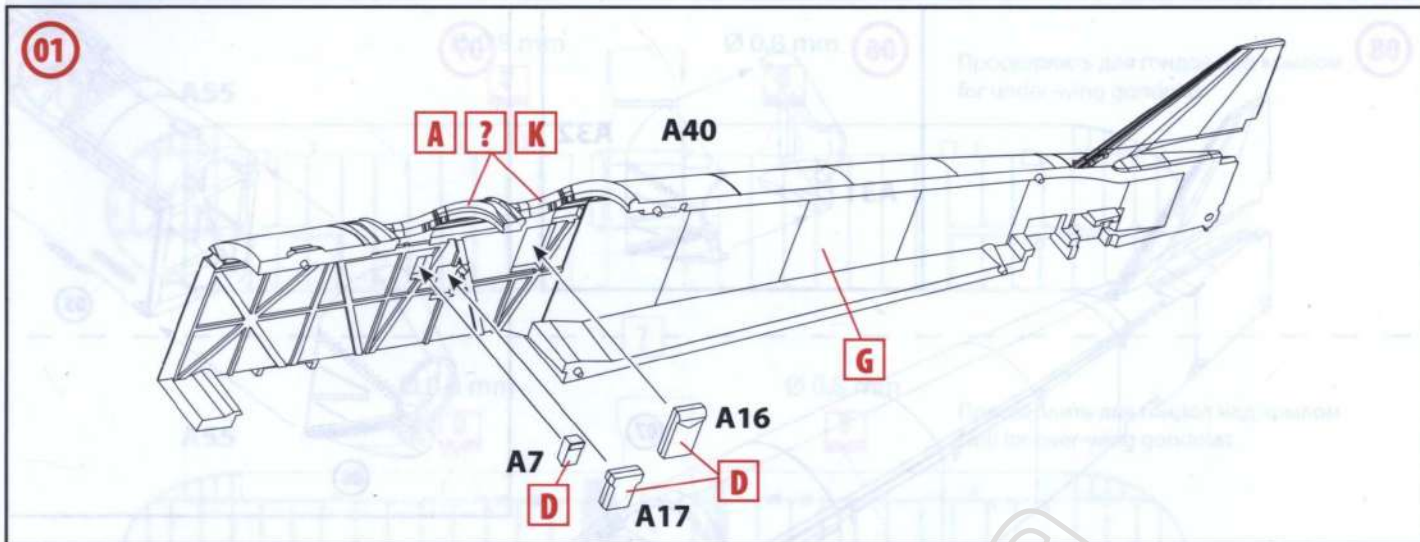

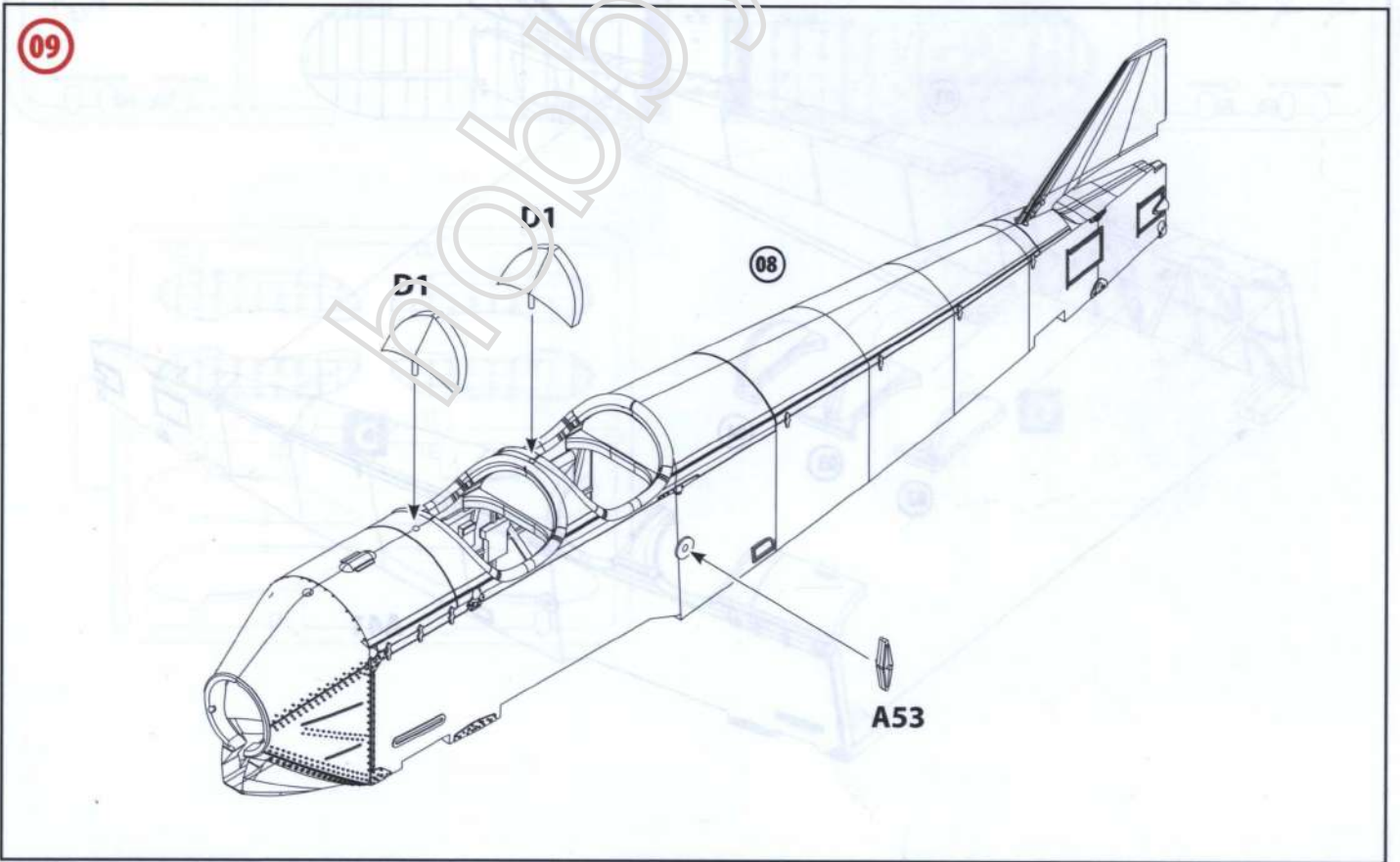
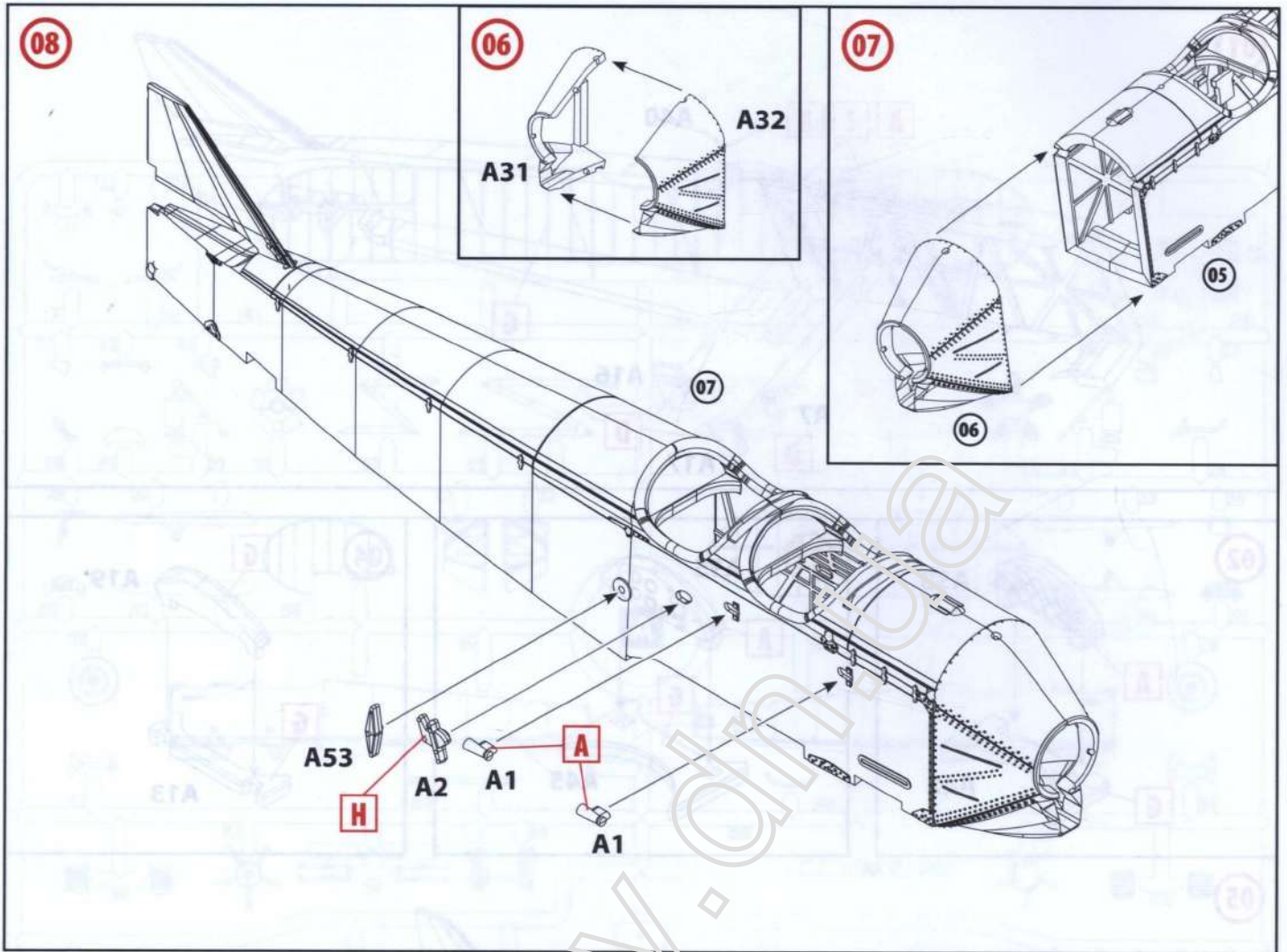

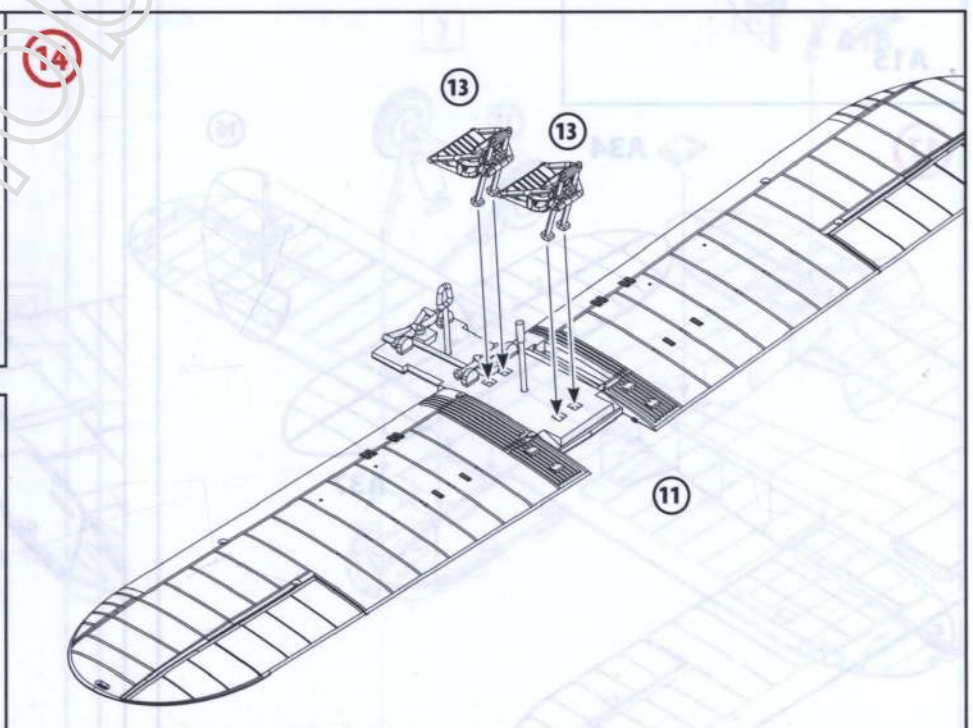
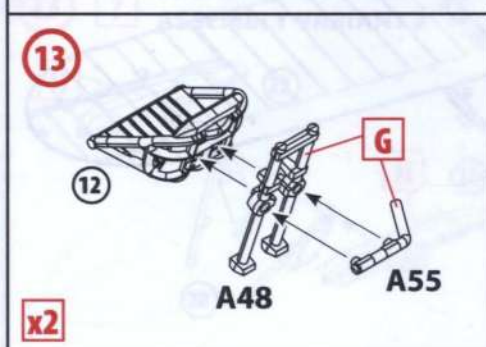
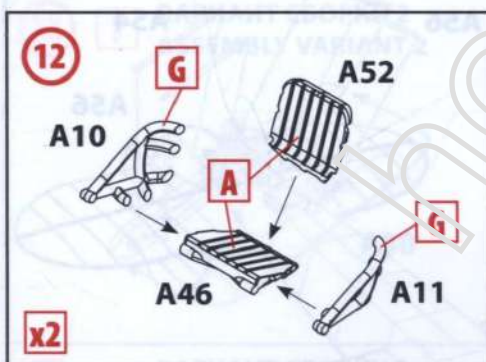
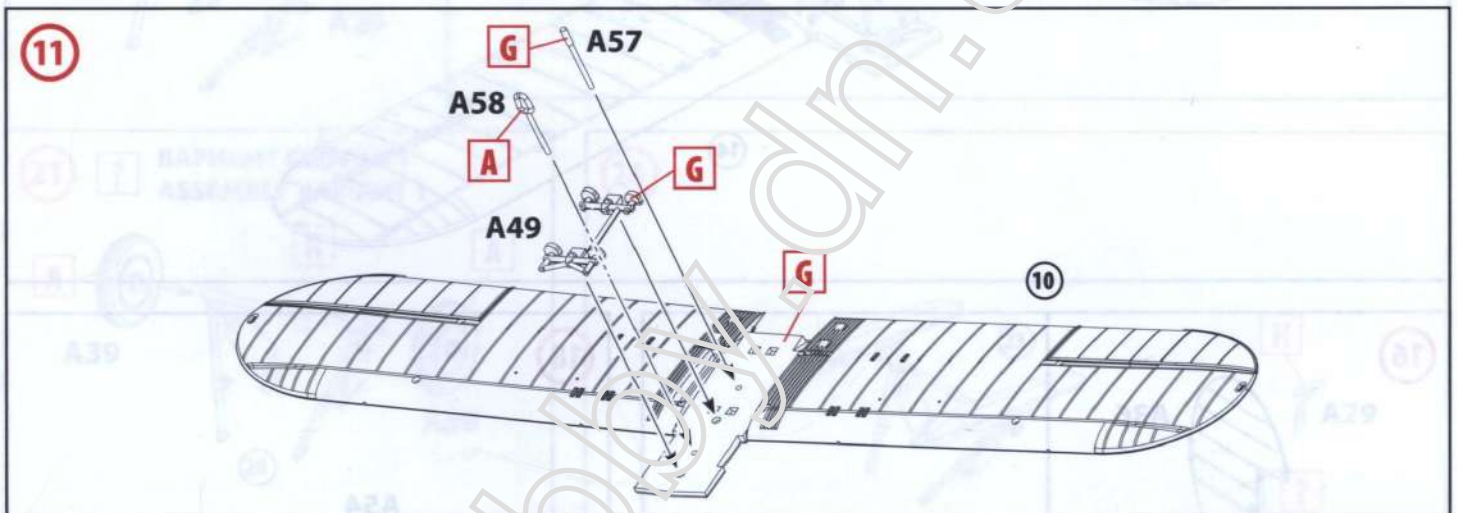
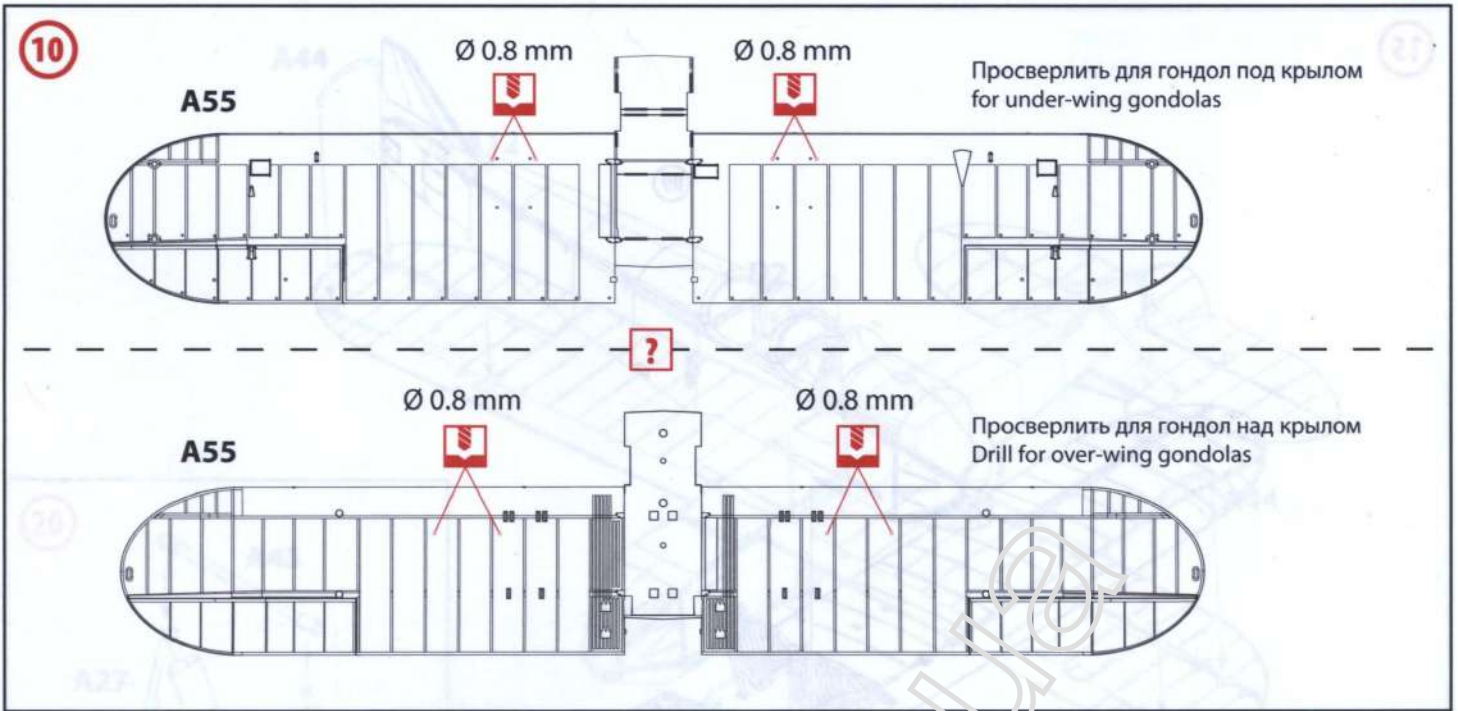

15

Установить подпорки для стабилизатора
на верхнюю поверхность

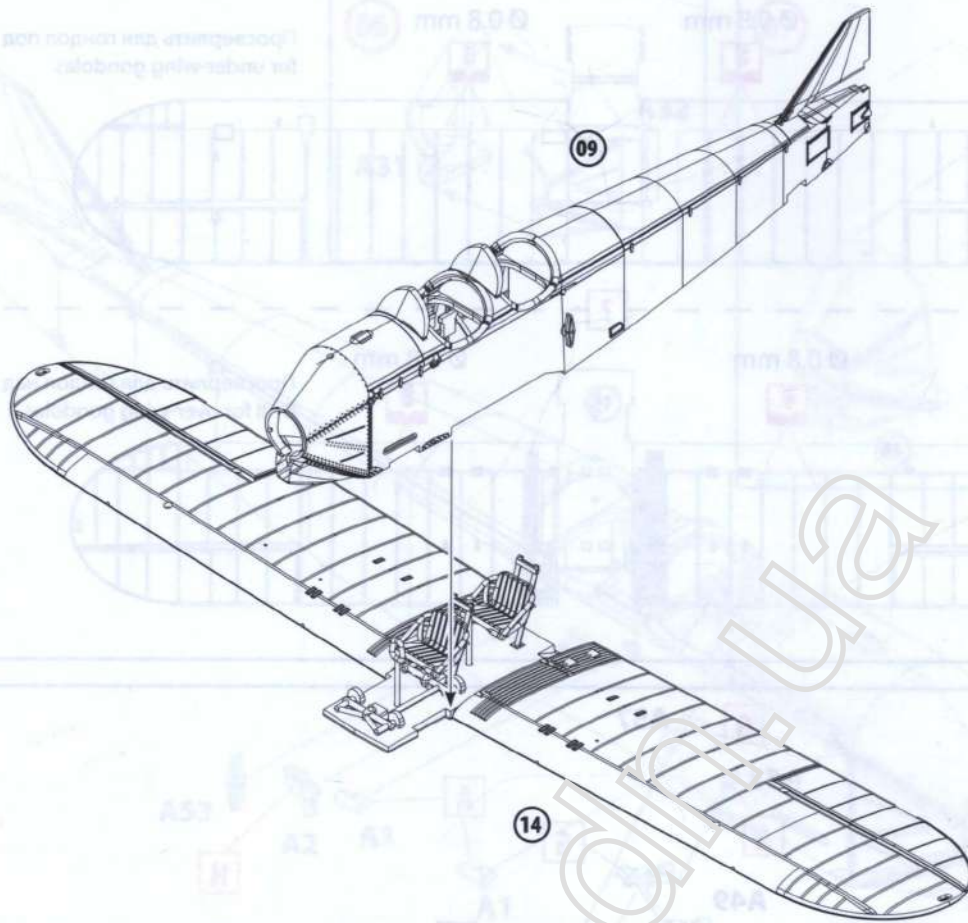

16

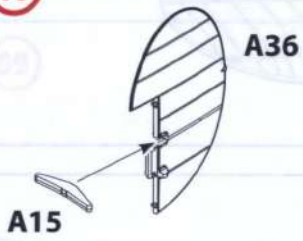

17

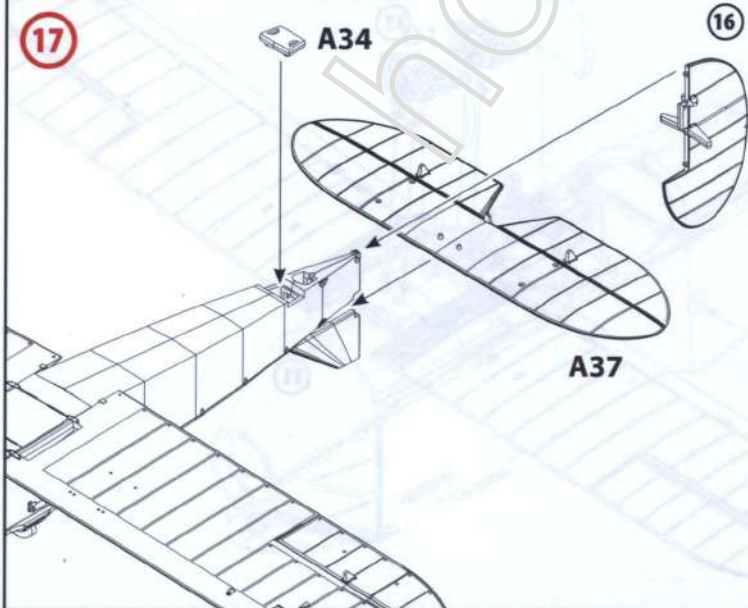

18

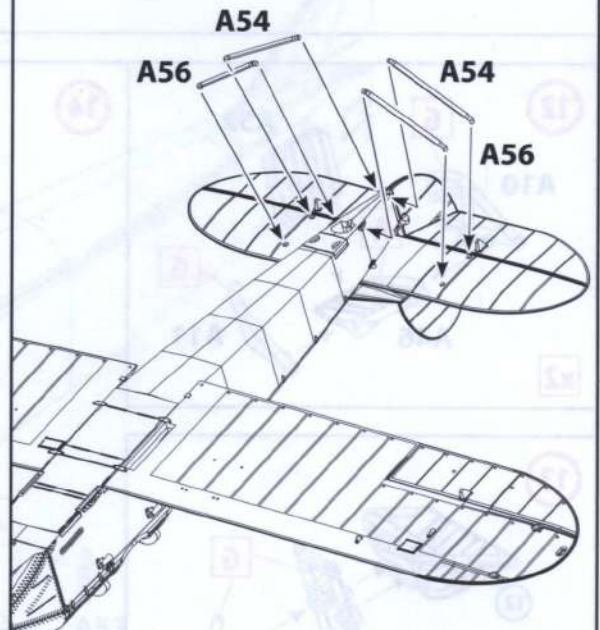

19

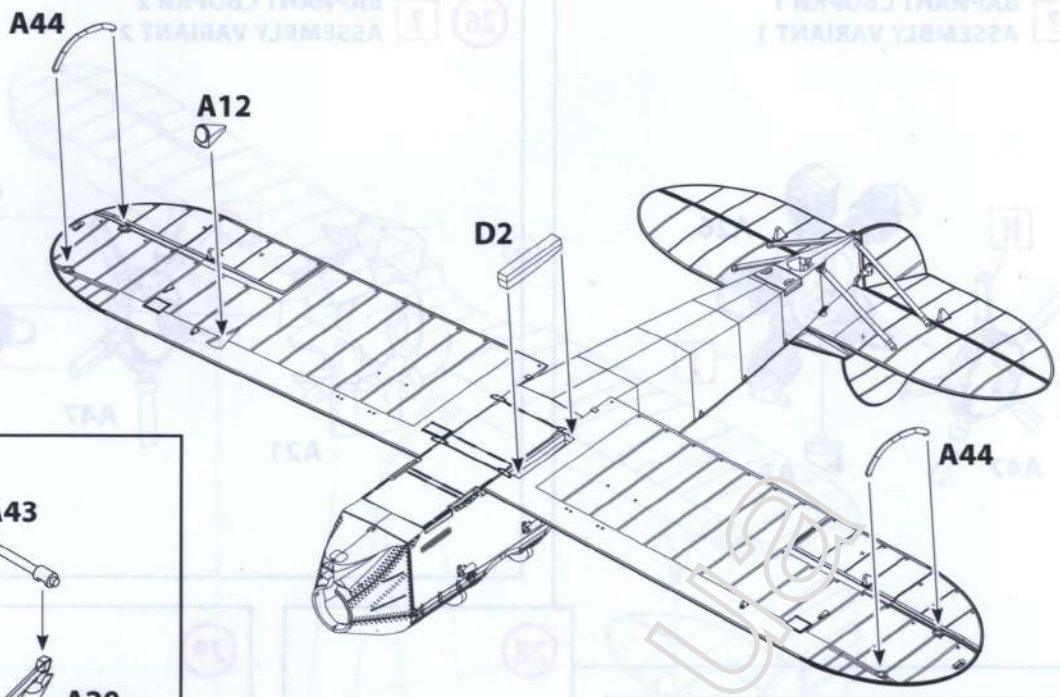

20

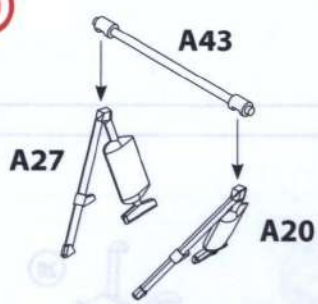

21

ВАРИАНТ СБОРКИ 1
ASSEMBLY VARIANT 1

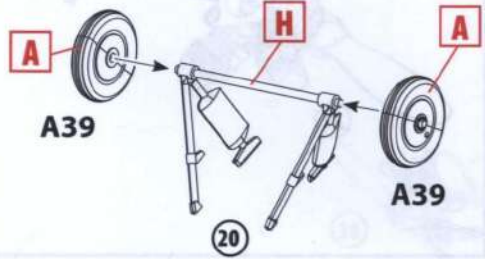

24

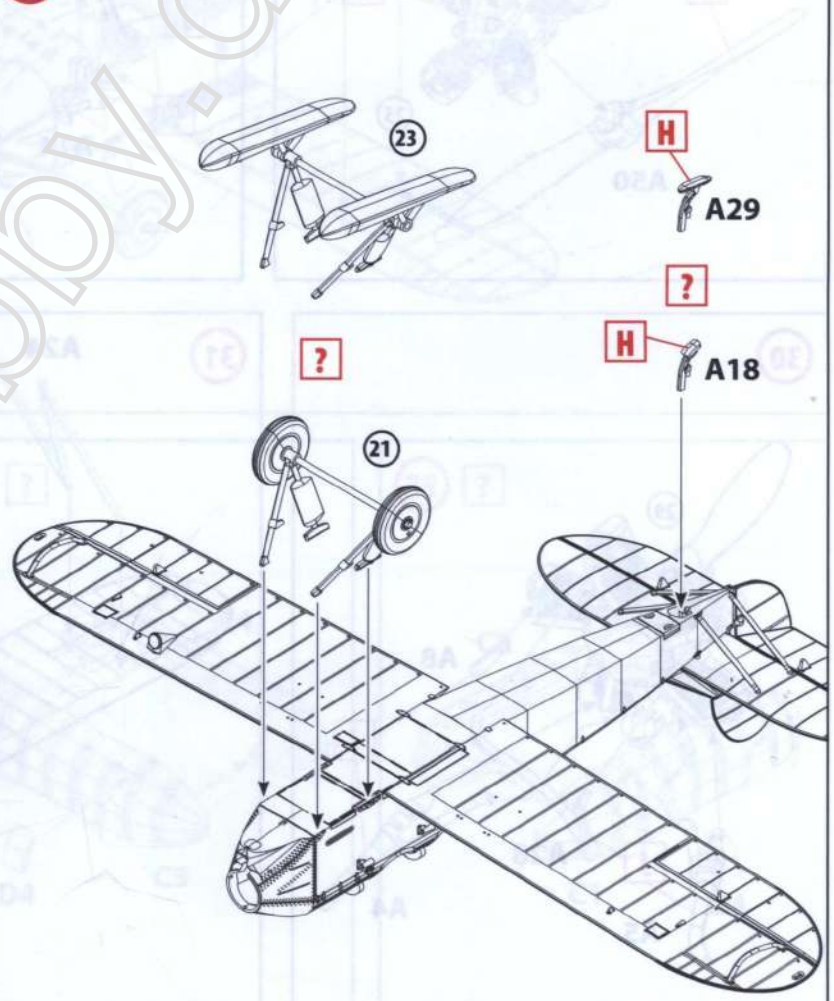

22

ВАРИАНТ СБОРКИ 2
ASSEMBLY VARIANT 2

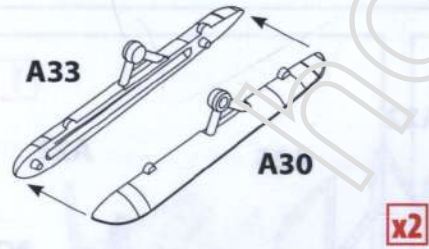

23

ВАРИАНТ СБОРКИ 2
ASSEMBLY VARIANT 2

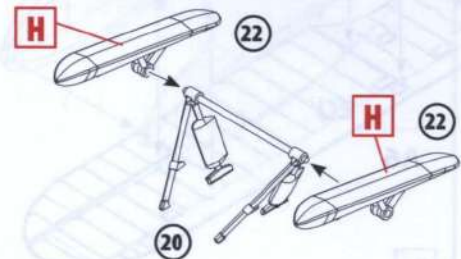

25 ? ВАРИАНТ СБОРКИ 1
ASSEMBLY VARIANT 1

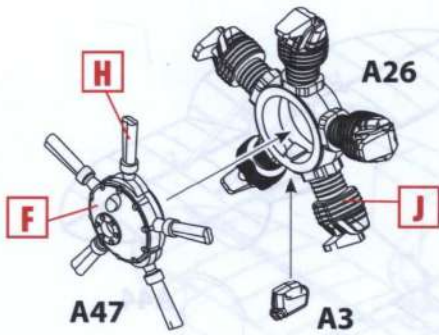

26 ? ВАРИАНТ СБОРКИ 2
ASSEMBLY VARIANT 2

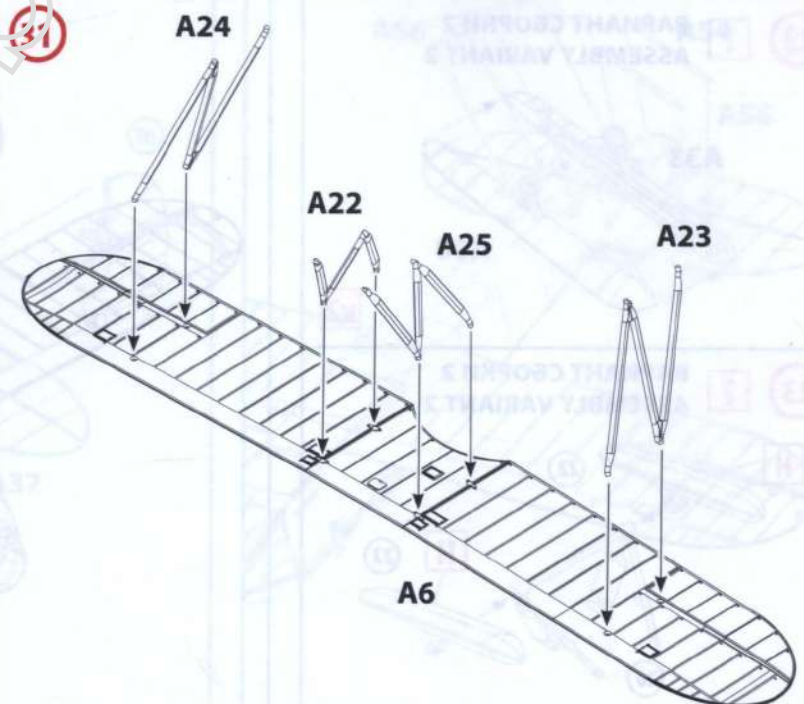
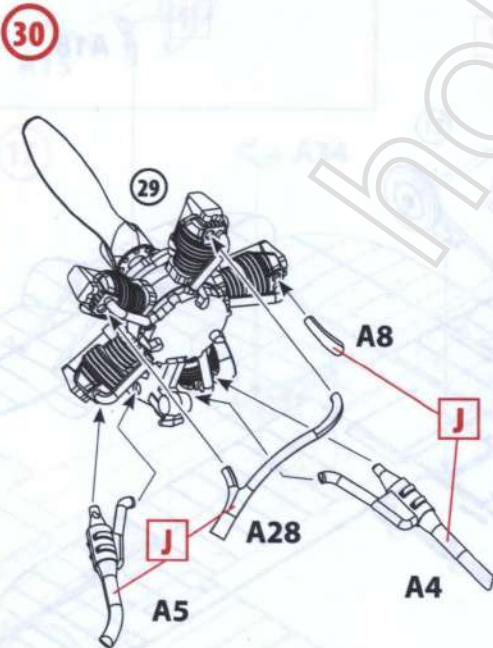
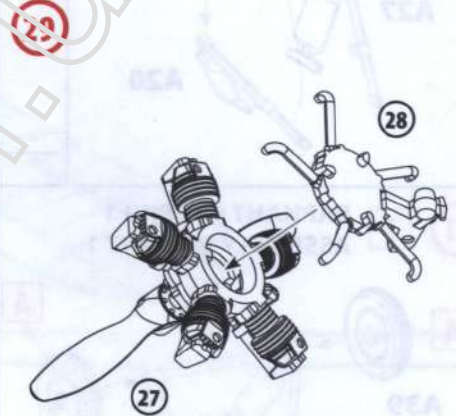
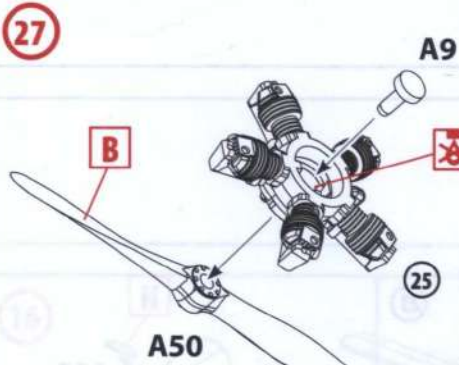
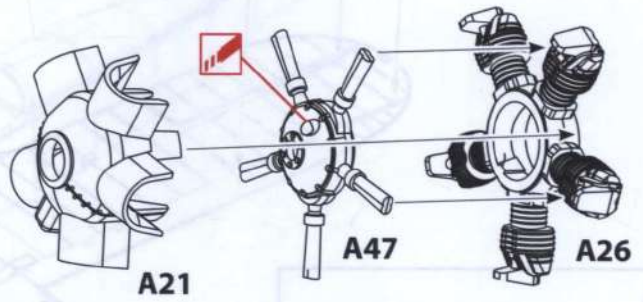

32

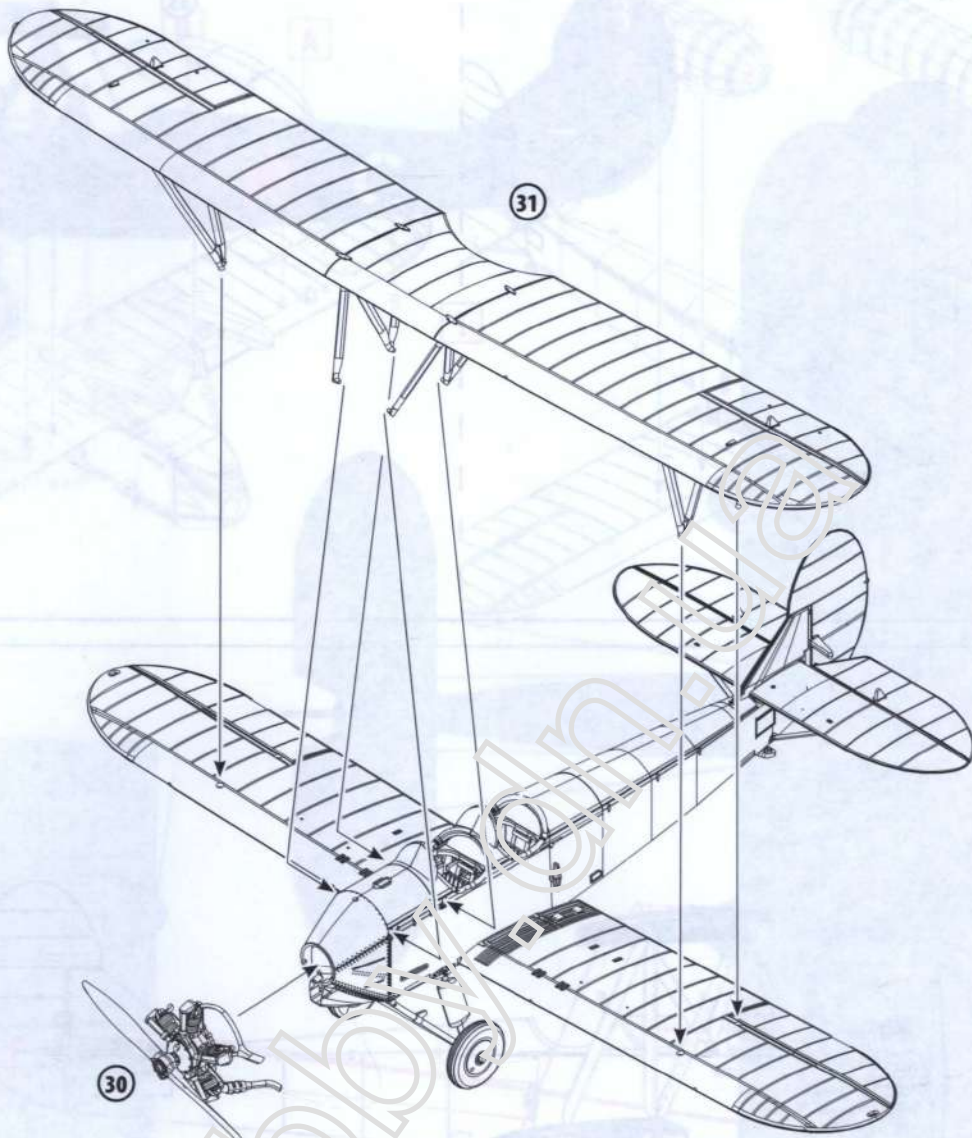

33 ?

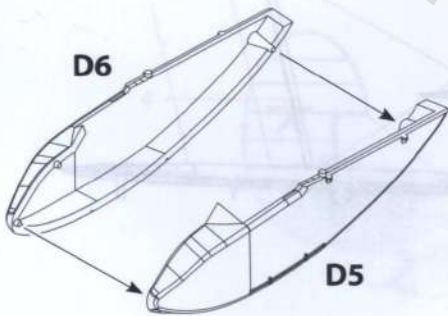

x2

34 ?

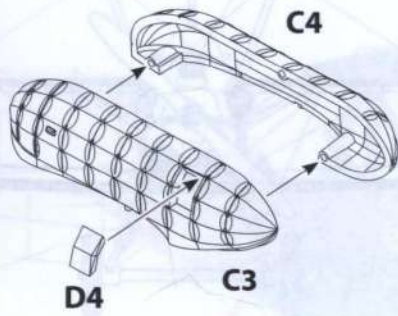

35 ?

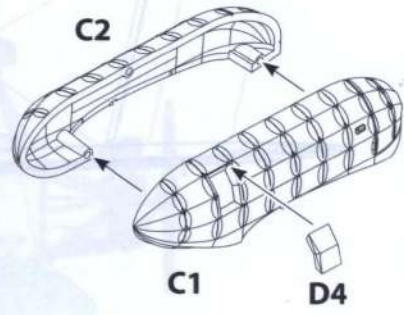

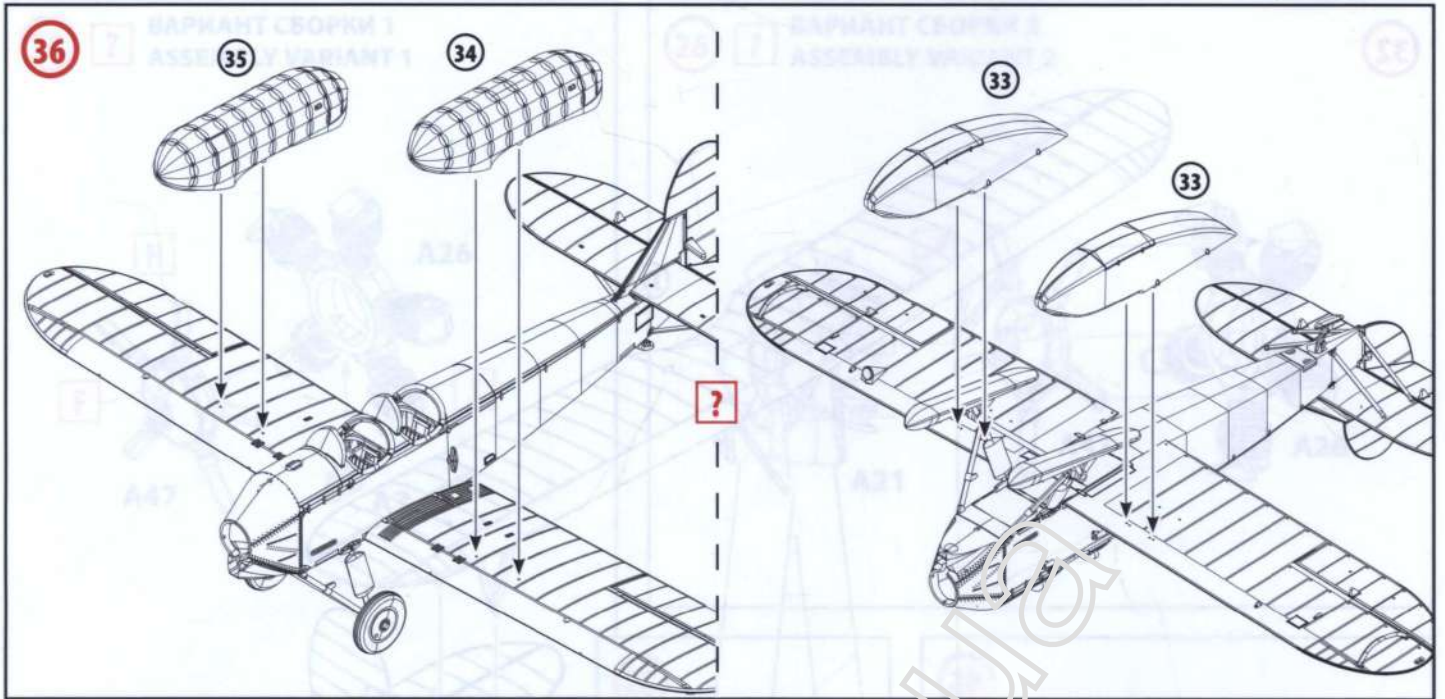

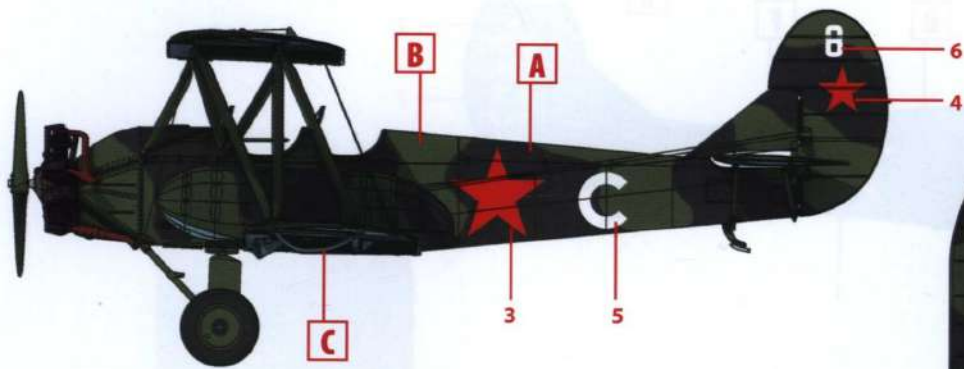

1. У-2, лето 1943 г.
U-2, Summer 1943

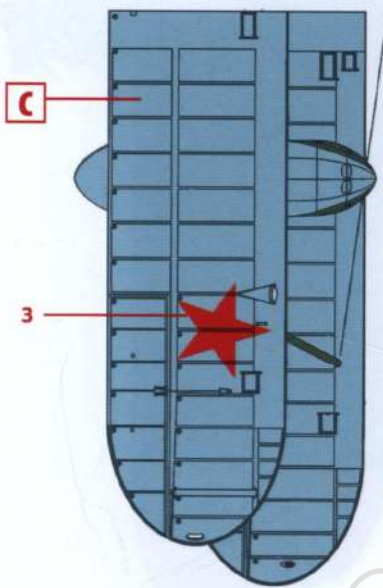
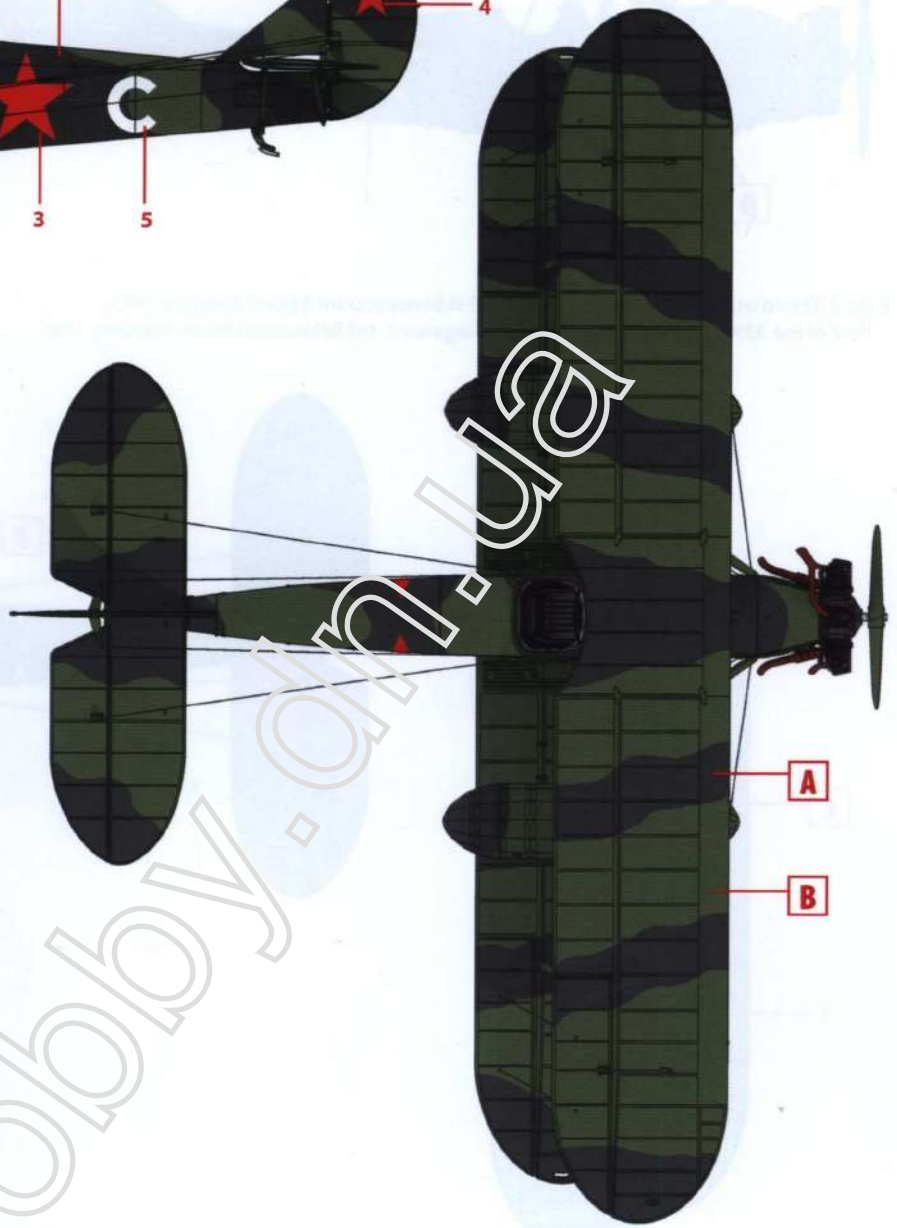

2. У-2, зима 1942 г.
U-2, Winter 1942

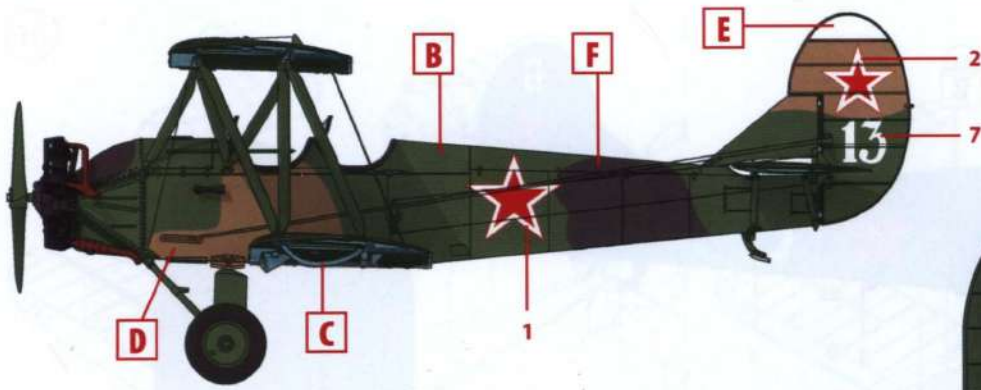

3. По-2 339-го отдельного авиополка связи, 3-й Белорусский фронт, февраль 1945 г.
Po-2 of the 339th Independent Liaison Air Regiment, 3rd Belorussian Front, February 1945



4. У-2, лето 1941 г.
U-2, Summer 1941