



## Модель Т 1917 г. Utility Армейский автомобиль Австралии I MB

Одним из самых массовых и знаменитых в мировой истории был легковой автомобиль «Модель Т», выпускавшийся компанией Генри Форда. Эти автомобили широко использовались на фронтах Первой мировой войны. В частности, Австралийская конная дивизия имела в своем составе машины «Модель Т» производства британского филиала Форд с небольшим кузовом для перевозки грузов. Они участвовали в боях в Египте и Палестине в 1917-1918 г.

### Технические характеристики автомобиля «Модель Т» 1917 г. Utility

Число мест.....	2+4
Сухая масса, кг.....	1000
Длина, мм.....	3575
Ширина, мм.....	1690
Высота, мм.....	2060
База, мм.....	2540
Колея, передняя и задняя, мм.....	1420
Двигатель.....	«Форд», 4-цил., 2,9 л., 22,5 л.с.
Максимальная скорость, км/ч.....	70
Запас хода по шоссе, км.....	400

### ВНИМАНИЕ!

Перед сборкой внимательно прочитайте руководство по монтажу. Каждая деталь пронумерована. Соблюдать последовательность монтажа. Необходимые рабочие инструменты: нож и напильник для зачистки деталей; резинка для легкого клеения; лента и зажимы для сушки белила для прижимания склеиваемых деталей. Деталь, которую нужно окрасить, окрасьте в растворе мягкого моющего средства и высушите на воздухе для того, чтобы краска из переводных картинок лучше прилипла. Перед приклеиванием проверить, подходят ли детали: клей наносить экономно. Хром и краску удалить с поверхностей склеивания. Небольшие детали посылать перед тем, как они будут удалены из рамок. Краску необходимо хорошо просушить, только после этого продолжать сборку. Каждую соответствующую переводную картинку отдельно вырезать и примерно на 20 секунд окунуть в теплую воду. На обозначенном месте картинку отделить от бумаги и прижать промокающей бумагой.

## Model T 1917 Utility WWI Australian Army Car

One of the most numerous and famous cars in the world's history was the Model T produced by the Ford Motor Company. Those cars were widely used in fronts of WWI. In particular, the Australian Mounted Division had some British Ford production Model T cars with small cargo body. Those vehicles saw combat in Egypt and Palestine in 1917-1918.

### Technical Specifications of Model T 1917 Utility

Seats.....	2+4
Empty weight, kg.....	1000
Length, mm.....	3575
Width, mm.....	1690
Height, mm.....	2060
Wheel base, mm.....	2540
Track, front & rear, mm.....	1420
Engine.....	Ford, 4 cyl., 2,9 l., 22,5 hp
Max. Speed, km/h.....	70
Range, km.....	400

### CAUTION!

Read the instructions thoroughly prior to assembly. Each component is numbered. Adhere to specified sequence of assembly. Tools required: knife and file for removal of components from frame; rubber bond, adhesive tape and clothes pegs for clamping components together after applying adhesive. Clean plastic components in a mild detergent solution and allow to air-dry so that paint and transfers adhere better. Prior to applying adhesive, check to see whether the components fit together; apply adhesive sparingly. Remove chrome and paint from the contact surfaces. Paint small components before removing them from the frame. Allow paint to dry well, and only then continue to assemble. Cut out each transfer individually and immerse in warm water for approx. 20 seconds. Slide transfer off paper and into designated position, then press on with blotting paper.

### ИСПОЛЬЗУЕМЫЕ КРАСКИ / USED COLORS:

	Revell	Tamiya		
<b>A</b>	105	XF2	Белый, матовый	Flat White
<b>B</b>	107	X1	Черный, глянцевоый	Gloss Black
<b>C</b>	302	X18	Черный, полуматовый	Semigloss Black
<b>D</b>	139	XF58	Оливково-зеленый, мат.	Olive Green
<b>E</b>	186	XF49	Хаки, матовый	Khaki
<b>F</b>	189	XF78	Дерево	Wood

	Revell	Tamiya		
<b>G</b>	191	X32	Сталь	Steel
<b>H</b>	190	X11	Серебристый	Chrome Silver
<b>J</b>	731	X27	Красный, прозрачный	Clear Red
<b>K</b>	183	XF84	Ржавчина	Rust
<b>L</b>	116	XF59	Песочный, матовый	Sand

**01** СТАДИЯ СБОРКИ  
ASSEMBLY STEP

**03** СБОРОЧНАЯ ЕДИНИЦА  
ASSEMBLY UNIT

**?** ПРОИЗВОЛЬНЫЙ ВЫБОР  
OPTIONAL

**A** ИСПОЛЬЗУЕМАЯ КРАСКА  
USED COLOR

**■** ПРИ СБОРКЕ НЕ ИСПОЛЬЗУЕТСЯ  
PARTS NOT FOR USE

**x2** СДЕЛАТЬ ДВЕ ДЕТАЛИ  
MAKE 2 PCS



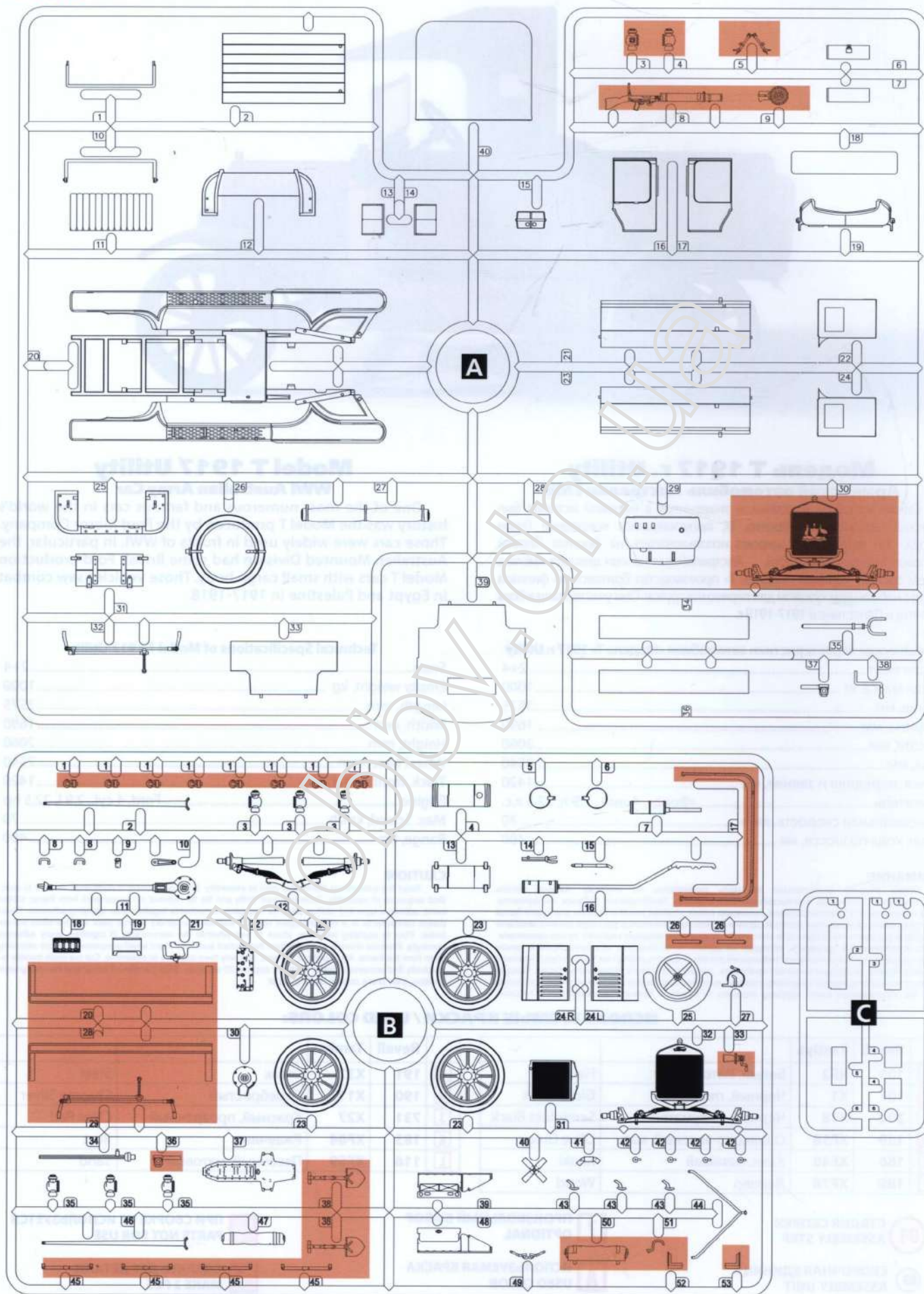



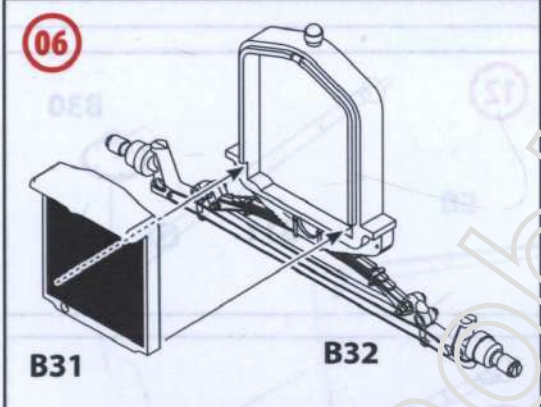
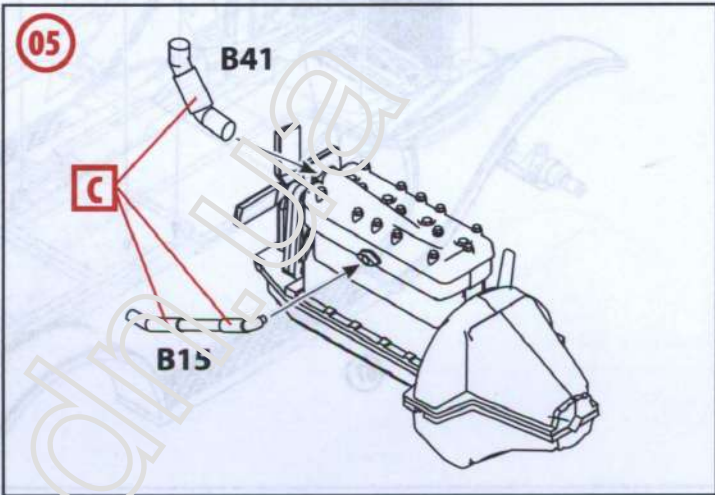
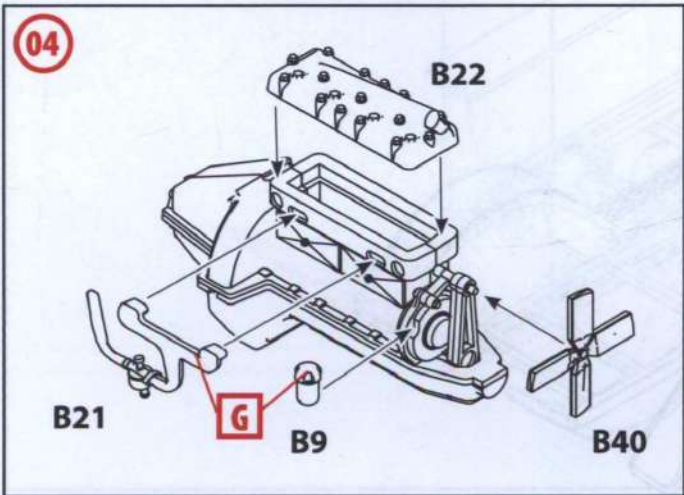
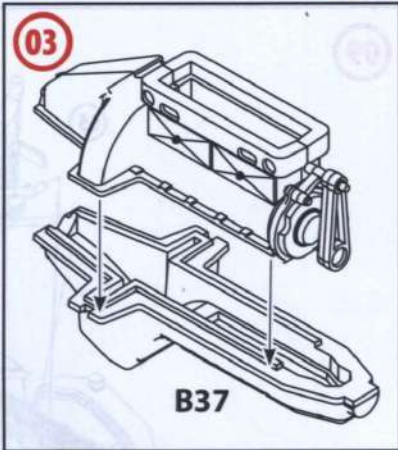
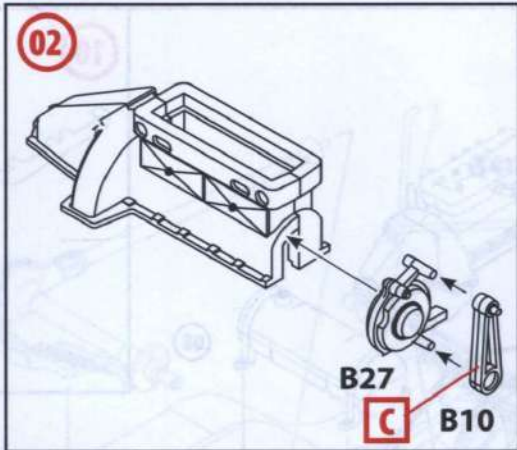
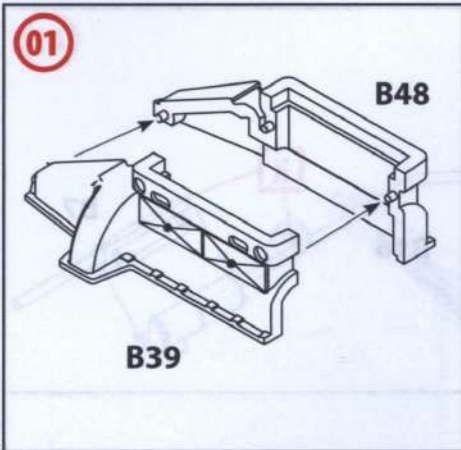

**B** ВСЕ ДЕТАЛИ ШАССИ, КРОМЕ ОБОЗНАЧЕННЫХ ОТДЕЛЬНО  
 ALL CHASSIS DETAILS EXCEPT MARKED SEPARATLY



09

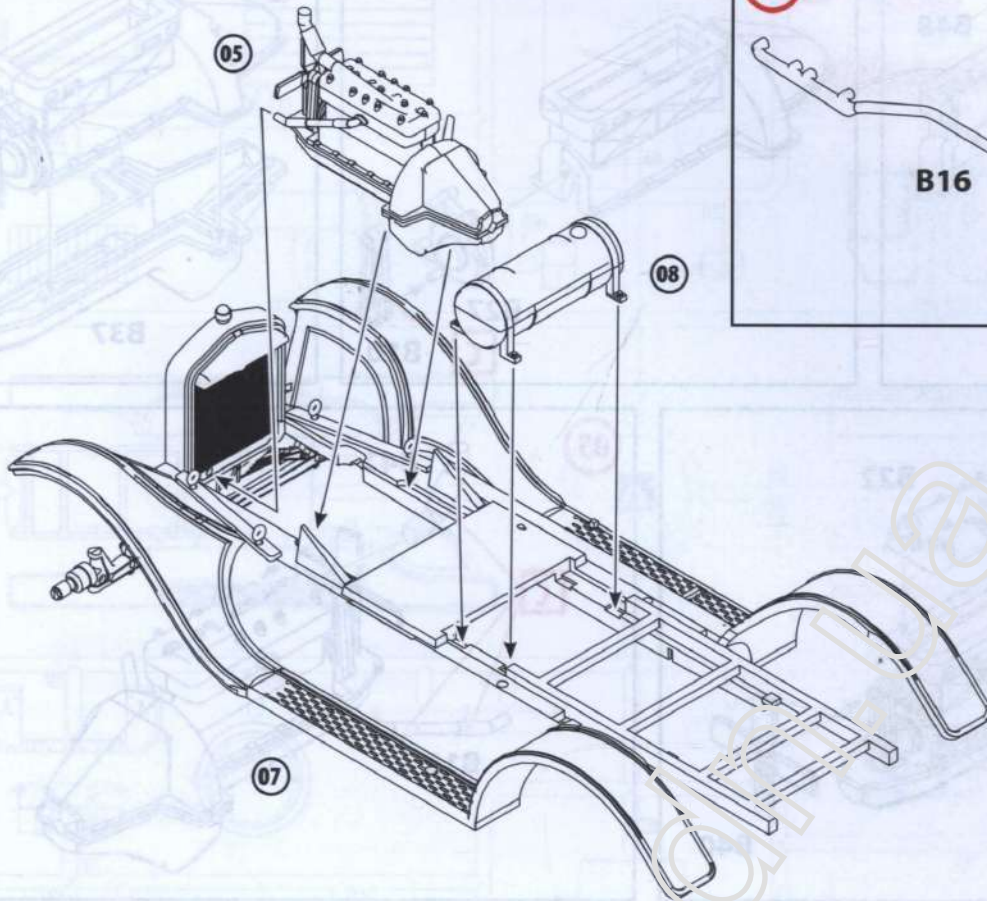

10

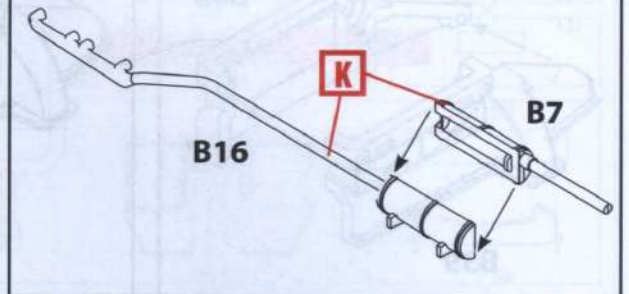

11

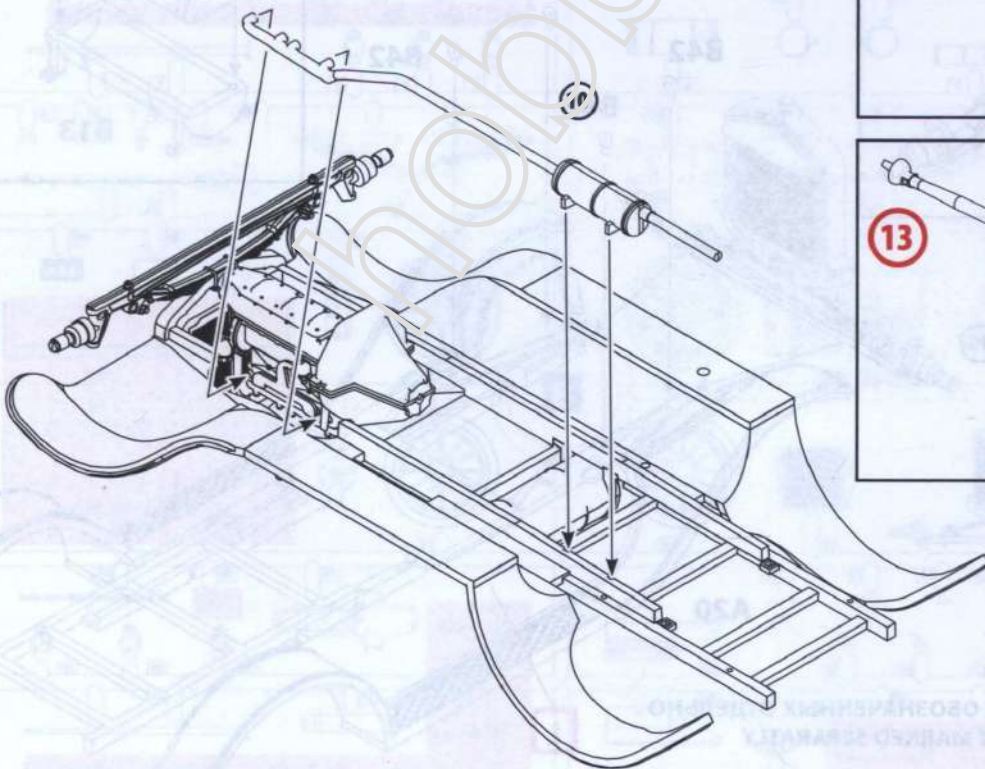

12

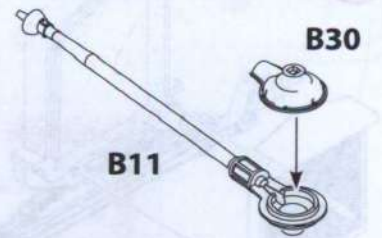

13

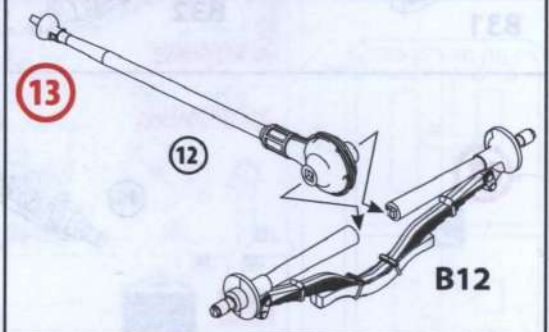

ALL CHASSIS DETAILS EXCEPT WHEELS SEPARATELY  
BCE DETALN LIACN, KROME OBOHRAZENKY, KOLNA HO



14

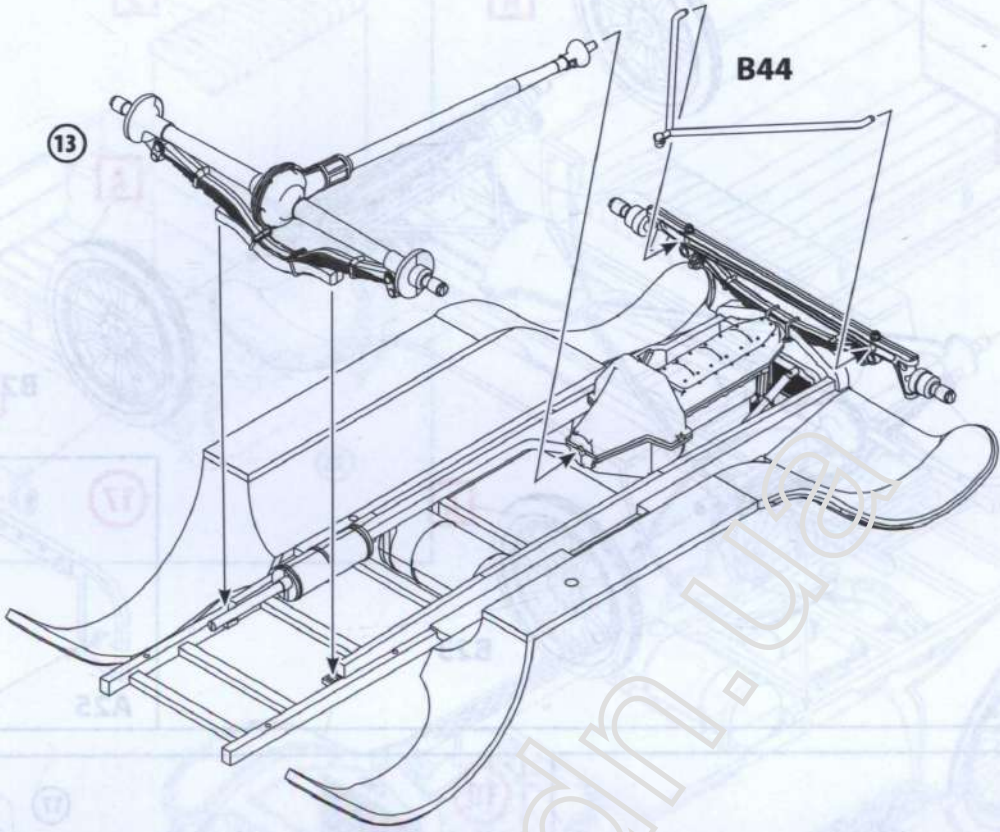

15

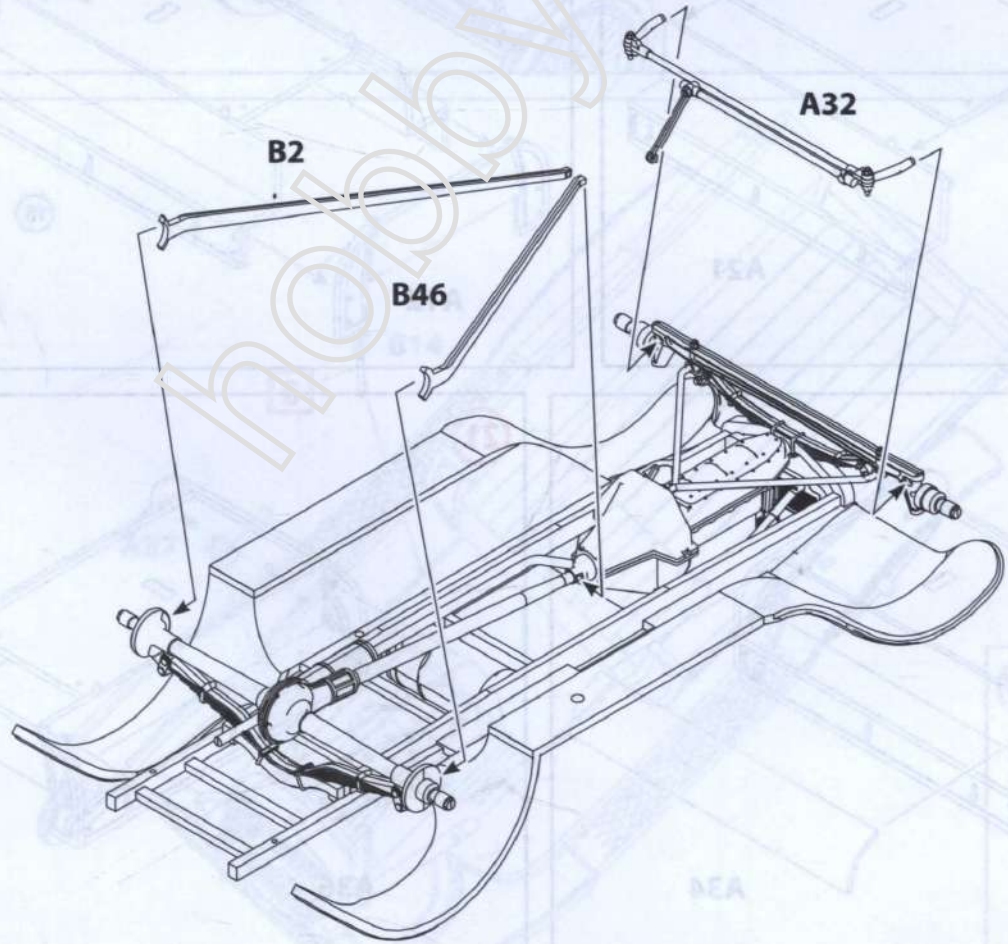



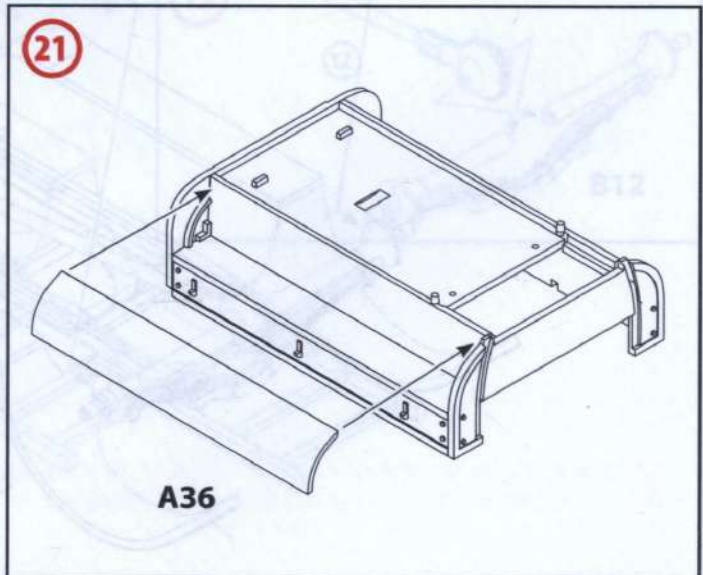
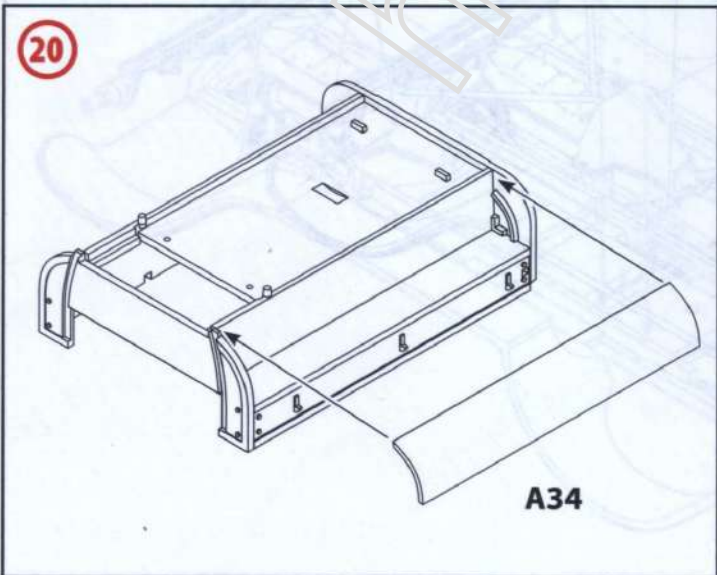
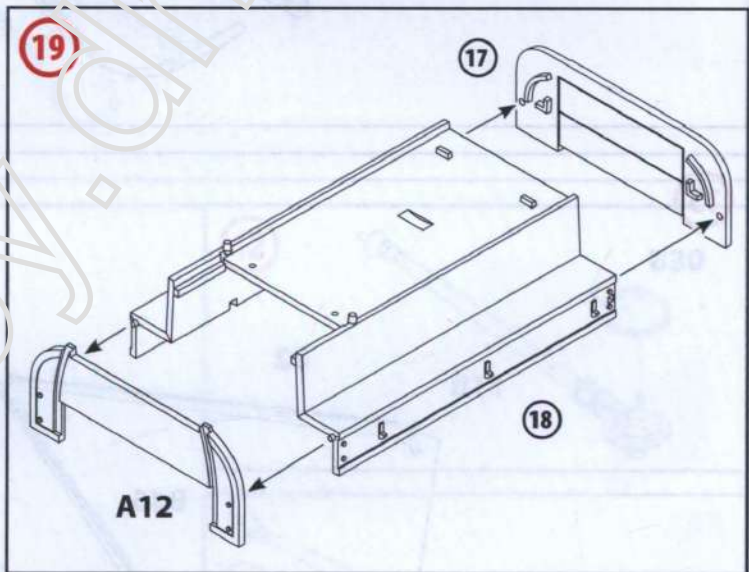
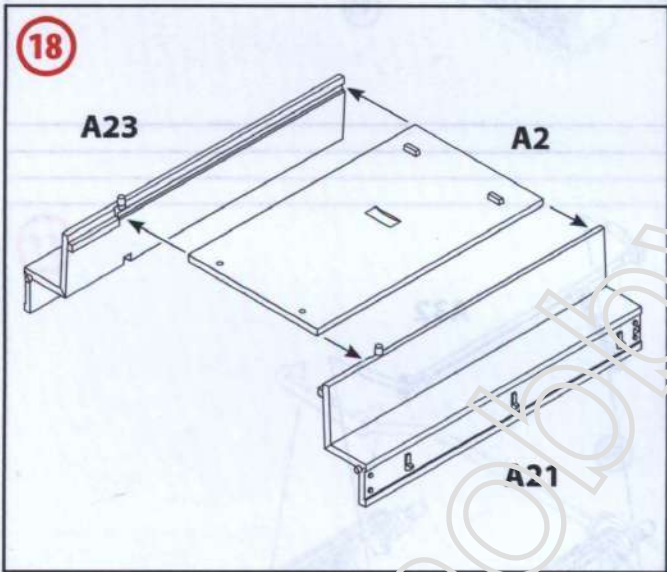
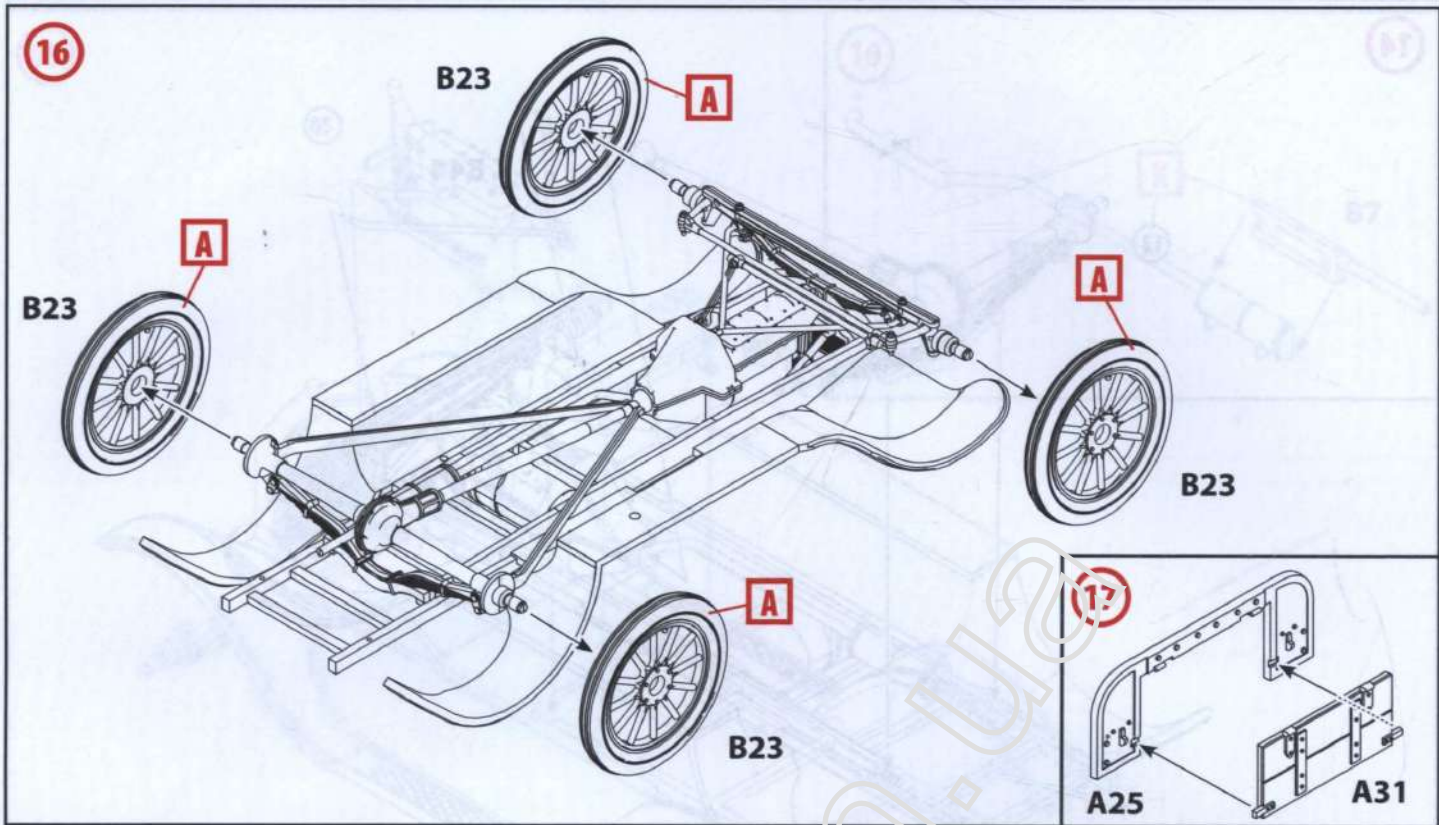



22

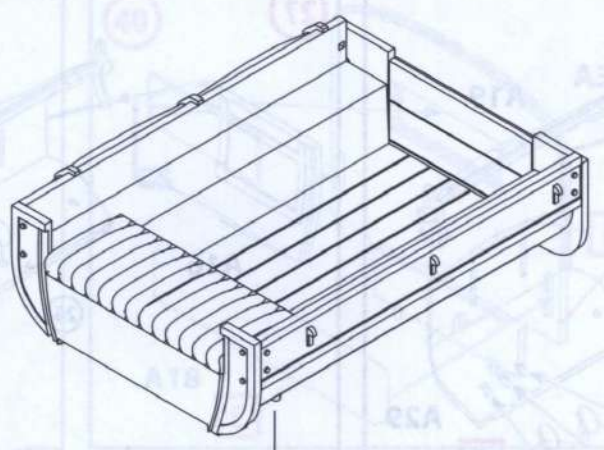
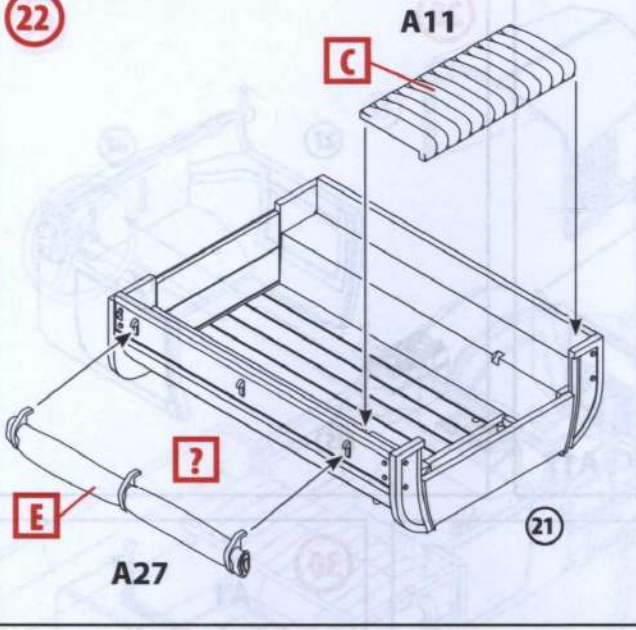

23

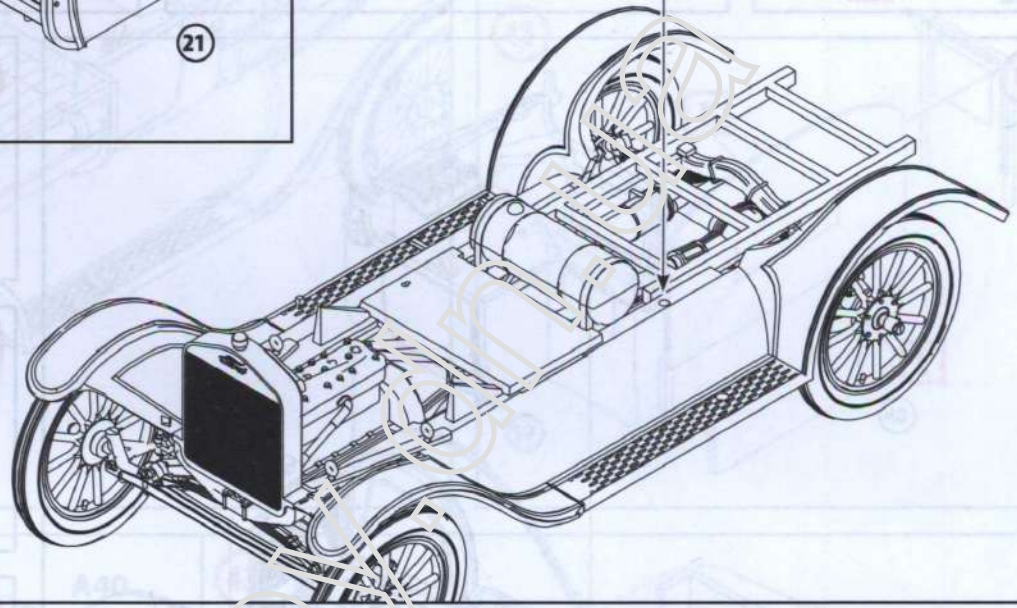

24

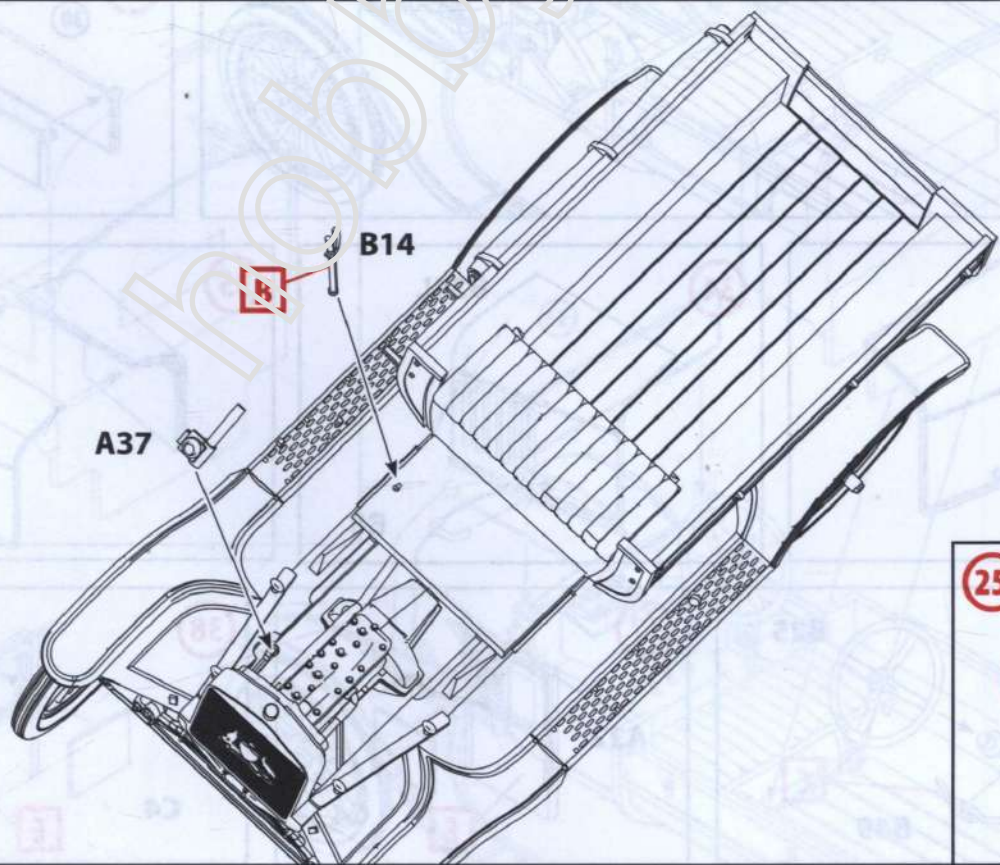

25

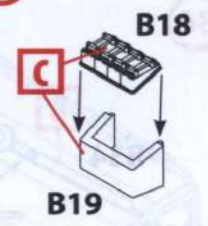



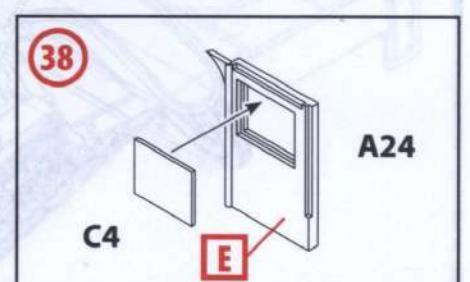
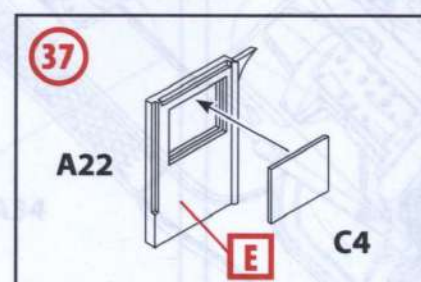
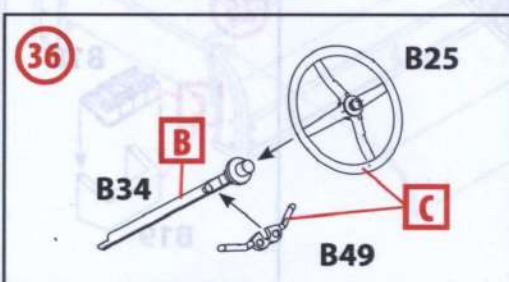
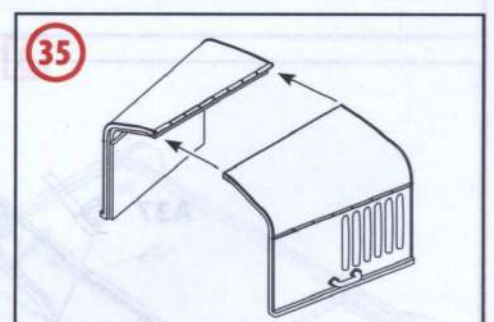
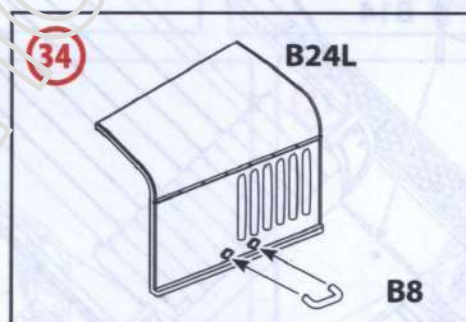
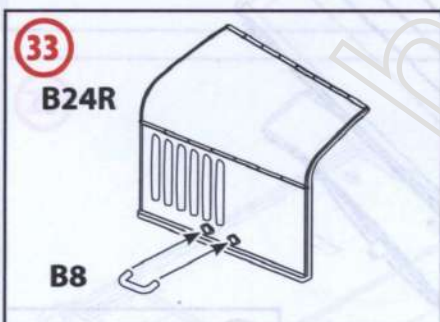
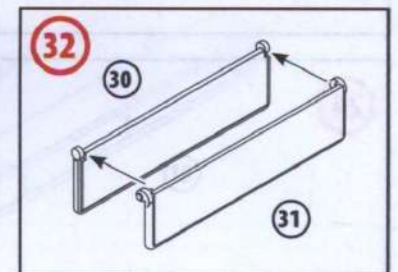
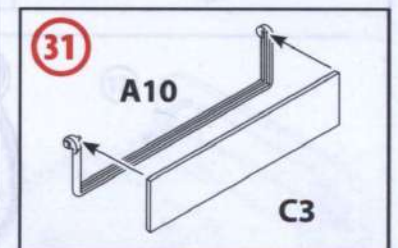
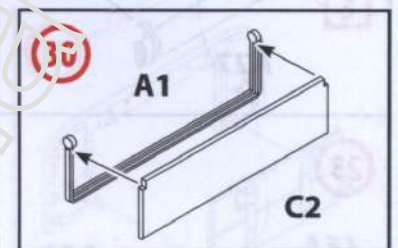
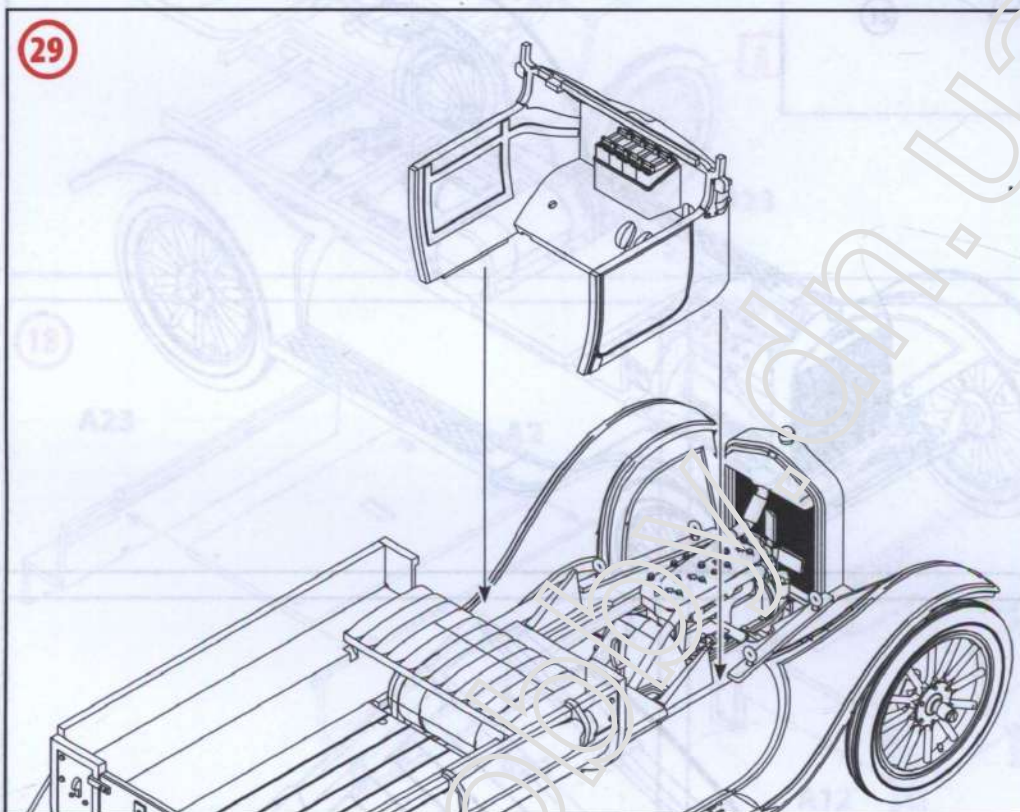
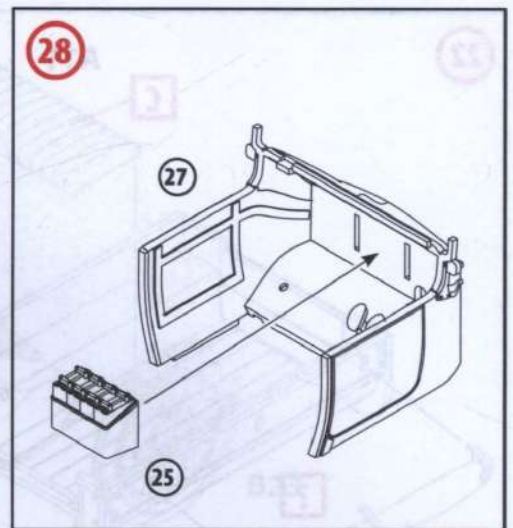
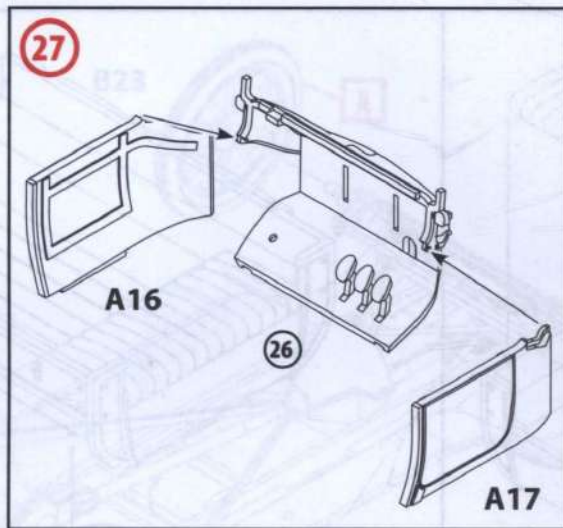
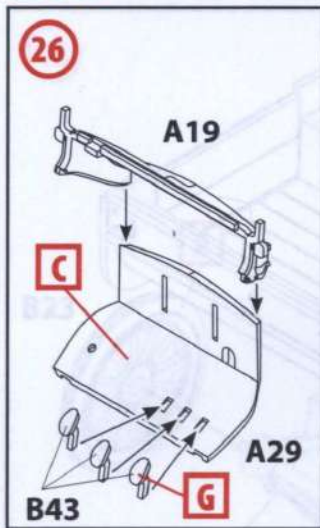



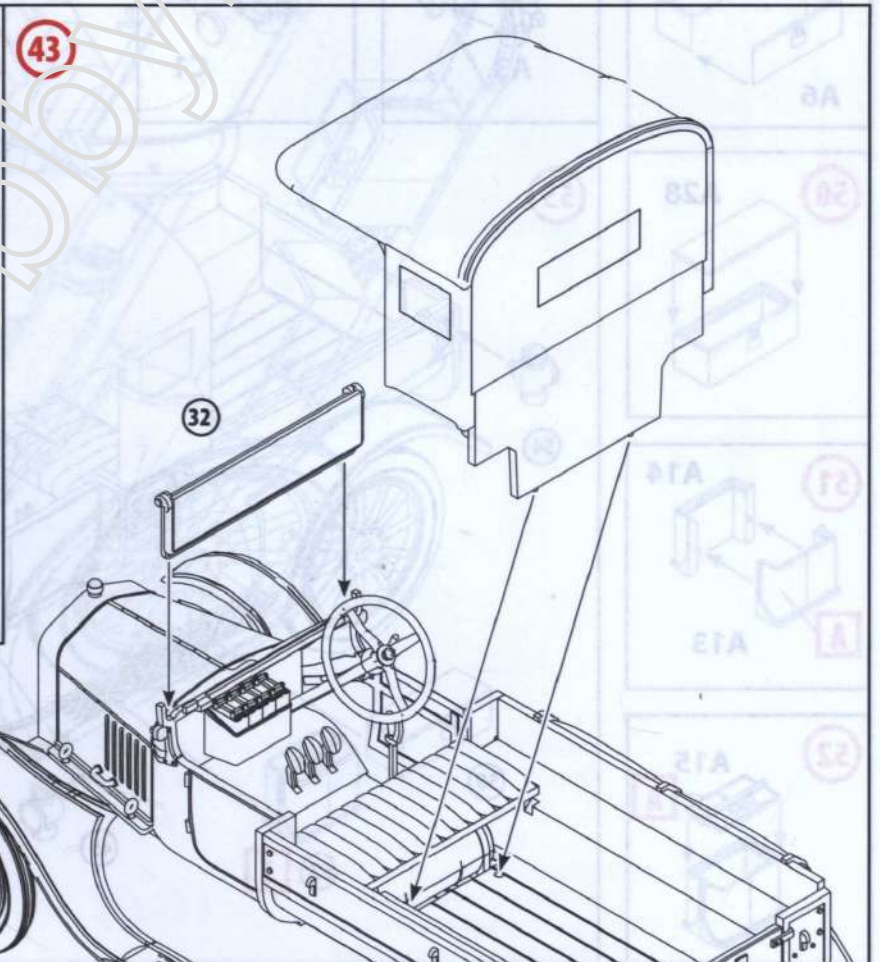
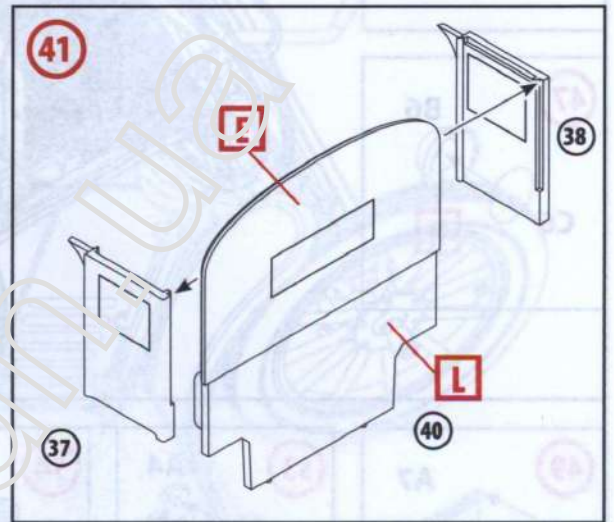
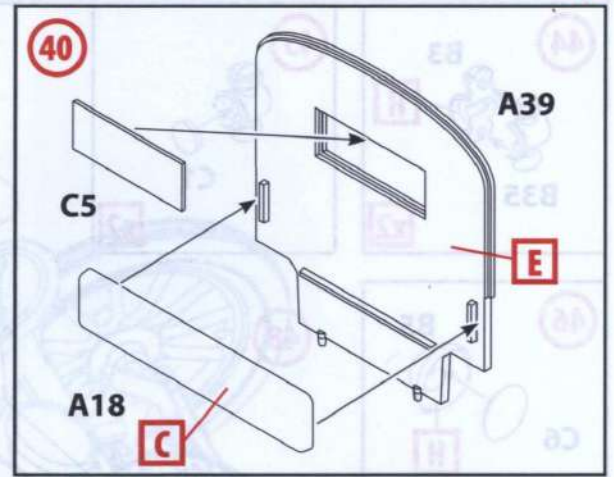
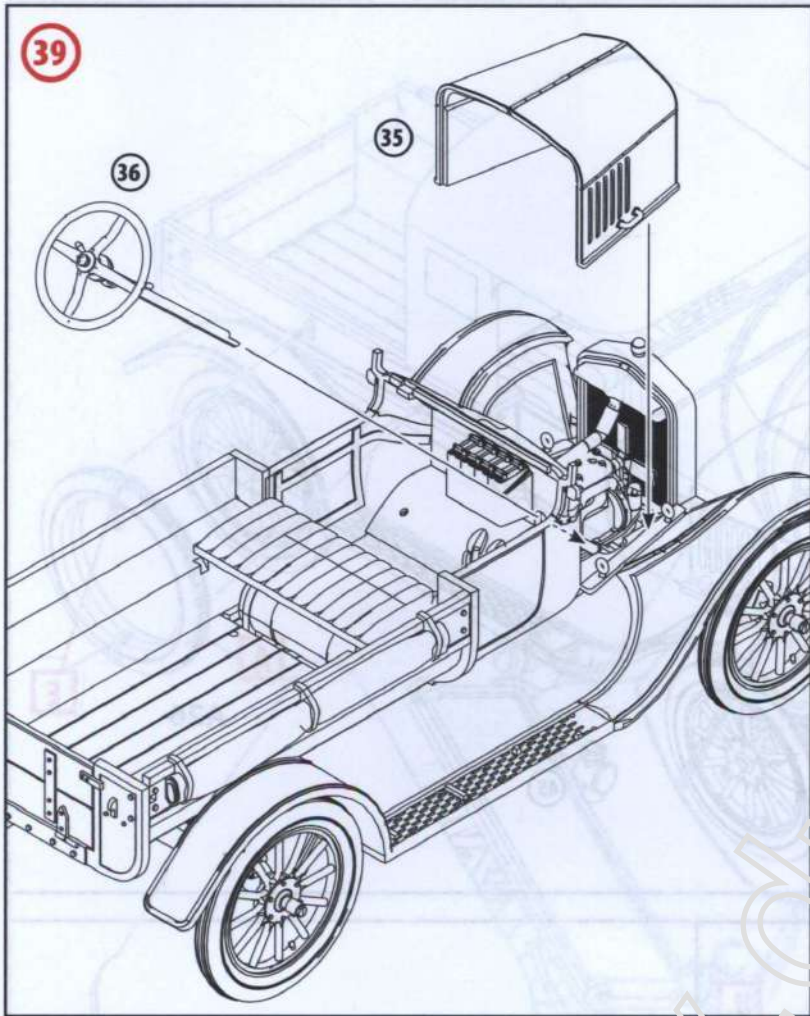



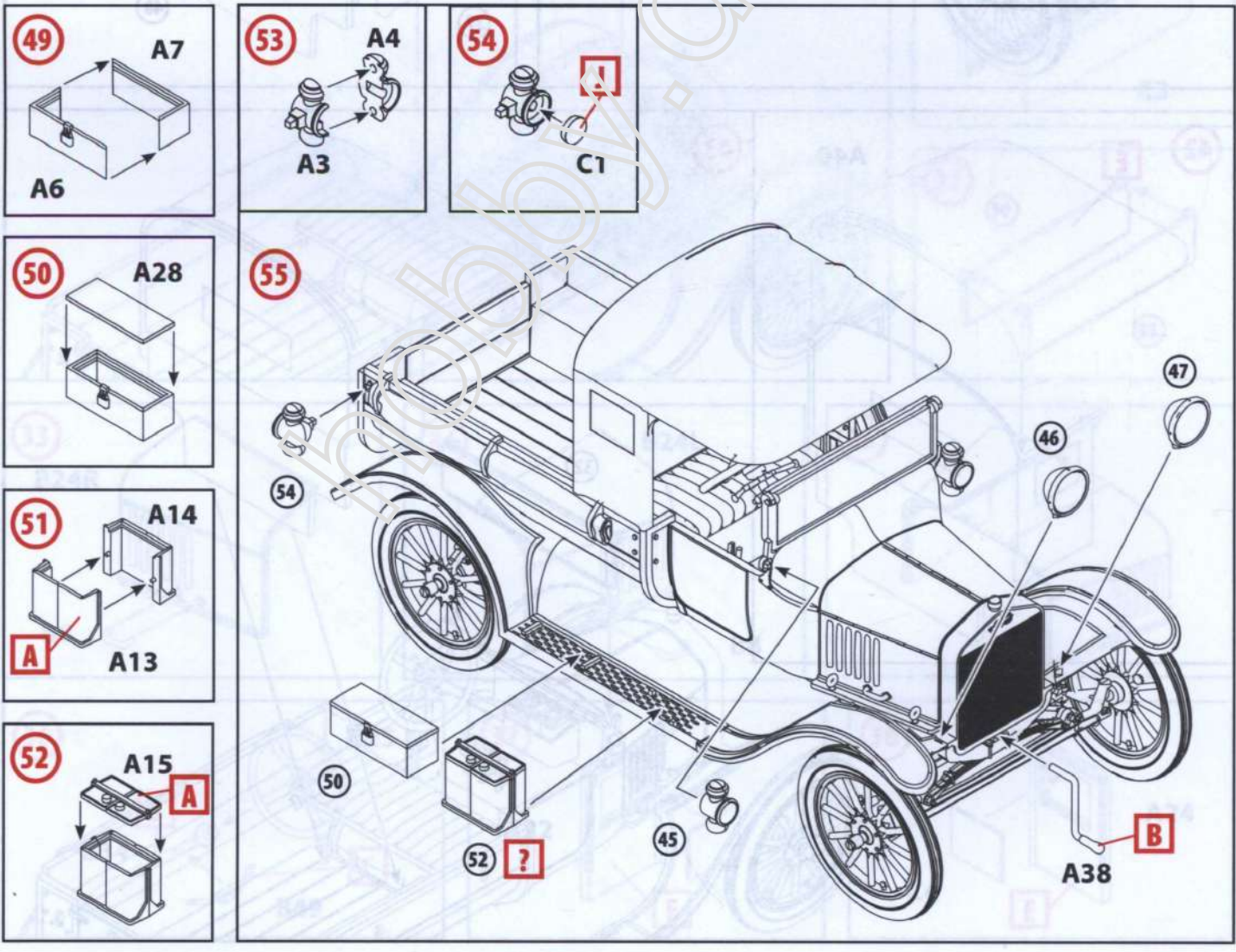
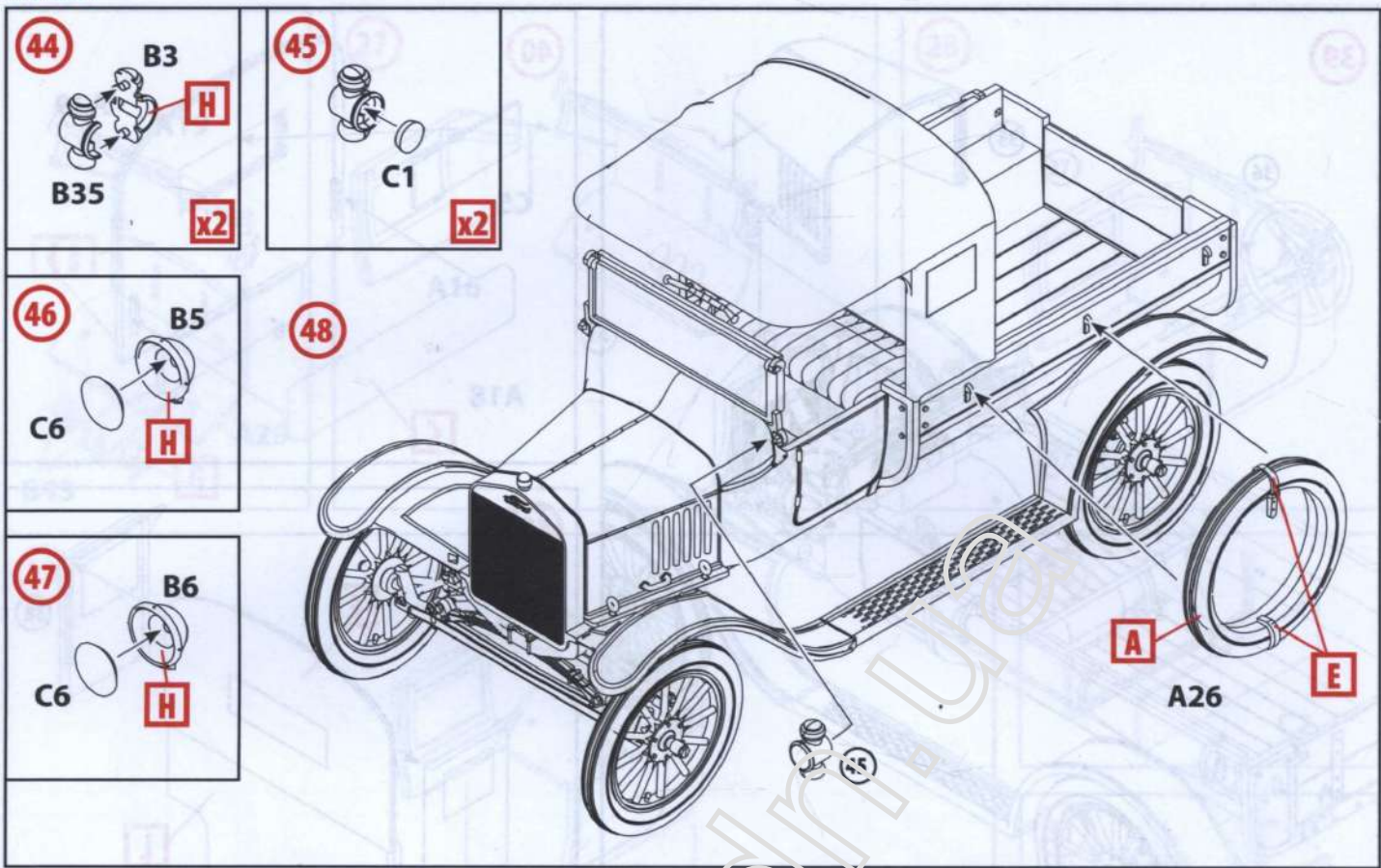



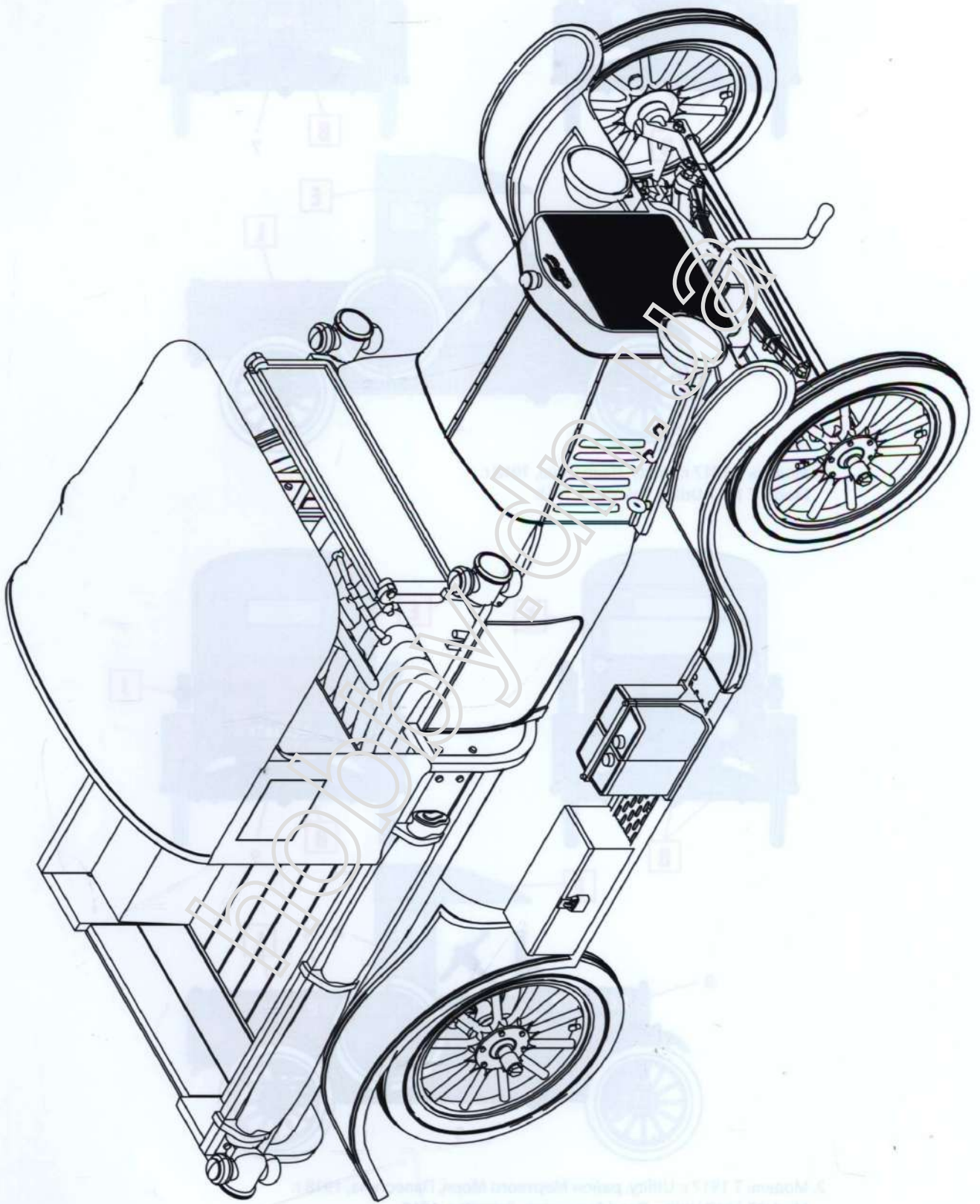

ICM  
www.icm.com  
Tel: +353 21 272 2222  
Fax: +353 21 272 2223  
Email: info@icm.com



ICM  
www.icm.com  
Tel: +353 21 272 2222  
Fax: +353 21 272 2223  
Email: info@icm.com



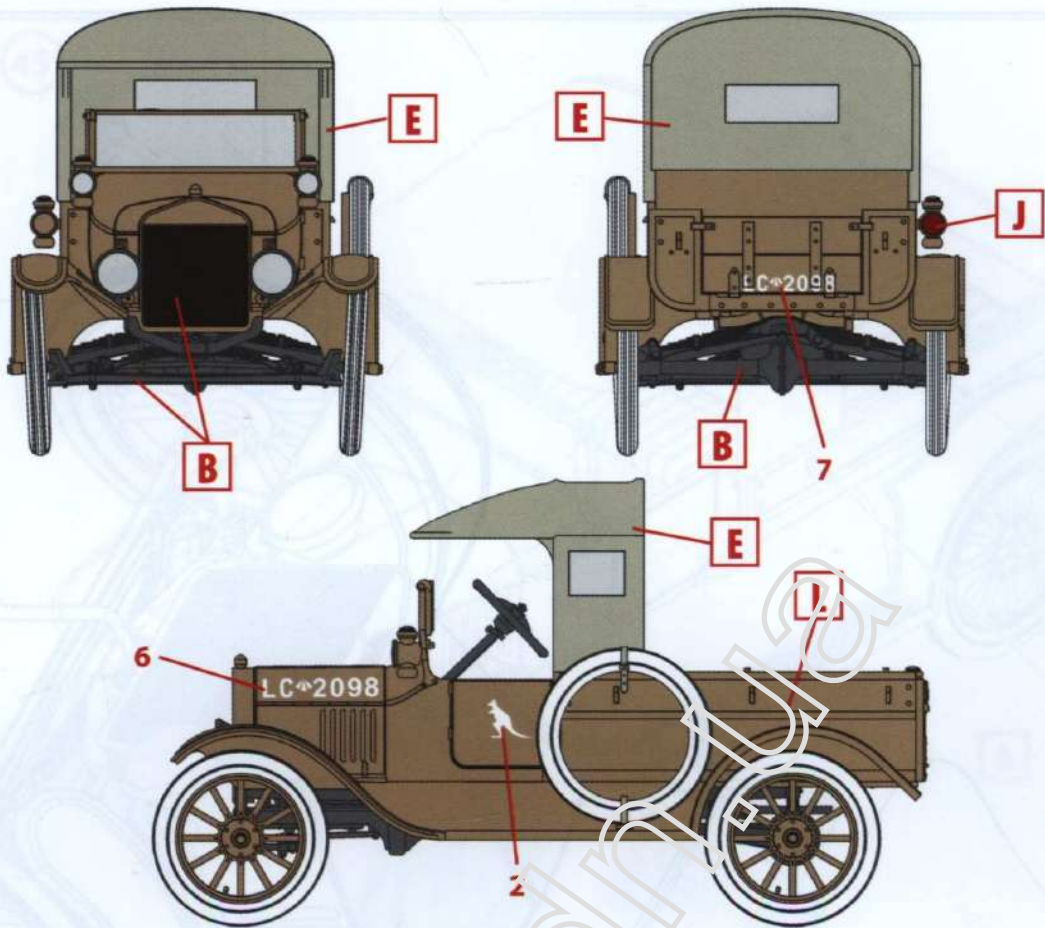

1. Модель Т 1917 г. Utility, Палестина, 1918 г.  
Model T 1917 Utility, Palestine, 1918

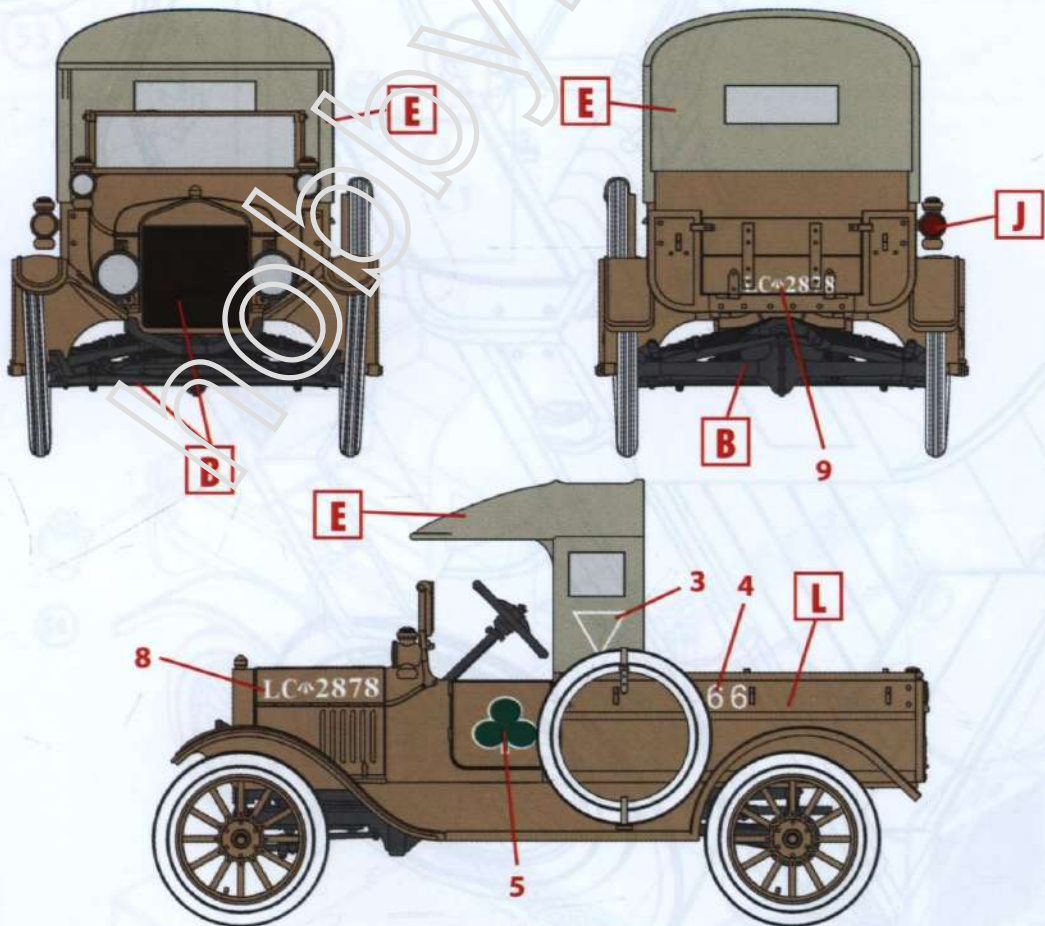

2. Модель Т 1917 г. Utility, район Мертвого моря, Палестина, 1918 г.  
Model T 1917 Utility, Dead Sea region, Palestine, 1918





## Модель Т 1917 г. LCP Автомобиль армии Австралии I MB

Одним из самых массовых и знаменитых в мировой истории был легковой автомобиль «Модель Т», выпускавшийся компанией Генри Форда. Эти автомобили широко использовались на фронтах Первой мировой войны. В частности, Австралийская конная дивизия имела в своем составе машины «Модель Т» производства британского филиала Форд с вооружением из пулеметов Lewis. Под названием LCP (легкие патрульные автомобили) они участвовали в боях в Египте и Палестине в 1917-1918 г.

### Технические характеристики автомобиля «Модель Т» 1917 г. LCP

Число мест	2+4
Сухая масса, кг	1000
Длина, мм	3575
Ширина, мм	1690
Высота, мм	1645
База, мм	2540
Колея, передняя и задняя, мм	1420
Двигатель	«Форд», 4-цил, 2,9 л, 22,5 л.с.
Максимальная скорость, км/ч	70
Запас хода по шоссе, км	400
Вооружение	1-2x7,92 мм пулемета Lewis

### ВНИМАНИЕ!

Перед сборкой внимательно прочитайте руководство по монтажу. Каждая деталь пронумерована. Соблюдать последовательность монтажа. Необходимы рабочие инструменты: нож и напильник для зачистки деталей; резинка, ав. перга, клейкая лента и зажимы для сушки белья для прижимания склеиваемых деталей. Детали из пластика очистить в растворе мягкого моющего средства и высушить на воздухе для того, чтобы краска и переводные картинки лучше прилипали. Перед приклеиванием проверить, подходят ли детали, клей наносить экономно. Хром и краску удалить с поверхностей склеивания. Небольшие детали покрасить перед тем, как они будут удалены из рамок. Краску необходимо хорошо просушить, только после этого продолжать сборку. Каждую соответствующую переводную картинку отдельно вырезать и примерно на 20 секунд окунуть в теплую воду. На обозначенном месте картинку отделить от бумаги и прижать промокательной бумагой.

### ИСПОЛЗУЕМЫЕ КРАСКИ / USED COLORS:

	Revell	Tamiya		
<b>A</b>	<b>105</b>	<b>XF2</b>	Белый, матовый	Flat White
<b>B</b>	<b>107</b>	<b>X1</b>	Черный, гляцевый	Gloss Black
<b>C</b>	<b>302</b>	<b>X18</b>	Черный, полуматовый	Semigloss Black
<b>D</b>	<b>165</b>	<b>XF58</b>	Оливково-зеленый, мат.	Olive Green
<b>E</b>	<b>186</b>	<b>XF49</b>	Хаки, матовый	Khaki
<b>F</b>	<b>189</b>	<b>XF78</b>	Дерево	Wood

## Model T 1917 LCP WWI Australian Army Car

One of the most numerous and famous cars in the world's history was the Model T produced by the Ford Motor Company. Those cars were widely used in fronts of WWI. In particular, the Australian Mounted Division had some British Ford production Model T cars with Lewis machine guns armament. Those vehicles called LCP (Light Car Patrol) saw combat in Egypt and Palestine in 1917-1918.

### Technical Specifications of Model T 1917 LCP

Seats	2+4
Empty weight, kg	1000
Length, mm	3575
Width, mm	1690
Height, mm	1645
Wheel base, mm	2540
Track, front & rear, mm	1420
Engine	Ford, 4 cyl., 2.9 l, 22.5 hp
Max. Speed, km/h	70
Range, km	400
Armament	1-2x7,92 mm Lewis machine guns

### CAUTION!

Read the instructions thoroughly prior to assembly. Each component is numbered. Adhere to specified sequence of assembly. Tools required: knife and file for removal of components from frame; rubber bond, adhesive tape and clothes pegs for clamping components together after applying adhesive. Clean plastic components in a mild detergent solution and allow to air-dry so that paint and transfers adhere better. Prior to applying adhesive, check to see whether the components fit together, apply adhesive sparingly. Remove chrome and paint from the contact surfaces. Paint small components before removing them from the frame. Allow paint to dry well, and only then continue to assemble. Cut out each transfer individually and immerse in warm water for approx. 20 seconds. Slide transfer off paper and into designated position, then press on with blotting paper.

	Revell	Tamiya		
<b>G</b>	<b>191</b>	<b>X32</b>	Сталь	Steel
<b>H</b>	<b>190</b>	<b>X11</b>	Серебристый	Chrome Silver
<b>J</b>	<b>731</b>	<b>X27</b>	Красный, прозрачный	Clear Red
<b>K</b>	<b>183</b>	<b>XF84</b>	Ржавчина	Rust
<b>L</b>	<b>116</b>	<b>XF59</b>	Песочный, матовый	Sand

**01** СТАДИЯ СБОРКИ  
ASSEMBLY STEP

**03** СБОРОЧНАЯ ЕДИНИЦА  
ASSEMBLY UNIT

**?** ПРОИЗВОЛЬНЫЙ ВЫБОР  
OPTIONAL

**A** ИСПОЛЗУЕМАЯ КРАСКА  
USED COLOR

**□** ПРИ СБОРКЕ НЕ ИСПОЛЗУЕТСЯ  
PARTS NOT FOR USE

**x2** СДЕЛАТЬ ДВЕ ДЕТАЛИ  
MAKE 2 PCS



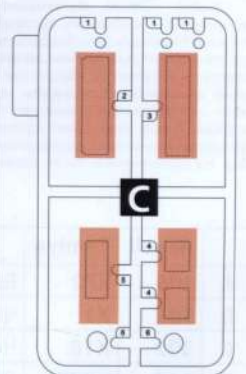
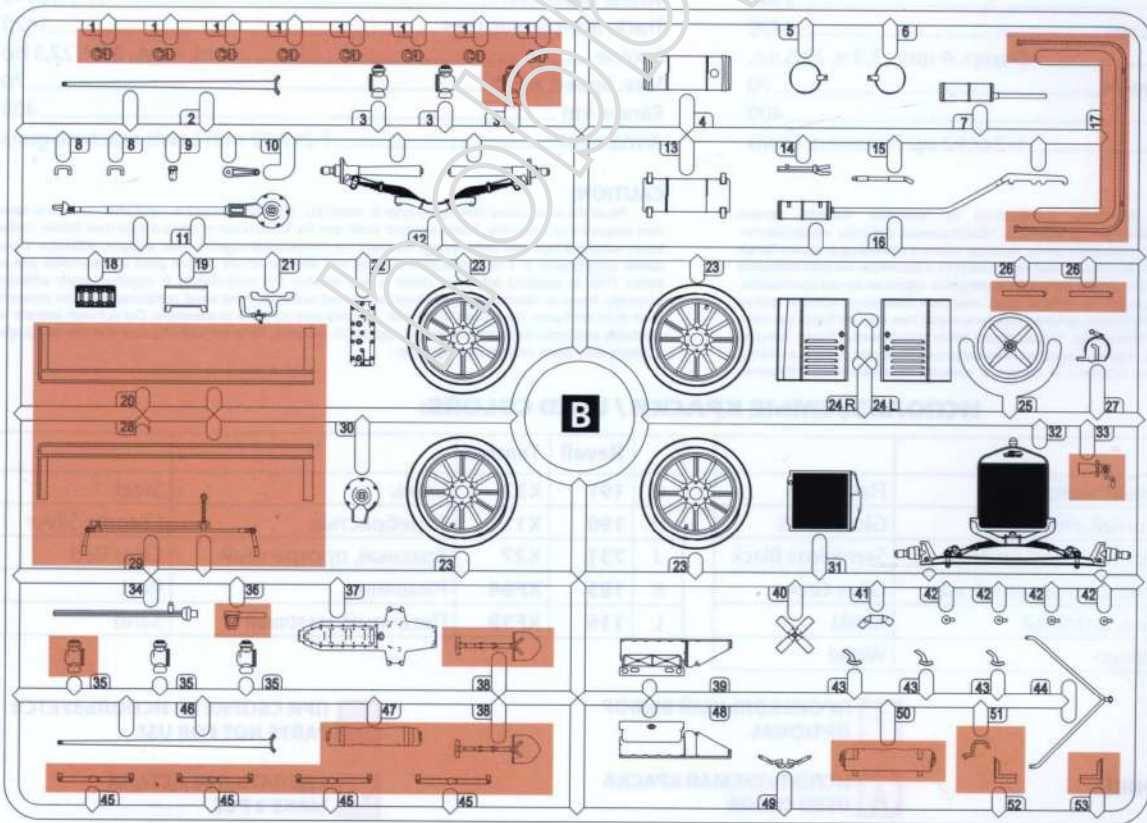
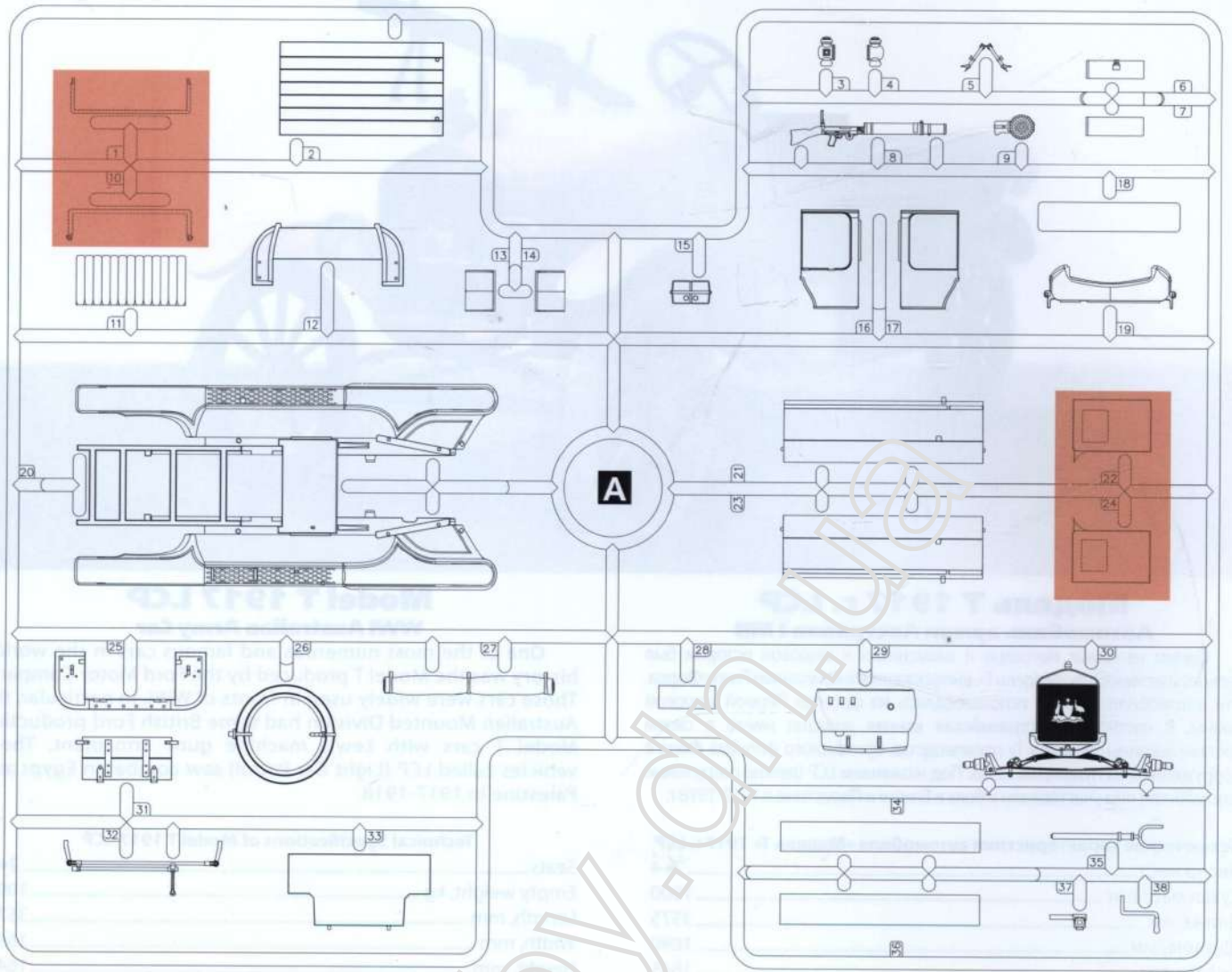



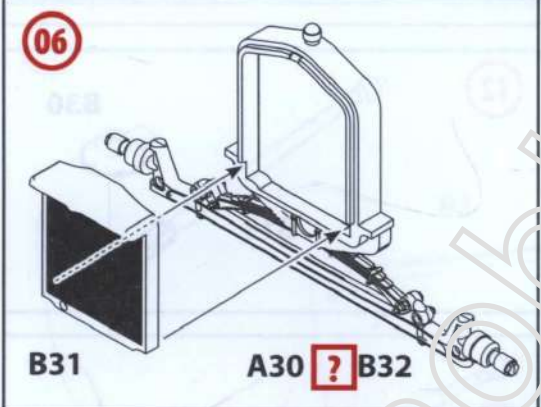
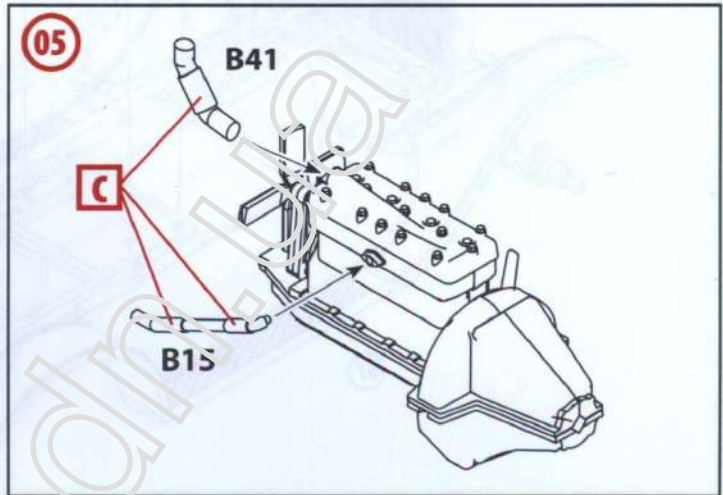
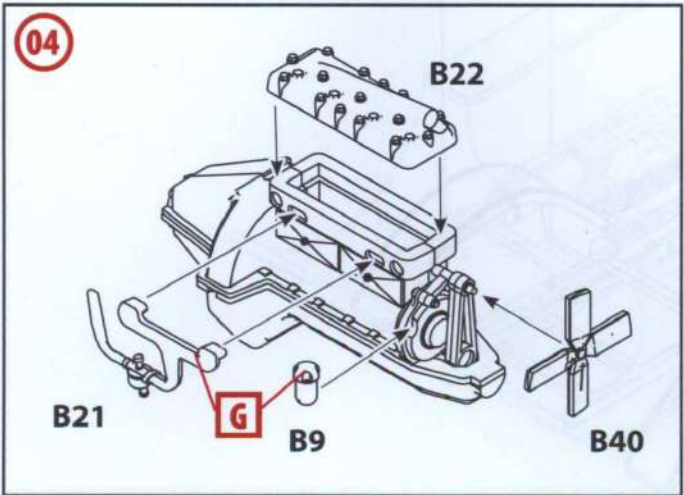
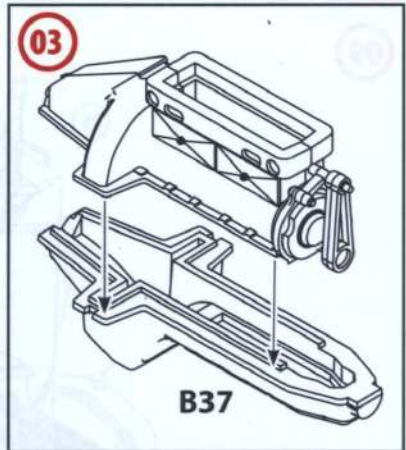
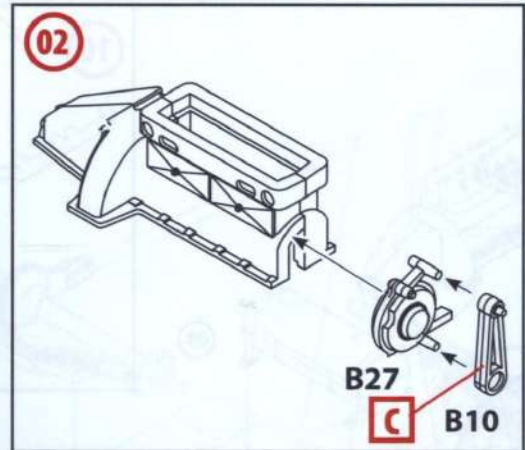
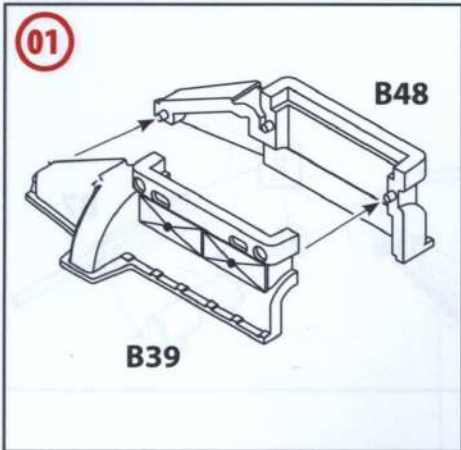

**B** ВСЕ ДЕТАЛИ ШАССИ, КРОМЕ ОБОЗНАЧЕННЫХ ОТДЕЛЬНО  
 ALL CHASSIS DETAILS EXCEPT MARKED SEPARATLY



09

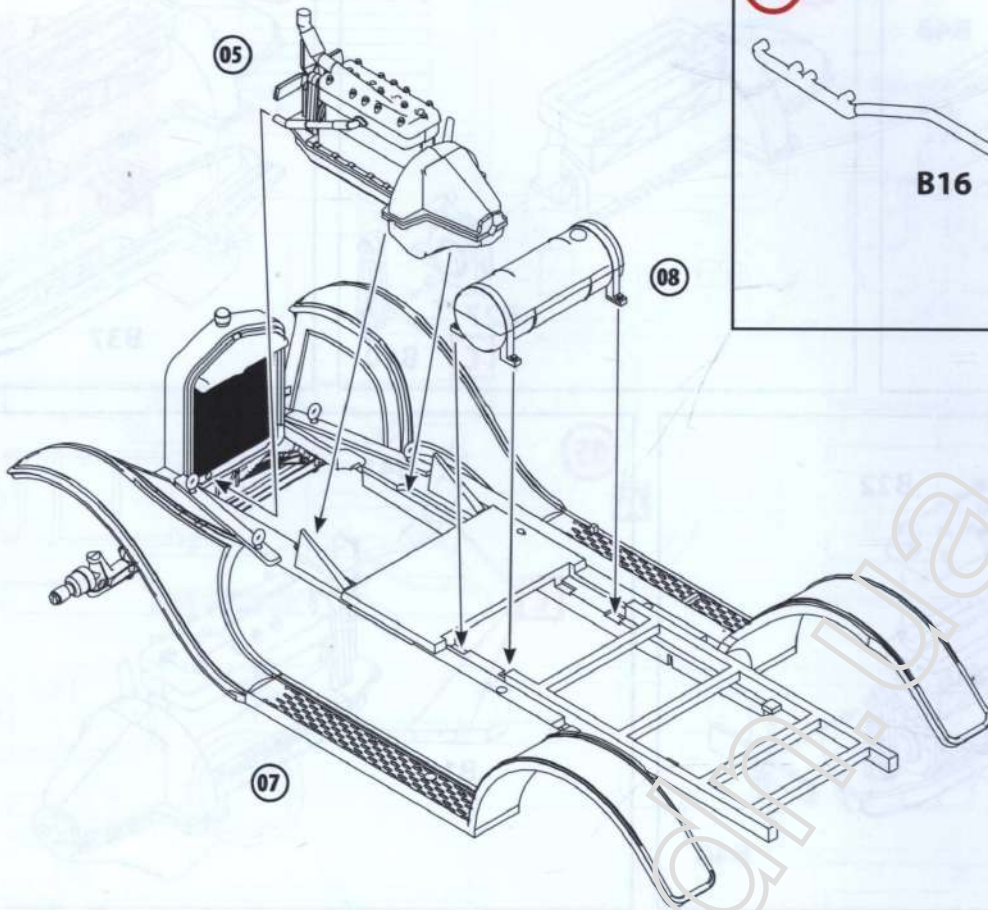

10

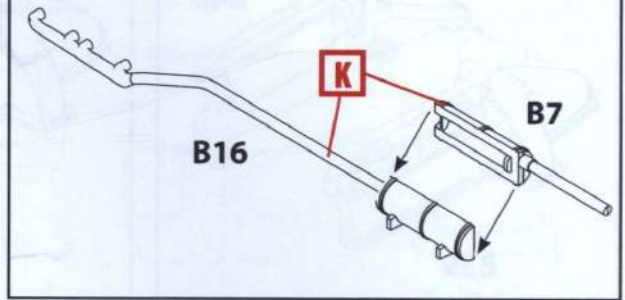

11

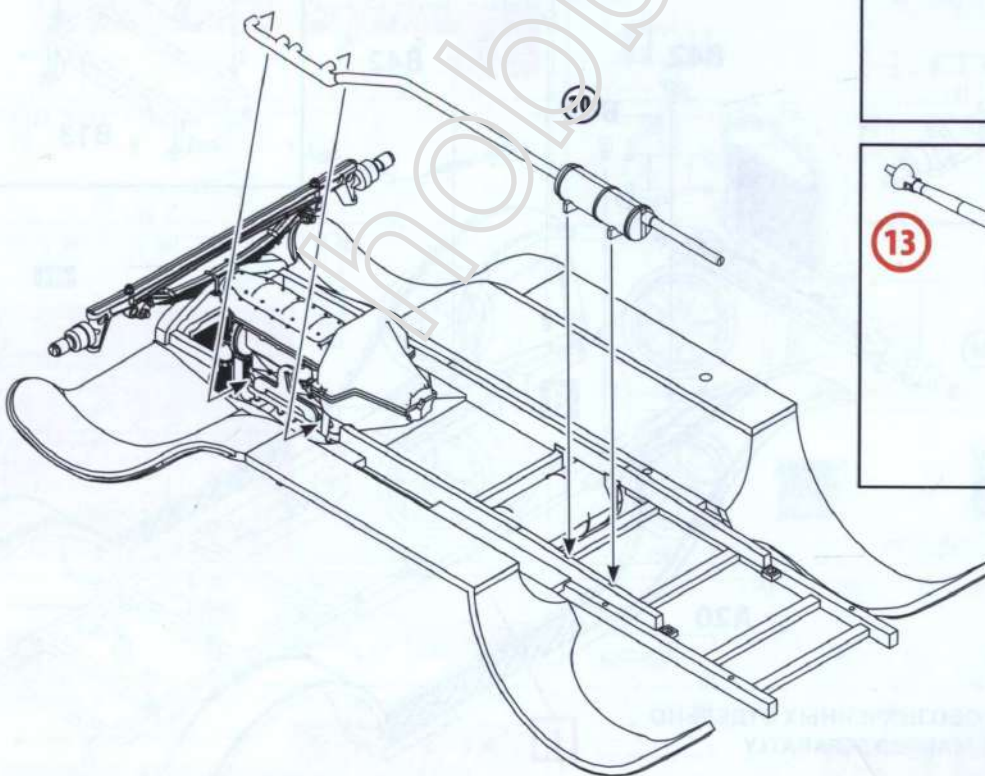

12

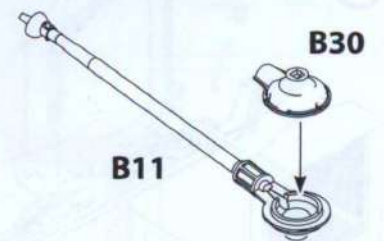

13

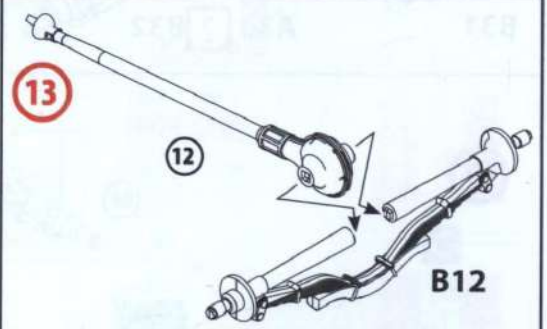



14

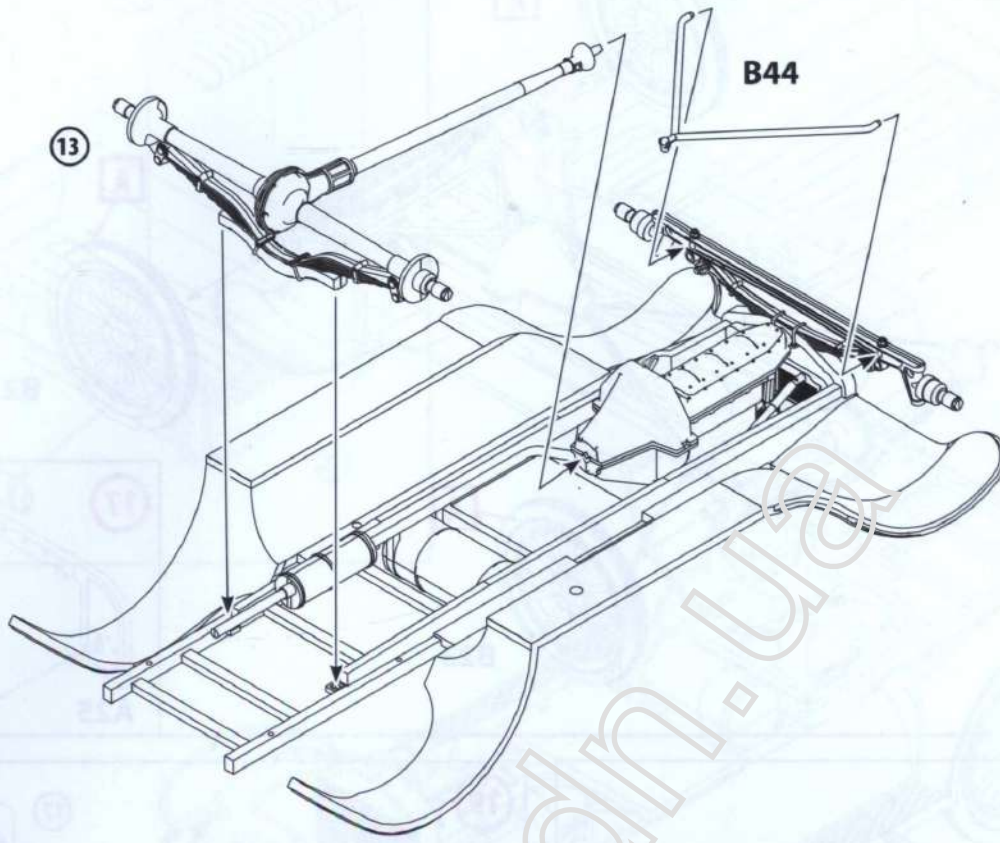

15

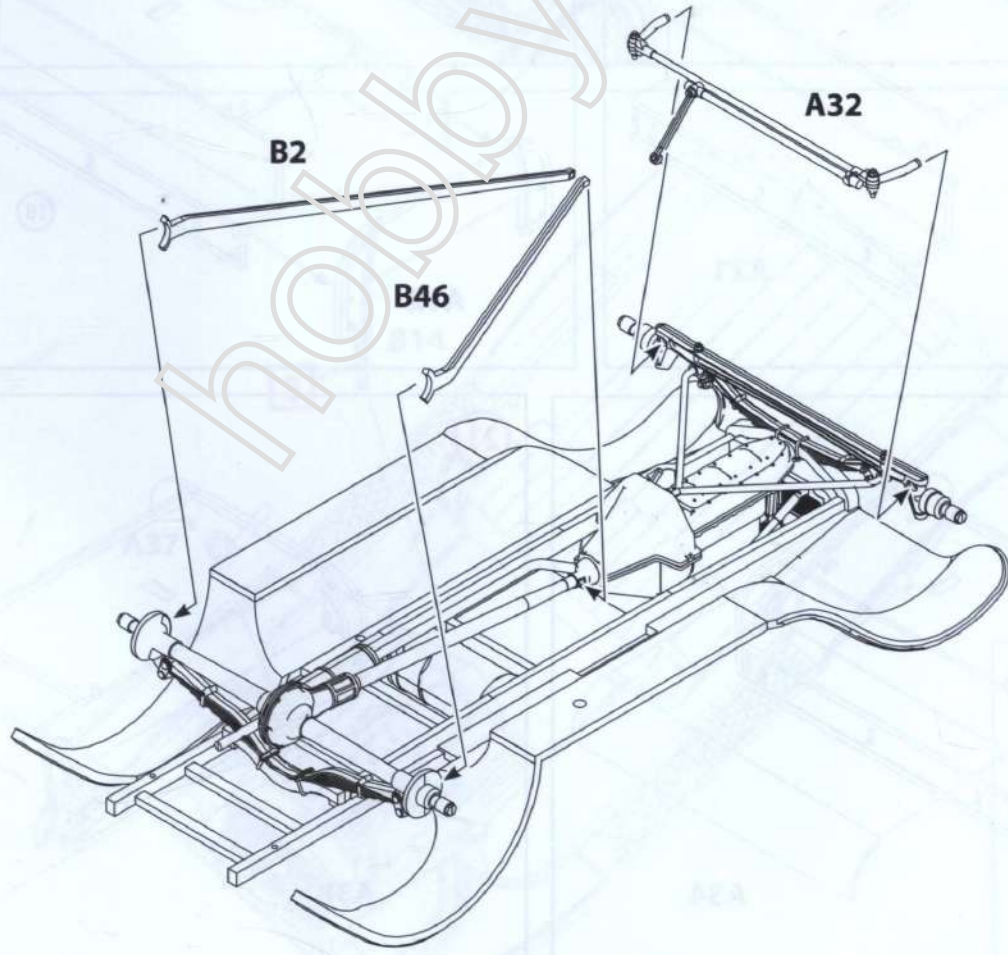



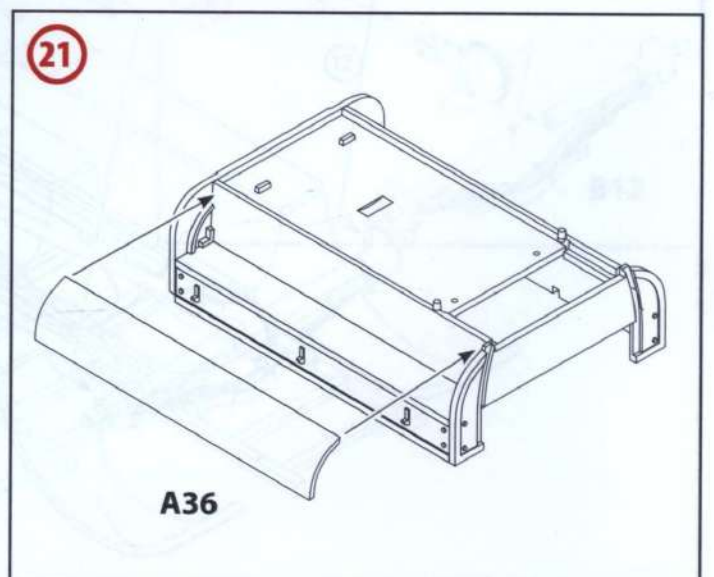
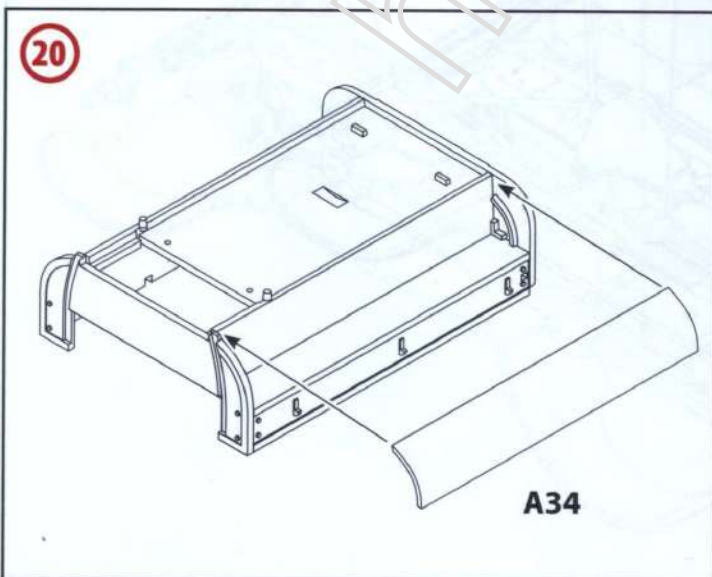
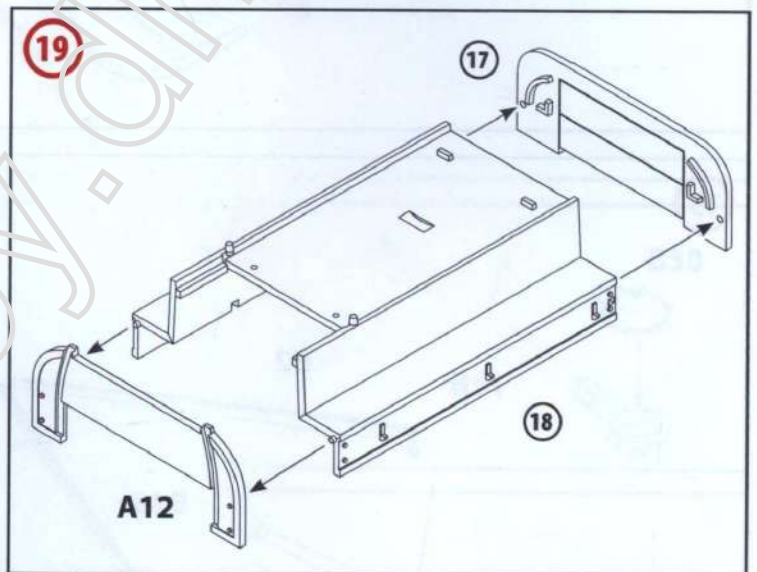
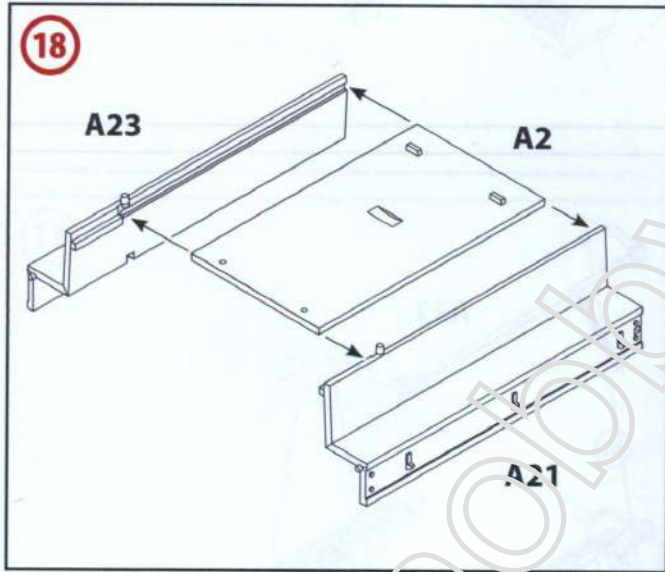
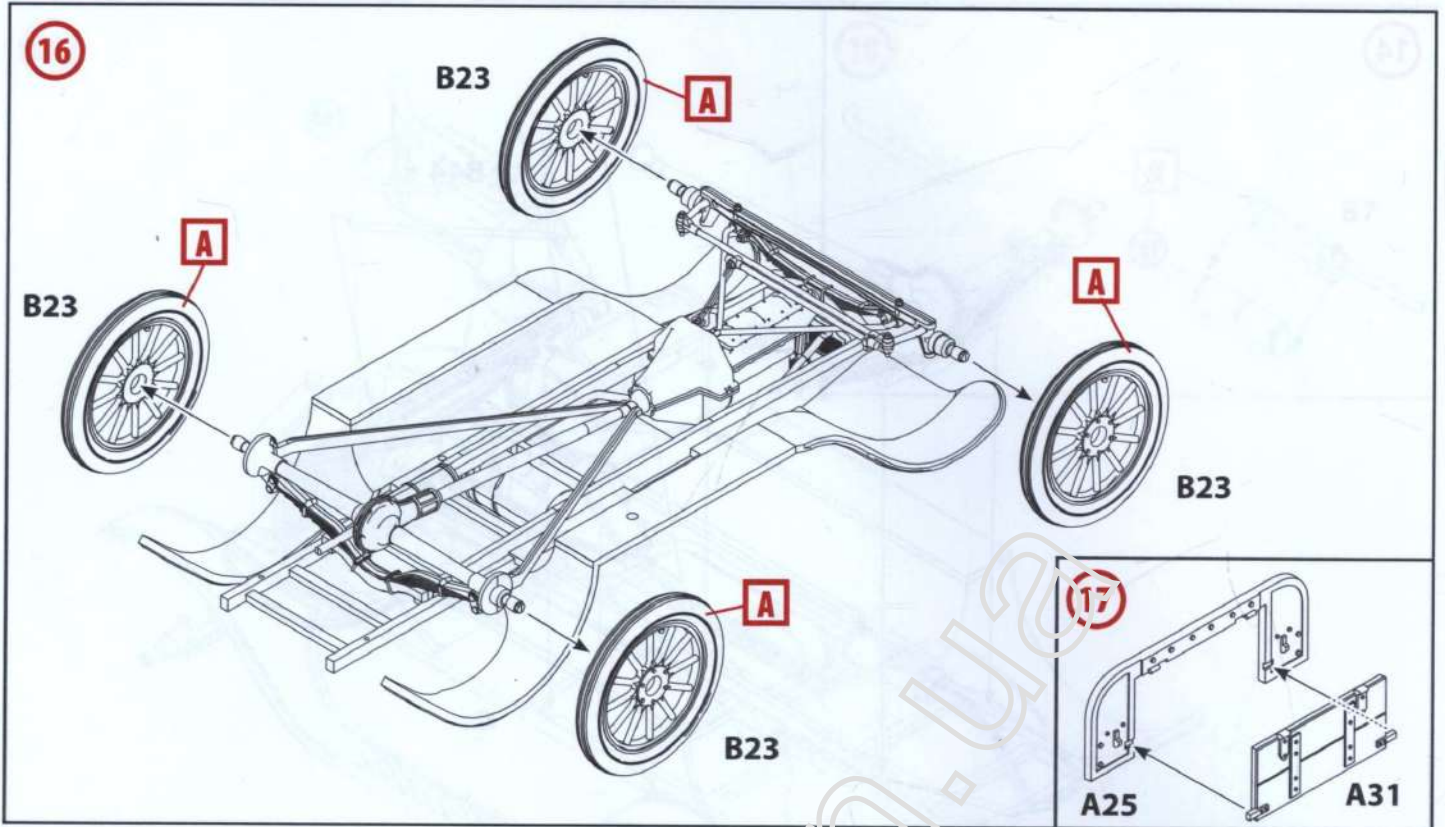



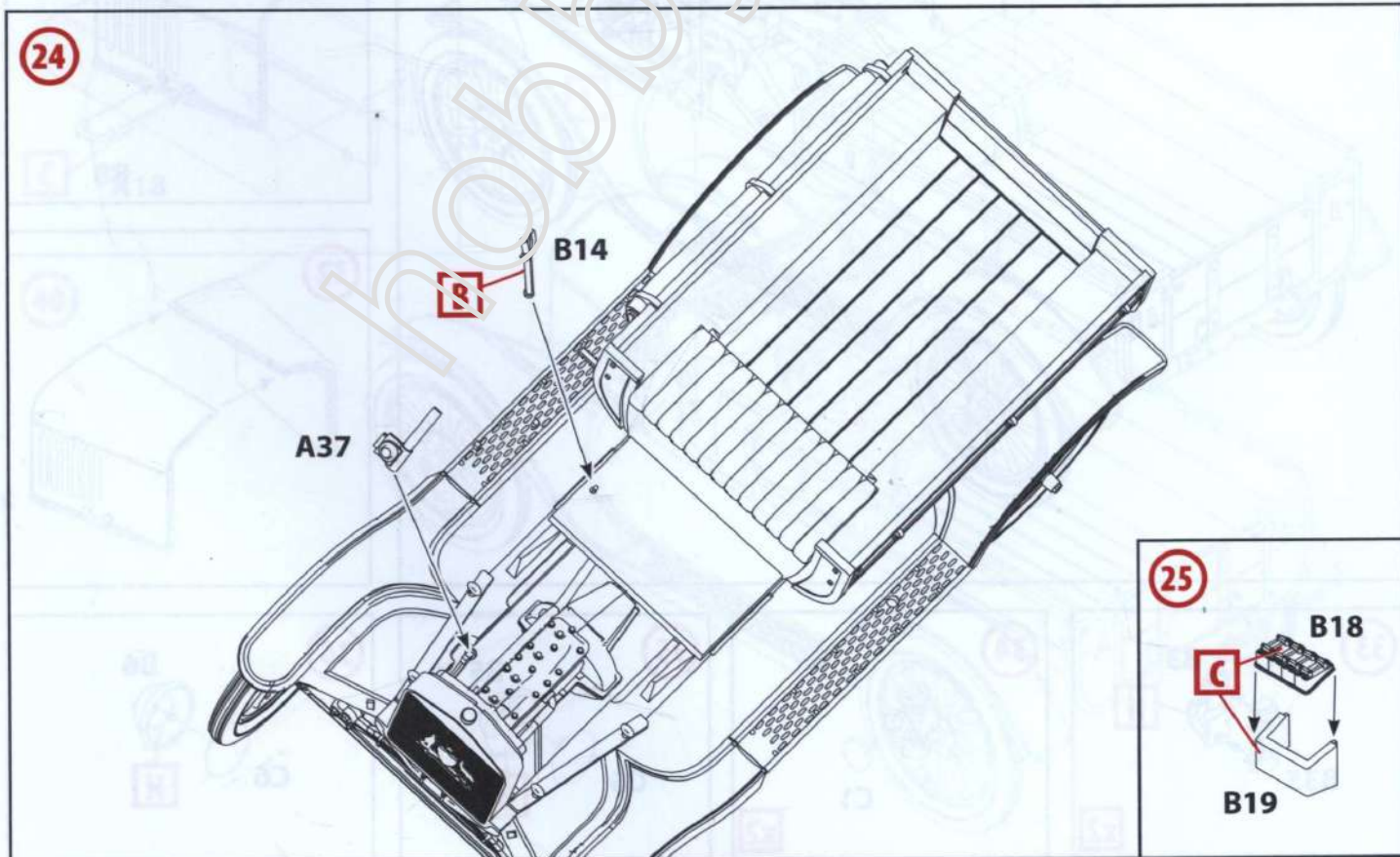
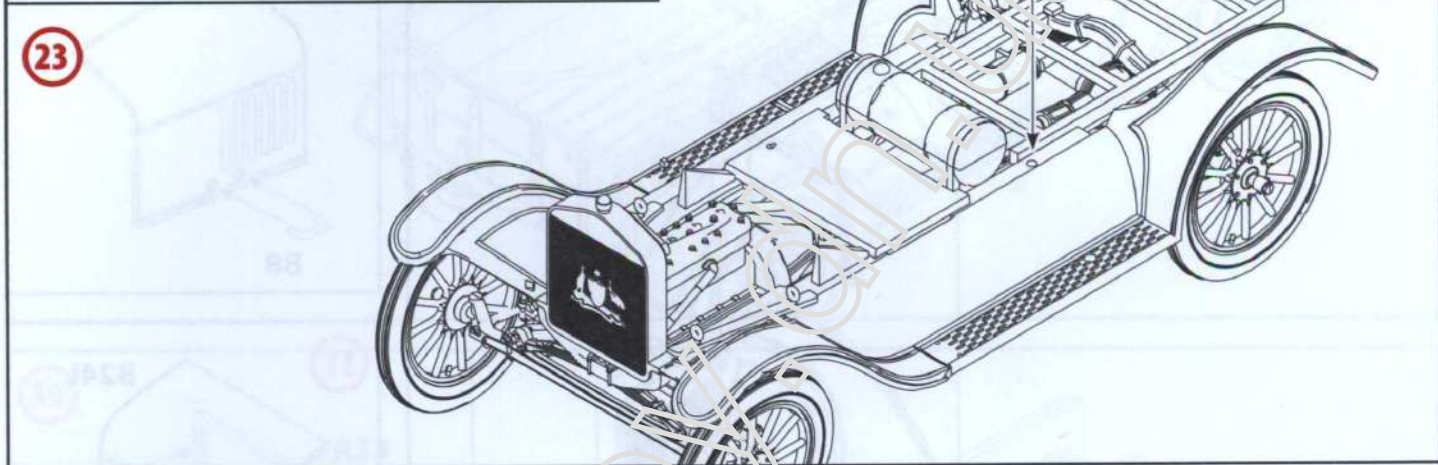
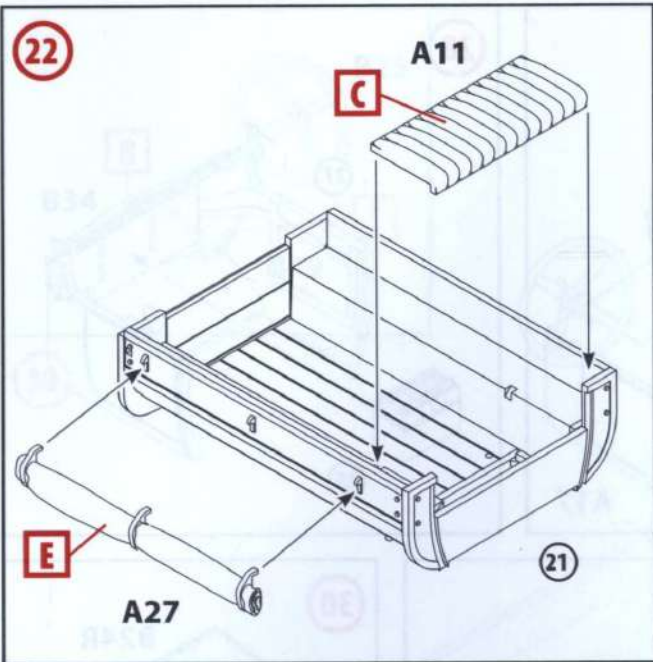



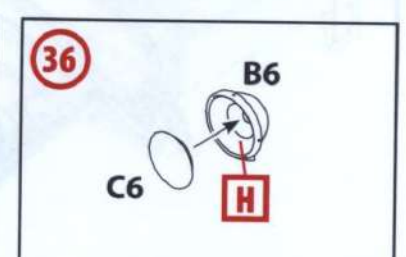
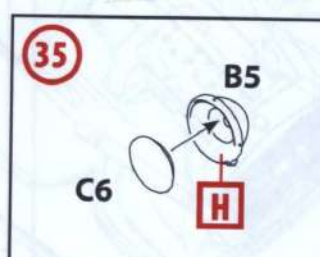
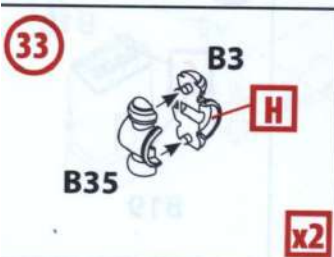
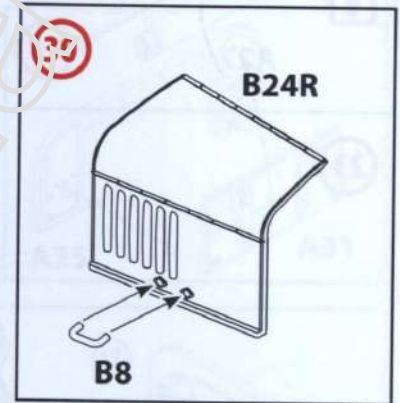
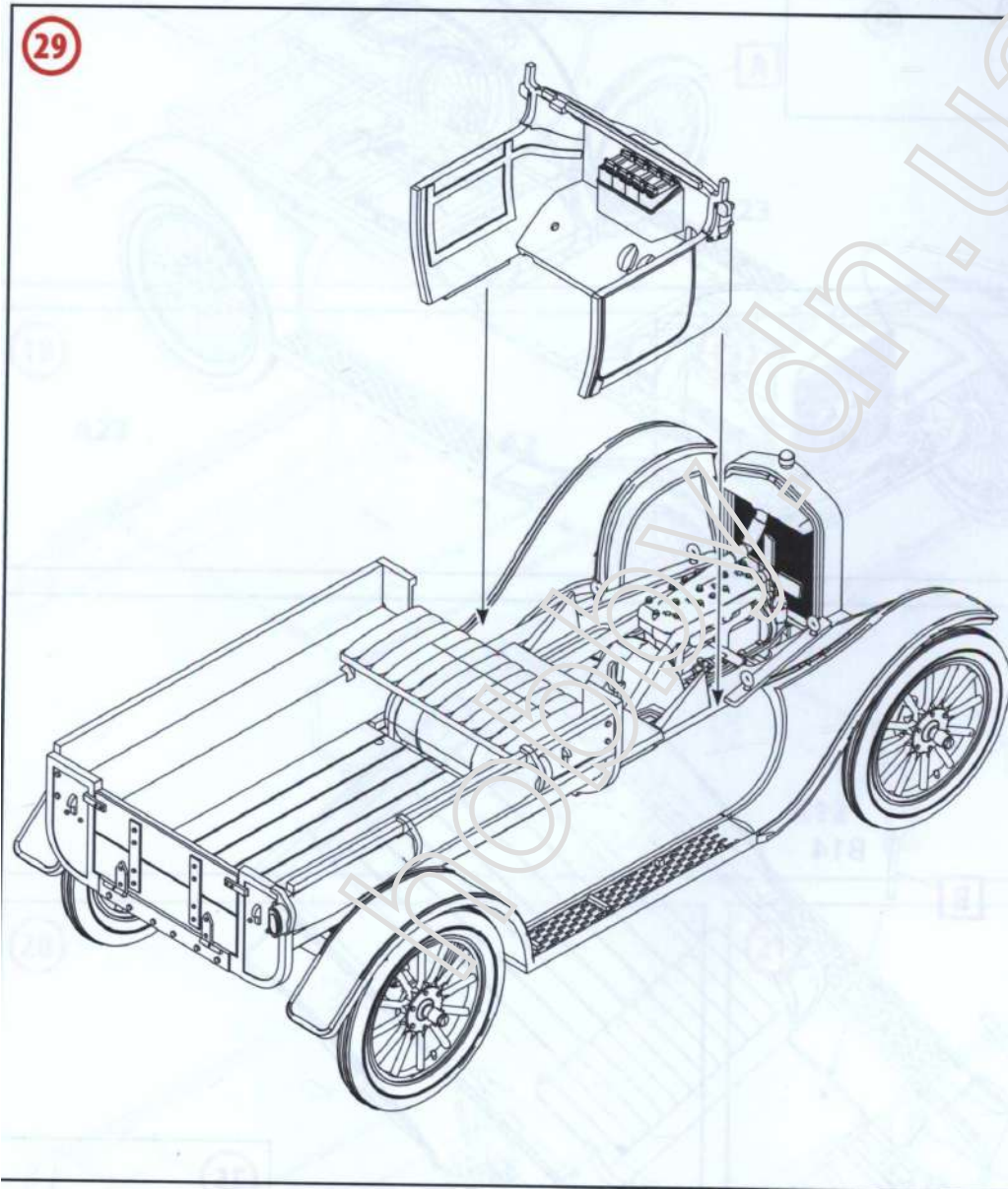
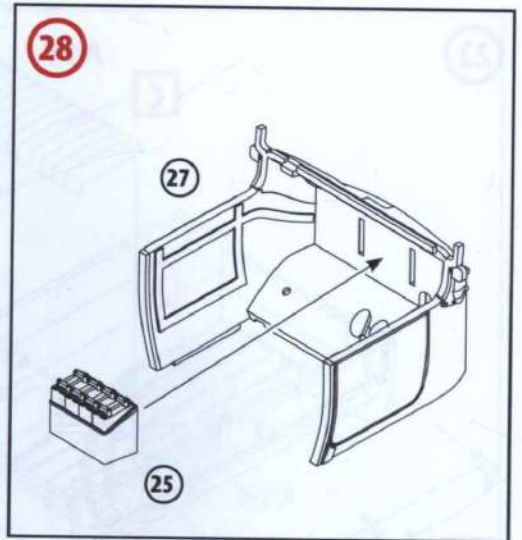
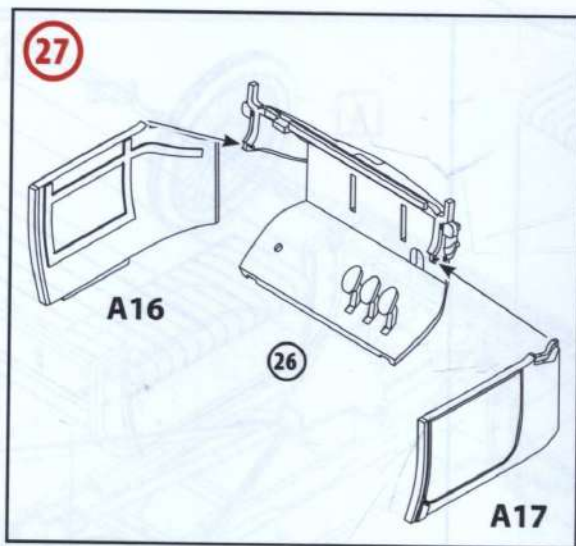
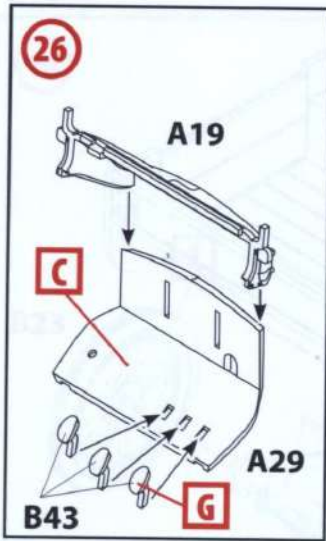



37

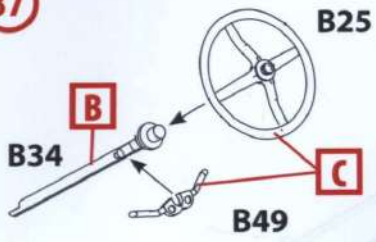

38

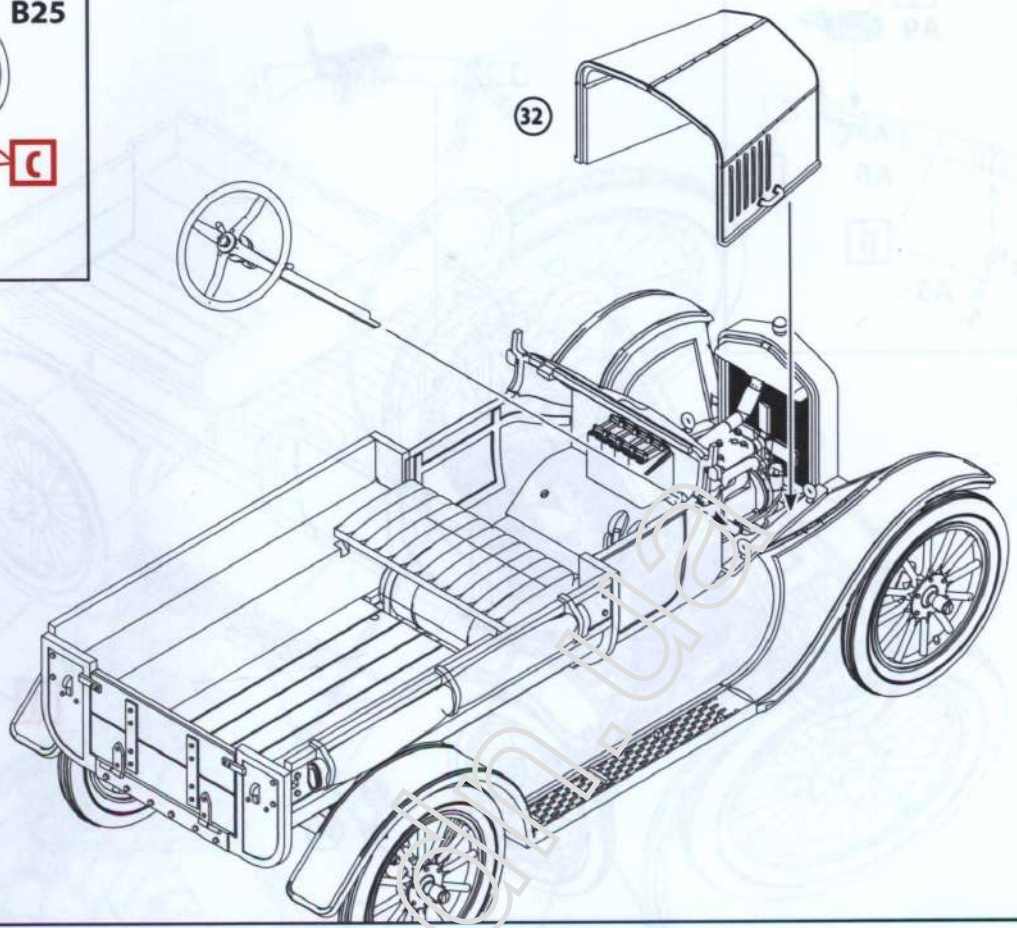

39

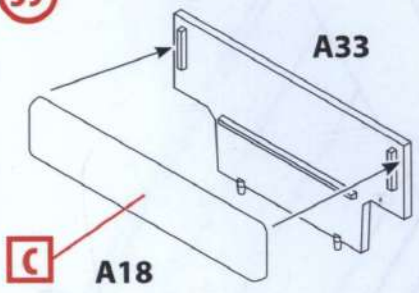

40

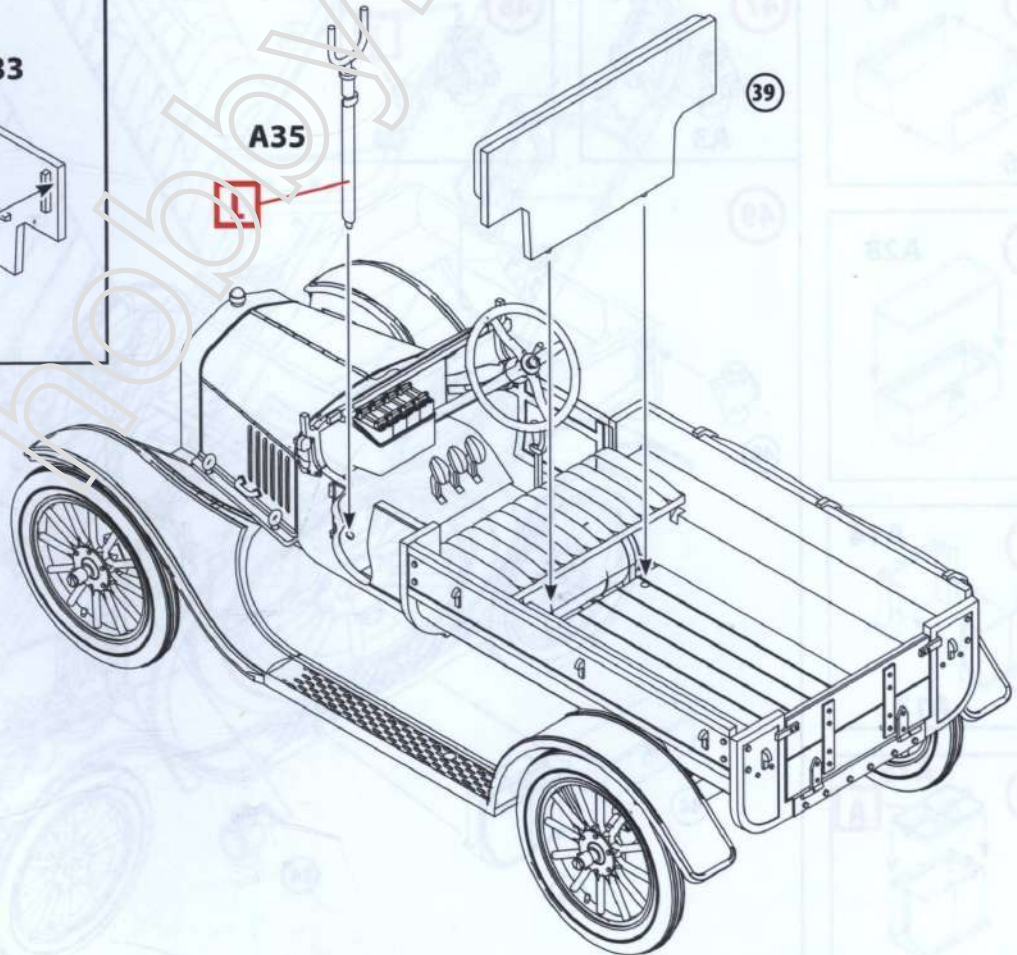



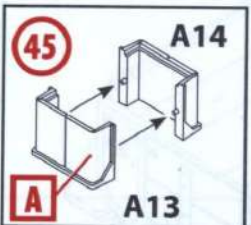
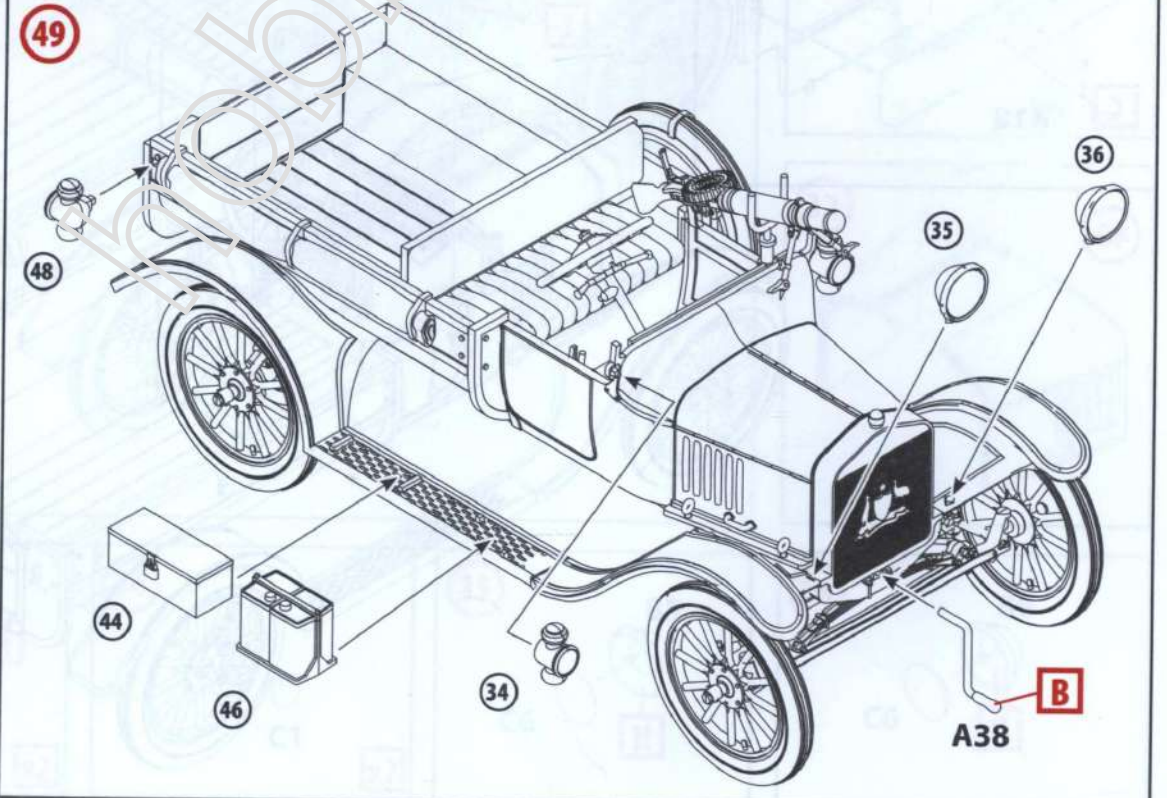
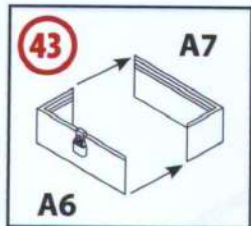
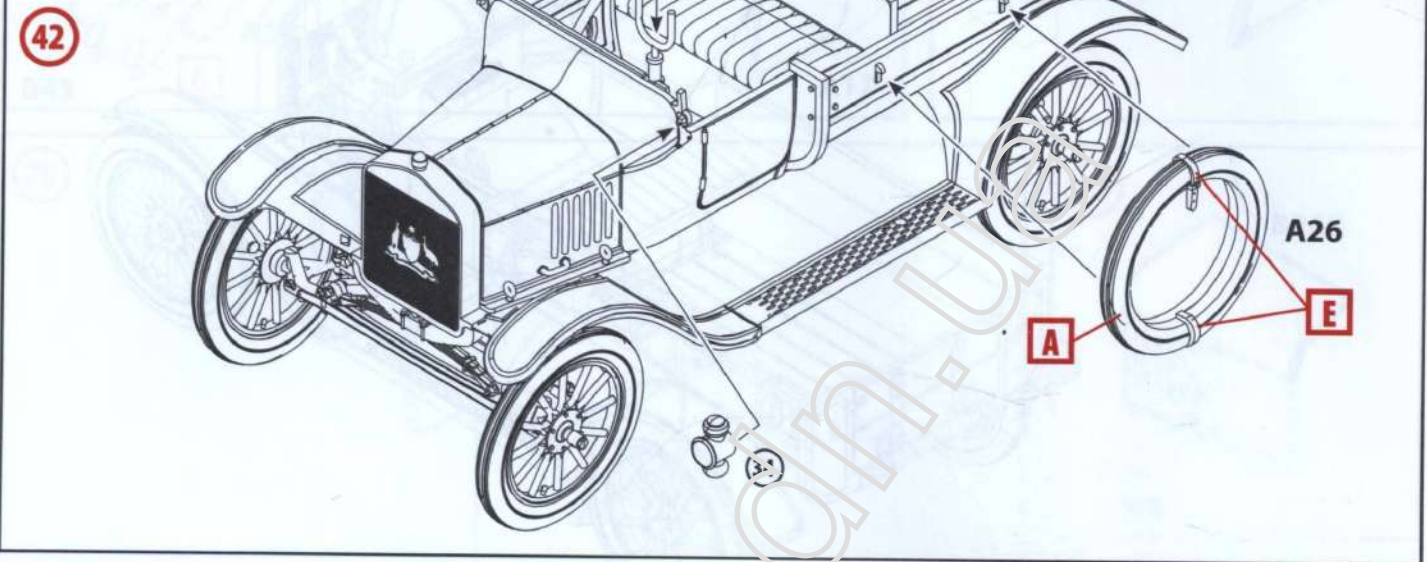
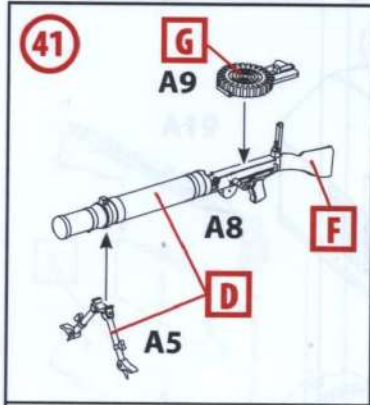



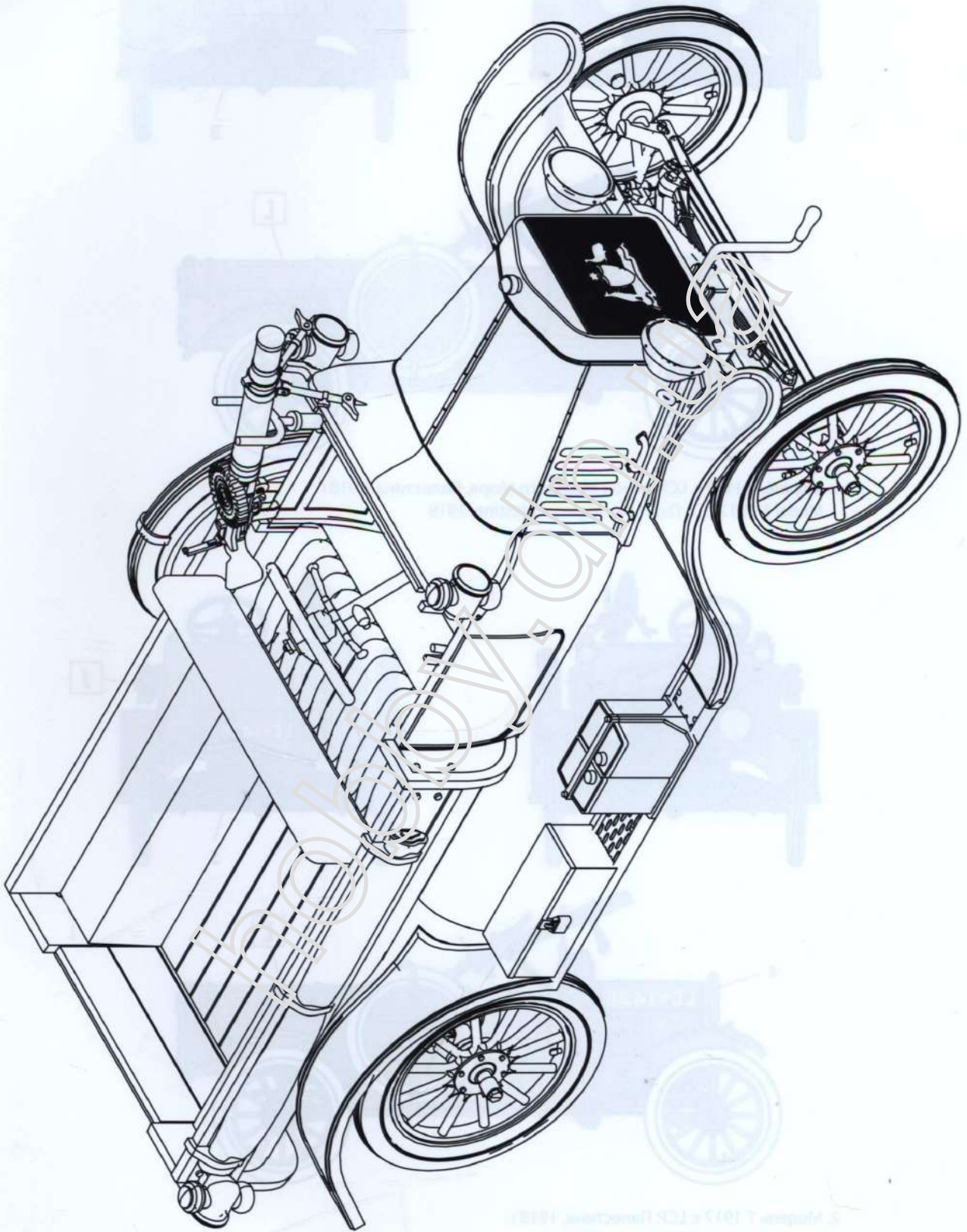

Model 1917/1918  
Motor 1917/1918

ICM  
1917/1918  
Motor 1917/1918

ICM  
1917/1918  
Motor 1917/1918





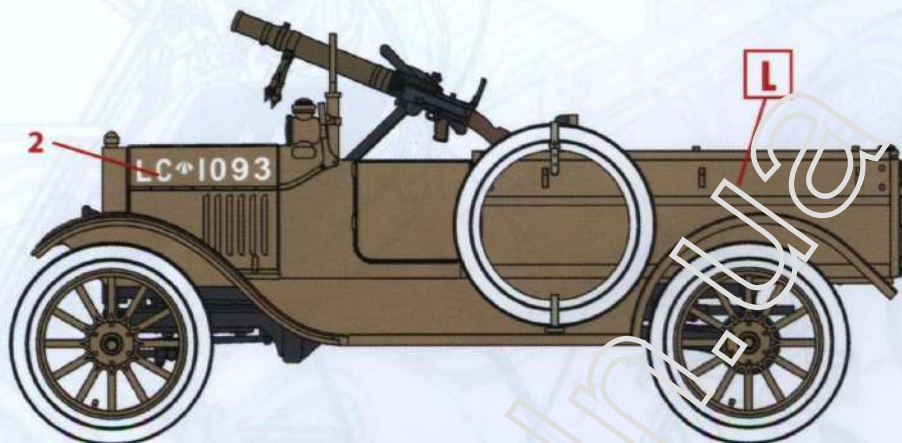
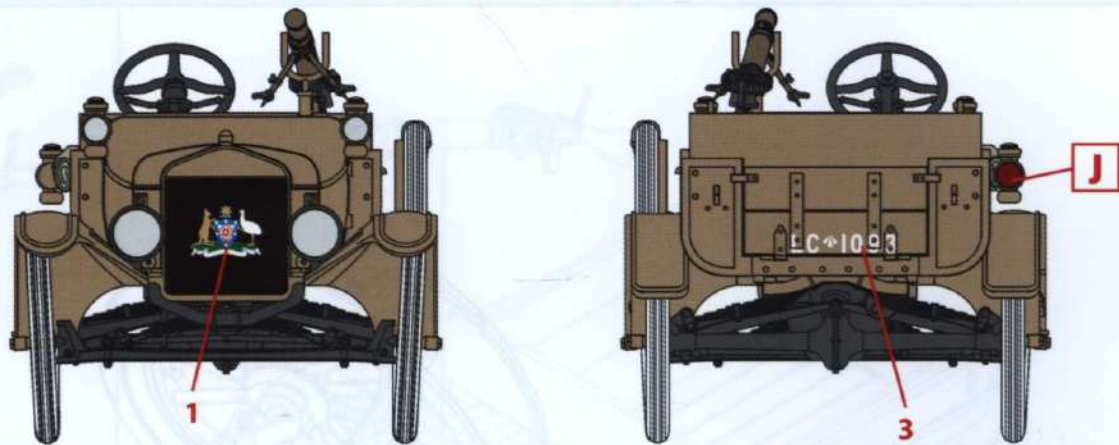

1. Модель Т 1917 г. LCP, район Мертвого моря, Палестина, 1918 г.  
Model T 1917 LCP, Dead Sea region, Palestine, 1918

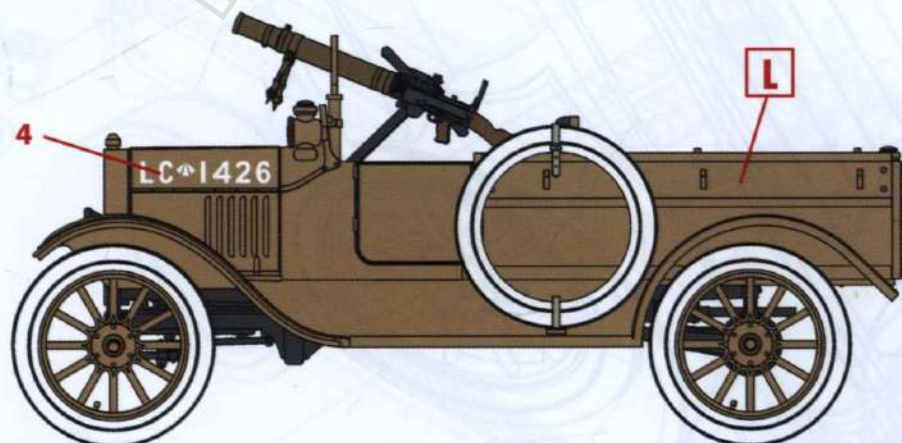
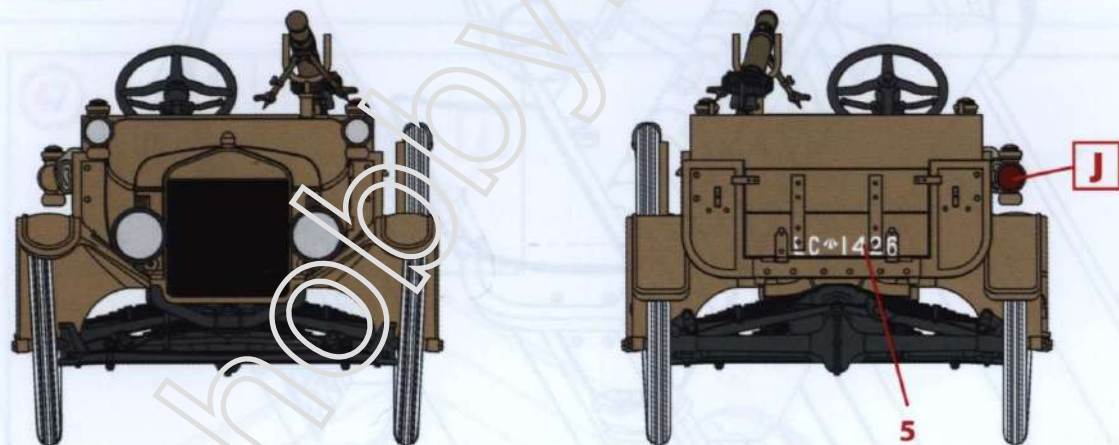

2. Модель Т 1917 г. LCP, Палестина, 1918 г.  
Model T 1917 LCP, Palestine, 1918





## Модель Т 1917 Туринг

### Штабной автомобиль армии Австралии I MB

Одним из самых массовых и знаменитых в мировой истории легковой автомобилей «Модель Т», выпускавшийся компанией Генри Форда. Эти автомобили широко использовались на фронтах Первой мировой войны. В частности, Австралийская конная дивизия имела в своем составе штабные машины «Модель Т» с кузовом «туринг». Они участвовали в боях в Египте и Палестине вместе с автомобилями LCP в 1917-1918 г.

#### Технические характеристики автомобиля «Модель Т» 1917 г. Туринг

Число мест.....	4
Сухая масса, кг.....	950
Длина, мм.....	3575
Ширина, мм.....	1690
Высота, мм.....	2090
База, мм.....	2540
Колея, передняя и задняя, мм.....	1420
Двигатель.....	«Форд», 4-цил., 2,9 л., 22,5 л.с.
Максимальная скорость, км/ч.....	70
Запас хода по шоссе, км.....	400

## Model T 1917 Touring WWI Australian Army Staff Car

One of the most numerous and famous cars in the world's history was the Model T produced by the Ford Motor Company. Those cars were widely used in fronts of WWI.

On the Model T 1917 base it was equipped staff cars for the Australian Mounted Division. They were used in combat with LCP cars in Egypt and Palestine in 1917-1918.

#### Technical Specifications of Model T 1917 Touring

Seats.....	4
Empty weight, kg.....	950
Length, mm.....	3575
Width, mm.....	1690
Height, mm.....	2090
Wheel base, mm.....	2540
Track, front & rear, mm.....	1420
Engine.....	Ford, 4 cyl., 2,9 l., 22,5 hp
Max. Speed, km/h.....	70
Range, km.....	400

#### ВНИМАНИЕ!

Перед сборкой внимательно прочитать руководство по монтажу. Каждая деталь пронумерована. Соблюдать последовательность монтажа. Необходимые рабочие инструменты: нож и напильник для зачистки деталей; резиновая лента, клейкая лента и зажимы для сушки белья для прижимания силивуемых деталей. Детали из пластика очистить в растворе мягкого моющего средства и высушить на воздухе для того, чтобы краска и переводные картинки лучше прилипали. Перед приклеиванием проверить, подходят ли детали и клей наносится экономно. Хром и краску удалить с поверхностей склеивания. Небольшие детали окрасить перед тем, как они будут удалены из рамок. Краску необходимо хорошо просушить, только после этого продолжать сборку. Каждую соответствующую переводную картинку отдельно вырезать и примерно на 20 секунд окунуть в теплую воду. На обозначенном месте картинку отделить от бумаги, и нажать промокающей бумагой.

#### CAUTION!

Read the instructions thoroughly prior to assembly. Each component is numbered. Adhere to specified sequence of assembly. Tools required: knife and file for removal of components from frame; rubber bond, adhesive tape and clothes pegs for clamping components together after applying adhesive. Clean plastic components in a mild detergent solution and allow to air-dry so that paint and transfers adhere better. Prior to applying adhesive, check to see whether the components fit together; apply adhesive sparingly. Remove chrome and paint from the contact surfaces. Paint small components before removing them from the frame. Allow paint to dry well, and only then continue to assemble. Cut out each transfer individually and immerse in warm water for approx. 20 seconds. Slide transfer off paper and into designated position, then press on with blotting paper.

#### ИСПОЛЗУЕМЫЕ КРАСКИ / USED COLORS:

	Revell	Tamiya		
<b>A</b>	105	XF2	Белый, матовый	Flat White
<b>B</b>	107	X1	Черный, глянцевый	Gloss Black
<b>C</b>	302	X18	Черный, полуматовый	Semigloss Black
<b>D</b>	139	XF58	Оливково-зеленый, мат.	Olive Green
<b>E</b>	186	XF49	Хаки, матовый	Khaki

	Revell	Tamiya		
<b>F</b>	189	XF78	Дерево	Wood
<b>G</b>	191	X32	Сталь	Steel
<b>H</b>	190	X11	Серебристый	Chrome Silver
<b>J</b>	731	X27	Красный, прозрачный	Clear Red
<b>K</b>	183	XF84	Ржавчина	Rust

**01** СТАДИЯ СБОРКИ  
ASSEMBLY STEP

**?** ПРОИЗВОЛЬНЫЙ ВЫБОР  
OPTIONAL

**■** ПРИ СБОРКЕ НЕ ИСПОЛЗУЕТСЯ  
PARTS NOT FOR USE

**03** СБОРОЧНАЯ ЕДИНИЦА  
ASSEMBLY UNIT

**A** ИСПОЛЗУЕМАЯ КРАСКА  
USED COLOR

**✂** ОТРЕЗАТЬ  
CUT OFF

**x2** СДЕЛАТЬ ДВЕ ДЕТАЛИ  
MAKE 2 PCS



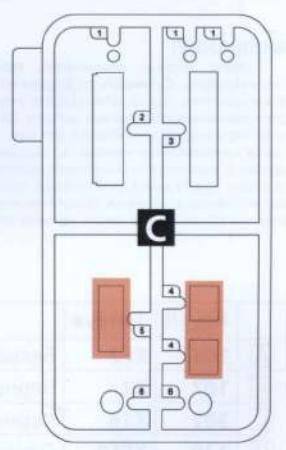
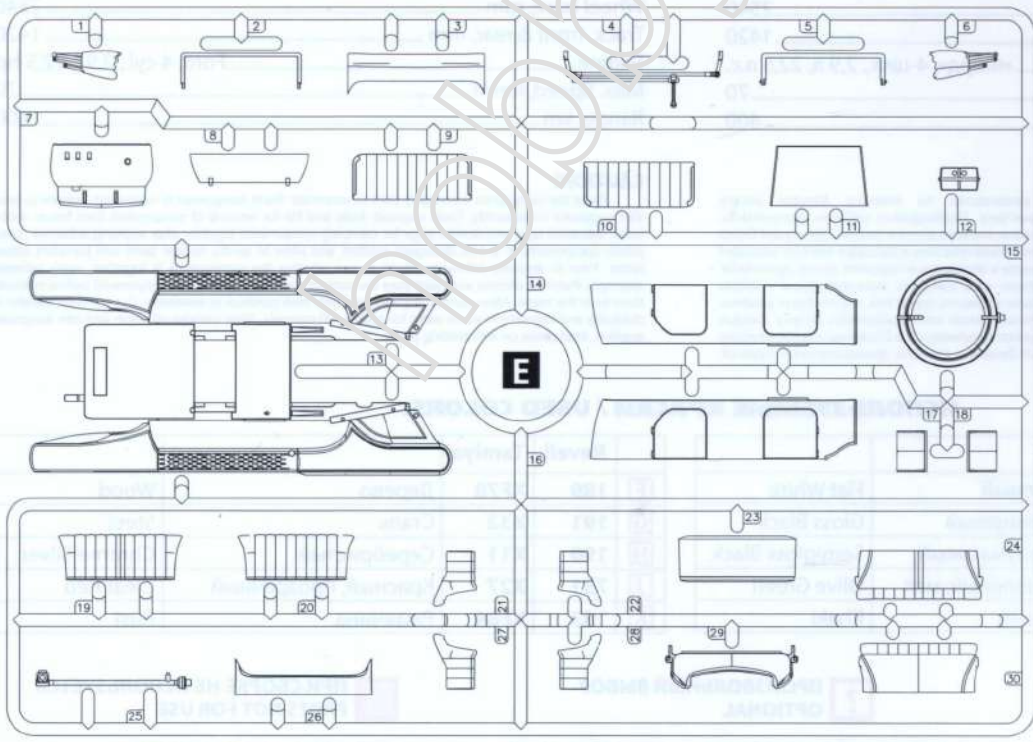
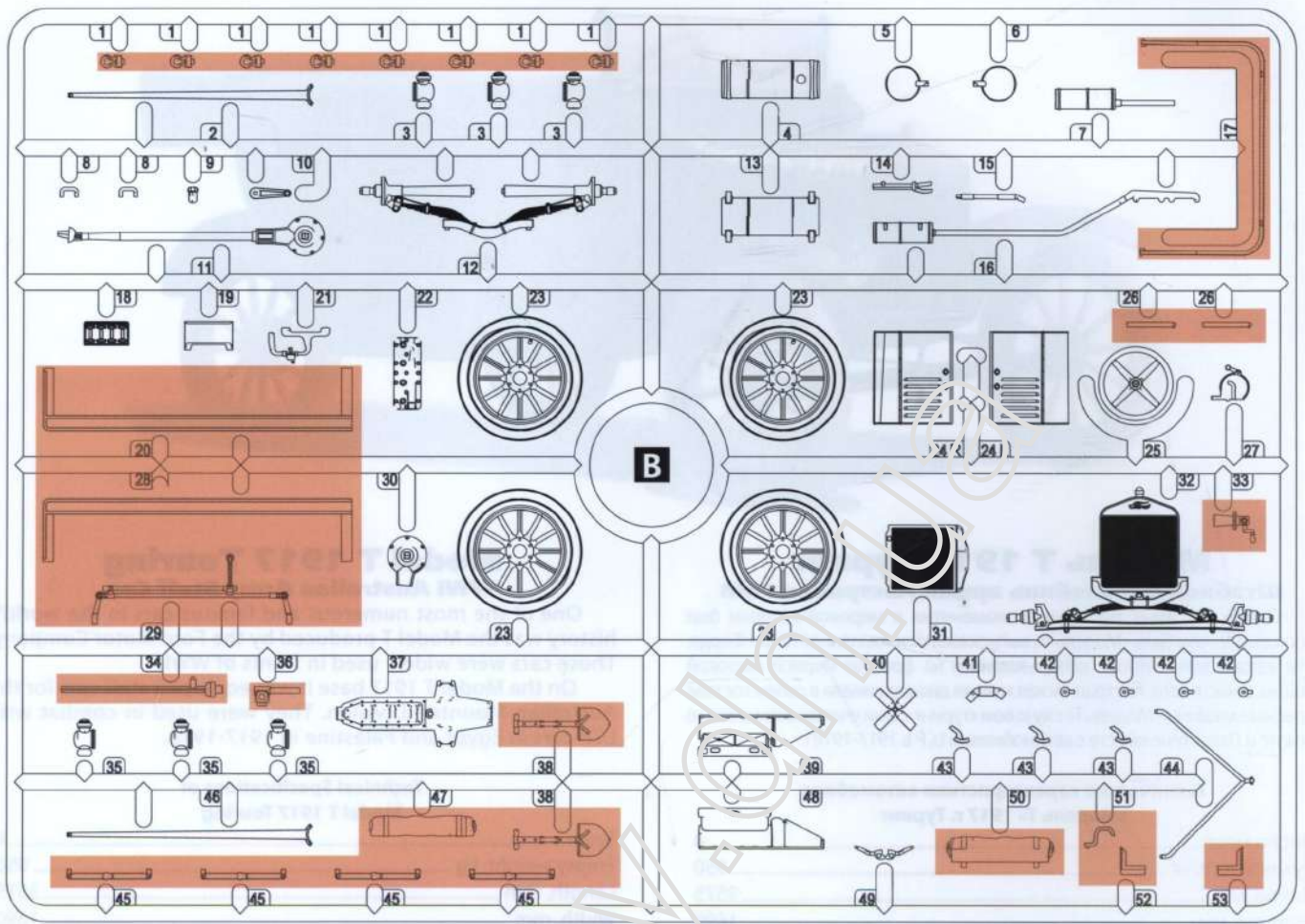



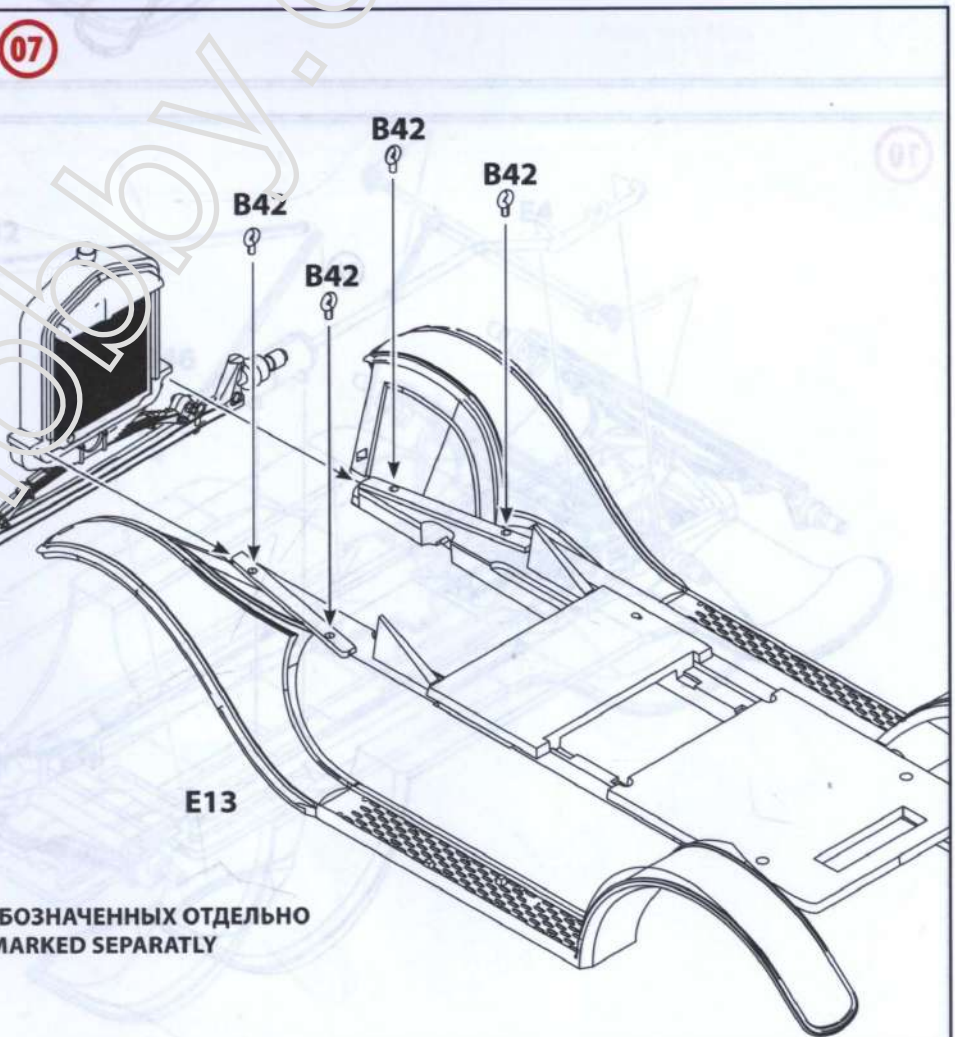
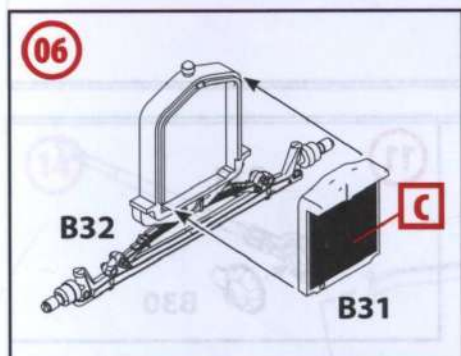
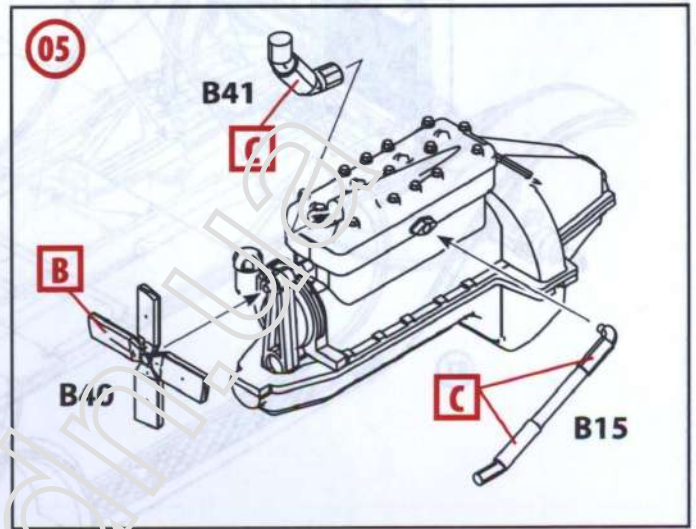
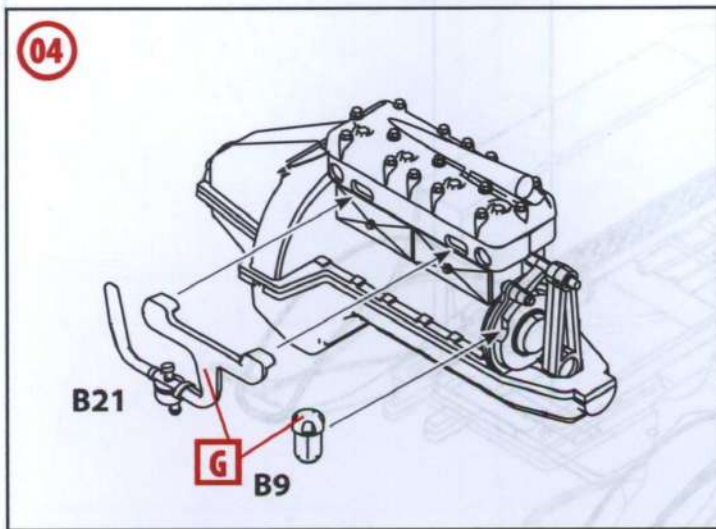
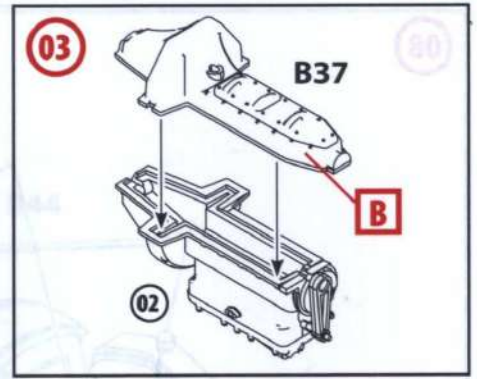
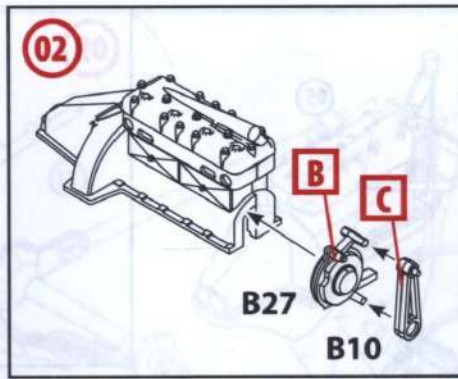
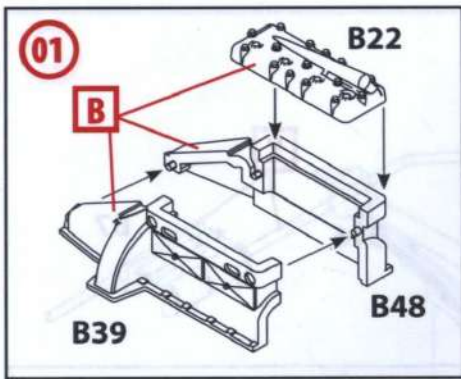

**D** ВСЕ ДЕТАЛИ ШАССИ, КРОМЕ ОБОЗНАЧЕННЫХ ОТДЕЛЬНО  
ALL CHASSIS DETAILS EXCEPT MARKED SEPARATLY



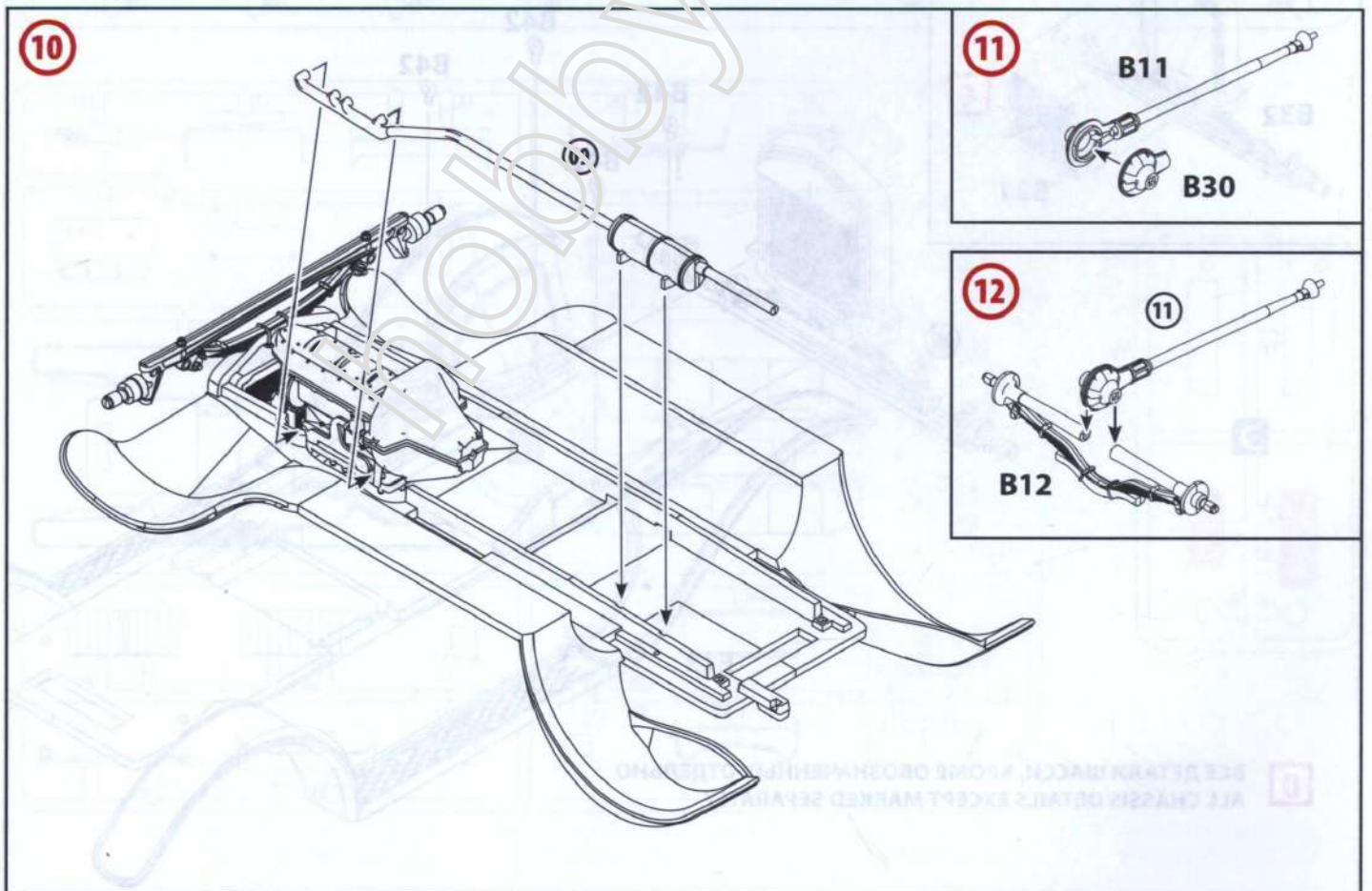
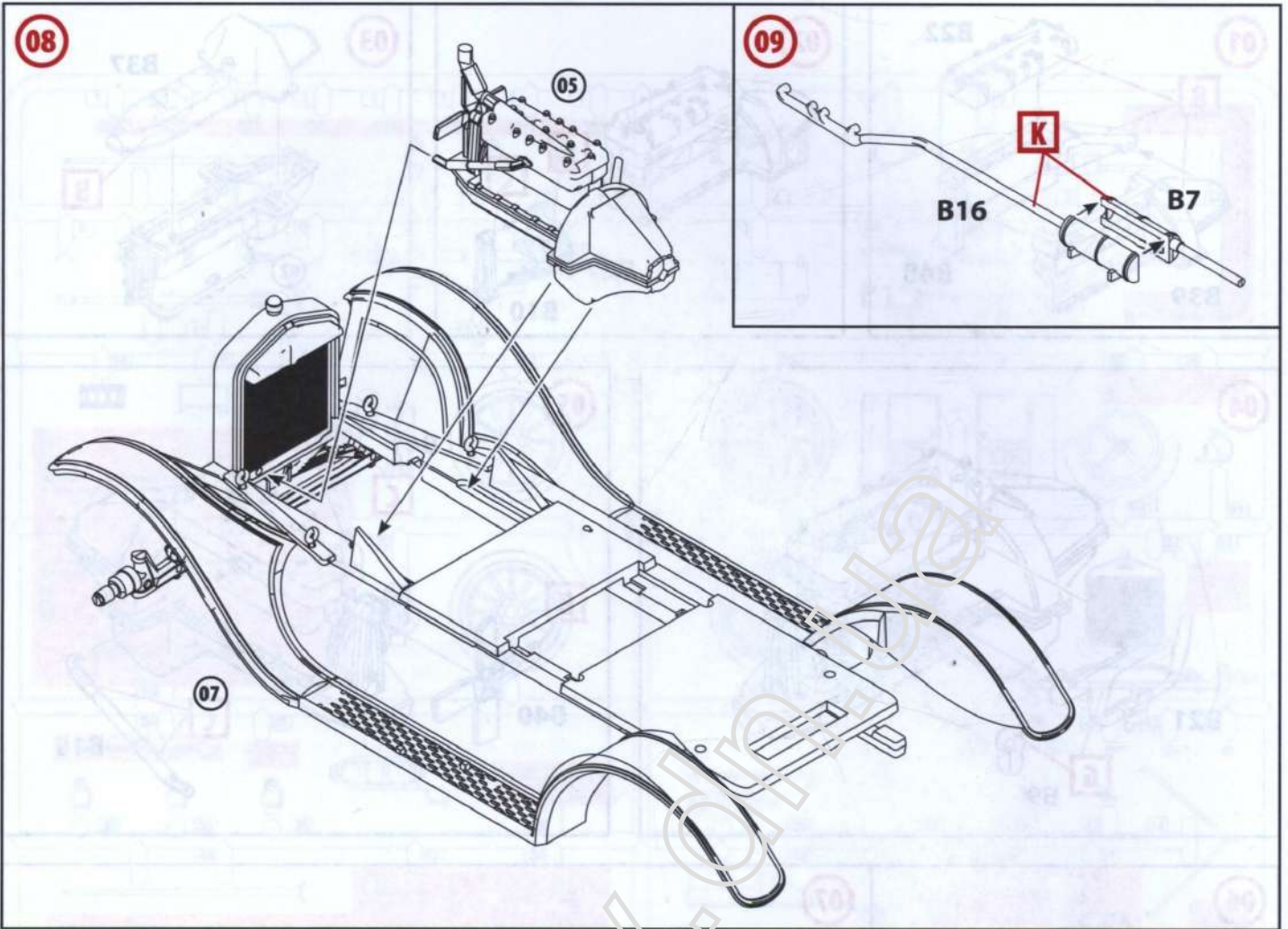



13

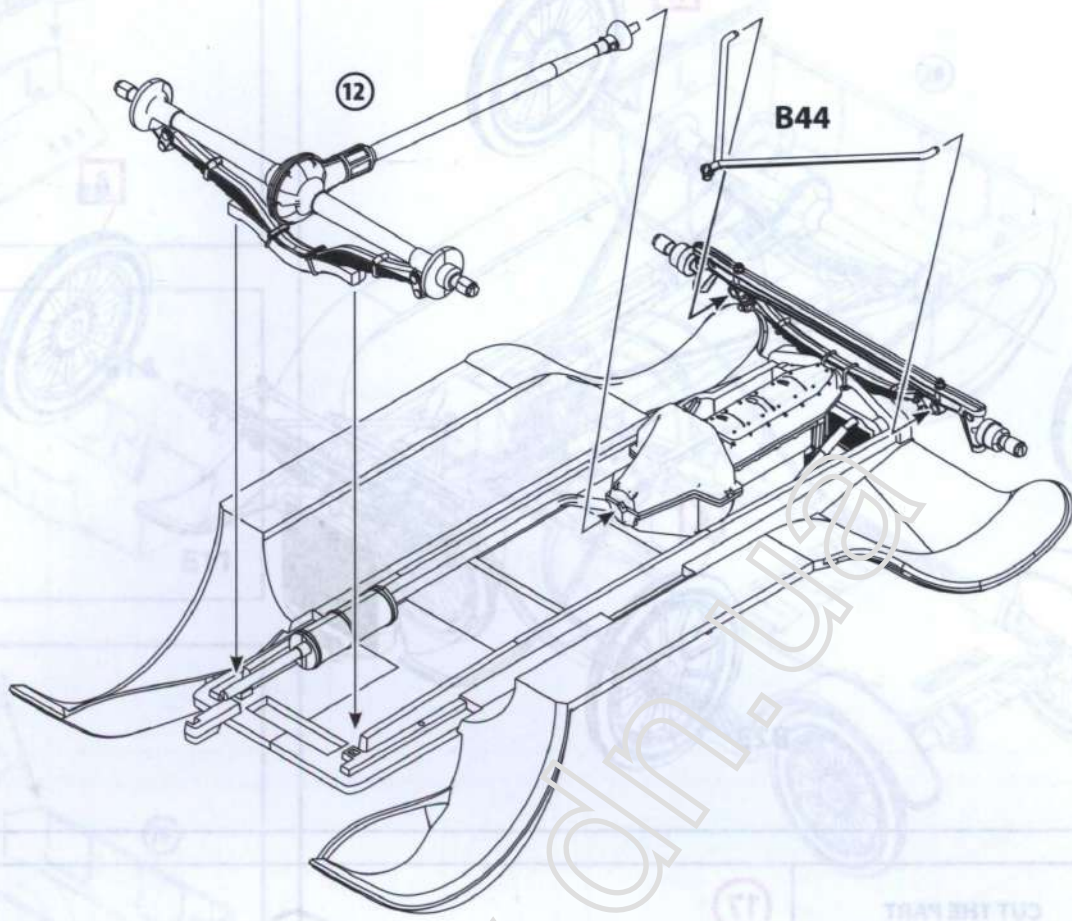

CUT THE PART  
INTO TWO PARTS

14

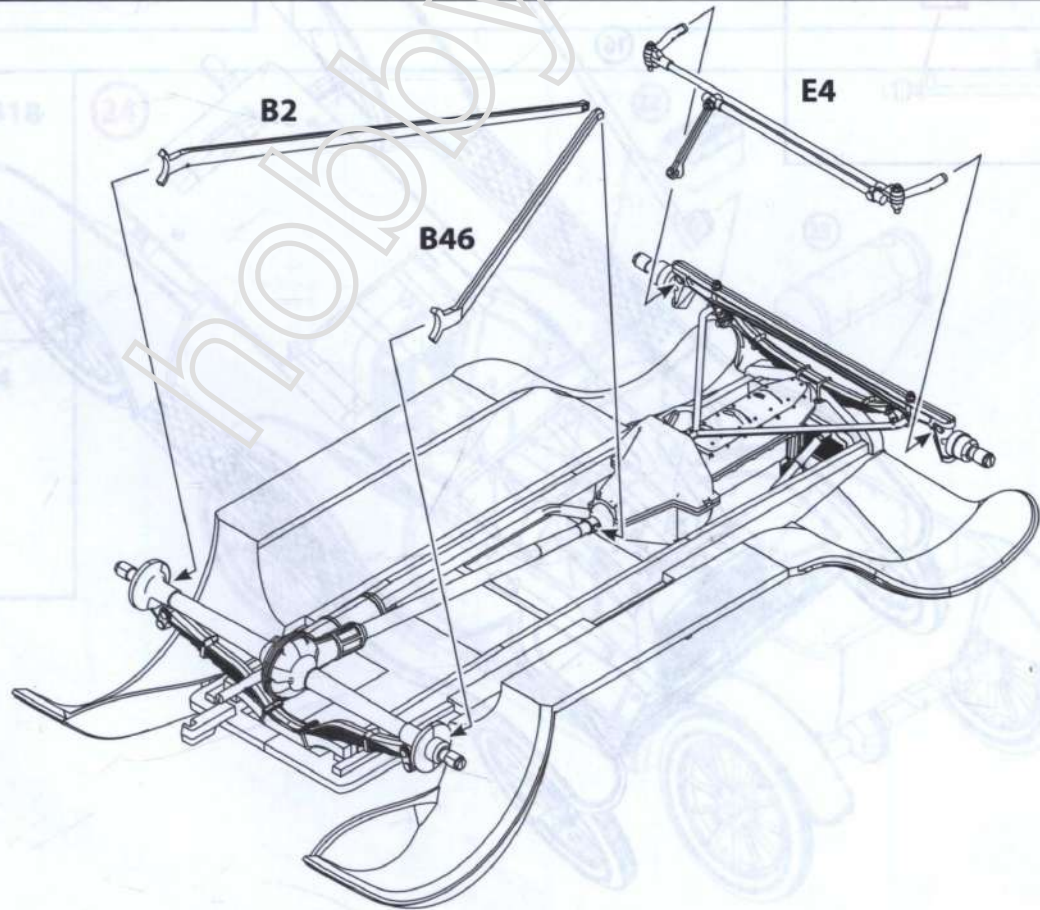



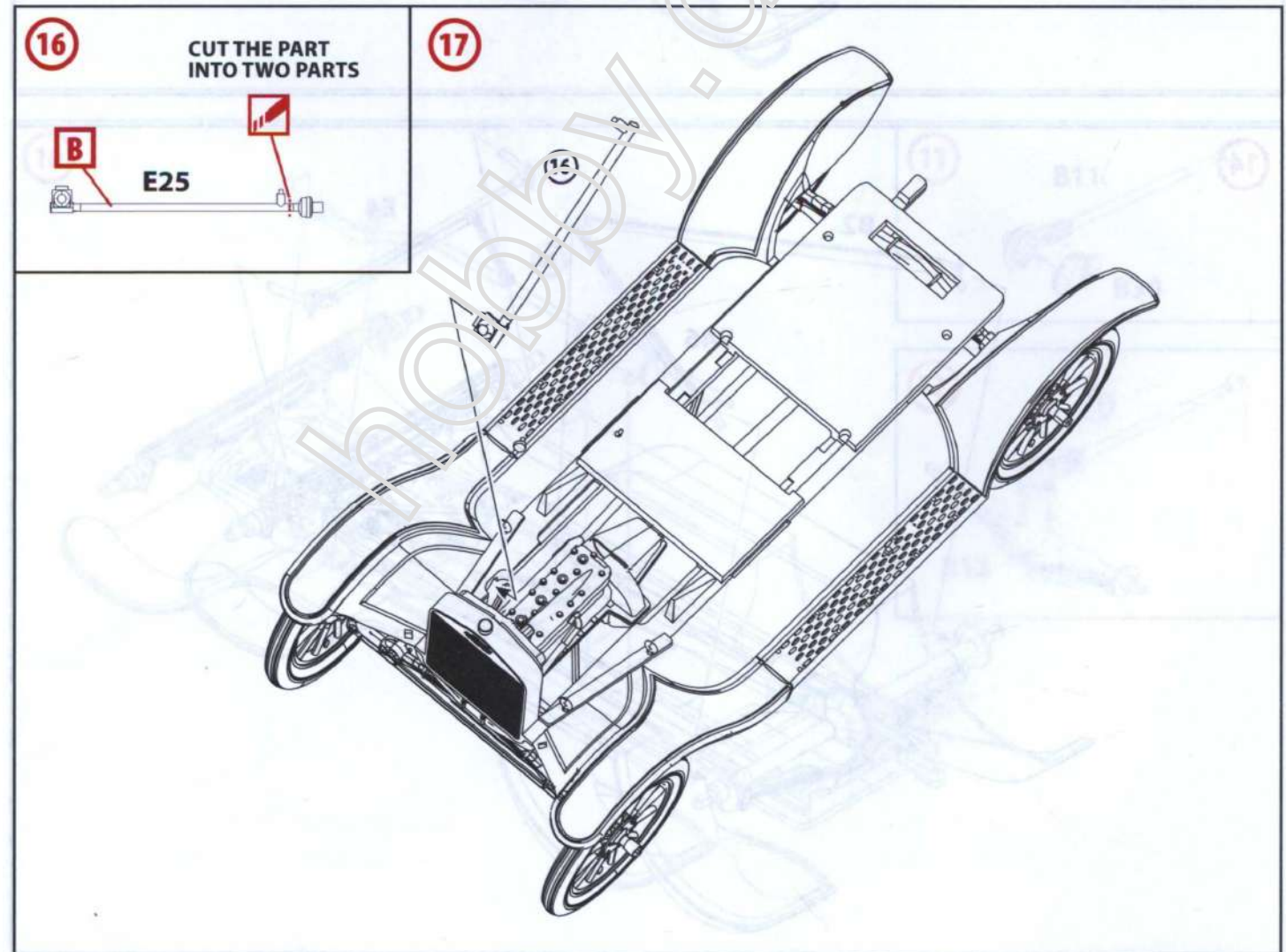
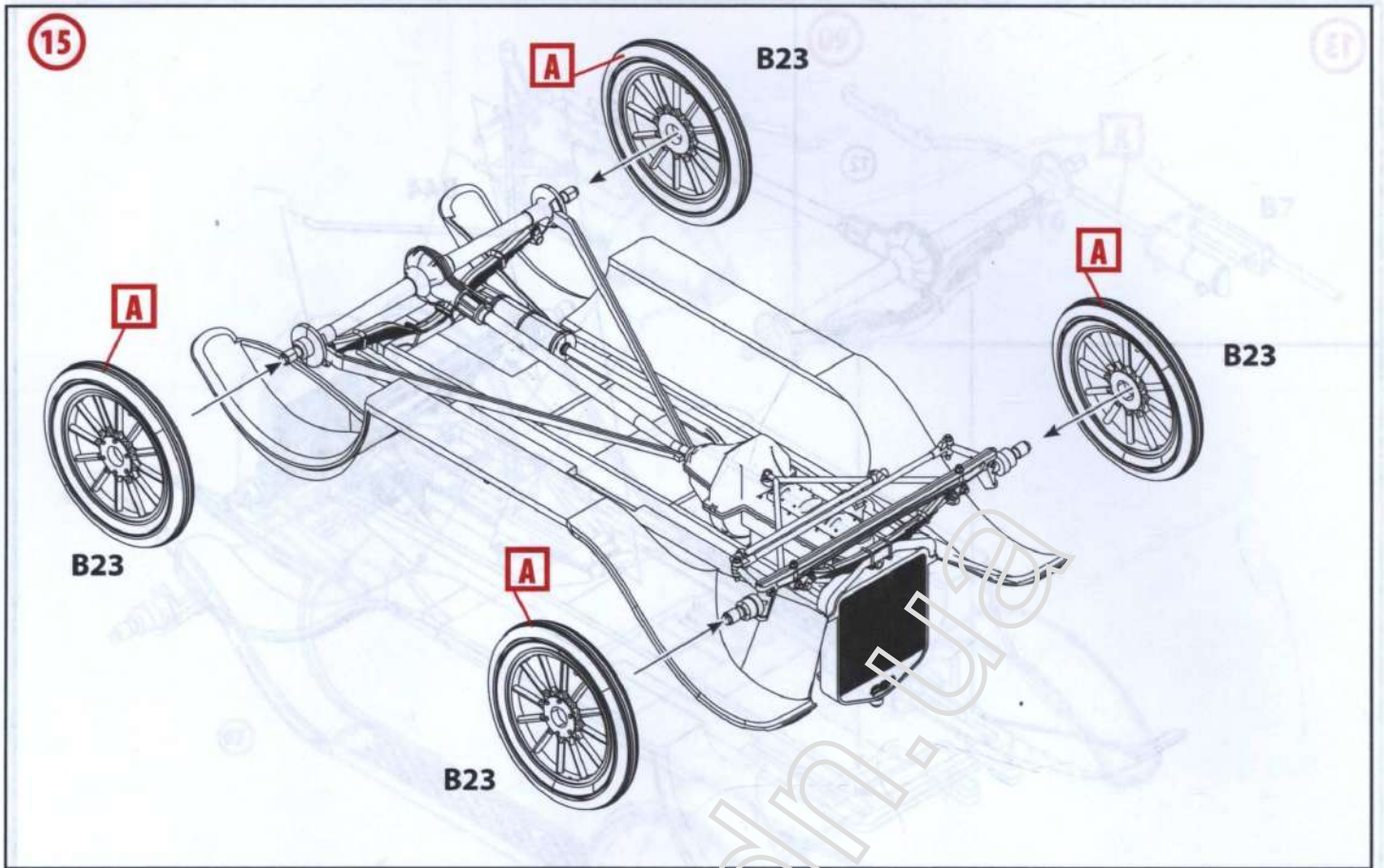



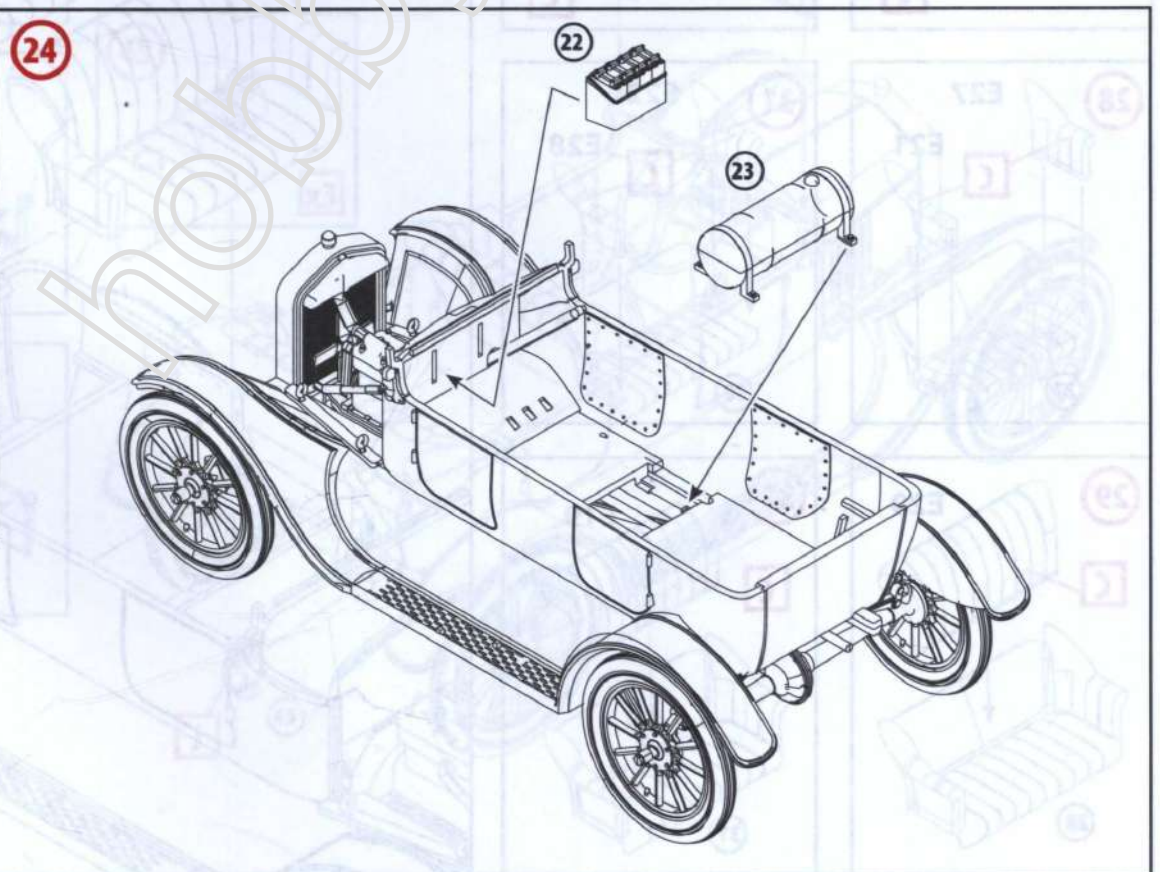
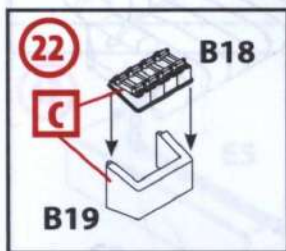
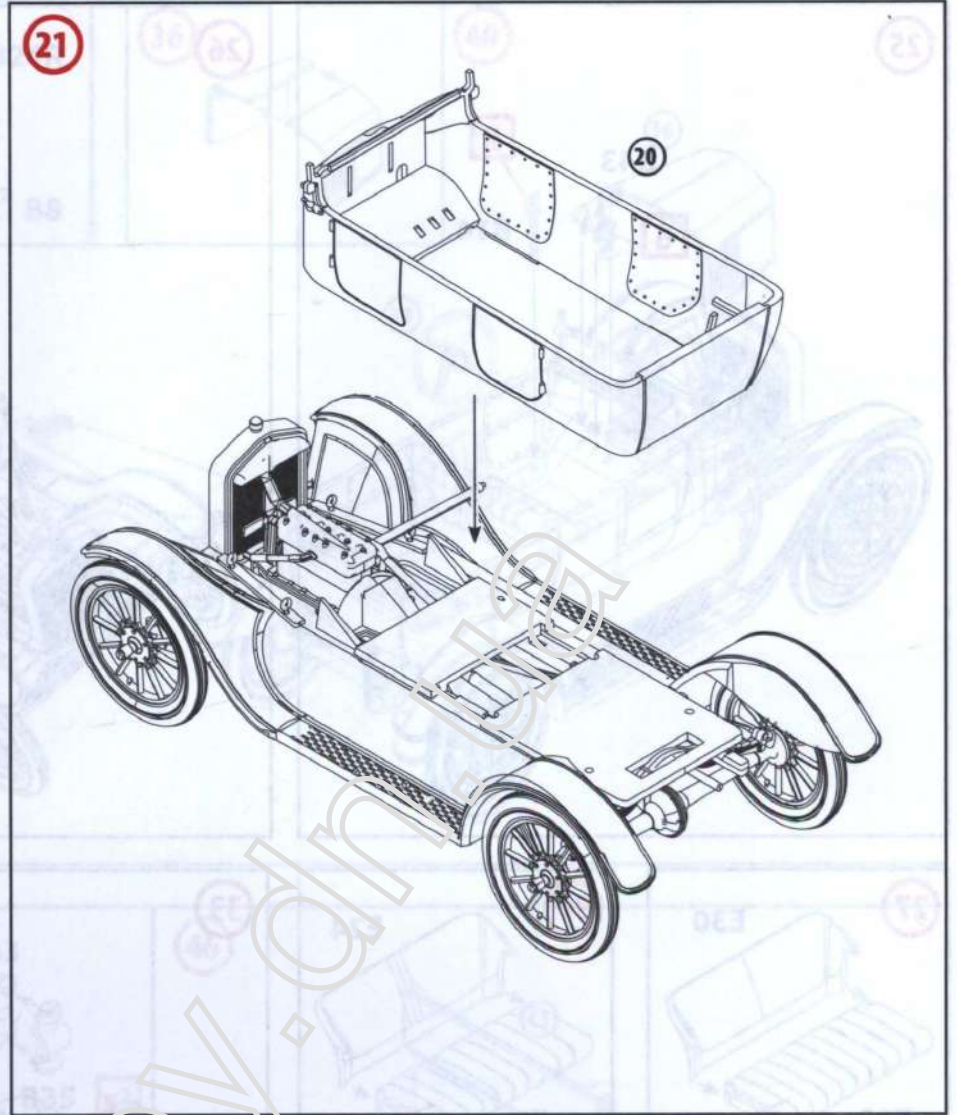
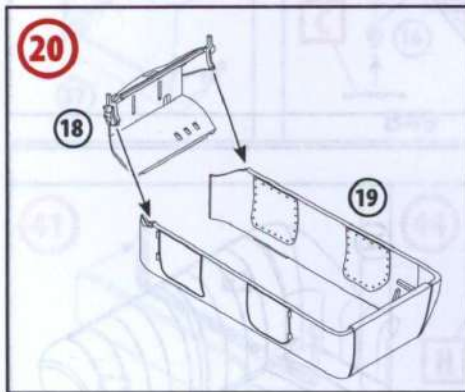
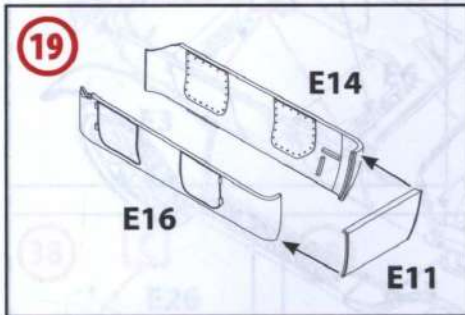
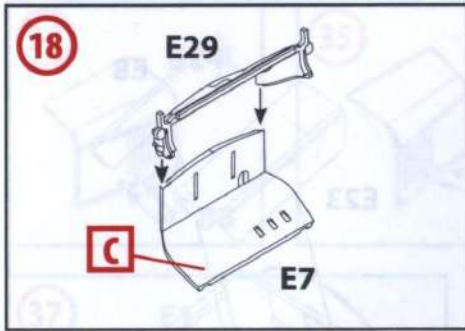



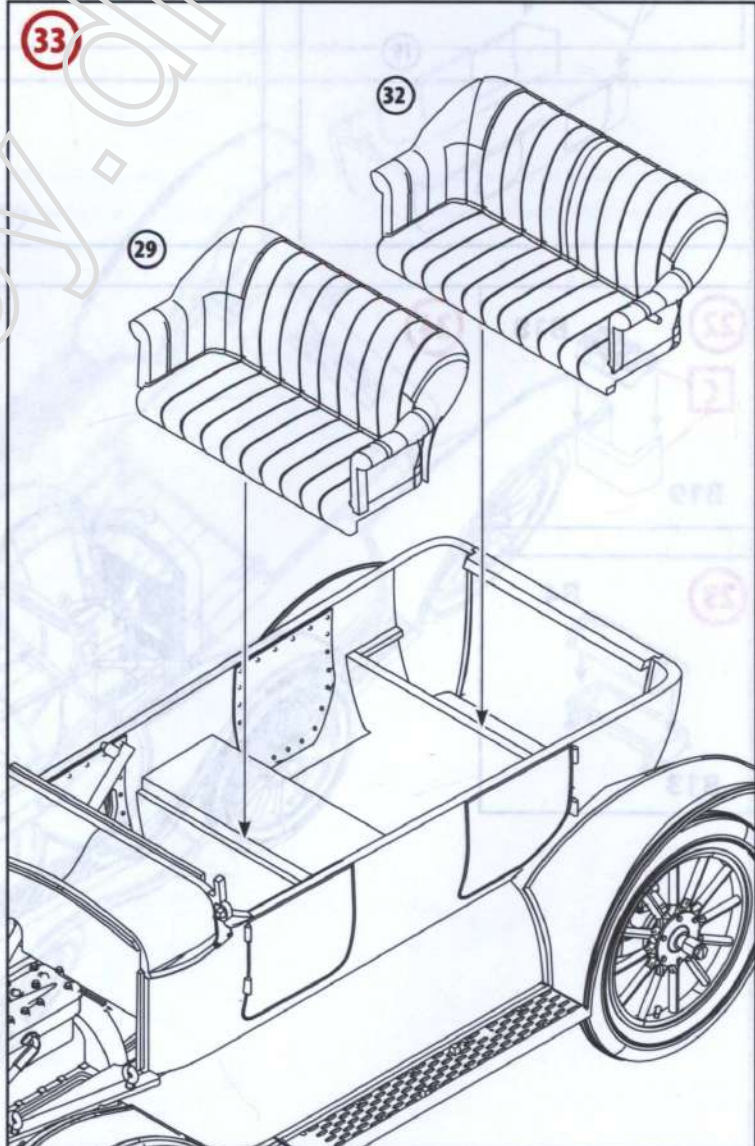
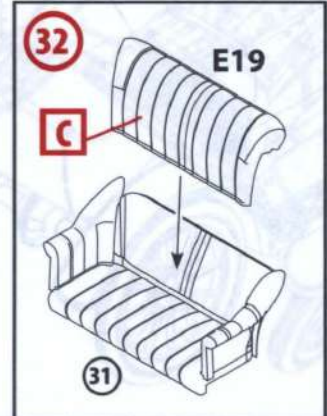
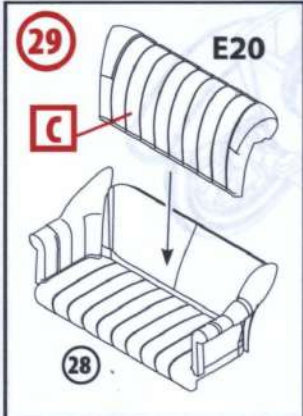
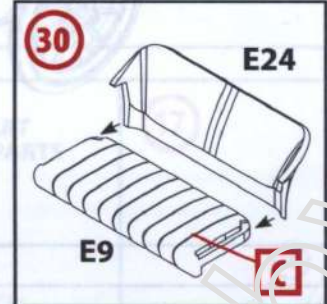
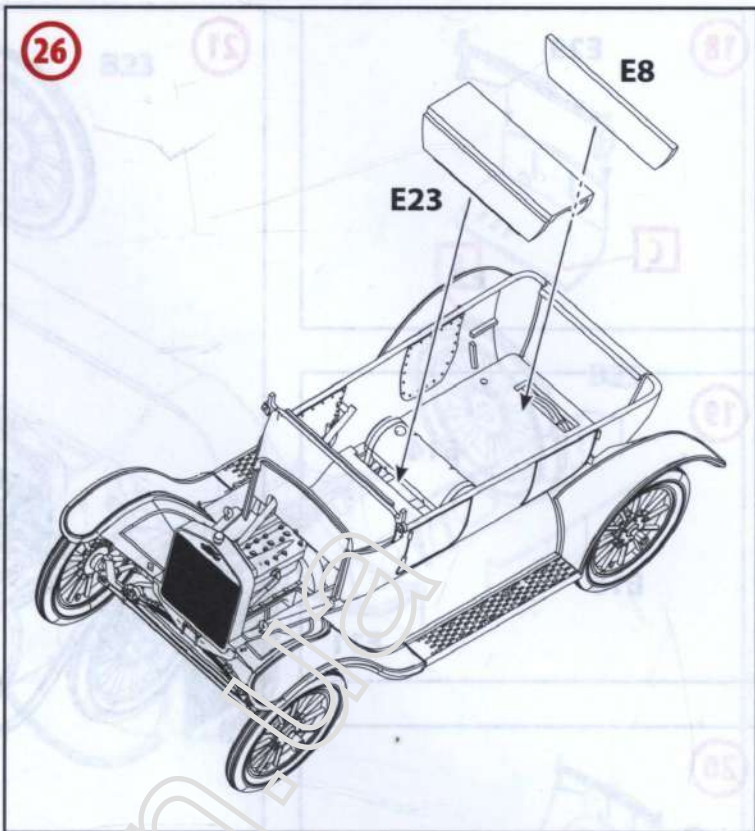
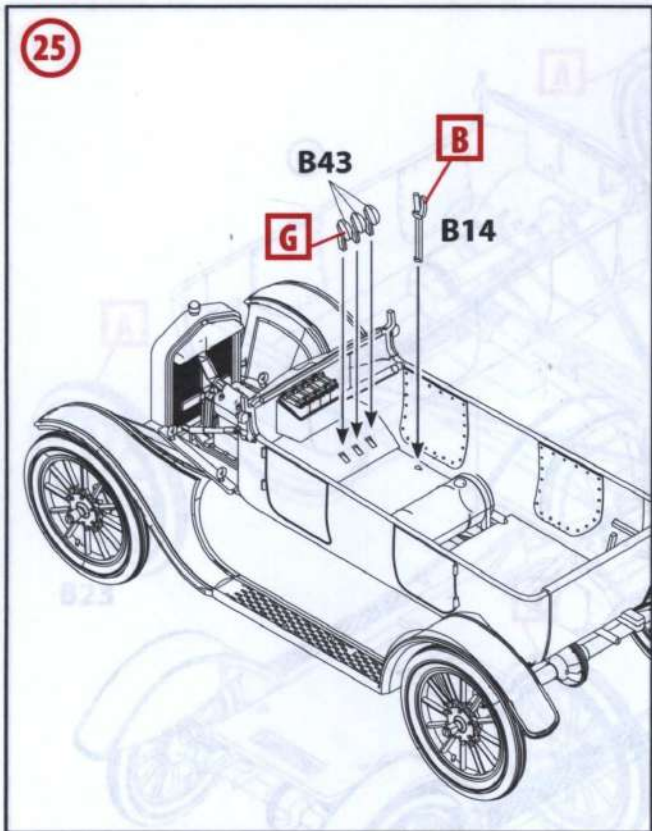



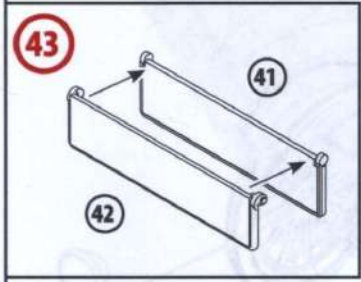
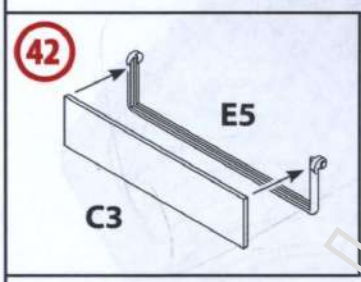
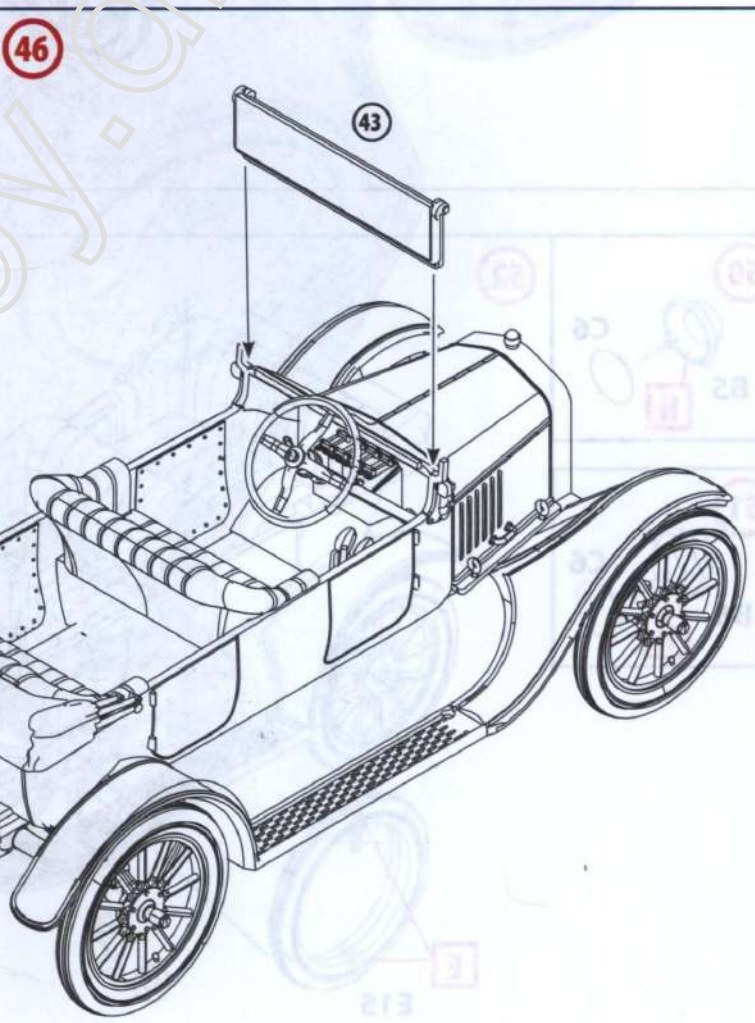
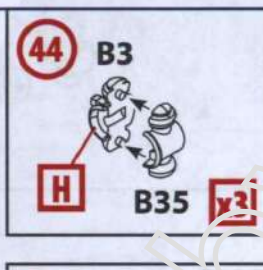
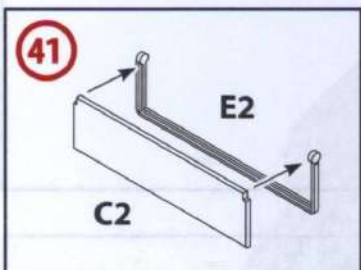
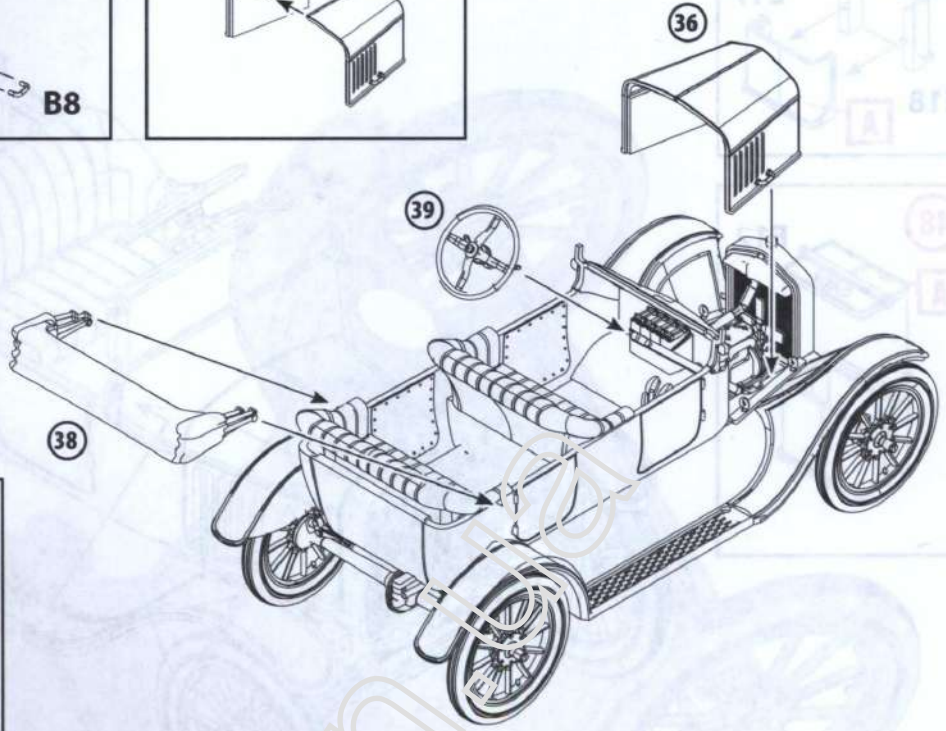
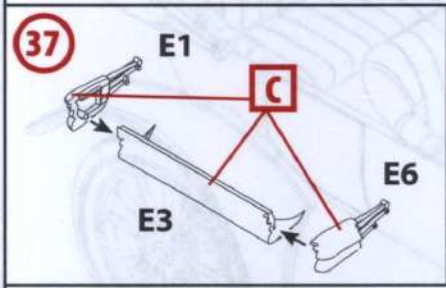
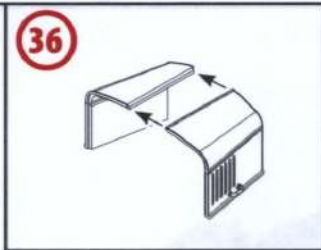



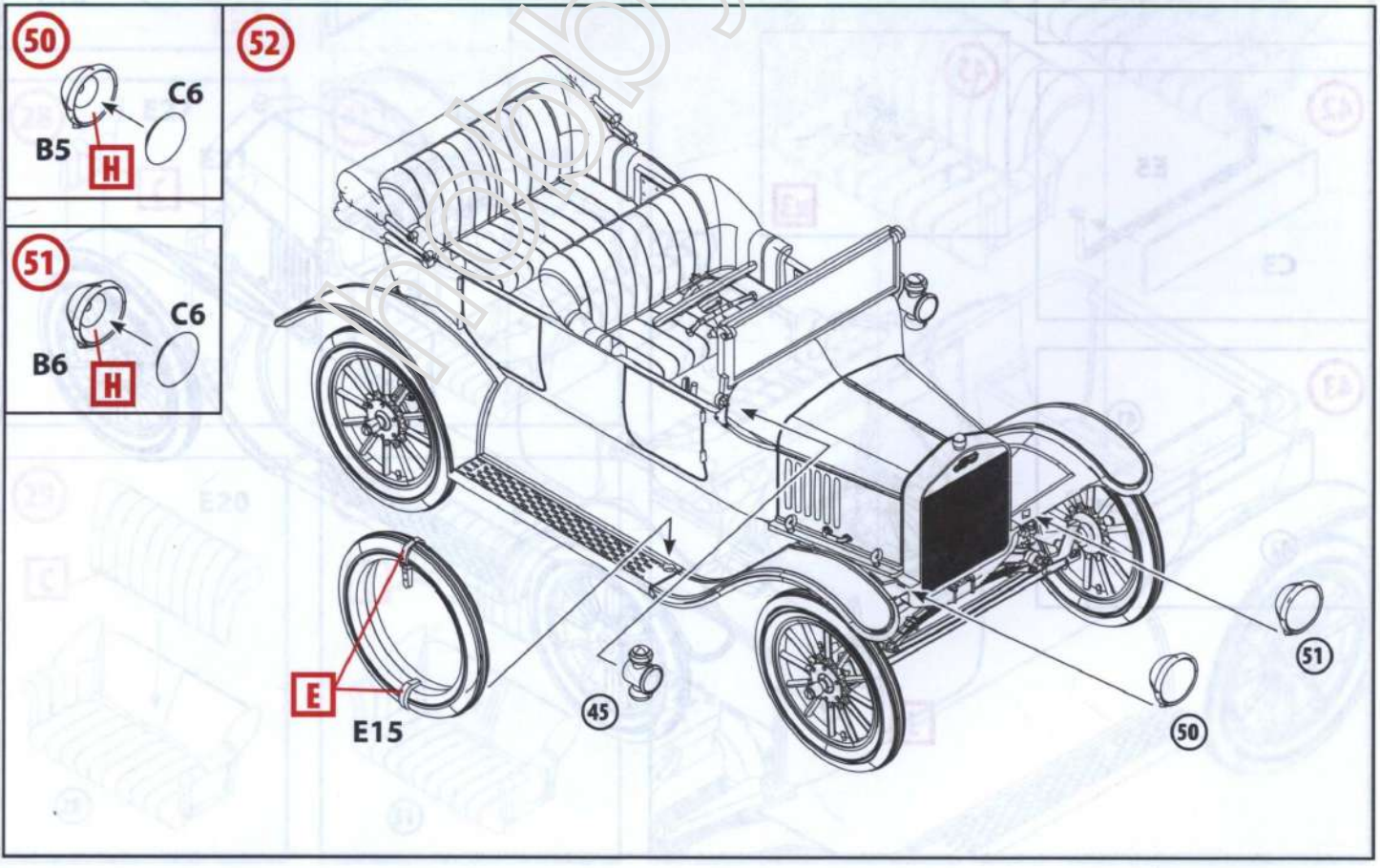
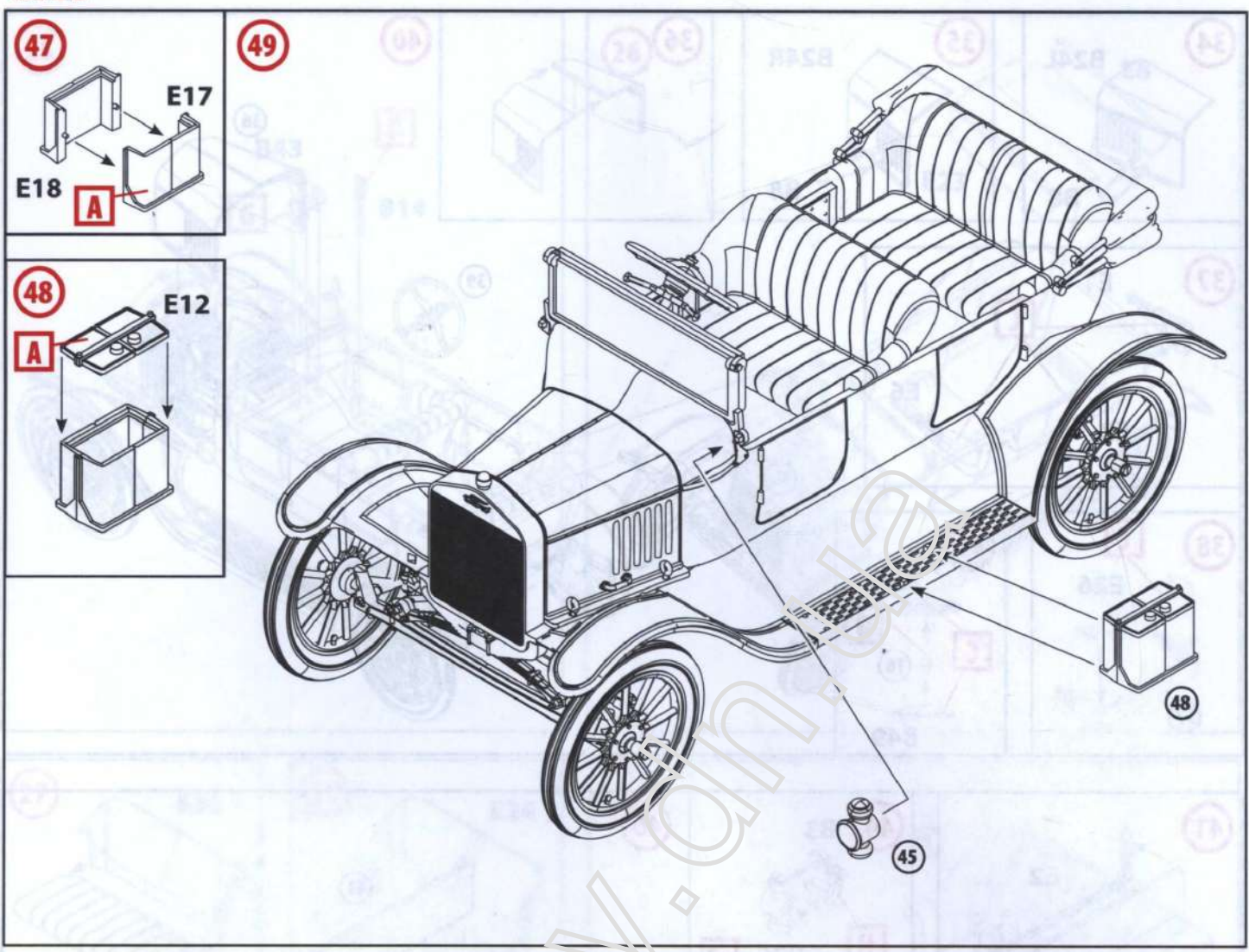



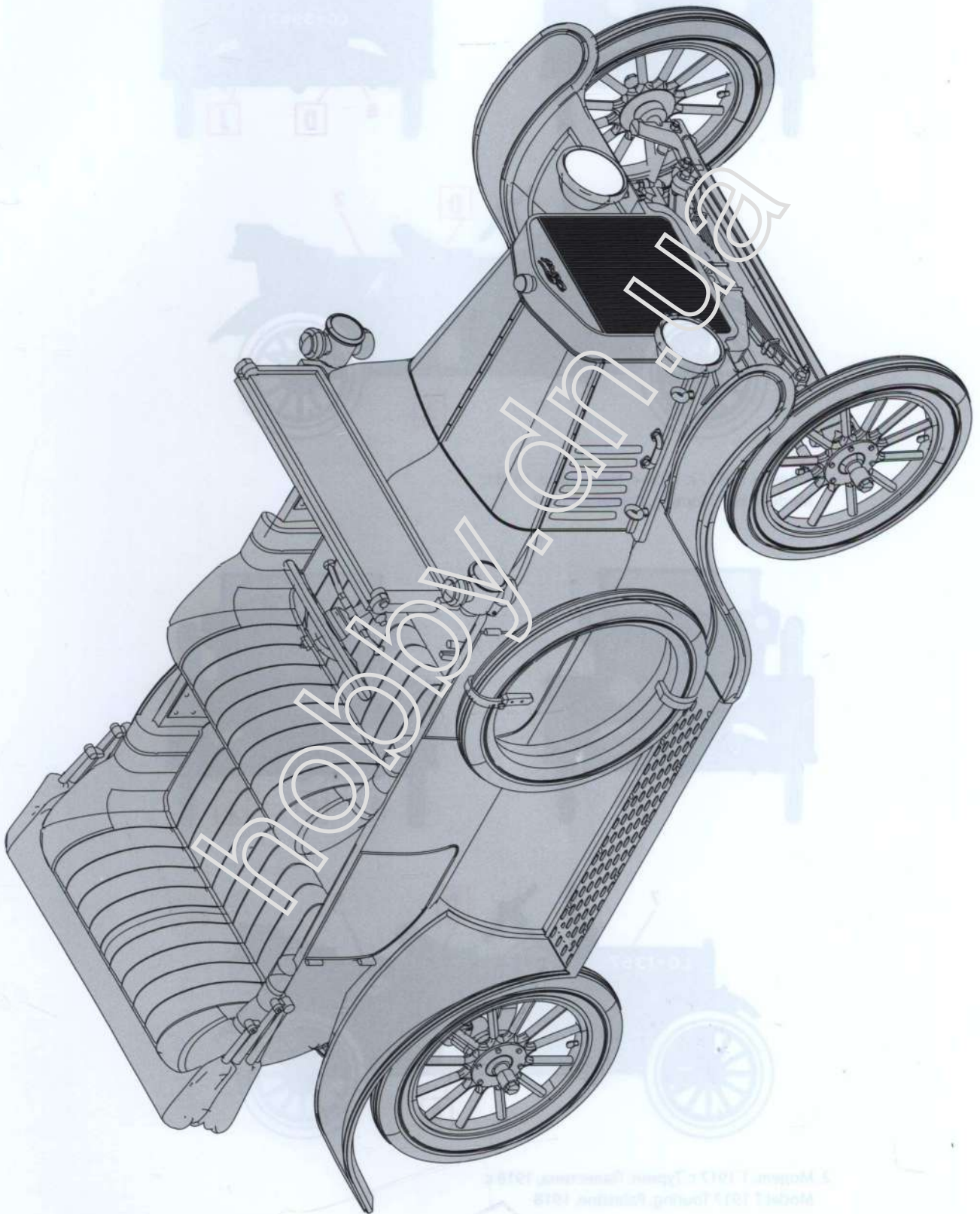



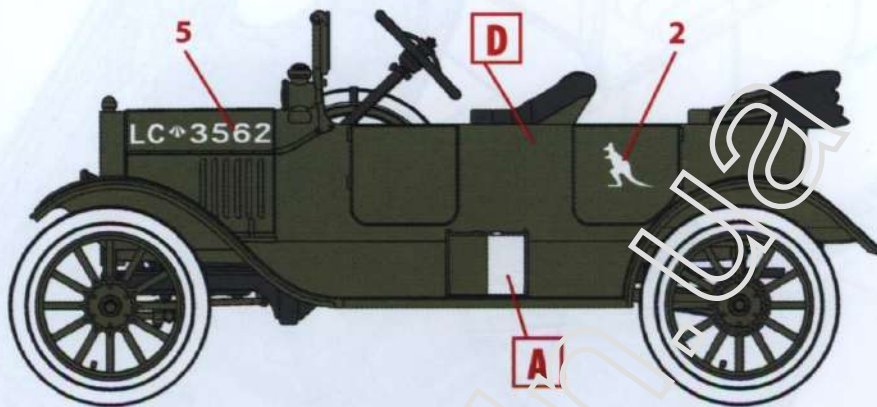
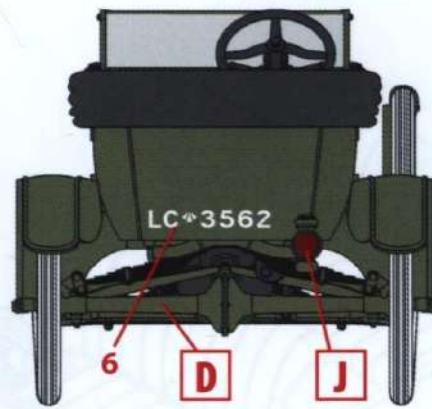
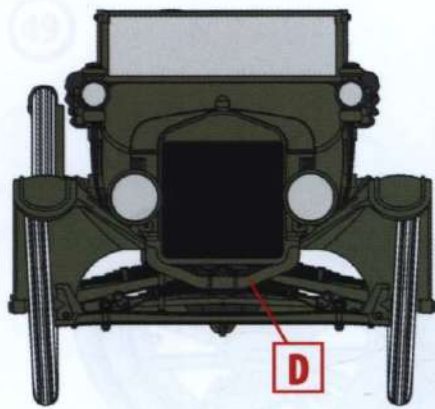

1. Модель Т 1917 г. Туринг, Палестина, 1918 г.  
Model T 1917 Touring, Palestine, 1918

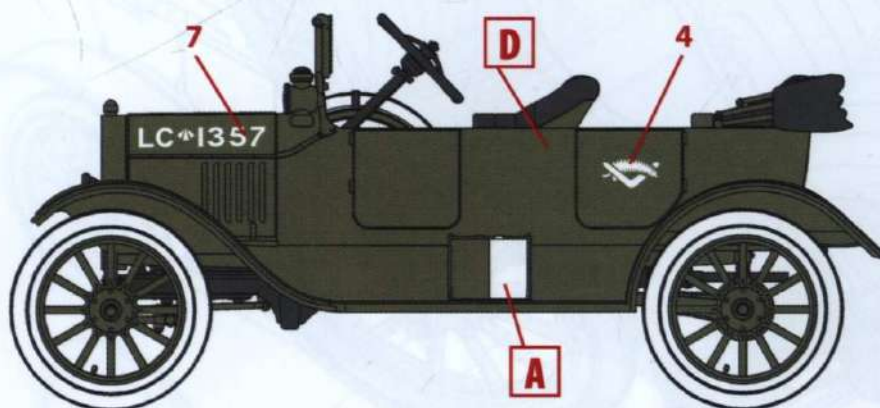
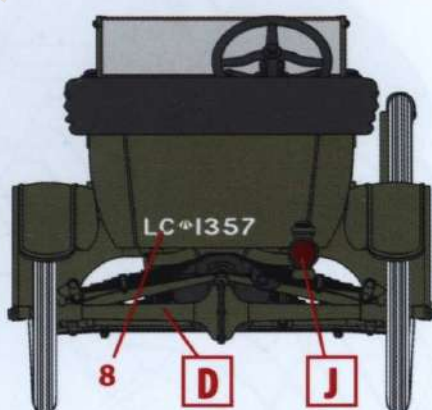
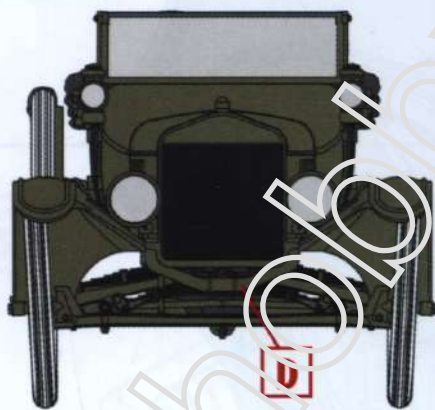

2. Модель Т 1917 г. Туринг, Палестина, 1918 г.  
Model T 1917 Touring, Palestine, 1918