

Made in Italy

1:24 scale

No 3937

Scania T143H 6x2

EN

The Scania T143H 6x2 is a strong, reliable truck which is used for hauling heavy loads over long distances. The V8 engine is Europe's strongest and most reliable truck engine, which makes high speeds possible at a low fuel consumption. The R-type cab with its rounded edges and slanted windscreen has been developed in a windtunnel. It also meets the most stringent safety regulations. Scania trucks are being used in more than 60 countries all over the world, from Lapland to Australia.

IT

Lo Scania T143H 6x2 è un camion potente e affidabile che serve al trasporto di carichi pesanti su lunghe distanze. Questo modello è fornito di un motore V8 che è caratterizzato dal suo basso consumo di combustibile ed il suo alto rendimento. La cabina, con i suoi angoli arrotondati ed il parabrezza a volta, è stata disegnata dopo lunghi studi nella galleria del vento e corrisponde alle più severe norme di sicurezza. I camion della SCANIA vengono impiegati in più di 60 paesi in tutto il mondo dalla Lapponia all'Australia.

DE

Der Scania T143H 6x2 ist ein starker und zuverlässiger Lkw, der zur Beförderung schwerer Lasten auf langen Strecken dient. Dieses Modell ist mit einem V8-Motor ausgestattet, der sich durch seinen niedrigen Benzinverbrauch und seine hohe Leistungsfähigkeit auszeichnet. Die Kabine mit ihren abgerundeten Kanten und der gebogenen Windschutzscheibe wurde nach den neuesten Erkenntnissen im Windkanal entworfen und entspricht gleichzeitig auch den schärfsten Sicherheitsvorschriften. Scania Lkws werden in über 60 Ländern auf der ganzen Welt, von Lappland bis nach Australien, eingesetzt.

FR

Le Scania T143H 6x2, un camion lourd et fiable, est employé pour le transport des forts tonnages sur de longues distances. Ce modèle est pourvu d'un moteur V8 qui se distingue par sa faible consommation d'essence et sa grande puissance. La cabine avec ses angles arrondis et son pare-brise courbé a été conçue d'après les dernières techniques aérodynamique, elle est en même temps conforme aux plus strictes règles de sécurité. Les camions Scania sont employés dans plus de 60 pays du monde entier, de la Laponie jusqu'en Australie.

ES

El Scania T143H 6x2 es un robusto y fiable camión, que se utiliza para arrastrar pesadas cargas a largas distancias. El motor V8 es el más fuerte y fiable de Europa, lo cual hace posible circular a altas velocidades, con un bajo nivel de consumo de combustible. La cabina tipo-R de ángulos redondeados y parabrisa inclinado, ha sido diseñada en un túnel de viento. Este vehículo cumple también con las más estrictas regulaciones de seguridad. Los camiones Scania se utilizan en más de 60

NL

De Scania T143H 6x2 is een sterke, betrouwbare truck voor het zwaardere werk op de lange afstand. De V8 motor is Europa's sterkste en meest betrouwbare vrachtwagenmotor, die hoge snelheid bij een laag brandstofverbruik mogelijk maakt. De R-kabine met afgeronde hoeken en schuine voorruit werd in de windtunnel getest. De veiligheidskabine voldoet aan de zwaarste veiligheidseisen. Er rijden Scania's in meer dan 60 landen over de gehele wereld, van Lapland tot Australië.



- EN WARNING:** Model for adult modellers age 14 and over
IT ATTENZIONE: Modello per collezionisti adulti di età superiore ai 14 anni
FR ATTENTION: Modèle pour modélistes de 14 ans et plus.
DE ACHTUNG: Modellbausätze Für Modellbauer über 14 Jahre.
NL WAARSCHWING: Geschikt voor 14 jaar en ouder.
ES ATENCION: Modelo para modelistas mayores de 14 años.

EN ATTENTION - Useful advice!

Study the instructions carefully prior to assembly. Remove parts from frame with a sharp knife or a pair of scissors and trim away excess plastic. Do not pull off parts. Assemble the parts in numerical sequence. Use plastic cement ONLY and use cement sparingly to avoid damaging the model. Black arrows indicate parts to be glued together. White arrows indicate on which frame the parts must be assembled WITHOUT using cement. These letters (A - B - C...) indicate on which frame the parts will be found. Paint small parts before detaching them from frame. Remove paint where parts are to be cemented. Crossed out parts must not be used.

IT ATTENZIONE - Consigli utili!

Prima di iniziare il montaggio studiare attentamente il disegno. Staccare con molta cura i pezzi dalle stampate, usando un taglio-belsa oppure un paio di forbici e togliere con una piccola lima o con carta vetro fine eventuali sbavature. Mai staccare i pezzi con le mani. Montarli seguendo l'ordine delle numerazioni delle tavole. Eliminare dalla stampata il numero del pezzo appena montato facendogli sopra una croce. Le frecce nere indicano i pezzi da incollare, le frecce bianche indicano i pezzi da montare senza colla. Usare solo colla per polistirolo. Le lettere (A - B - C...) ai lati dei numeri indicano la stampata ove si trova il pezzo da montare. I pezzi sbarrati da una croce non sono da utilizzare.

DE ACHTUNG - Ein nützlicher Rat!

Vor der Montage die Zeichnung aufmerksam studieren. Die einzelnen Montageteile mit einem Messer oder einer Schere vom Spritzglas sorgfältig entfernen. Eventuelle Grate werden mit einer Klinge oder feinem Schmirgelpapier beseitigt. Keinesfalls die Montageteile mit den Händen entfernen. Bei der Montage der Tafelnummerierung folgen. Pfeile zeigen die zu klebenden Teile während die weissen Pfeile die ohne Leim zu montierenden Teile anzeigen. Bitte nur Plastikklebstoff verwenden. Die Buchstaben (A - B - C...) neben den Nummern zeigt, auf welchem Spritzglas der zu montierende Teil zu finden ist. Die mit einem Kreuz markierten Teile sind nicht zu verwenden.

FR ATTENTION - Conseils utiles!

Avant de commencer le montage, étudier attentivement le dessin. Détacher avec beaucoup de soin les morceaux des moules en usant un couteau affilé ou un pair de ciseaux et couper avec une petite lame avec de papier de verre fin ébarbagés éventuels. Jamais détacher les morceaux avec les mains. Monter les en suivant l'ordre de la numération des tables. Eliminer de la moule le numéro de la pièce qui vient d'être montée, en le bifant avec une croix. Les flèches noires indiquent les pièces à coller, les flèches blanches indiquent les pièces à monter sans colle. Employer seulement de la colle pour polystyrol. Les lettres (A - B - C...) aux côtés des numéros indiquent la moule où se trouve la pièces à monter. Les pièces marquées par une croix ne sont pas à utiliser.

ES ATENCION - Consejos útiles!

Estudiar las instrucciones cuidadosamente antes de comenzar el montaje. Separar las piezas de las bandejas con un cuchillo afilado o un par de tijeras y retirar el exceso de plástico o rebada. No arrancar las piezas. Montar las piezas en orden numérico. Utilizar SOLAMENTE pegamento para plástico y en poca cantidad para evitar que se dane el modelo. Las flechas negras indican las piezas que se deben pegar juntas. Las flechas blancas indican las piezas que deben ensamblarse SIN usar pegamento. Las letras (A - B - C...) indican en que bandeja se encuentran las piezas. Pintar las piezas pequeñas antes de separarlas de la bandeja. Retirar la pintura de los lugares por donde se deben pegar las piezas.

NL OPGELET - Belangrijke opmerkingen!

Bestudeer zorgvuldig het montageplan voor het bouwen. Breek nooit onderdelen van het kader. Maak ze los met een scherp mes of kleine nageltang. Verwijder daarna al het overloftige plastic en pas de delen afvoers met lijmen. Gebruik allen lijm voor plastic modellen. Werk zorgvuldig en spaarzaam, teveel lijm zal uw model beschadigen. Zwarte pijlen duiden de te lijmen delen aan. Witte pijlen verwijzen naar bewegende delen welke niet mogen worden gelijmd. Deze letters (A - B - C...) geven de kaders aan waarin de onderdelen zich bevinden. Schilder de kleine onderdelen voor ze van het kader te snijden. Verwijder de verf van de te lijmen oppervlakten.

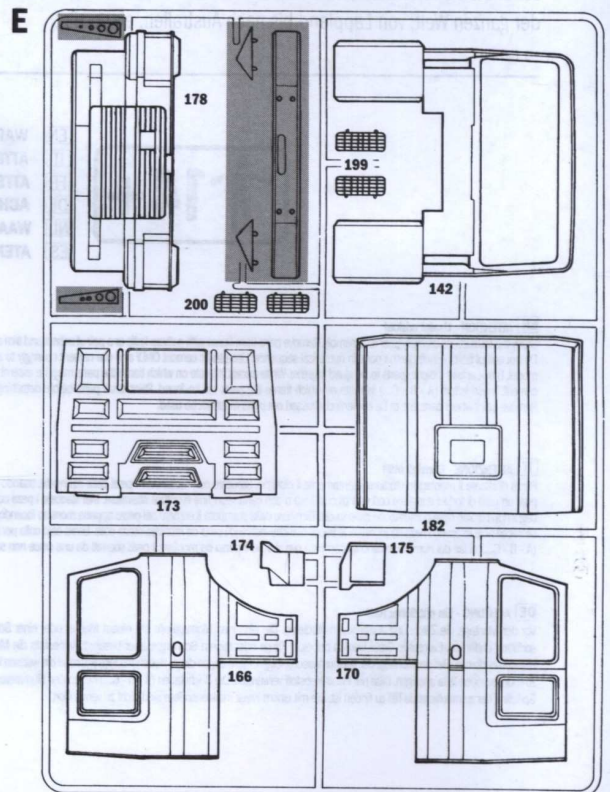
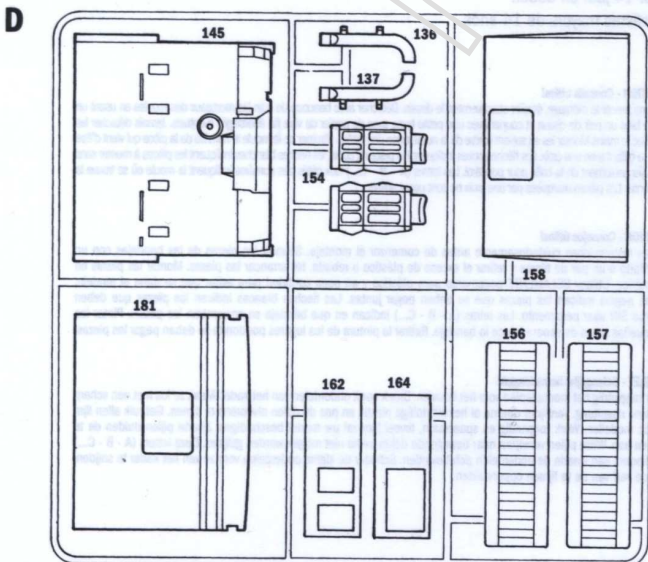
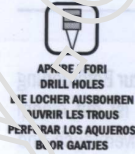
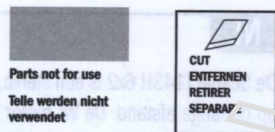
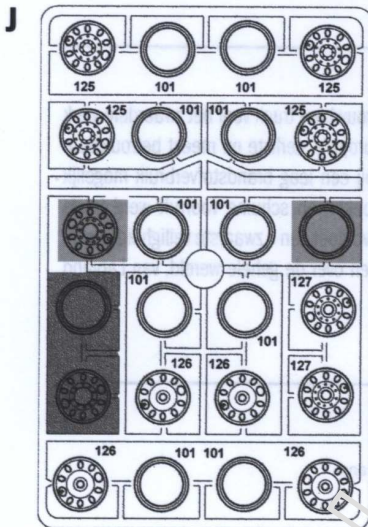
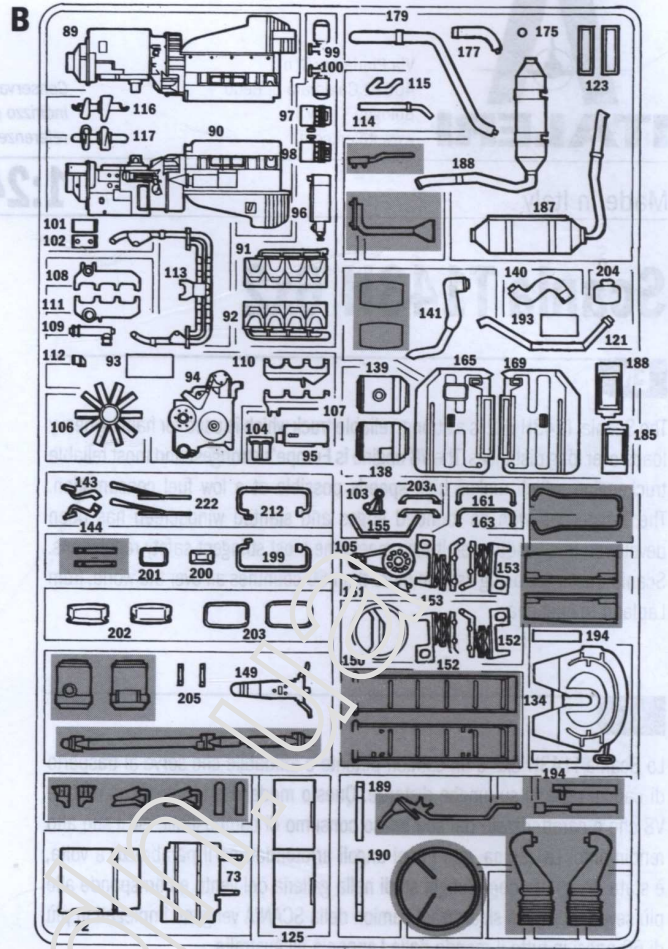
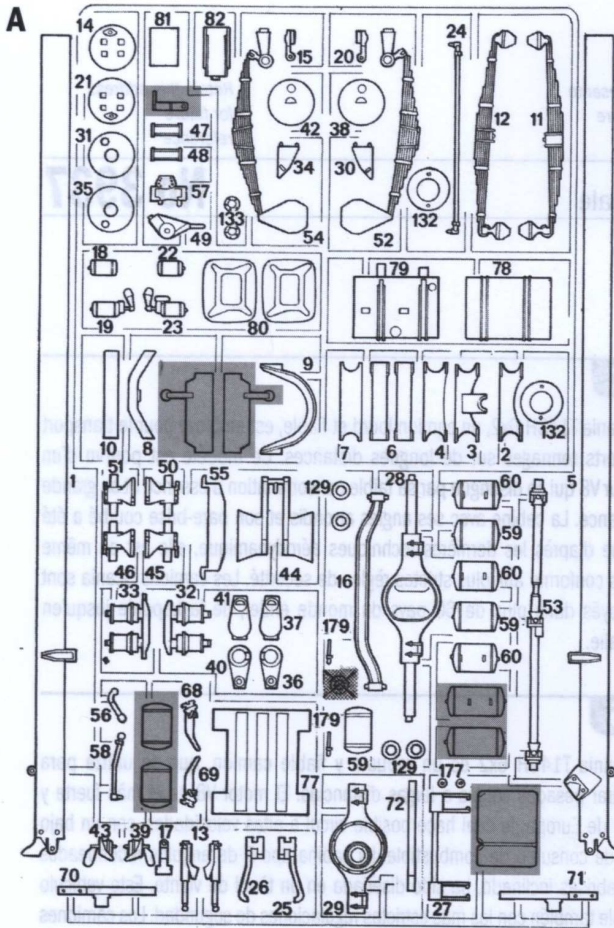

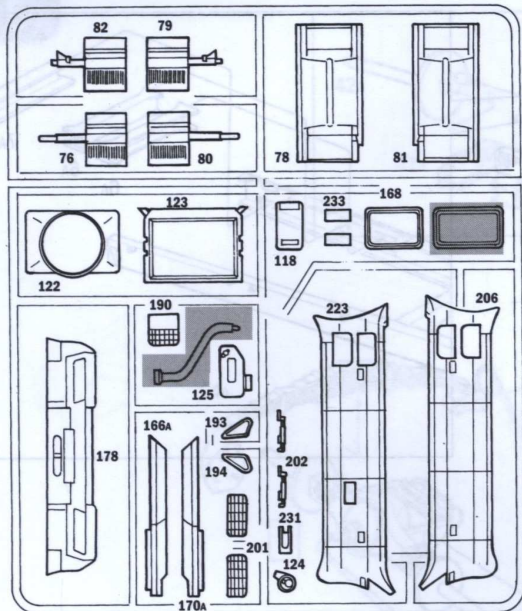

G1

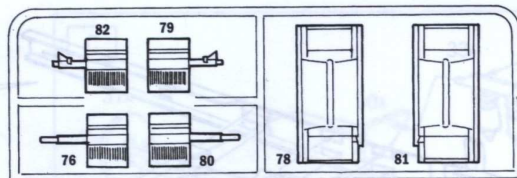

G2

F

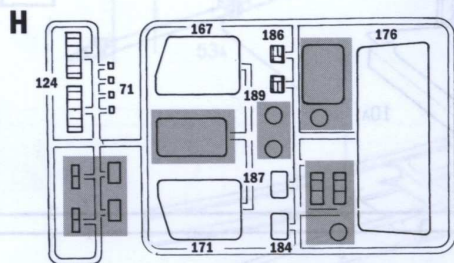
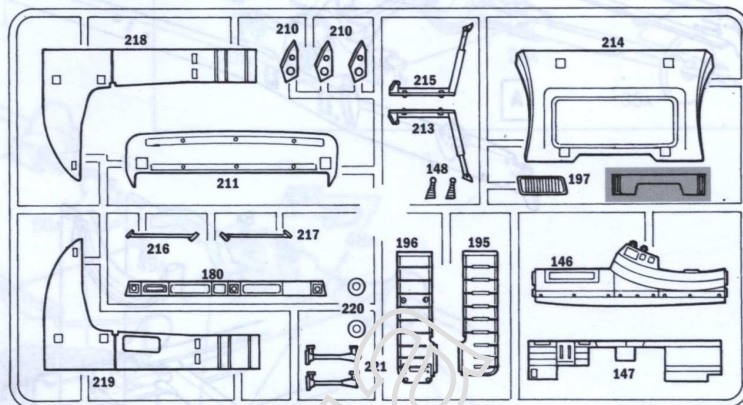

H

SUGGESTED COLORS

<p>A</p> <p>GLOSS FRENCH BLUE F.S. 15180 ITALERI ACRYLICPAINT - 475AP</p>	<p>B</p> <p>BLACK (FLAT) F.S. 37038 ITALERI ACRYLICPAINT - 4768AP</p>	<p>C</p> <p>METAL GLOSS SILVER F.S. 17178 ITALERI ACRYLICPAINT - 4678AP</p>
<p>E</p> <p>FLUORINSHIP GRAY F.S. 36118 ITALERI ACRYLICPAINT - 475AP</p>	<p>F</p> <p>METAL FLAT STEEL F.S. 37178 ITALERI ACRYLICPAINT - 4679AP</p>	<p>F</p> <p>GLOSS RED F.S. 11302 ITALERI ACRYLICPAINT - 4630AP</p>
<p>G</p> <p>GLOSS ORANGE F.S. 12197 ITALERI ACRYLICPAINT - 4682AP</p>	<p>H</p> <p>GLOSS WHITE F.S. 17875 ITALERI ACRYLICPAINT - 4696AP</p>	<p>L</p> <p>FLAT LIGHT GHOST GRAY F.S. 36300 ITALERI ACRYLICPAINT - 4762AP</p>

1

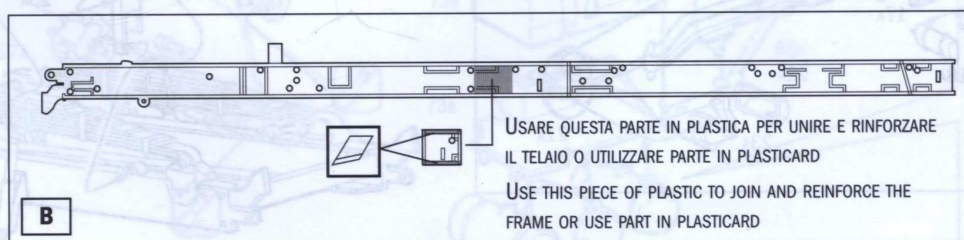
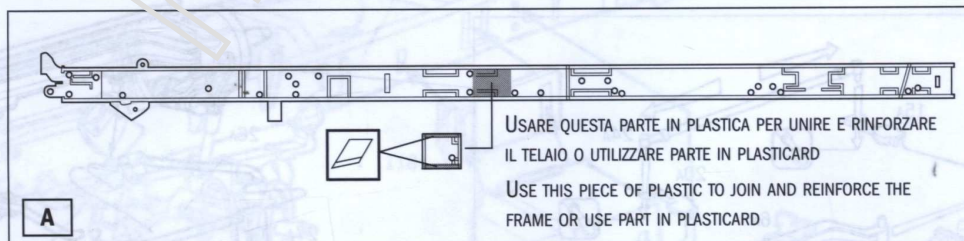
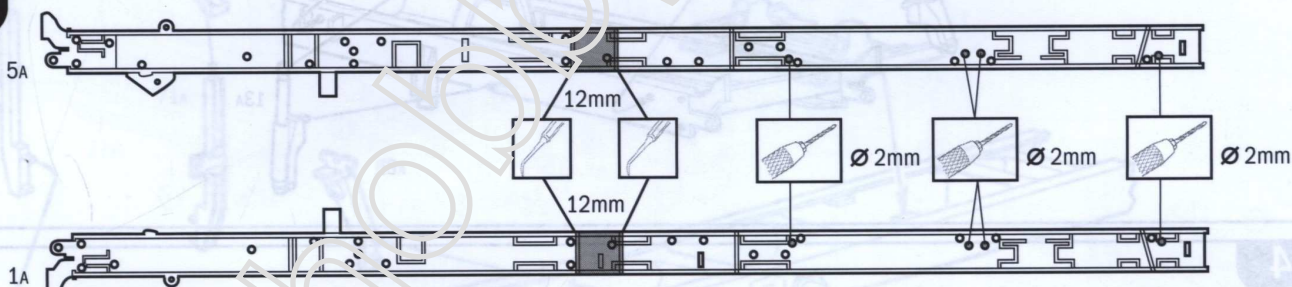

2

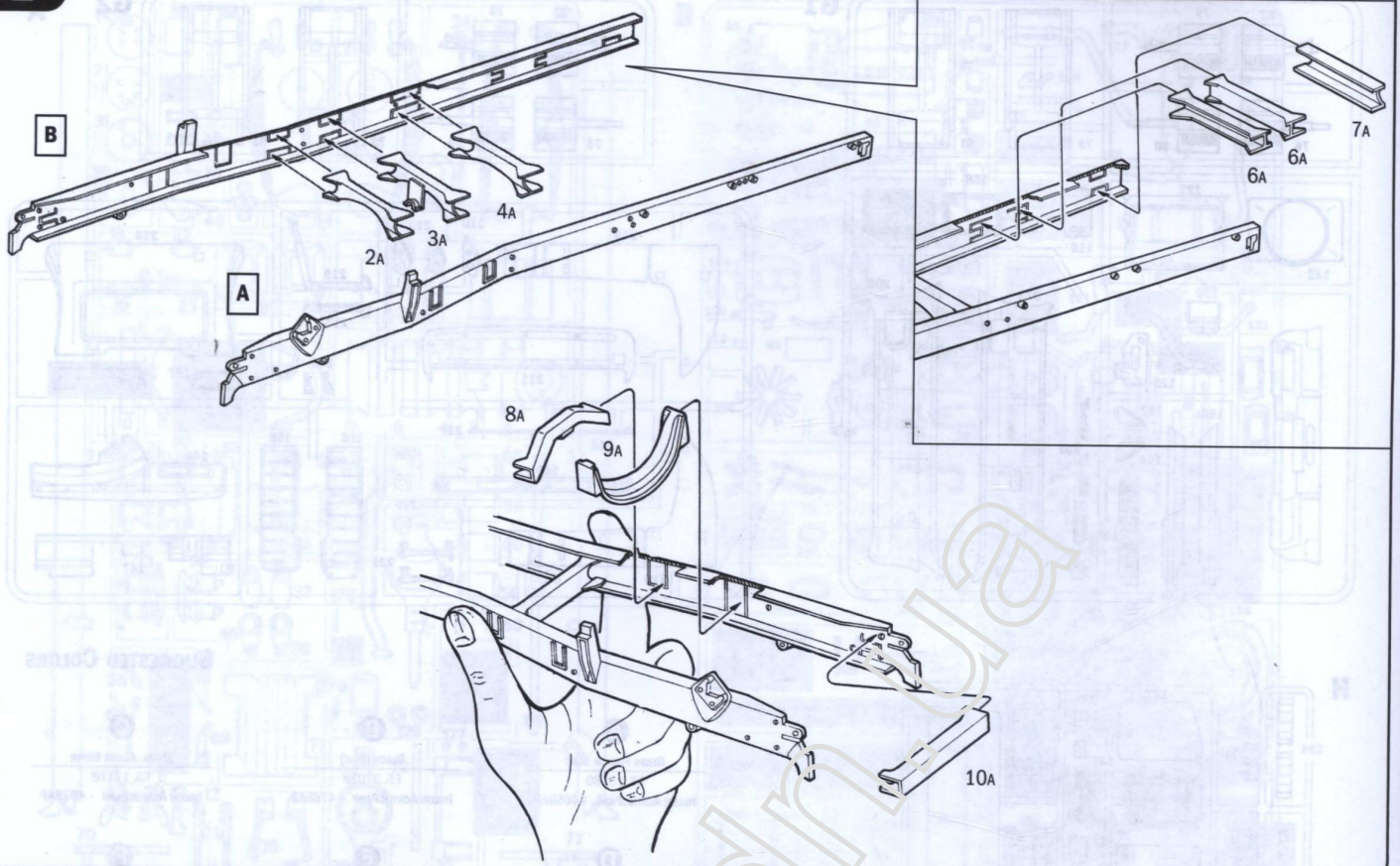

3

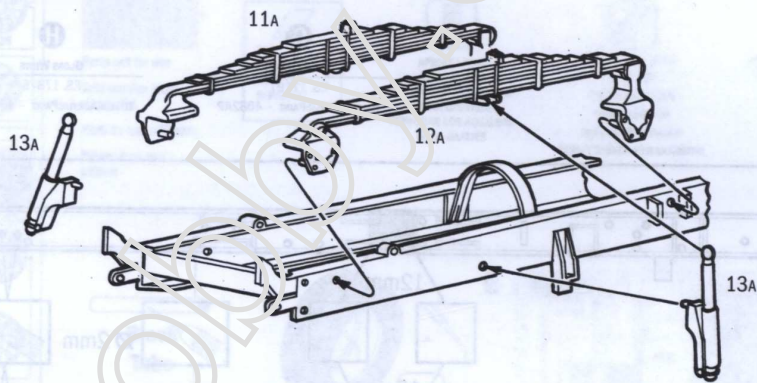

4

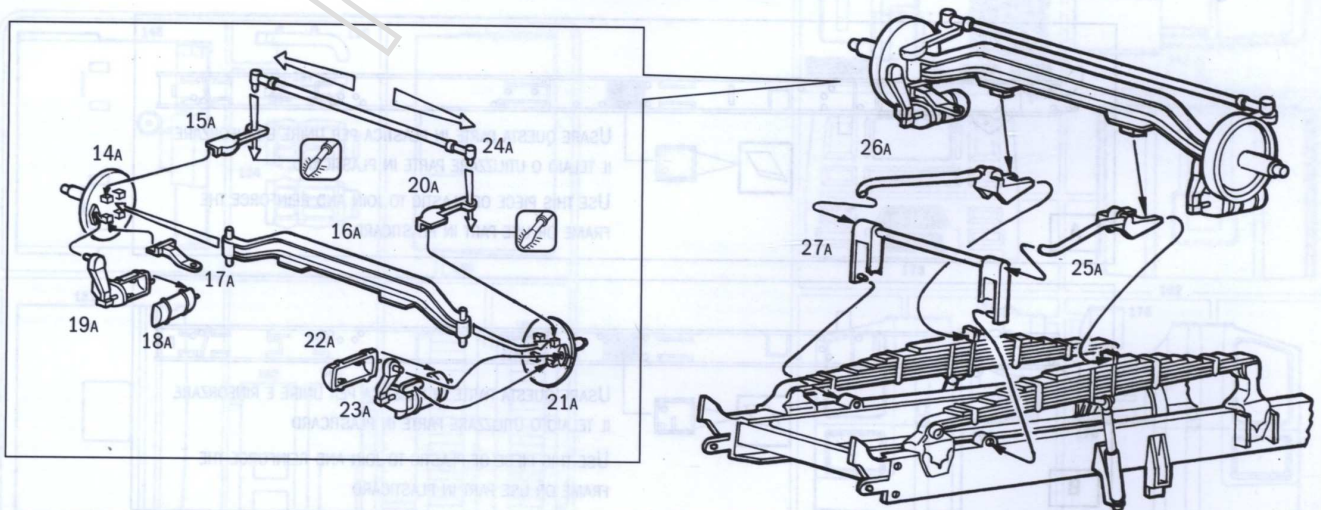

5

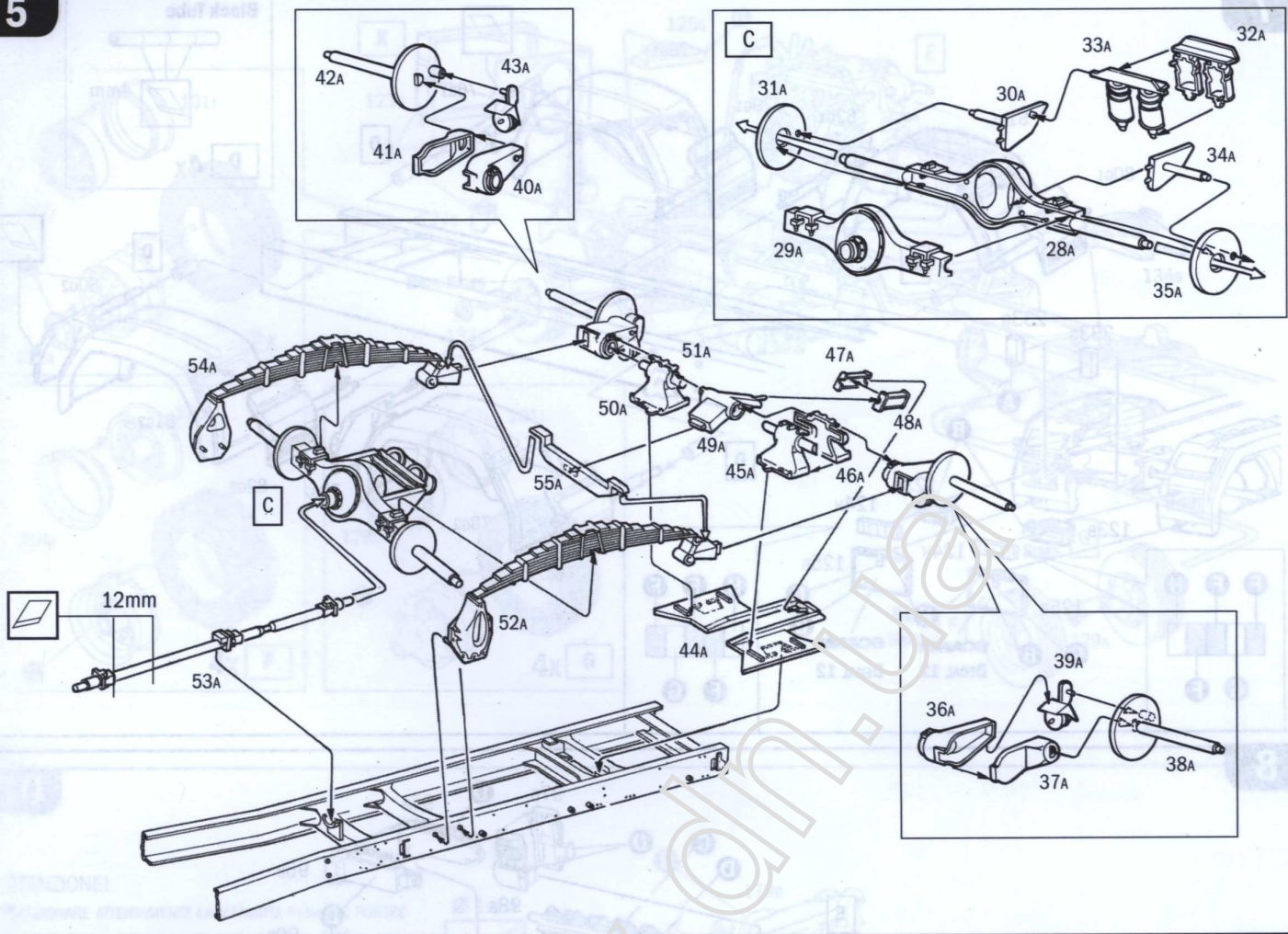

6

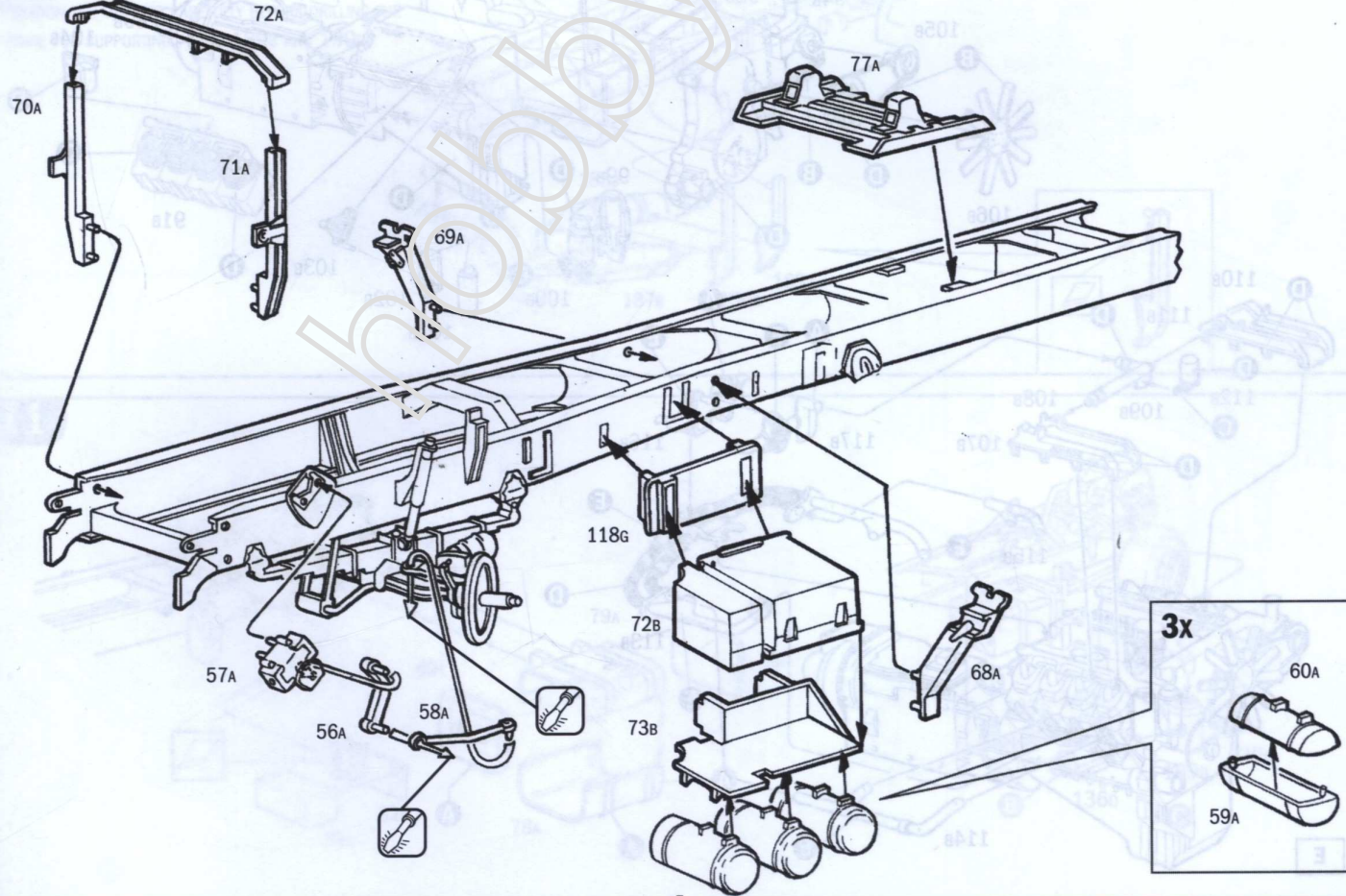

7

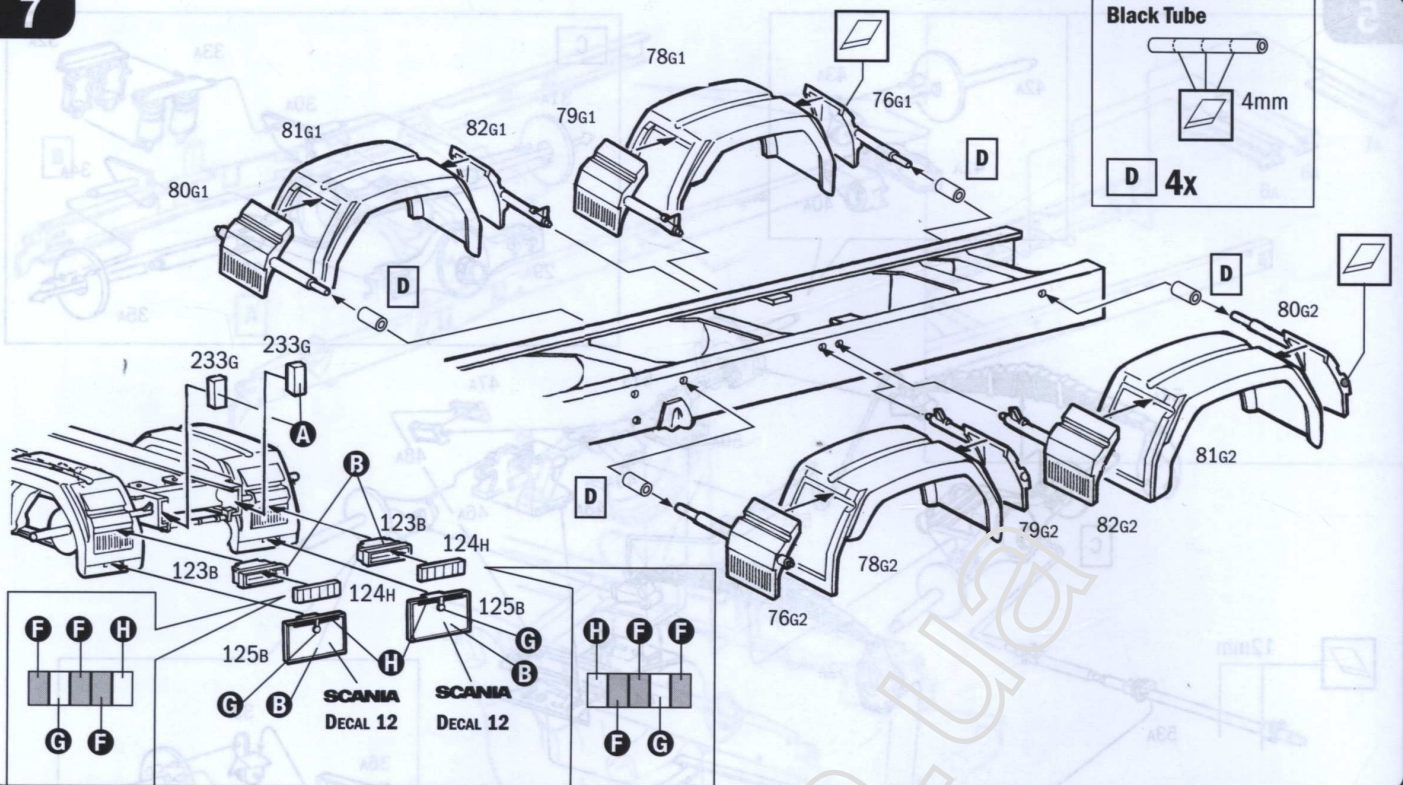

8

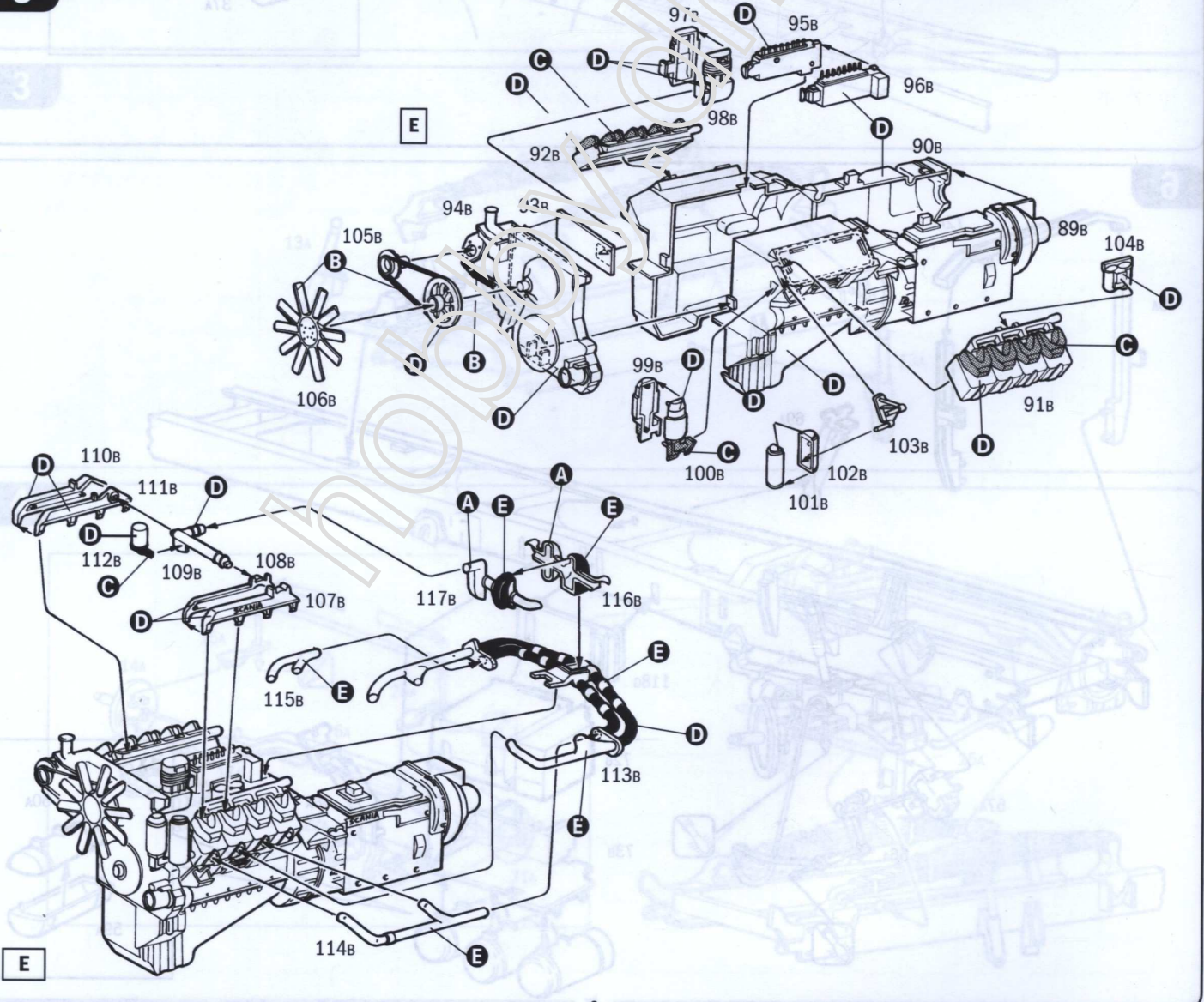

9

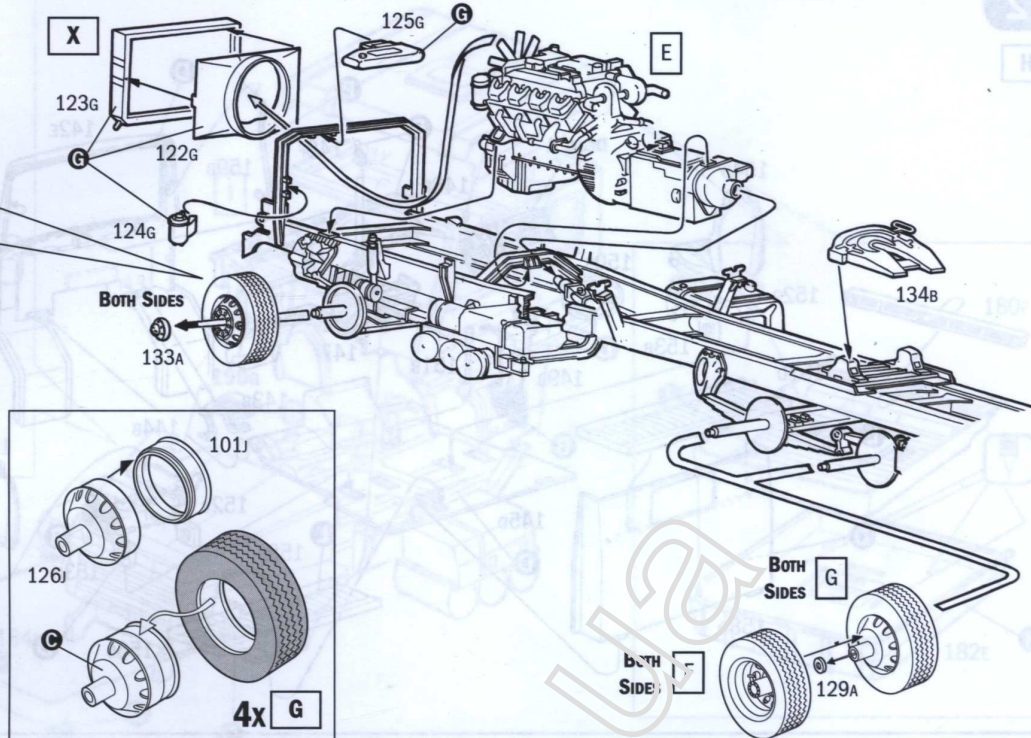
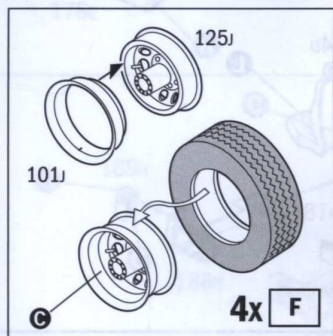
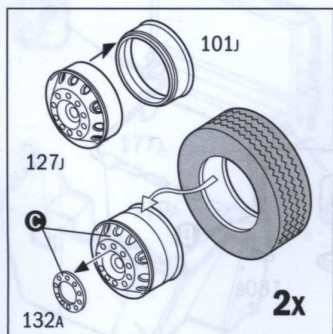

10

ATTENZIONE!

POSIZIONARE ATTENTAMENTE LA MARMITTA PRIMA DI FORARE IL TELAIO PER IL SUPPORTO DEI PEZZI 189B E 190B

ATTENTION!

POSITION THE MUFFLER CAREFULLY BEFORE DRILLING THE FRAME FOR SUPPORTING PIECES 189B AND 190B

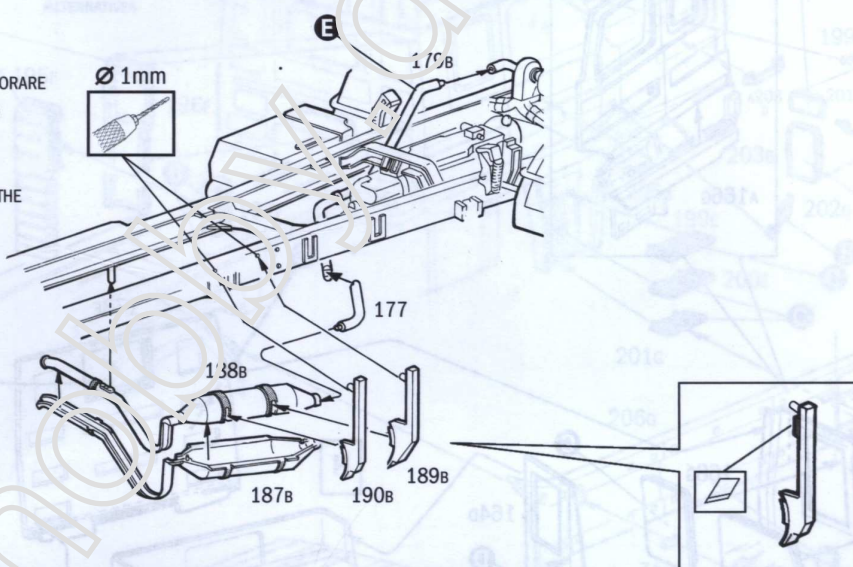

11

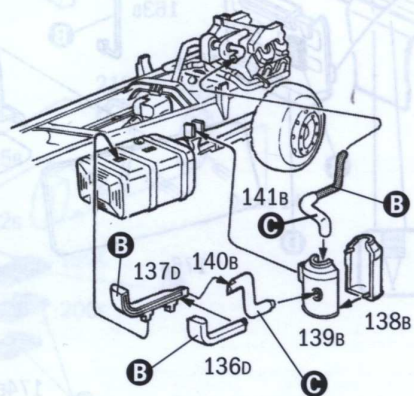
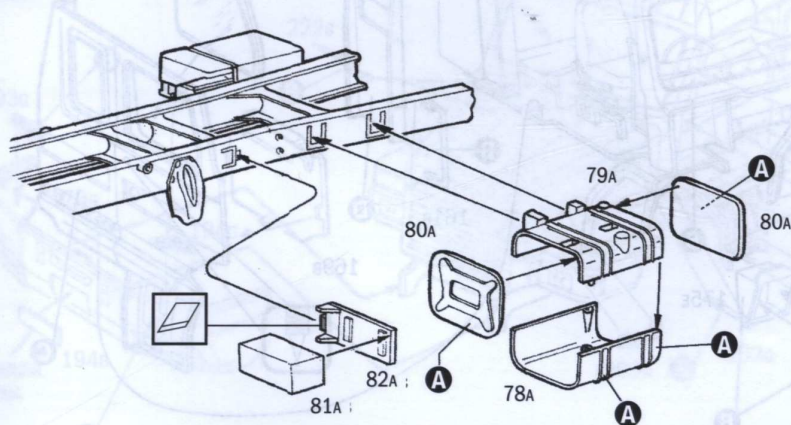

12

H

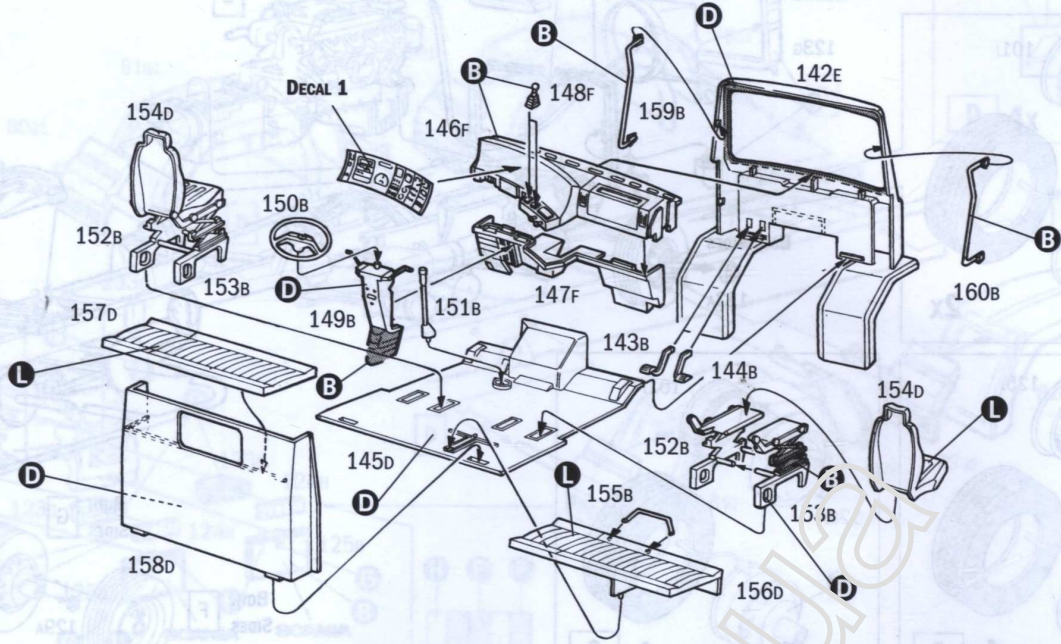

13

I

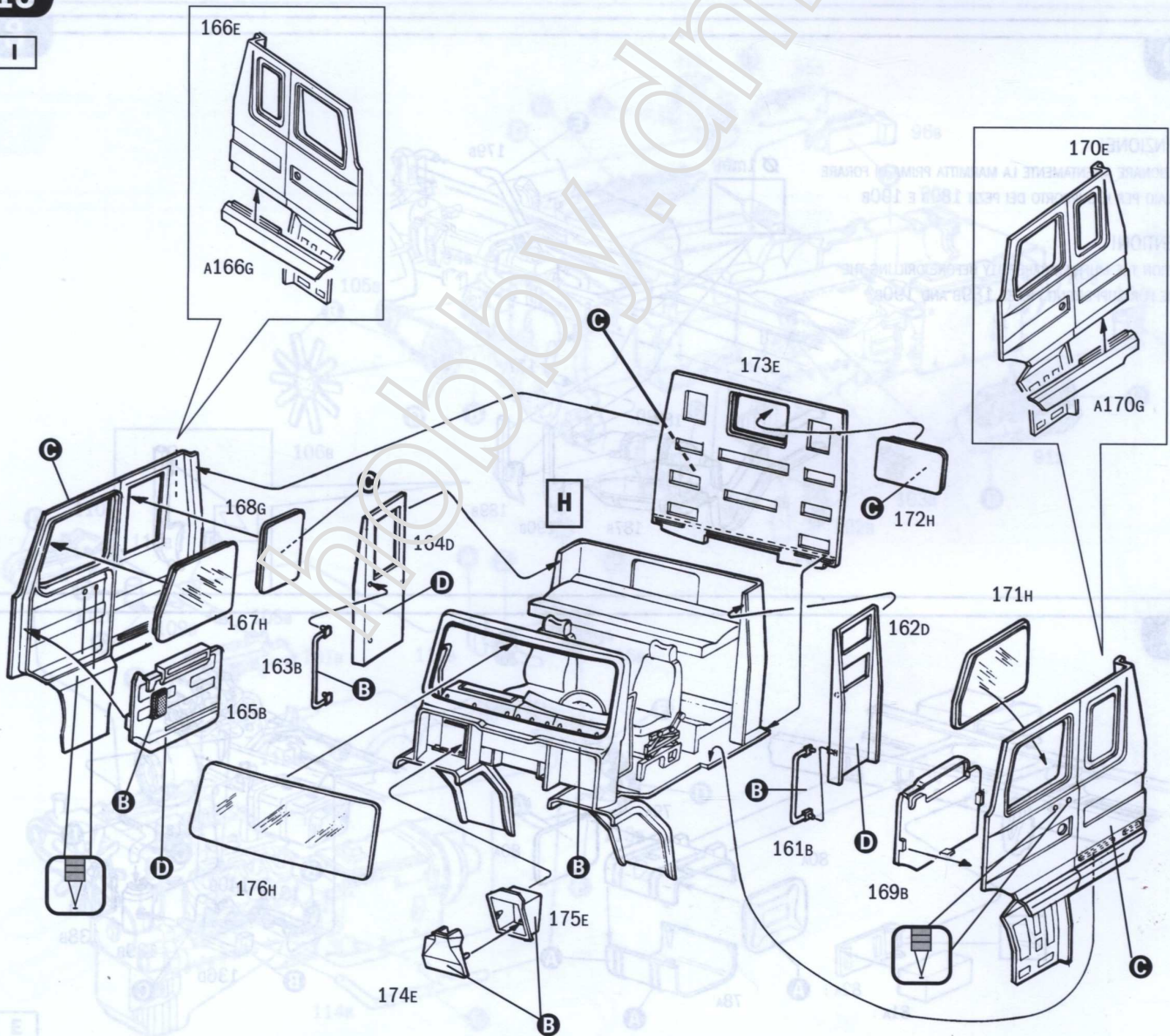

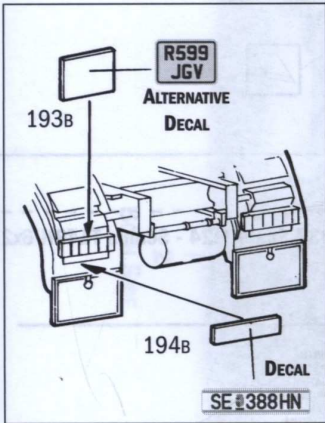
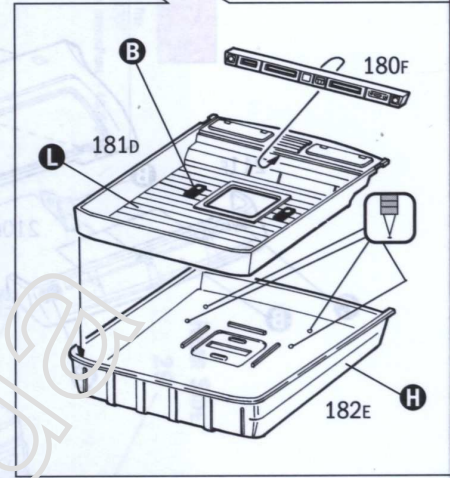
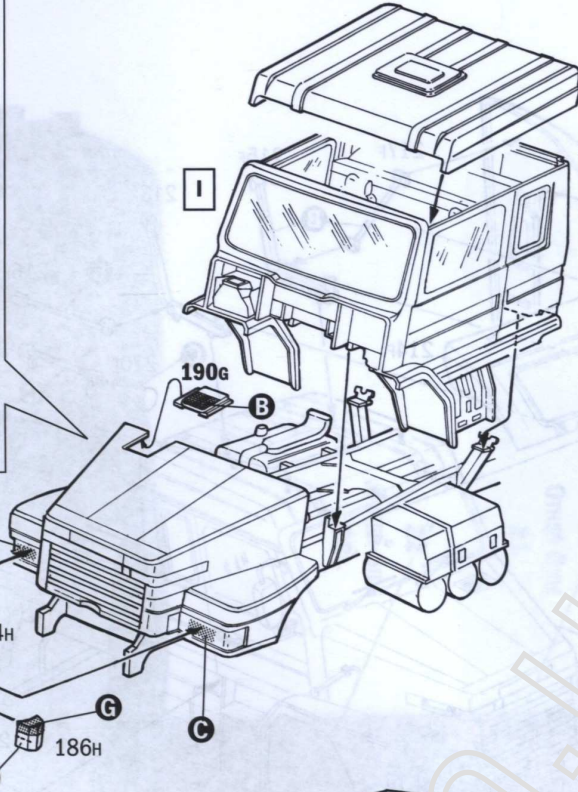
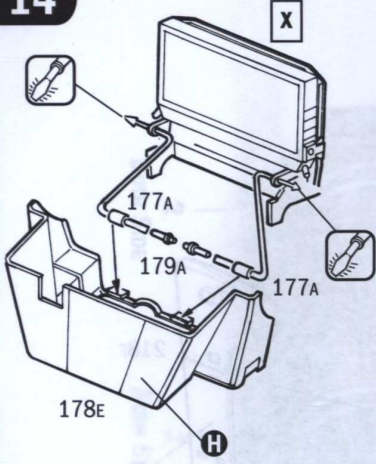

DECAL 7 DECAL 6 DECAL 5
 70 60 80
 ALTERNATIVES

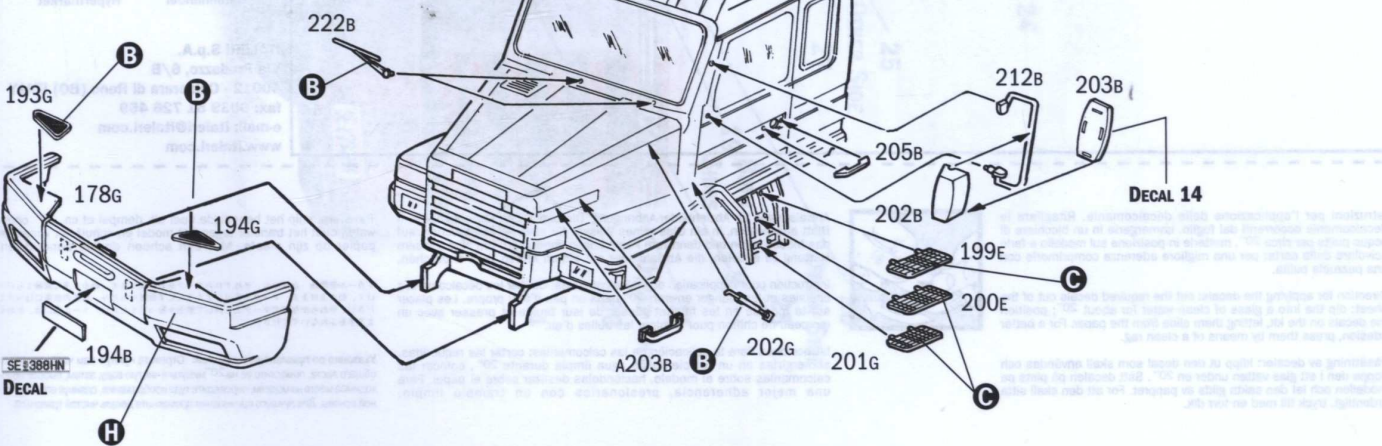
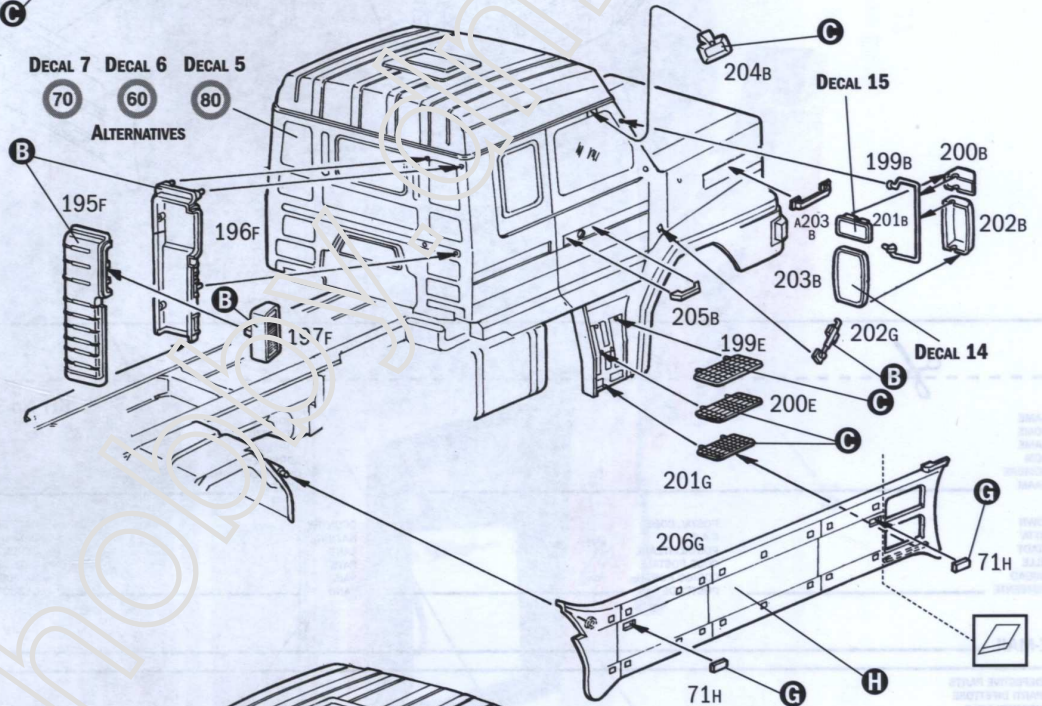

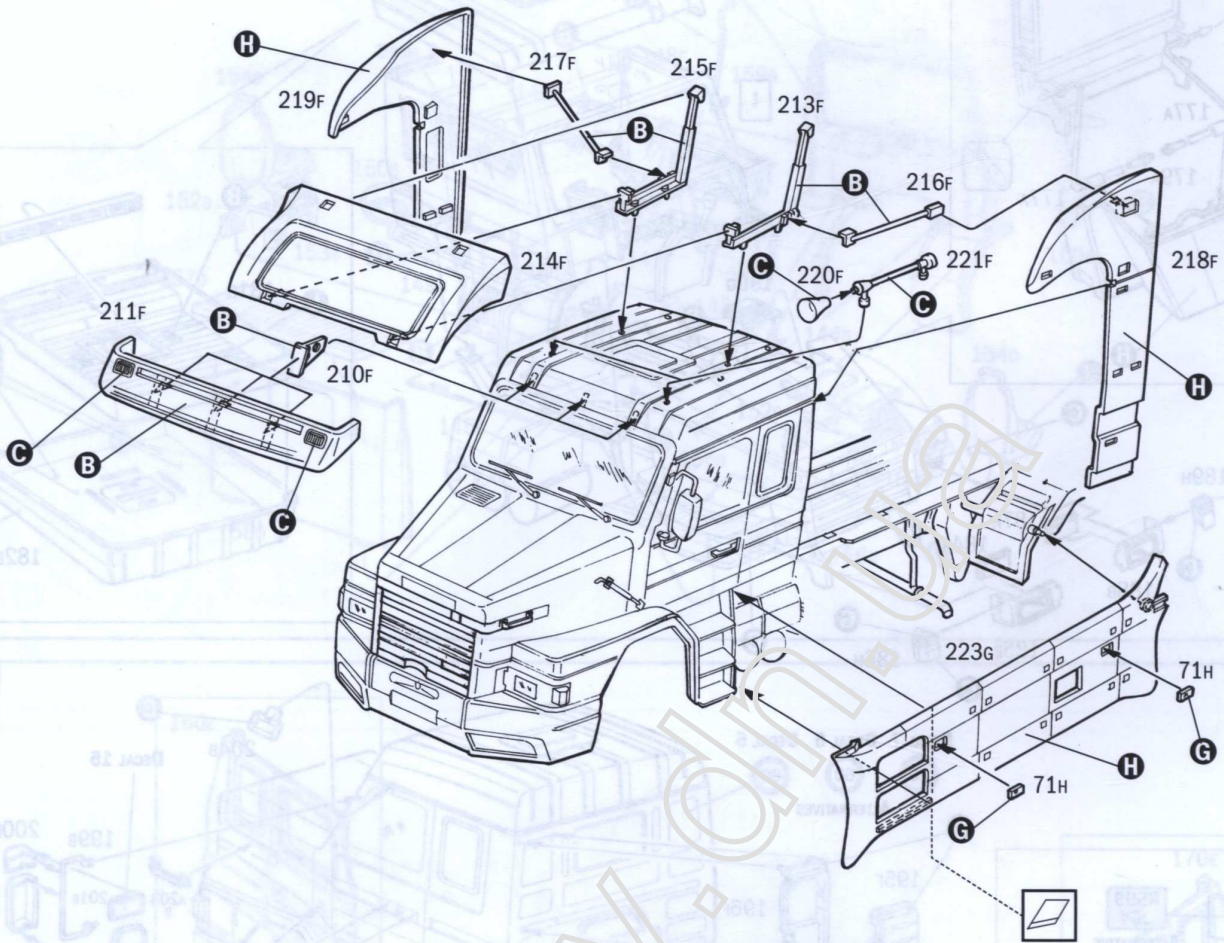

KIT No 3937 Scale 1:24 - Scania T143H 6x2

NAME NOME NAME NOM NOMBRE NAAM		ADDRESS INDIRIZZO ADRESSE DIRECCION ADRES	
TOWN CITTA STADT VILLE CIUDAD GEMEENTE	POSTAL CODE C.A.P. POSTALEITZAHL CODE POSTALE CODIGO POSTAL POSTCODE	COUNTRY NAZIONE LAND PAYS PAIS LAND	DATE OF BIRTH DATA DI NASCITA GEBURTSDATUM DATE DE NAISSANCE NACIDO/A EL GEBORTEEDATUM

E-MAIL

DEFECTIVE PARTS
PARTI DIFETTOSE
DEFEKTE TEILE
PIECES DEFECTUEUSES
PIEZAS DEFECTUOSAS
DEFECTE ONDERDELEN

PLACE OF PURCHASE
ACQUISTATO PRESSO
ORT DES KAUFES
LIEU D'ACHAT
LUGAR DE COMPRA
PLAATS VAN AANKOOP

Retail Store
Negozio
Einzelhandel
Detailant
Detailista
Detailhandel

Hyper Market
Grande Magazzino
Andere
Grande Surface
Gran Almacén
Hypermarket

ITALERI S.p.A.
Via Pradazzo, 6/B
40012 - Calderara di Reno (BO) ITALY
fax: 0039 51 726 459
e-mail: italeri@italeri.com
www.italeri.com

Istruzioni per l'applicazione delle decalcomanie. Ritagliare le decalcomanie occorrenti dal foglio, immergerle in un bicchiere di acqua pulita per circa 20", metterle in posizione sul modello e farle scivolare dalla carta: per una migliore aderenza comprimerle con una pezuola pulita.

Direction for applying the decals: cut the required decals out of the sheet; dip the into a glass of clean water for about 20"; position the decals on the kit, letting them slide from the paper. For a better adesion, press them by means of a clean rag.

Påsättning av decaler: Klipp ut den decal som skall användas och doppa den i ett glas vatten under en 20". Sätt decalen på plats på modellen och låt den sakta glida av pappret. För att den skall sitta ordentligt, tryck till med en torr duk.

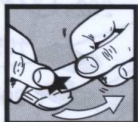

Anweisungen für Abziehbilder-Anbringung: Die benötigten Abziehbilder vom Blatt abschneiden, in ein Glas reines Wasser für etwa 20" eintauchen, auf das Modell legen und dann vom Papierbogen abnehmen. Um eine bessere Haftung zu erzielen, die Abziehbilder mit einem reinen Tuch andrücken.

Instruction pour l'application des décalcomanies: Couper les décalcomanies choisies et les plonger environ 20" dans un peu d'eau propre. Les placer sur le modèle en les faisant glisser de leur feuille et presser avec un morceau de chiffon pour éliminer les bulles d'air.

Instrucciones Para la aplicación de las calcomanías: cortar las requeridas, sumergirlas en un recipiente de agua limpia durante 20", colocar las calcomanías sobre el modelo, haciéndolas deslizar sobre el papel. Para una mejor adherencia, presionarlas con un trapío limpio.

Transfers: knip het benodigde deel uit, dempel et ca. 20" onder water, oudt het transfer tegen het model en schuif het vanaf het papier op zijn plaats. Met een schoon doekje aandrukken.

デカール使用法: 台紙から、それぞれのマークを切り取ります。ぬるま湯に20秒くらいつけて、引上げます。マークをずらすようにして台紙からとり、指定の位置にはってください。かわらかなぬるま湯でマーク上を押して気泡を取ってください。マーク面には、かわくまで手をふれないでください。

Указания по применению декалей: Отрежьте нужную вам часть декали от общего листа, погрузите ее на 20" минуты в чистую воду, затем, выбрав необходимое место на модели, переведите тудя изображение, сдвинув его с бумажной основы. Для лучшего прилипания промажьте декаль чистой тряпочкой.



Gloss White
FS. 17875
ITALERI ACRYLIC PAINT - 469CAP



Gloss Red
FS. 11302
ITALERI ACRYLIC PAINT - 4605AP

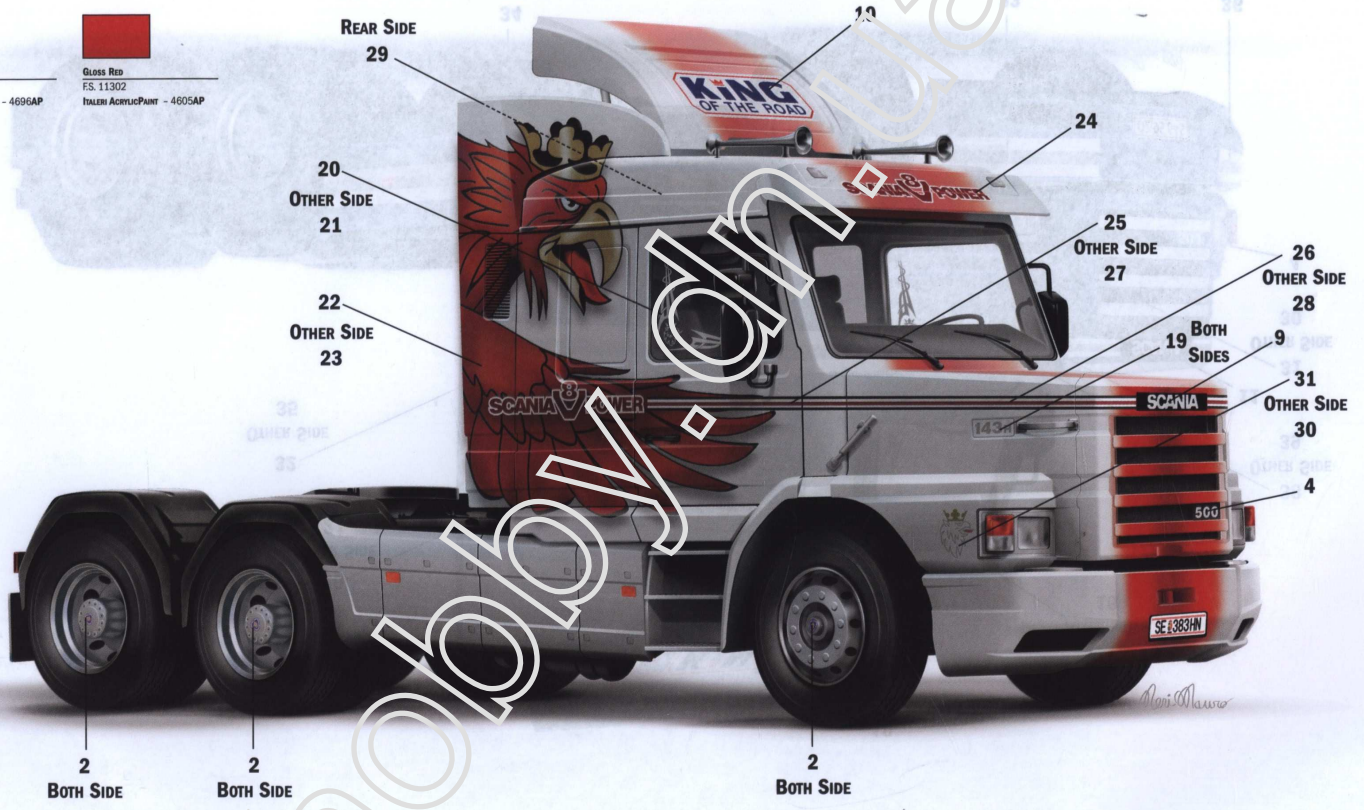

VERSION B



GLOSS FRENCH BLUE
FS. 15180
ITALIAN ACRYLIC PAINT - 4659AP

