

BattleSet

# El Alamein The railway Station

No 6181 1:72  
modelli kit (assemblea separatamente) scala 1:72



## El Alamein - La Stazione ferroviaria

El Alamein è una delle più famose battaglie della Seconda Guerra Mondiale che vide contrapposte le forze britanniche, guidate dal generale Bernard Law Montgomery, alle forze italo-tedesche agli ordini del feldmaresciallo Erwin Rommel. Dopo la penetrazione delle forze dell'Asse in Egitto, che aveva l'obiettivo di arrivare al Canale di Suez, l'Armata Britannica iniziò a realizzare una progressiva strategia di arresto. L'allungarsi della linea di rifornimento italo-tedesca, l'afflusso sempre più limitato dei rinforzi dell'Asse e la superiorità di uomini e mezzi dell'Ottava Armata, misero in condizione Montgomery di lanciare con successo l'operazione "Lightfoot". L'offensiva generale britannica, che iniziò il 23 ottobre del 1942, si concluderà con una decisiva vittoria strategica di Montgomery. El Alamein fu infatti in punto di svolta della campagna militare in Nord Africa che porterà, nel maggio del 1943, alla resa definitiva dell'Armata italo-tedesca in Tunisia.

## El Alamein - Der Bahnhof

Die Schlacht von El-Alamein ist eine der berühmtesten Schlachten des Zweiten Weltkriegs, bei der sich die britischen Streitkräfte des Generals Bernard Law Montgomery und die italienisch-deutschen Truppen des Generalfeldmarschalls Erwin Rommel gegenüberstanden. Nach dem Vormarsch der Achsenmächte, deren Ziel es war, den Suezkanal zu erreichen, begann die britische Armee mit einer systematischen Strategie, um diese Truppen zum Stehen zu bringen. Die Verlängerung der italienisch-deutschen Versorgungslinie, der immer beschränkter werdende Zufluss von Verstärkung vonseiten der Achsenmächte und die Übermacht an Soldaten und Kampfmitteln der Achsenarmee führte dazu, dass Montgomery die Operation „Lightfoot“ erfolgreich starten konnte. Die am 23. Oktober 1942 begonnene allgemeine britische Offensive endete mit einem entscheidenden strategischen Sieg von Montgomery. In El-Alamein wendete sich das Blatt auf dem Kriegsschauplatz in Nordafrika, und im Mai 1943 kapituliert die italienisch-deutsche Armee in Tunesien endgültig.

## El Alamein - La Gare

El Alamein est l'une des batailles les plus célèbres de la deuxième guerre mondiale, qui oppose les forces britanniques, commandées par le général Bernard Law Montgomery, aux forces italiennes et allemandes aux ordres du feld-maréchal Erwin Rommel. Après la pénétration des forces de l'Axe en Égypte, avec pour objectif d'arriver au Canal de Suez, l'Armée Britannique commença à réaliser une stratégie progressive d'arrêt. L'allongement de la ligne de ravitaillement italo-allemande, l'arrivée toujours plus réduite des renforts de l'Axe et la supériorité en hommes et en matériels de la Huitième Armée permirent à Montgomery de lancer avec succès l'opération « Lightfoot ». L'offensive générale britannique, qui commença le 23 octobre 1942, se termina par une victoire stratégique décisive de Montgomery. El Alamein est en effet un tournant dans la campagne militaire en Afrique du Nord, qui amena, en mai 1943, la reddition définitive de l'armée italo-allemande en Tunisie.

## El Alamein - The railway Station

El Alamein is one of the most famous battles in the Second World War fought between the British forces, led by Lieutenant-General Bernard Law Montgomery, and the Axis forces, led by Field Marshall Erwin Rommel. After the penetration of the German and Italian Forces in Egypt, based on the precise goal to advance up to the Suez Canal, the British Army started to adopt a strategic plan based on the prevention of further enemy advancing toward the cities of Alexandria and Cairo. The Axis long supply lines and the lack of reinforcements, joined to the 8th Army superiority in men and vehicles, were the assumptions for the Montgomery's great offensive successfully launched on 23rd October 1942 (codename Lightfoot). El Alamein was a turning point of the North African campaign bringing, in May 1943, to the Italian-German forces capitulation in Tunisia.

## El Alamein - La Estación del tren

Alamein es una de las batallas más famosas de la segunda guerra mundial que asistió al enfrentamiento de las fuerzas británicas, guiadas por el general Bernard Law Montgomery, contra las fuerzas italo-alemanas bajo el mando del mariscal de campo Erwin Rommel. Tras la penetración de las fuerzas del Eje en Egipto, que tenía por objetivo llegar al Canal de Suez, la Armada Británica empezó a realizar una estrategia progresiva de parada. La prolongación de la línea de abastecimiento italo-alemana, el flujo cada vez más limitado de los refuerzos del Eje y la superioridad de hombres y de medios de la Octava Armada, permitieron a Montgomery lanzar con éxito la operación „Lightfoot“. La ofensiva general británica, que empezó el 23 de octubre de 1942, concluyó con una victoria estratégica decisiva de Montgomery. De hecho, Alamein fue un momento crucial de la campaña militar en el Norte de África que desembocó, en mayo de 1943, en el rendimiento definitivo de la Armada italo-alemana en Túnez.

## Эль-Аламейн - Железнодорожная станция

Битва при Эль-Аламейне - одно из важнейших сражений во время Второй мировой войны британских войск под предводительством генерала Бернанды Монтгомери против итало-немецкой группировки фельдмаршала Эрвина Роммеля. После вторжения войск стран «оси» в Египет, целью которого был захват Суэцкого канала, британская армия постепенно заняла оборонную сдерживающую стратегию. Более продолжительная линия снабжения оснащением итало-немецких войск, всё более ограниченный поток подкреплений, поступающих от стран «оси», и численное превосходство в живой силе и технике, предоставили возможность Монтгомери начать победоносную наступательную операцию «Лайтфут». Наступление британского генерала, начавшееся 23 октября 1942 года, завершилось решительной победой стратегии Монтгомери. Битва при Эль-Аламейне стала поворотной на Североафриканском театре военных действий и привела к окончательной капитуляции итало-немецкой армии в Тунисе в 1943 году.

6077 British 8th Army Infantry



**ITALERI**  
ACRYLICPAINT

- ① Flat Skin Tone - Light  
4601AP  
FS.31575
- ② Flat Gun Metal  
4681AP  
FS.37200
- ③ Flat Wood  
4673AP  
FS.30257
- ④ Flat Sand  
4720AP  
FS.30475
- ⑤ Flat Field Dreb  
4708AP  
FS.30118
- ⑥ Flat Black  
4768AP  
FS.37038

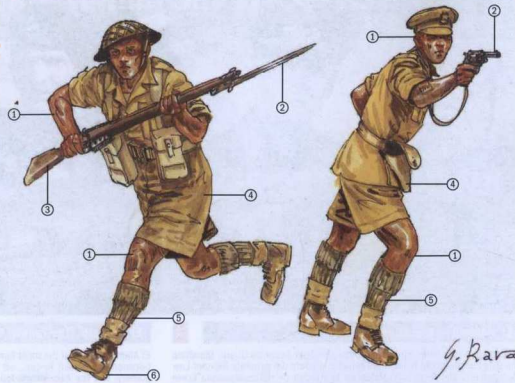

6076 German Afrika Korps Infantry



**ITALERI**  
ACRYLICPAINT

- ① Flat Skin Tone - Light  
4601AP  
FS.31575
- ② Flat Gun Metal  
4681AP  
FS.37200
- ③ Flat Wood  
4673AP  
FS.30257
- ④ Flat Sand  
4720AP  
FS.30475
- ⑤ Flat Field Dreb  
4708AP  
FS.30118
- ⑥ Flat Leather  
4674AP  
FS.30100
- ⑦ Flat Dark Tan  
4709AP  
FS.30219
- ⑧ Flat Black  
4768AP  
FS.37038

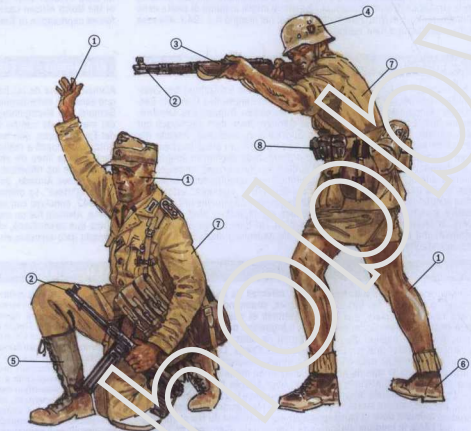

6165 Italian Cannone 149/40 with 9 crew figures



**ITALERI**  
ACRYLICPAINT

- ① Flat Medium Green (II)  
4734AP  
FS.34082
- ② Flat Sand  
4720AP  
FS.30475

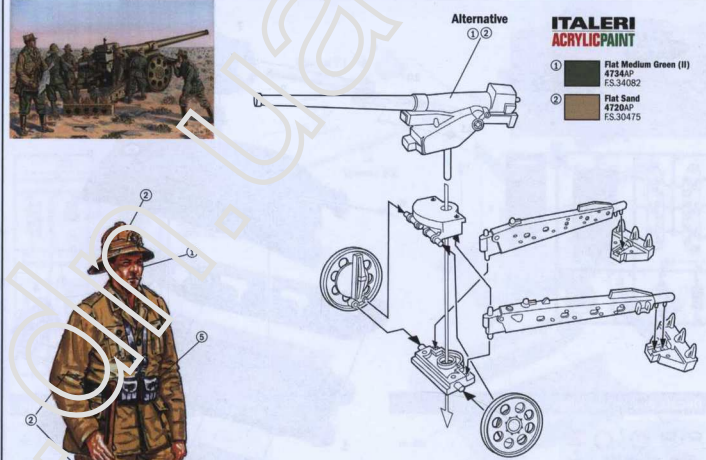

**ITALERI**  
ACRYLICPAINT

- ① Flat Skin Tone - Light  
4601AP  
FS.31575
- ② Flat Sand  
4720AP  
FS.30475
- ③ Flat Leather  
4674AP  
FS.30100
- ④ Flat Medium Green (II)  
4734AP  
FS.34082
- ⑤ Flat Euro I Dark Green  
4729AP  
FS.34092



7511 M4A2 Sherman III

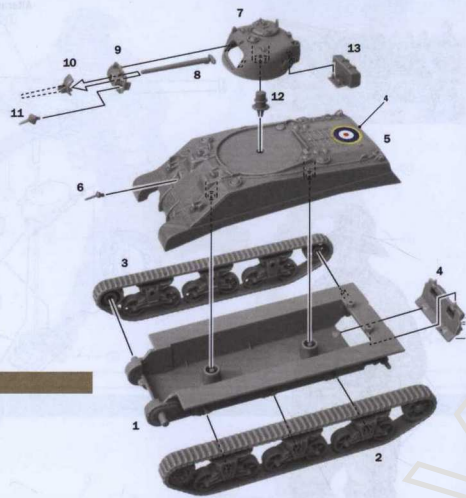
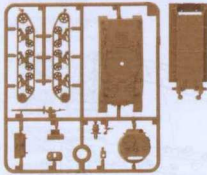

Decals and basic colors



Example in assembly instructions

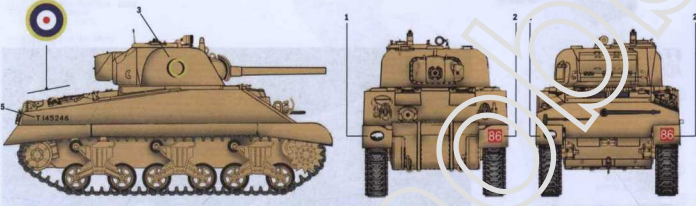

**ITALERI**  
ACRYLIC PAINT

- Flat Sand  
4720AP  
FS.30475
- Flat Rust  
4678AP  
FS.30109
- Flat Black  
4765AP  
FS.37038
- Metal Flat Steel  
4679AP  
FS.37178

7514 Sd. Kfz. 161 Pz. Kpfw. IV F1/F2

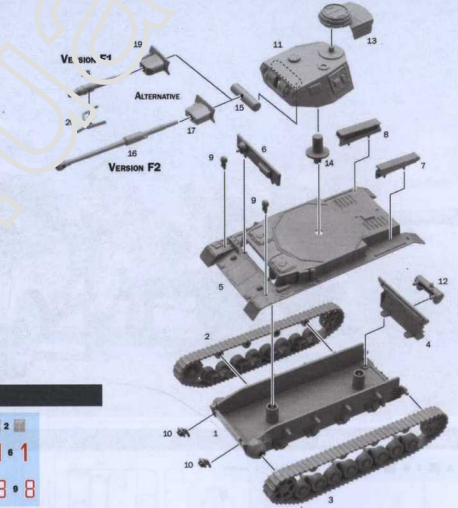
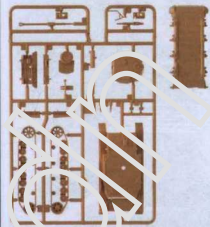

Decals and basic colors

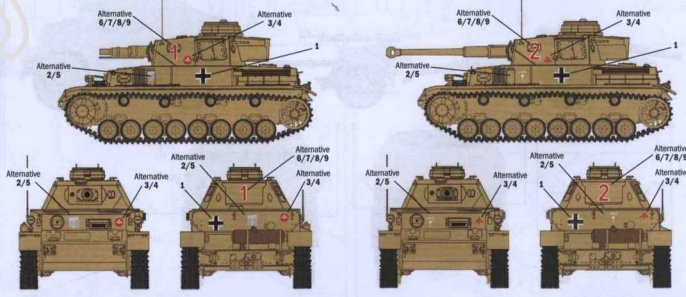

**ITALERI**  
ACRYLIC PAINT

- Flat Sand  
4720AP  
FS.30475
- Flat Rust  
4678AP  
FS.30109
- Flat Black  
4765AP  
FS.37038
- Metal Flat Steel  
4679AP  
FS.37178



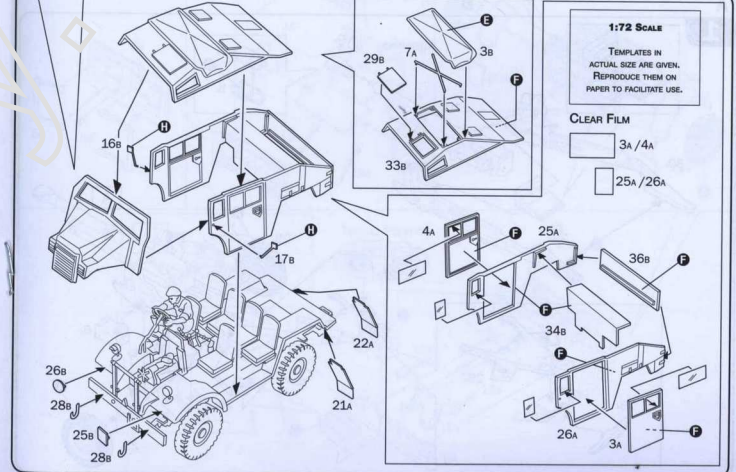
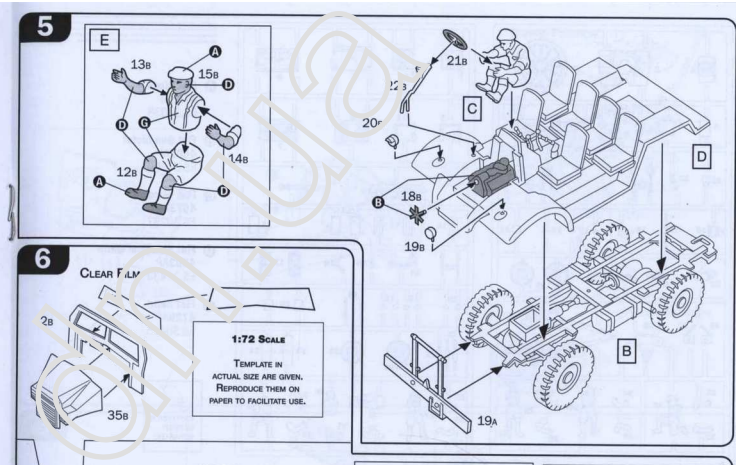
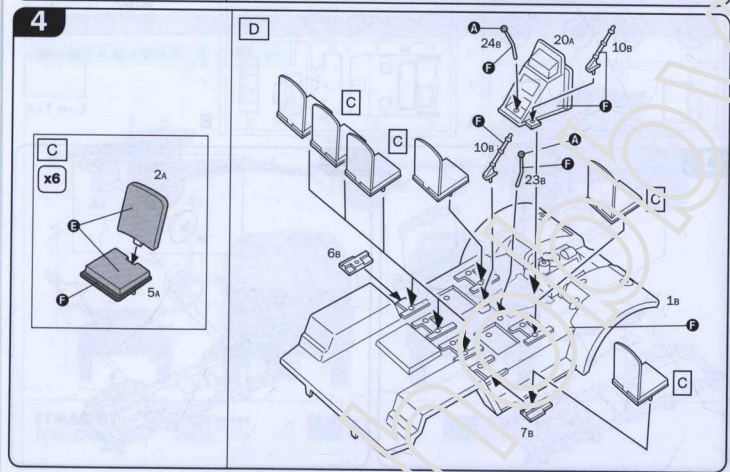
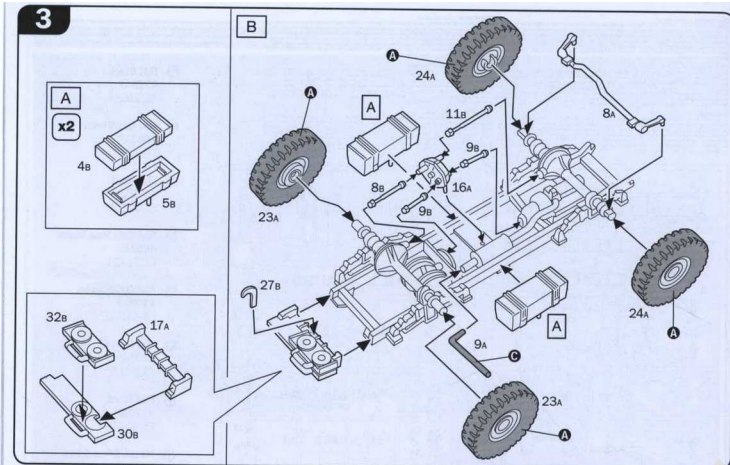

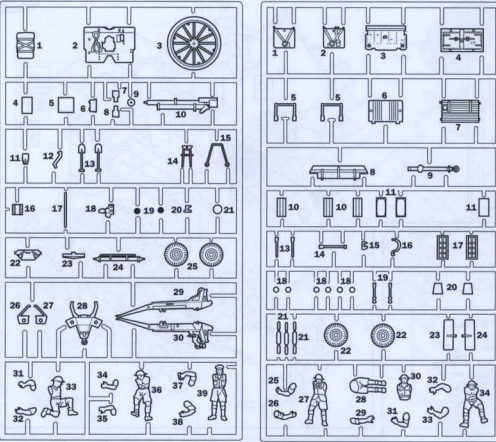

For more information on our products, visit us at www.lego.com. LEGO Technic System is a registered trademark of LEGO Group, Denmark. © 2014 LEGO Group. All rights reserved. LEGO and the LEGO logo are registered trademarks of LEGO Group, Denmark. LEGO Technic System is a registered trademark of LEGO Group, Denmark. LEGO Technic System is a registered trademark of LEGO Group, Denmark.

- A Flat Black**  
4768AP  
FS.37038
- B Flat Gun Metal**  
4681AP  
FS.37200
- C Flat Wood**  
4673AP  
FS.30257
- D Flat Skin Tone Warm**  
4603AP  
FS.31433
- E Flat Sand**  
4720AP  
FS.30475

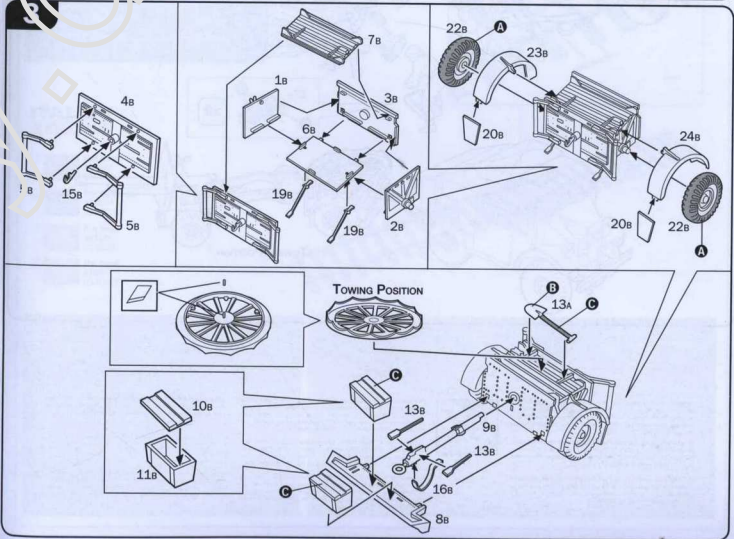
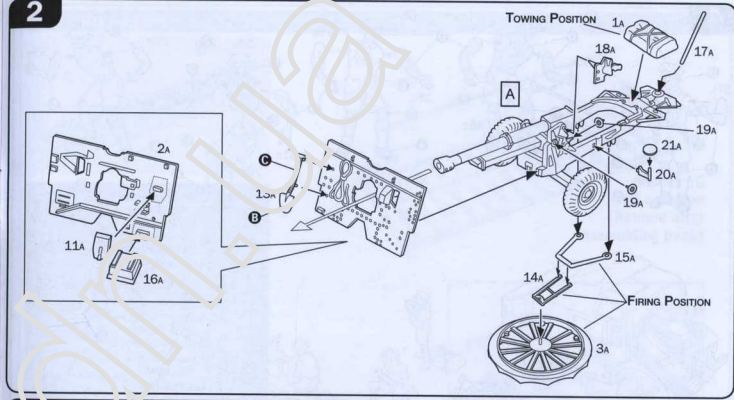
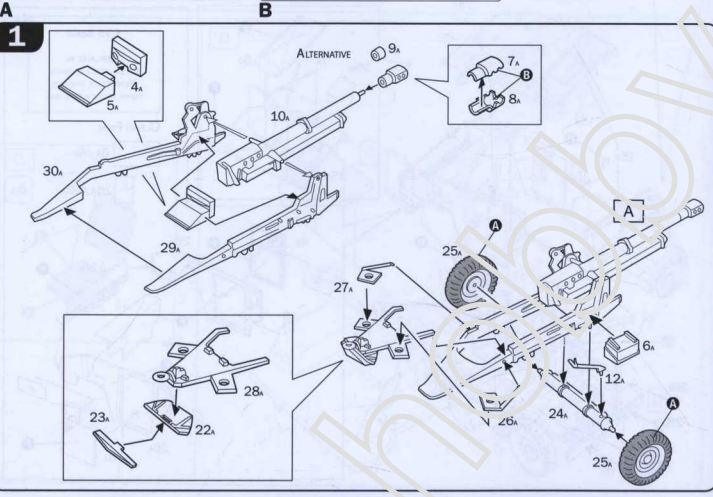

4

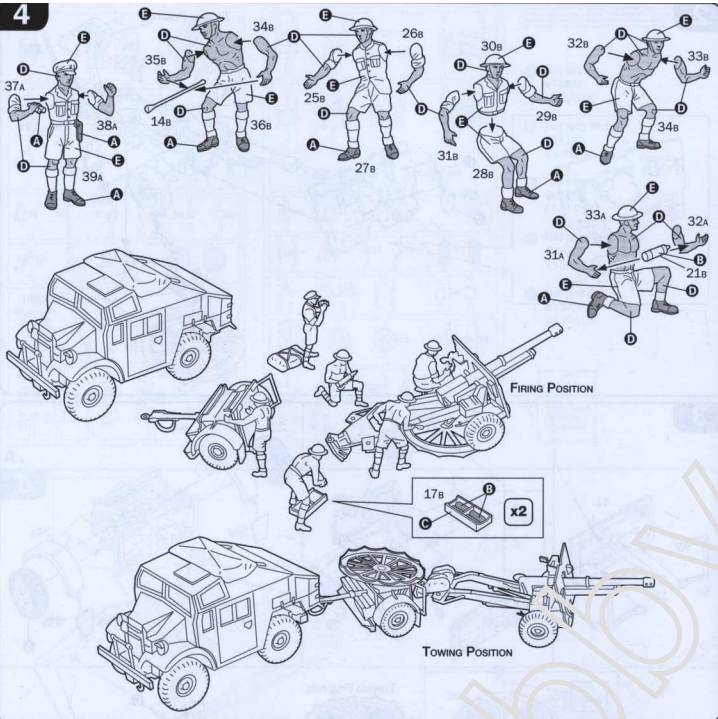

ISTRUZIONI PER L'APPLICAZIONE DELLE DECALCOMANIE. Ritagliare le decalcomanie accuratamente dai fogli, trasportarle in un locale dove si eviti l'umidità e la polvere. Applicare le decalcomanie su una superficie liscia e pulita. Per una migliore aderenza comprimete con una pastiglia di gomma.

Directions for applying the decals: cut the required decals out of the sheet; slip the sheet of clean water for about 10°; position the decals on the kit, letting them slide from the paper. For a better adhesion, press them by means of a clean rag.

Platzierung der Decalcomanien: Schneiden Sie die Decalcomanien vorsichtig aus den Blättern aus; bringen Sie sie in einen sauberen, staubfreien Raum. Bringen Sie die Decalcomanien auf eine glatte, saubere Oberfläche auf. Für eine bessere Haftung drücken Sie sie mit einem sauberen Tuch an.

Инструкция по применению декалькомани. Вырезать декалькомани аккуратно из листов, доставляя их в сухое и чистое место. Приклеивать декалькомани на гладкую и чистую поверхность. Для лучшей адгезии прижмите их чистой тряпкой.

Anweisungen für Abziehblätter-Anbringung: Die abziehblättrigen Abziehblätter vorsichtig ausschneiden, in ein sauberes, staubfreies Zimmer bringen. Die Abziehblätter auf eine glatte, saubere Fläche aufbringen. Für eine bessere Haftung die Abziehblätter mit einem sauberen Tuch anstreichen.

Instruções para aplicação das decalcomanias. Cortar as decalcomanias cuidadosamente das folhas. Transportar as decalcomanias para um local onde não haja umidade e pó. Colar as decalcomanias em uma superfície lisa e limpa. Para uma melhor aderência, comprimir as decalcomanias com uma pastilha de borracha.

Технічні вказівки щодо застосування декалькоманії. Аккуратно виріжте декалькоманії з аркушів, доставляючи їх до чистого, вологонезалежного приміщення. Наклеюйте декалькоманії на гладку та чисту поверхню. Для кращої адгезії притисніть декалькоманії чистою ганчіркою.

6167 Rail Tracks

Pieces 16 still on sprue (Remove after assembling track)

14 (4x)

1 2

ITALERI ACRYLIC PAINT

- 1 Flat Rust 4275AP FS.30109
- 2 Flat Gun Metal 4681AP FS.37200
- 3 Flat Wood 4673AP FS.30257
- 4 Flat Sand 4720AP FS.30475

3 4

MDF Railway Station colors



- Flat Wood 4673AP FS.30257
- Flat Black 4768AP FS.37038
- Flat Sand 4720AP FS.30475
- Flat White 4768AP FS.37875



- Flat Medium Grey 4748AP FS.36270
- Flat Sand 4720AP FS.30475
- Gloss Light Blue 4686AP FS.15200
- Flat Medium Grey 4748AP FS.36270



- Gloss Light Blue 4686AP FS.15200
- Flat Medium Grey 4748AP FS.36270

MDF Water Tank colors



- Flat Wood 4673AP FS.30257
- Flat Brown 4768AP FS.37038
- Flat Sand 4720AP FS.30475



Complete MDF Railway Station

