

KOVOZÁVODY

PROSTĚJOV

SUPERMARINE SPITFIRE Mk. Vc

Historie

Mezi mnoha verzemi Spitfiru je právě Mk. V ta nejpočetnější. Po nahrazení verzí Mk. I a II se stala hlavním typem stíhacího letounu a jako první se tento Spitfire účastnil počátku protiútoků RAF nad evropským kontinentem. Výkony v roce 1941 jasně převyšoval svého protivníka, typ Bf 109F. V září 1941, s nástupem prvních Fw 190A byl ovšem Spitfire Mk. V výkonnostně překonán. I přesto zůstává hlavním typem Královského letectva až do léta 1942, verze určená pro lety malých výškách pak až do roku 1944.

Spitfire Mk. V byl první verzí slavného letounu, která byla nasazena mimo britskou půdu. Poprvé se tak stalo po dodání 15 kusů na Maltu, těžce zkoušenou nálety.

Dalším bojištěm, kde byly Spitfiry Mk. V nasazeny byla severní Afrika. Spitfiry se zde zúčastnily bojů nad El Alamejnem, poskytovaly krytí bitevním strojům před messerschmitty německého letectva. Jejich přítomnost tak zajišťovala spojeneckou vzdušnou převahu nad tímto bojištěm. Tři peruté byly umístěny v australském Darwinu a také Spitfire Mk. V dostal i na Daleký Východ. Následovalo nasazení v Barmě v listopadu 1943, ale již v únoru 1944 došlo k nahrazení verzí Mk. VIII, která byla přímo určena pro toto bojiště.

Spitfire Mk. V tak byl skutečnou páteří britského letectva po dva dlouhé válečné roky. Spitfiry této verze byly vyzbrojeny i československé peruté ve Velké Británii.

TECHNICKÁ DATA: / TECHNICAL DATA:

Délka/Length:	9,12m
Rozpětí/Wing span:	11,23m
Výška/Height:	3,48m
Nosná plocha/Wing area:	22,48m ²
Hmotnost prázdná/Empty weight:	2297kg
Vzletová hmotnost/Take-off weight:	2956kg
Motor/Powerplant:	Rolls Royce Merlin III 977kW
Max. rychlost/Max. speed:	597km/h
Dolet/Range:	770km
Dostup/Service ceiling:	12 000m
Výzbroj/Armament:	4 x 20mm Hispano 4 x 7,7mm Browning

History

The Mk V was produced in greater numbers than any other single mark of Spitfire. It was the main version of the fighter during 1941, replacing the Mk I and II in service in time to take part in the first British counterattacks over France. During the summer of 1941 it held an advantage over the Bf 109, but in September 1941 the Fw 190 made its operational debut, and the Mk V found itself outclassed. Despite this, it remained the main RAF fighter until the summer of 1942, and the improved LF.Mk V remained in use into 1944.

The Mk V was the first Spitfire to be used in large numbers outside Britain. The first such deployment came on 7 March 1942, when fifteen Mk Vs were delivered to Malta in Operation Spotter.

The second overseas theatre to receive the Spitfire was North Africa. The Spitfire V took part in the air battles that accompanied the battle of El Alamein, flying top cover to protect ground attack aircraft from the Bf 109Fs of the German desert air force. Their presence helped maintain allied air superiority over the battlefield.

The Mk V also saw service in the Far East. Three squadrons were based at Darwin, on the northern coast of Australia from January 1943. Three squadrons moved to the Burma front in November 1943, but in February 1944 they were replaced by the Mk VIII, which was exclusively used in the Mediterranean and Far Eastern theatres. The Mk. V variant became the real backbone of RAF in the period of 1941 - 42.



**VOLITELNÉ
OPTIONAL**



**VYVRTAT
DRILL HOLE**



**SYMETRICKY
SYMMETRICAL**



**ODSTRANIT
REMOVE**

Před zahájením stavby si prostudujte návod. Používejte pouze vhodné nářadí, lepidlo a barvy. Během práce nejezte a nepijte. POZOR - obsahuje malé součásti, které mohou mít ostré hrany. Není vhodné pro děti.

Read carefully the instruction leaflet before assembly. Use proper tools, glue and paints. Do not eat and drink during the work. WARNING - contains small parts with possible sharp edges. Not suitable for children.

Plastic parts

Assembly instructions

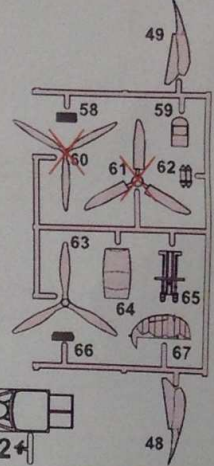
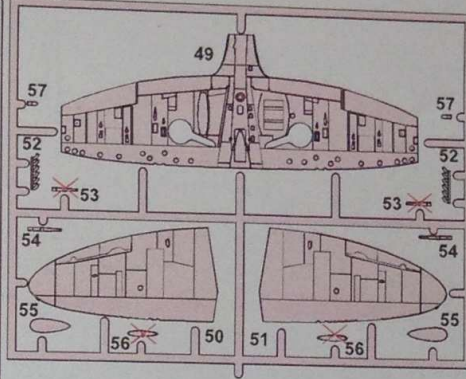
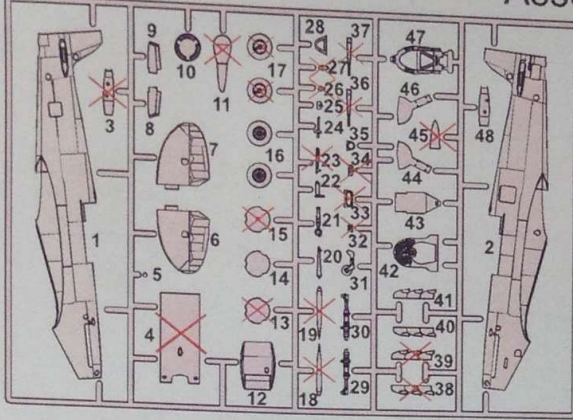

Clear parts C1
C2+

1 Interierová zelená/
Interior Green
Obtisk/
Decal
Černá Black
42

2 Bílá White
Černá Black
21
Interierová zelená/
Interior Green

3 Hnědá/Brown
59
Červenohnědá/
Red Brown

4 Hnědá/Brown
24
43
47
Interierová zelená/
Interior Green

5 Černá Black
21
5
65
Hliníková/
Aluminium
Interierová zelená/
Interior Green

6 59

7 Obtisk/
Decal
H1
Obtisk/
Decal
H2

8 63
10
14
Vrtule/
Propeller

9 35
48
Hliníková/
Aluminium

10 29
30
Hliníková/
Aluminium
Stříbrná/
Silver
46
Interierová zelená/
Interior Green
44

11 Barva pneumatik/
Tyre
16
Hliníková/
Aluminium

12 16

13

Interierová zelená/
Interior Green
Černá Black
1
28
3,5 mm
Vyrobit nové
To make new
15 mm
2x
Plastic plate
P1
P2
Černá Black
Hliníková/
Aluminium
62
Červená/
Red
P2
Černá Black

14

C1
C2
Černá Black

Assembly instructions

15 50

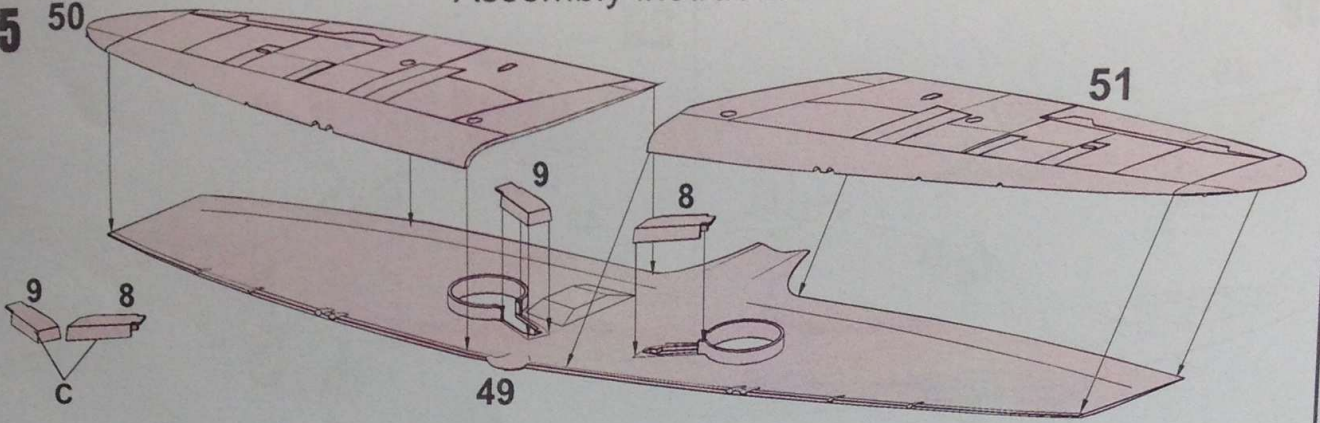

16

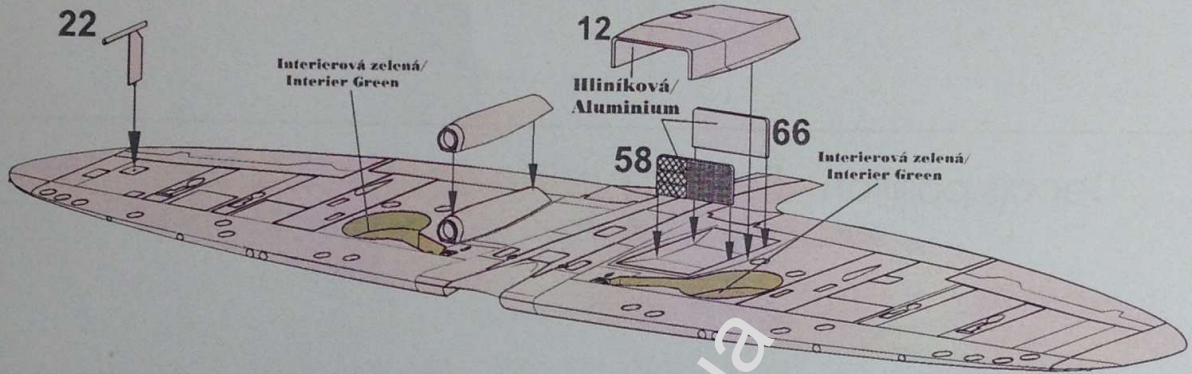

17

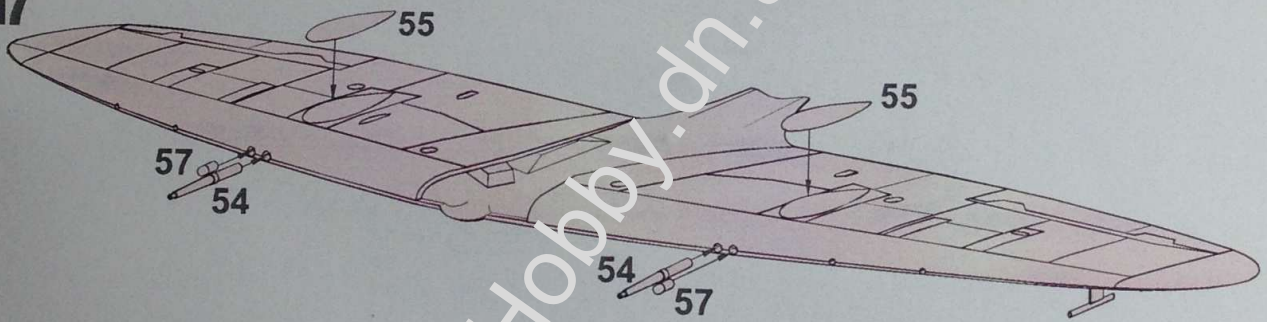

18

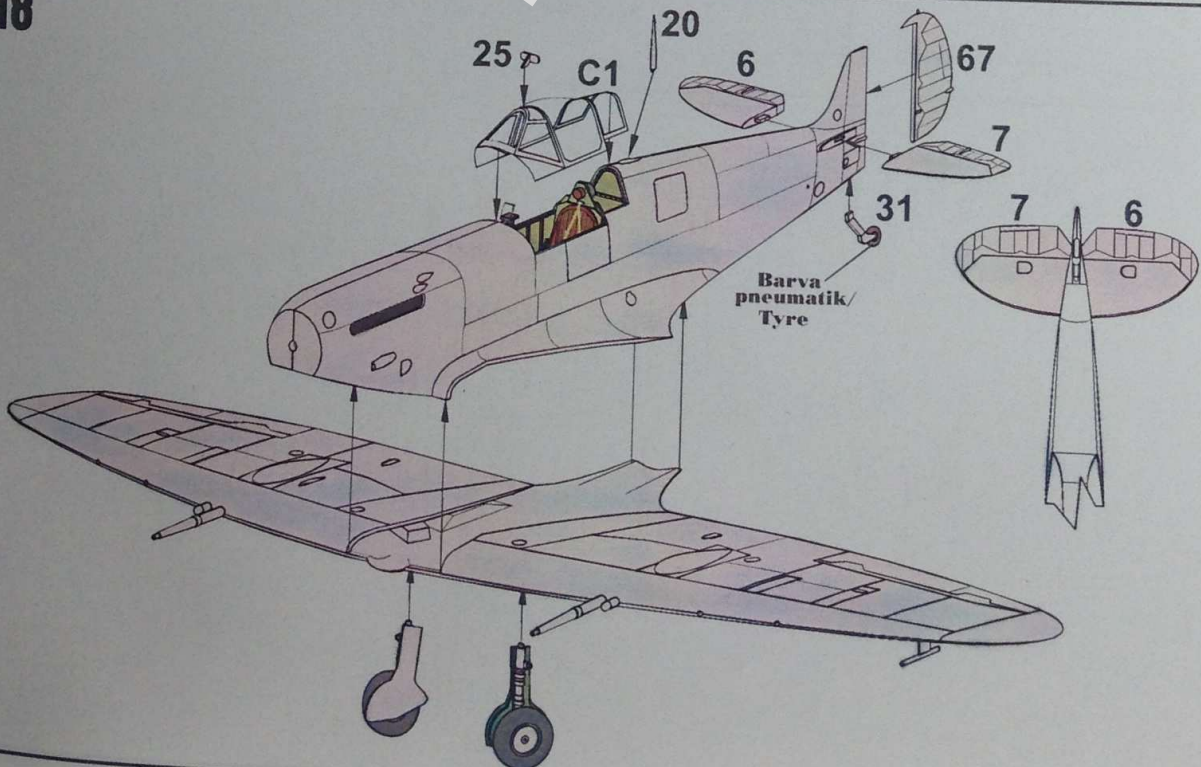

Assembly instructions

19

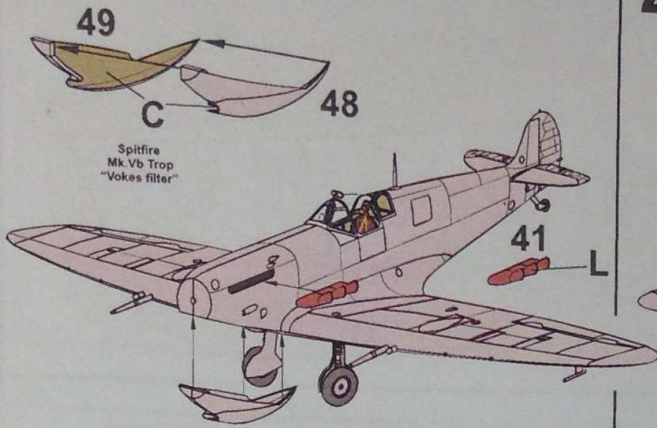

20

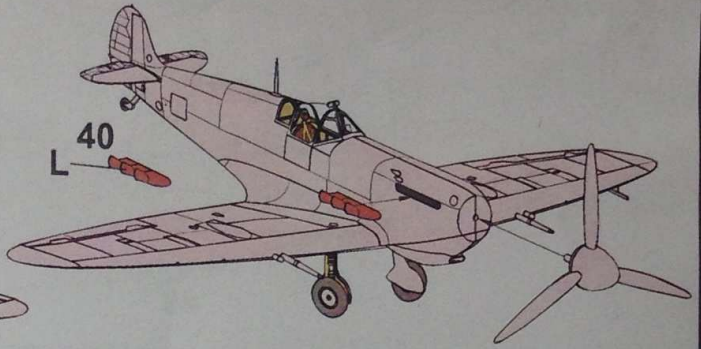

21

Decals position: Supermarine Spitfire Mk Vc

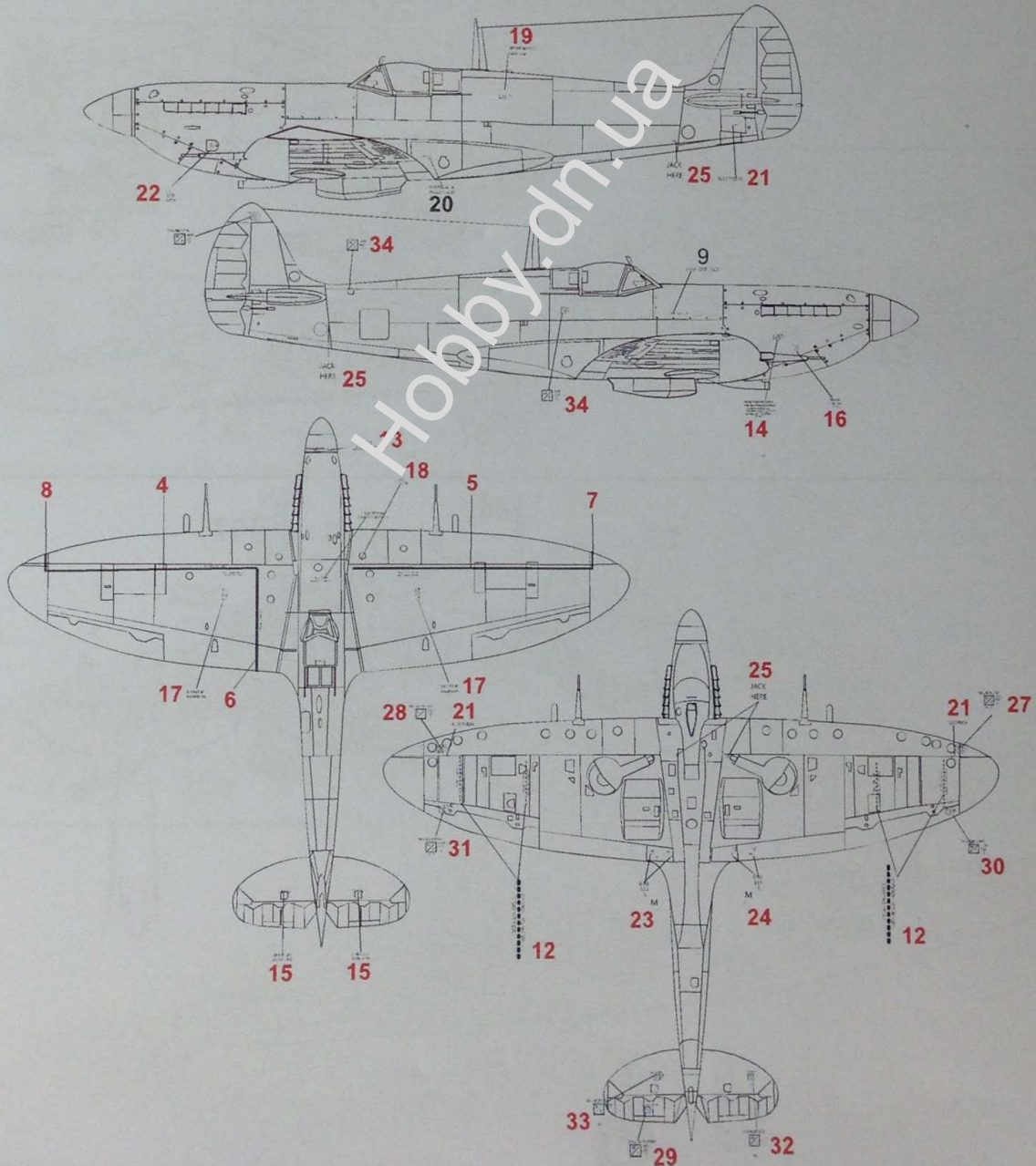

Zbarvení & Označení Colours & Markings

1 Supermarine Spitfire , Mk Vc, Trop, EP 305, no 229.Squadron RAF, Comiso Airfield , Italy, 1943.

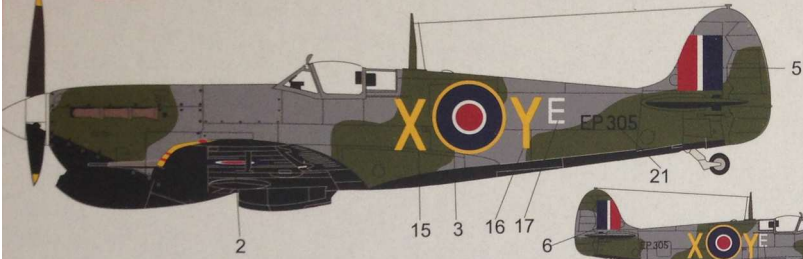

Tm. zelená
Dark Green

Ocean. šedá
Ocean Grey

Černá
Black

2 Supermarine Spitfire , Mk Vc Trop, KJ-Z, no 4.Squadron, SAAF, 1943.

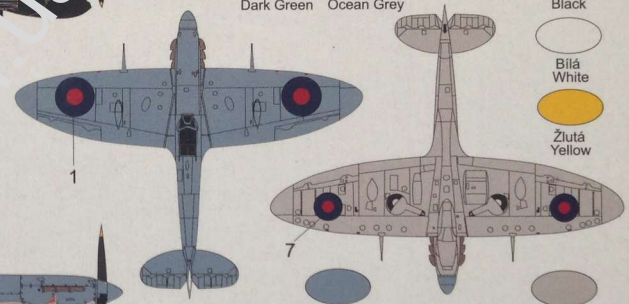
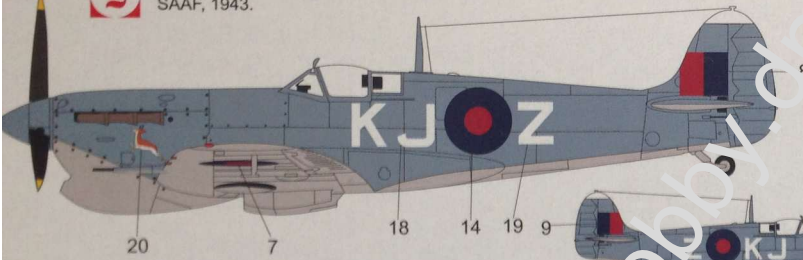

Bílá
White

Žlutá
Yellow

PRU modrá
PRU Blue

Sv. šedá
Light grey

3 Supermarine Spitfire , Mk VcTrop, 4, no GC.1/7, Djidjeli-Taher airfield, Algeria.

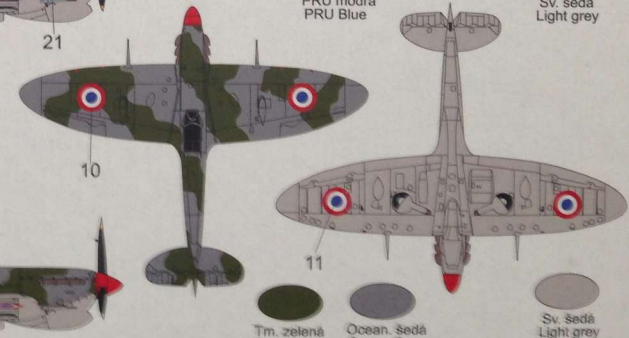

Tm. zelená
Dark Green

Ocean. šedá
Ocean Grey

Sv. šedá
Light grey



Červená
Red

Černá
Black

Hliník
Aluminium