



CAT.NO.144-014  
SCALE 1:144

Английський військовий транспортний літак  
**Armstrong-Whitworth Argosy**  
**(200 series)**

**British transport aircraft**

Перший Argosy підняли в повітря 8 січня 1959, а до кінця 1959 року до нього приєдналися ще п'ять літаків. Перші чотири машини були задіяні в сертифікаційних випробуваннях - обмежений сертифікат льотної придатності тип отримав в травні 1959 року, а повні сертифікати типу в Великобританії і США були отримані в грудні 1960 року. Четвертий побудований літак став першим Argosy, показаним широкому загалу на Паризькому авіасалоні 1959 року.

У жовтні 1959 року відбулося демонстраційне турне по Європі - літак викликав великий інтерес. Першим замовником стала компанія "Riddle Airlines" (Майамі, США), яка закупила чотири машини лютому 1959 року для вантажних перевезень по контрактам з ВВС США. Пізніше вона придбала ще три машини. Всі сім Argosy компанії "Riddle Airlines" також експлуатувалися в США авіакомпаніями "Capitol Airlines" і "Zantop Air Transport".

"British European Airways, отримала перший з трьох замовлених Argosy 102 в 1961 році і почала його експлуатацію в грудні, замінивши літаки Douglas DC-3 і Avro York. Було побудовано 10 літаків Argosy Series 100 і всі вони, за винятком третьої машини, були доставлені в США (не менше чотирьох літаків пізніше повернулися до Великобританії).

Останнім варіантом літака став Argosy серії 200/222 - перший літак 200-ї серії. Він піднявся в небо в квітні 1964 року, інші шість машин добудовували як 222-ю серію. В подовженому фюзеляжі літака стало можливим розміщення шести стандартних вантажних піддонів довжиною по 2,74 м. Доопрацювання крила дозволила зменшити масу на 180 кг, була збільшена дальність польоту. Авіакомпанія BEA закупила п'ять літаків нової серії, але катастрофа одного літака в Мілані в червні 1965 року спонукала керівництво BEA відмовитися від закупівлі останнього з семи серійних літаків; ця машина залишилася у виробника і використовувалася до листопада 1965 року. У грудні 1967 року під час пожежі на аеродромі згорів ще один Argosy авіакомпанії BEA.

Експлуатація літаків Argosy авіакомпанією BEA виявилася економічно не вигідною, і до квітня 1970 року їх зняли з експлуатації. Уцілілі чотири машини продали компанії "Transair", дві з них пізніше потрапили в австралійську вантажну авіакомпанію PRC, а дві інших - в новозеландську "Safe Air".

The AW650 was designed by Armstrong-Whitworth to meet a 1955 British Air Ministry specification for a freight/passenger aircraft suitable for civil and military use. Initially known as the Freightliner, construction started as a private venture in early 1957. This was the manufacturer's last project as in 1958 the company was subsumed by the Hawker-Siddeley group, and the aircraft project was designated the HS.650 Argosy.

The prototype Series 100 freighter (c/n 6651 G-AOZZ) was first flown on January 8, 1959. Type certification was achieved in December 1959, by which time six had been completed. The aircraft was displayed in Paris in July, 1959 and Farnborough in 1960 where it attracted interest but few orders. The project was not successful in the commercial sector as only ten were built. Riddle Airlines of Miami, Florida ordered four aircraft, later increasing that to seven for a contract with the USAF. The three remaining Series 100 aircraft were sold to BEA. Apart from G-APRM (c/n 6653) all the series 100 aircraft were at some point operated in the USA, but many eventually returned to the UK. One (c/n 6656 VH-IPD) went on to work in Australia. All but two of the Series 100 Argosies had been scrapped by 1990, with the others surviving in UK museums.

Детали моделі Part of the model

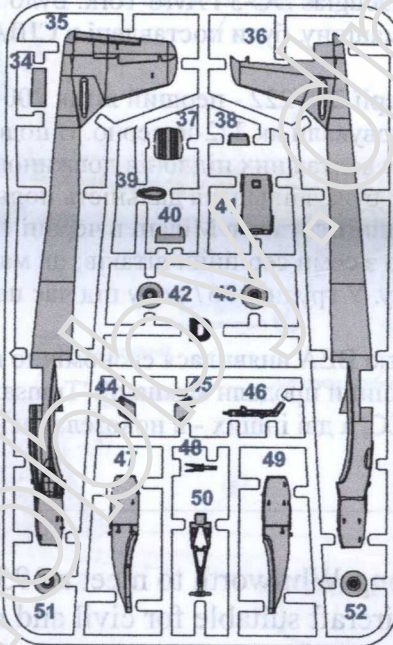
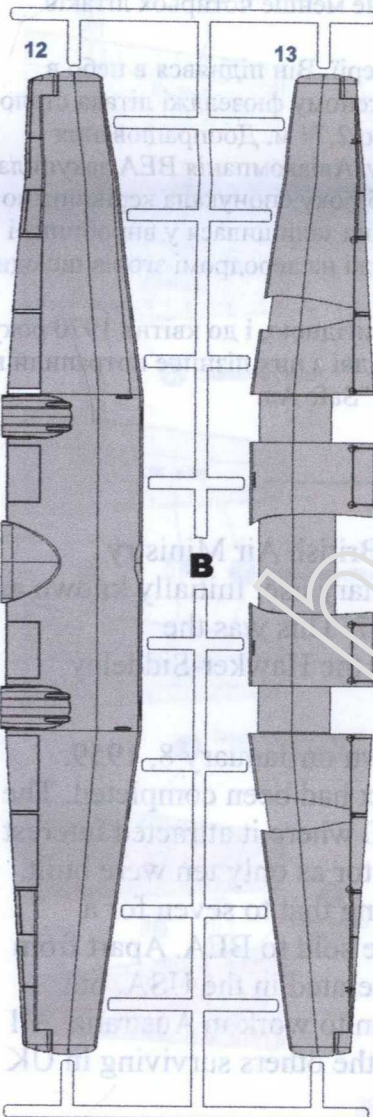
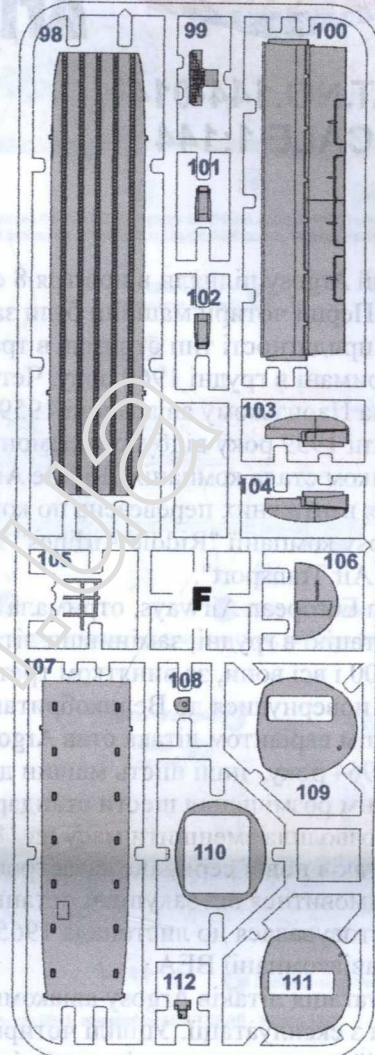
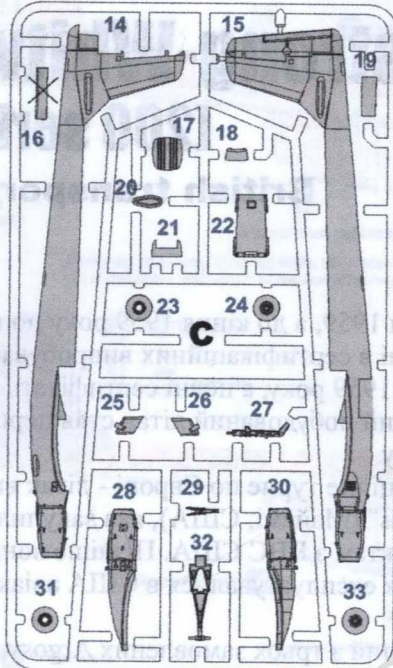
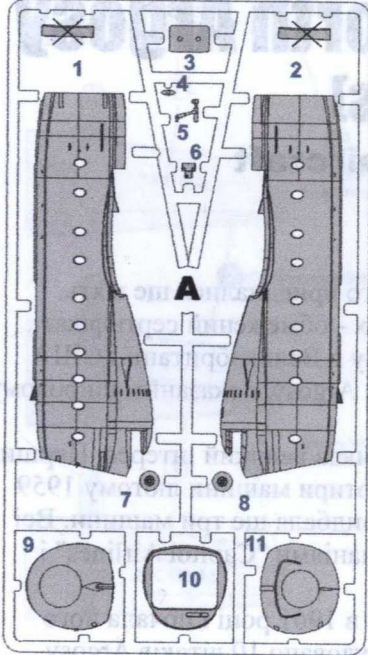

Прозорі деталі Clear Parts

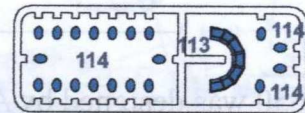

Photo Etched Parts



Decals



Mask

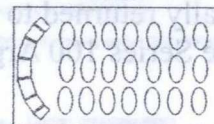

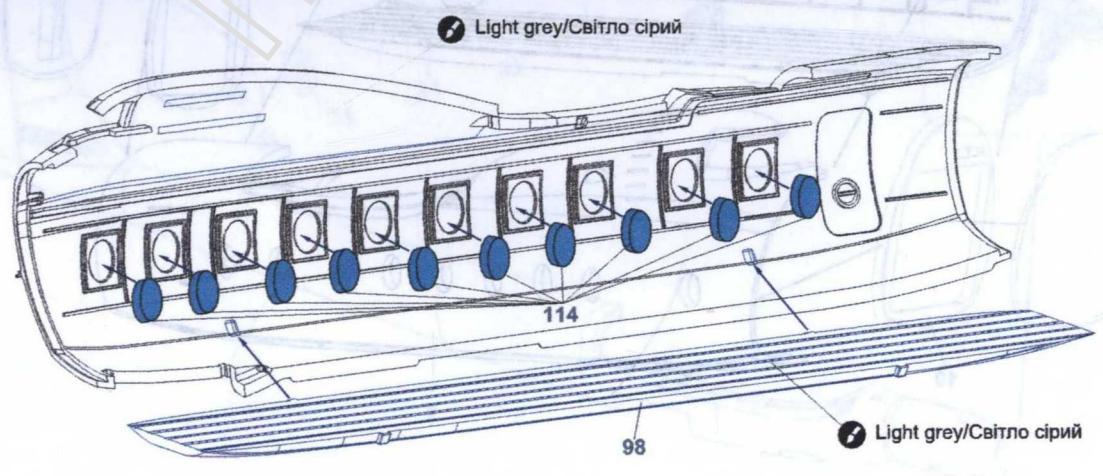
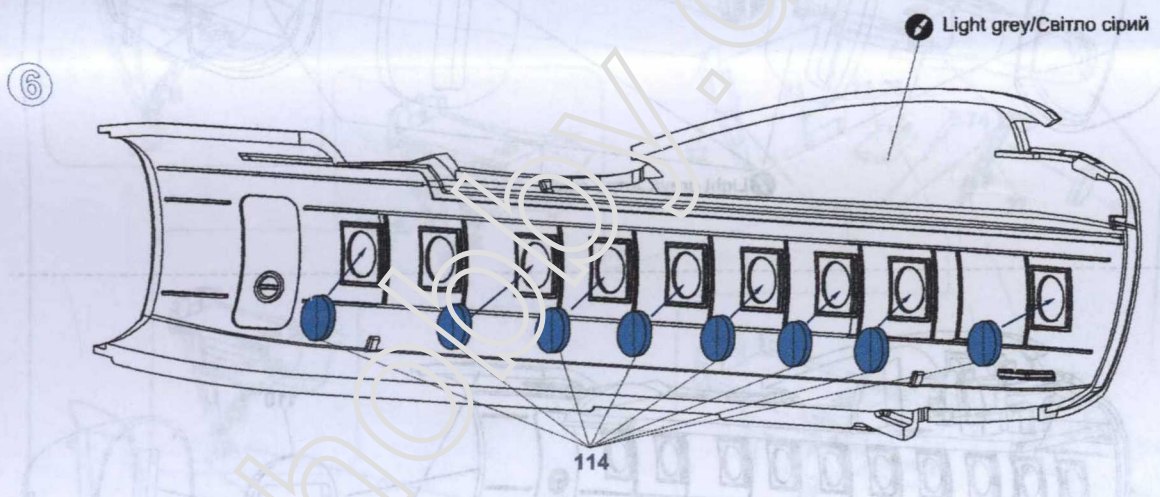
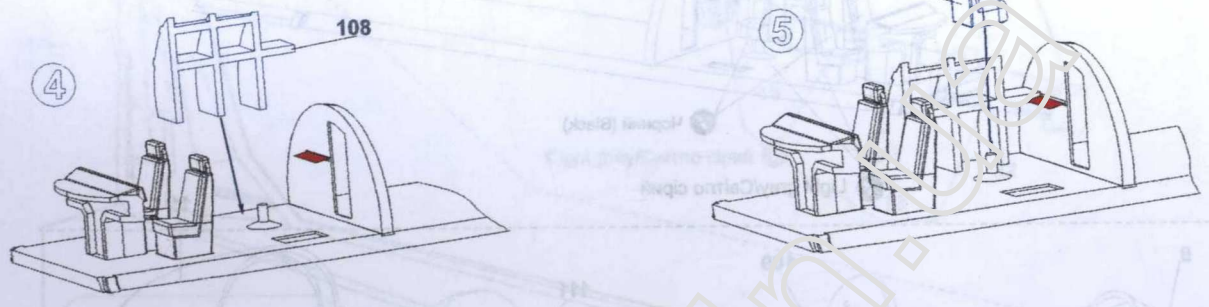
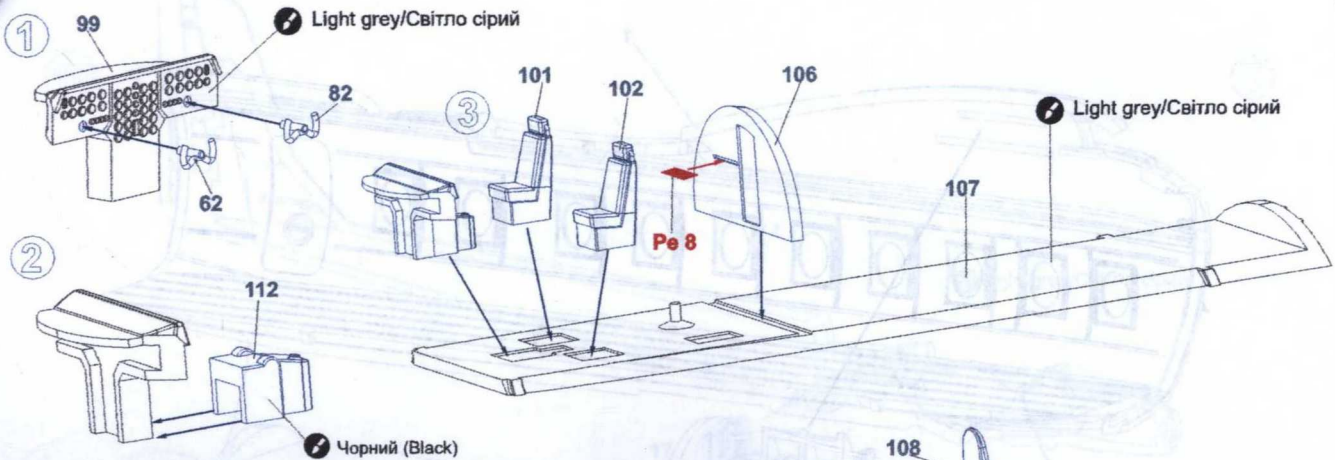

7

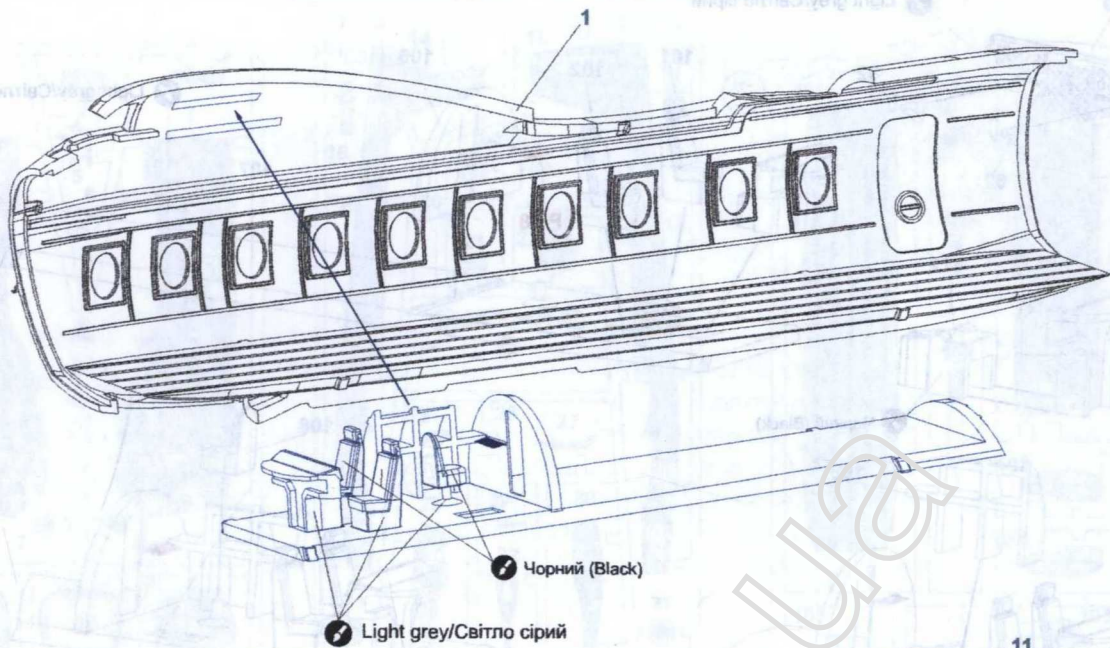

8

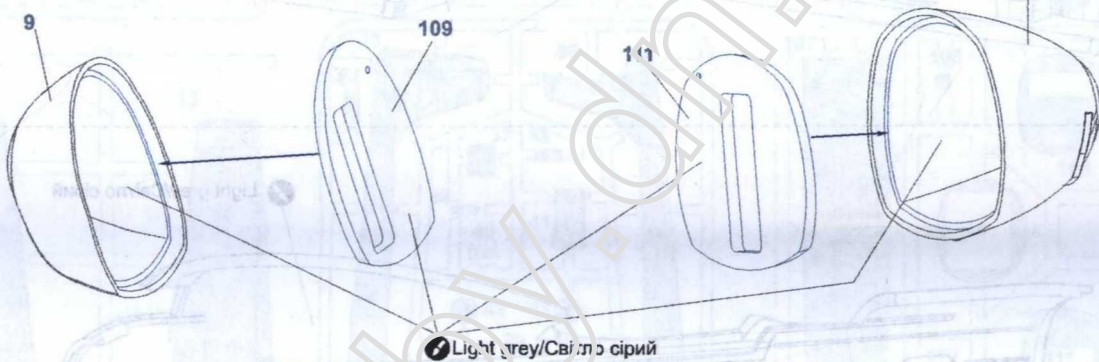

9

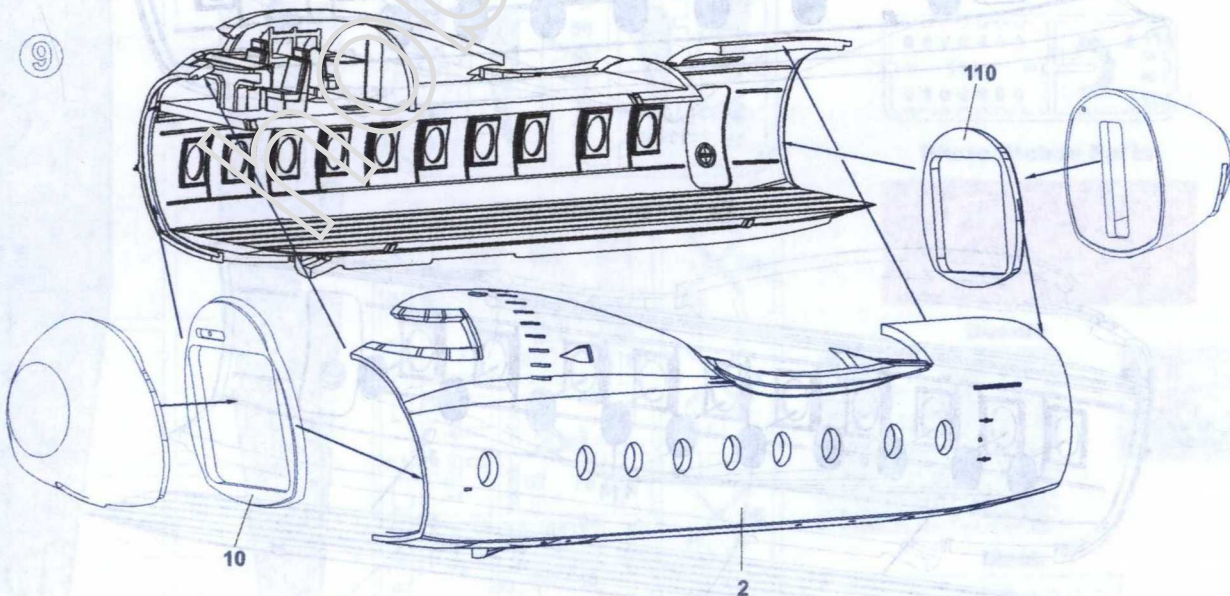

10

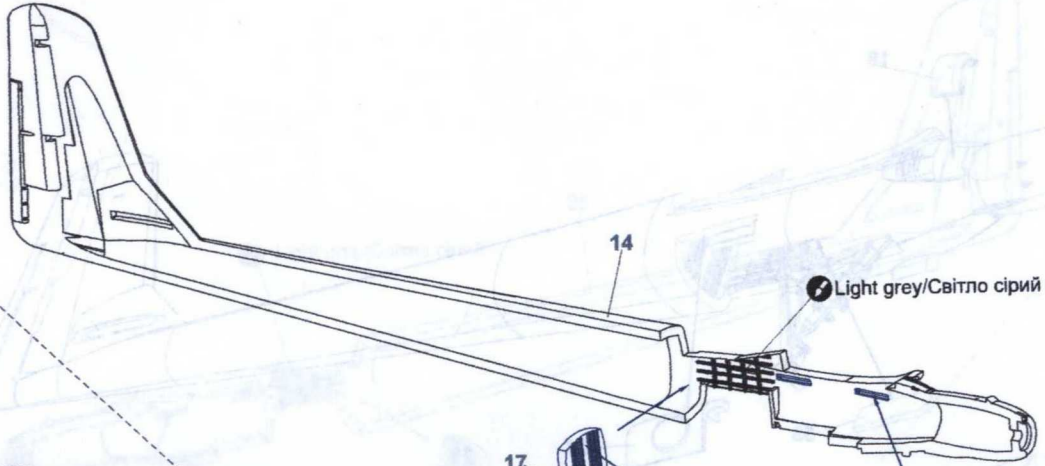

11

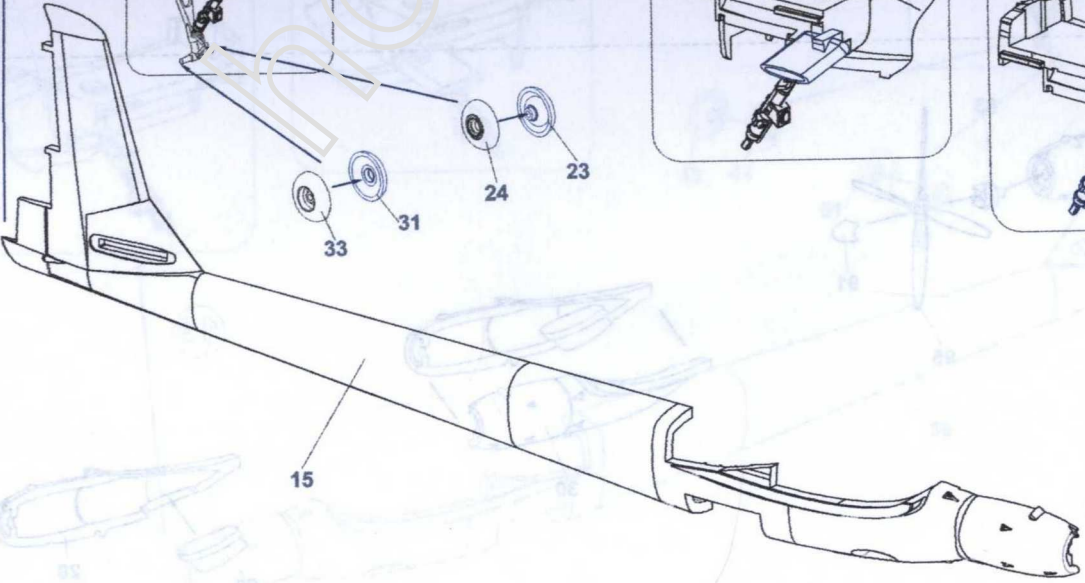
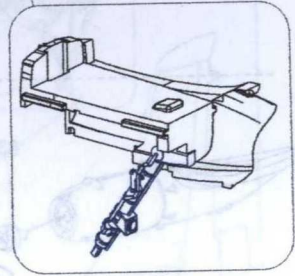
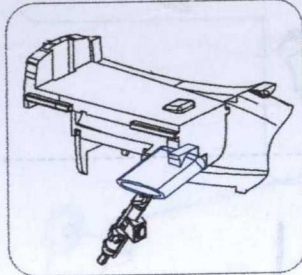
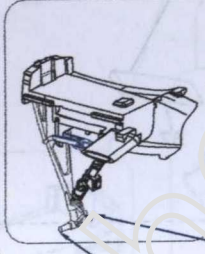
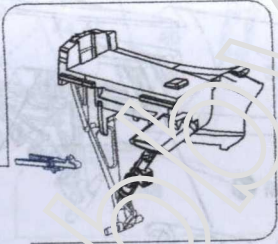
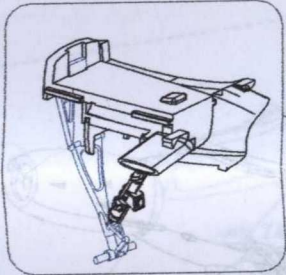

Light grey/Світло сірий

Light grey/Світло сірий

12

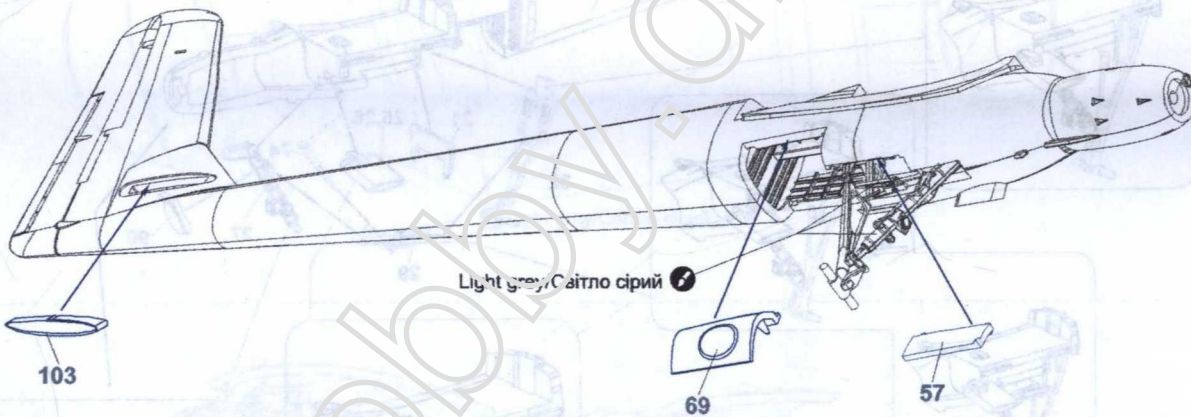
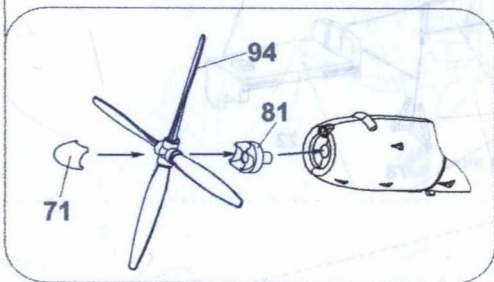
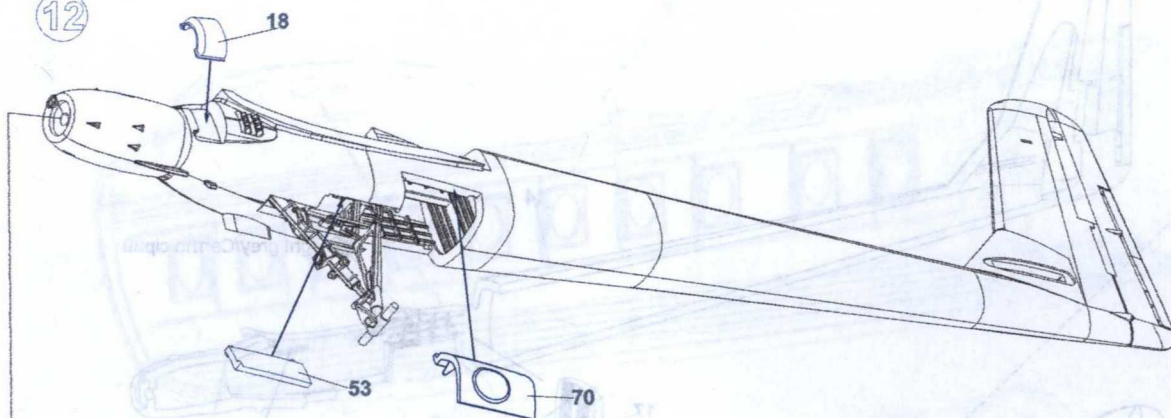

Light grey/Світло сірий

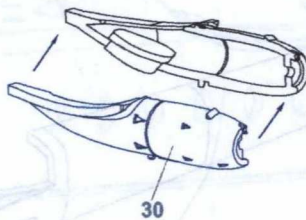
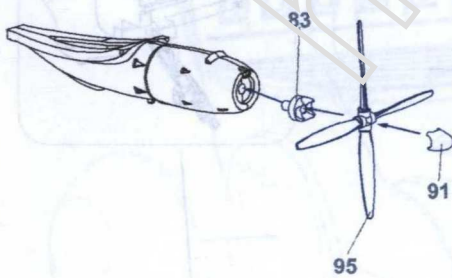

13

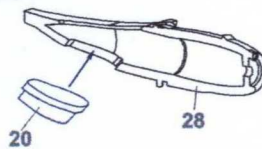

14

Light grey/Світло сірий

35

37

41

34

78

Light grey/Світло сірий

15

90

46

74

44,45

40

40

43

42

51

52

36

16

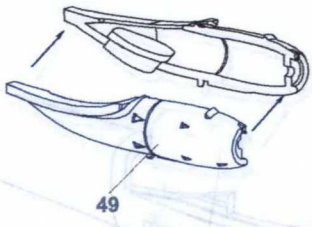
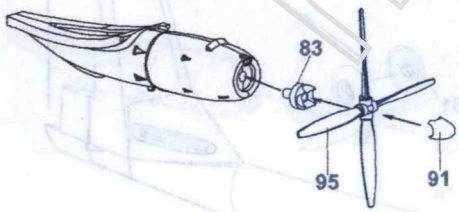
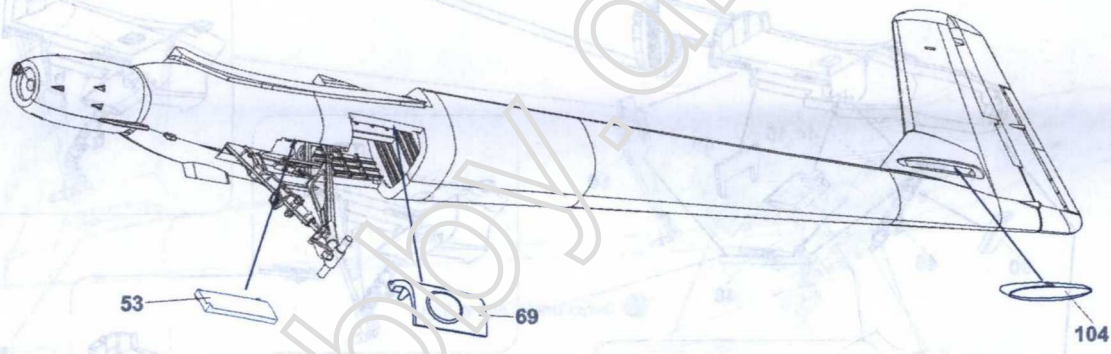
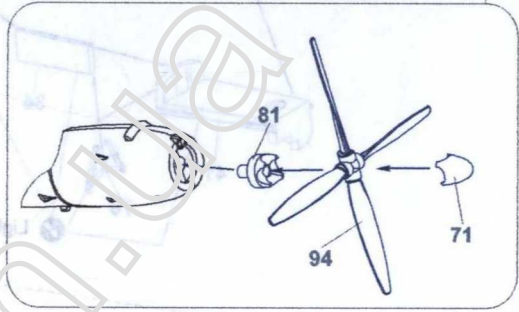
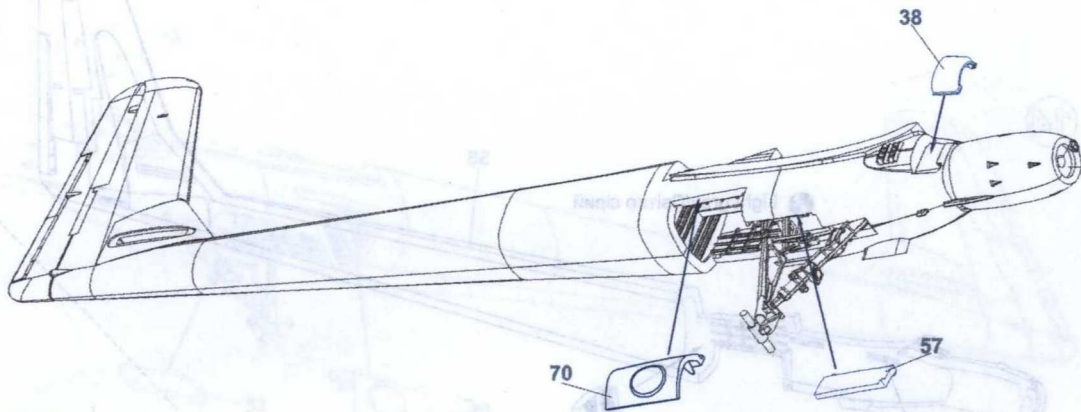

17

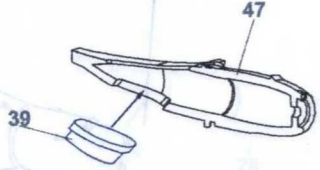



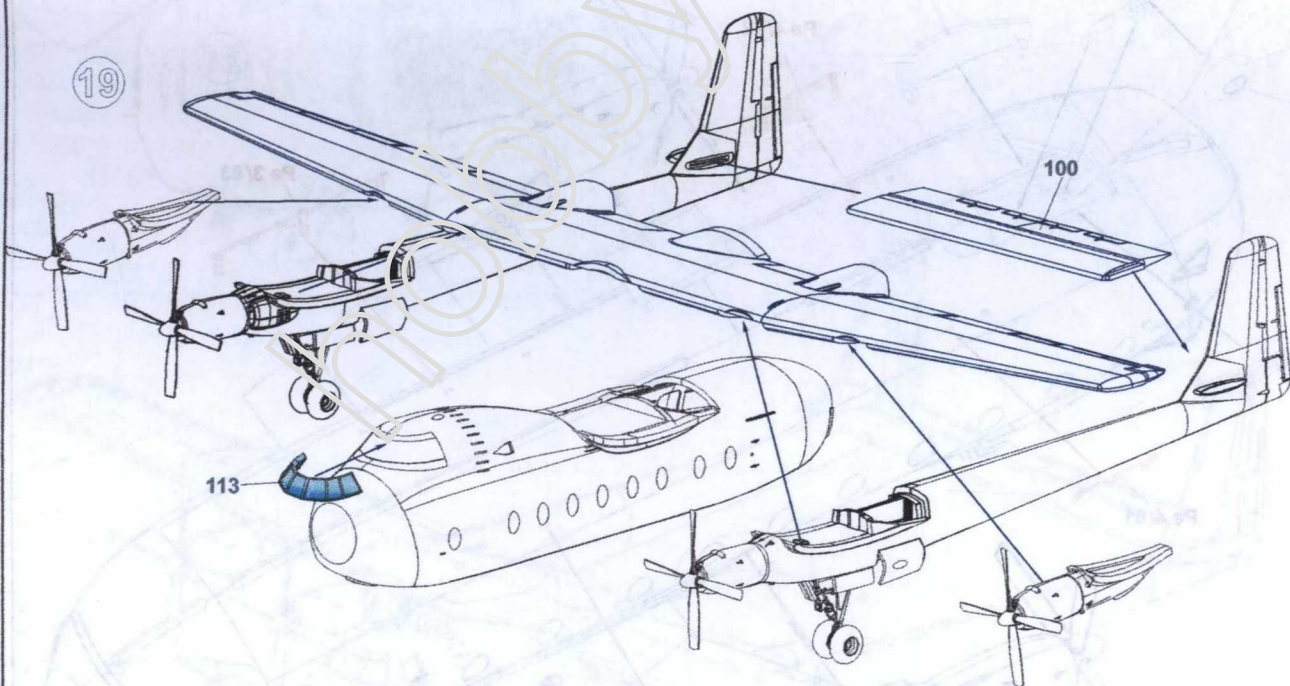
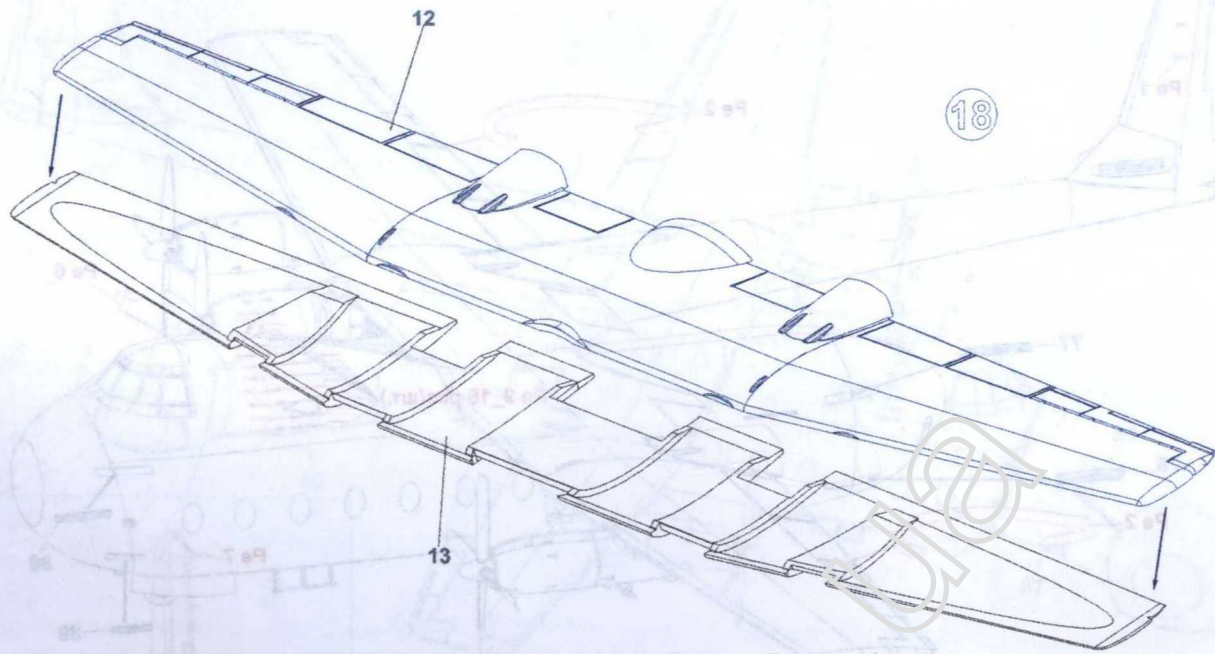

20

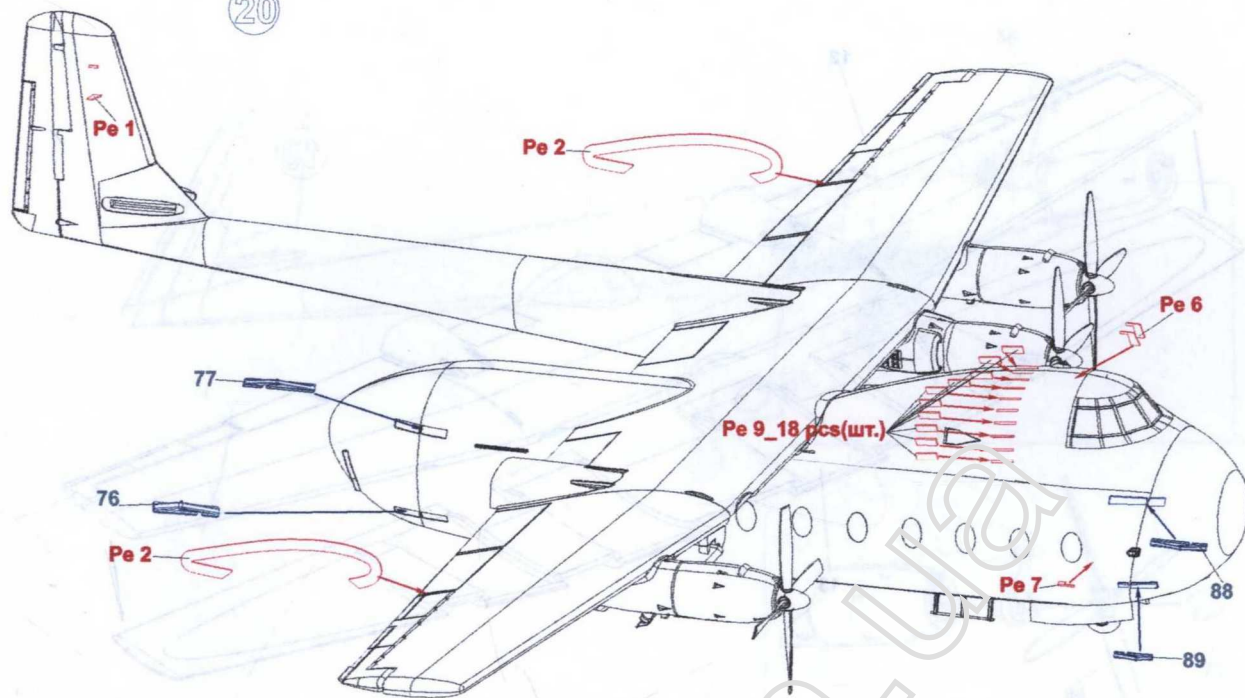

Light grey/Світло сірий

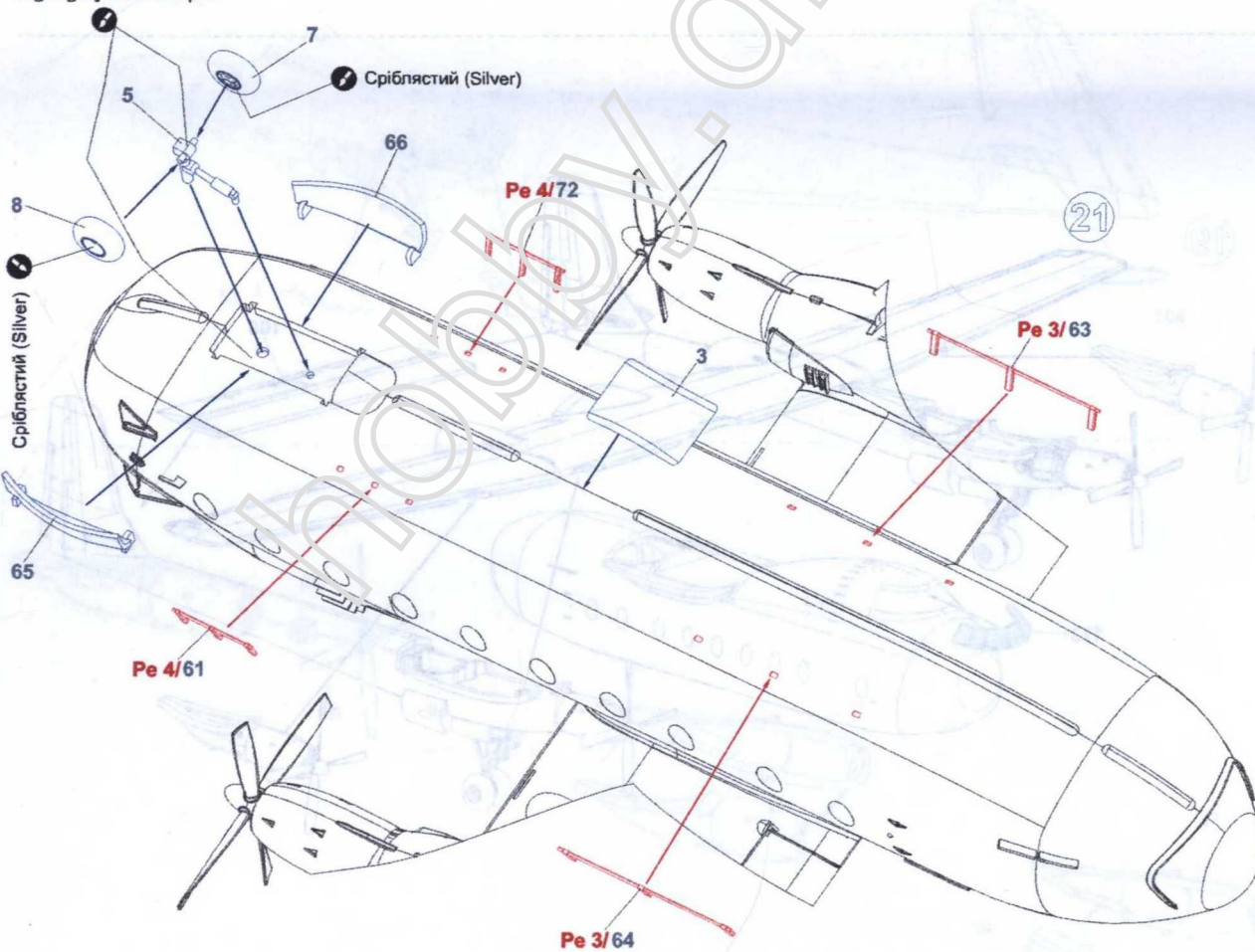

21

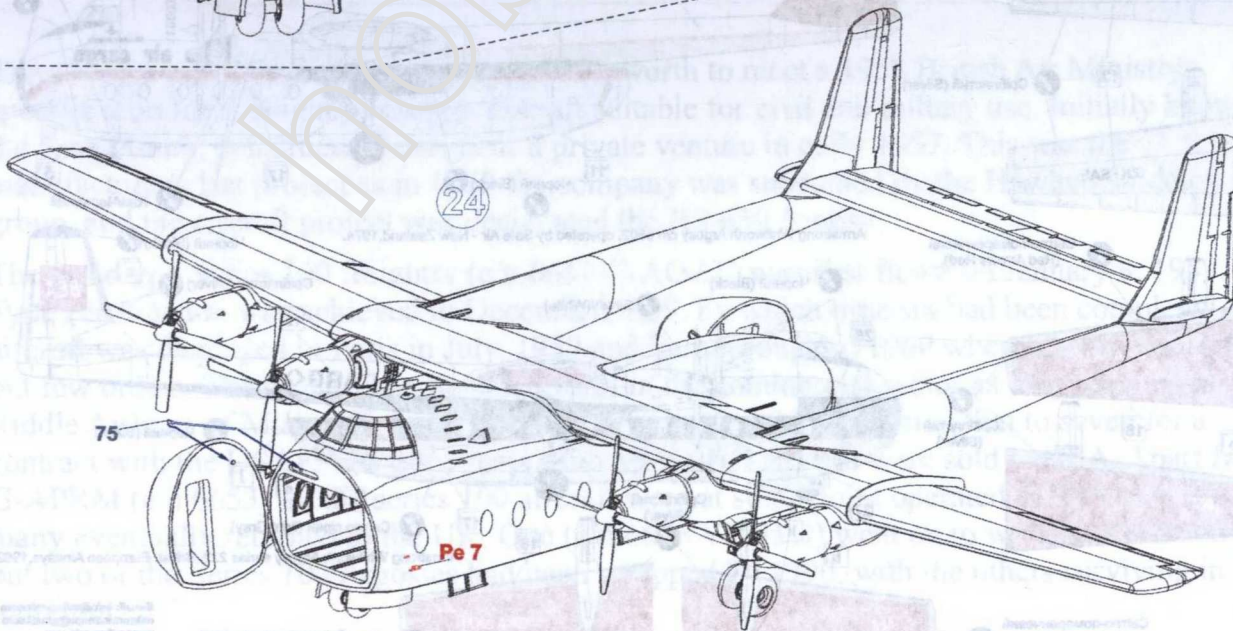
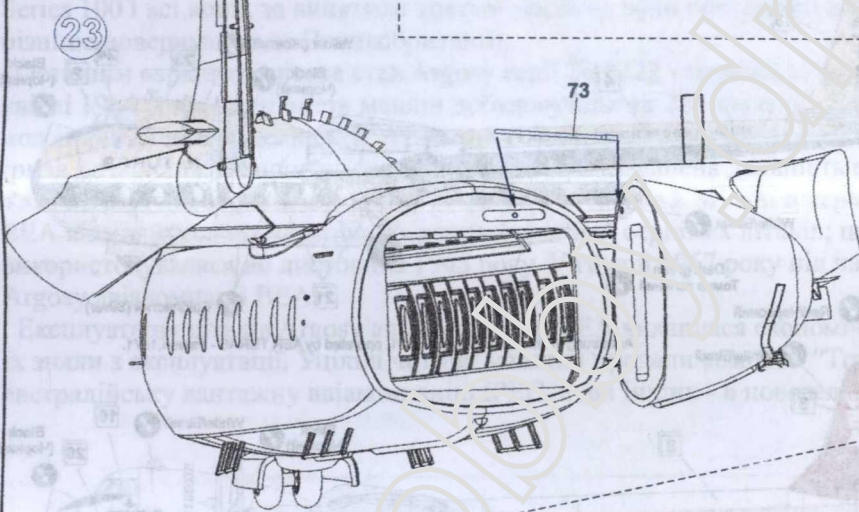
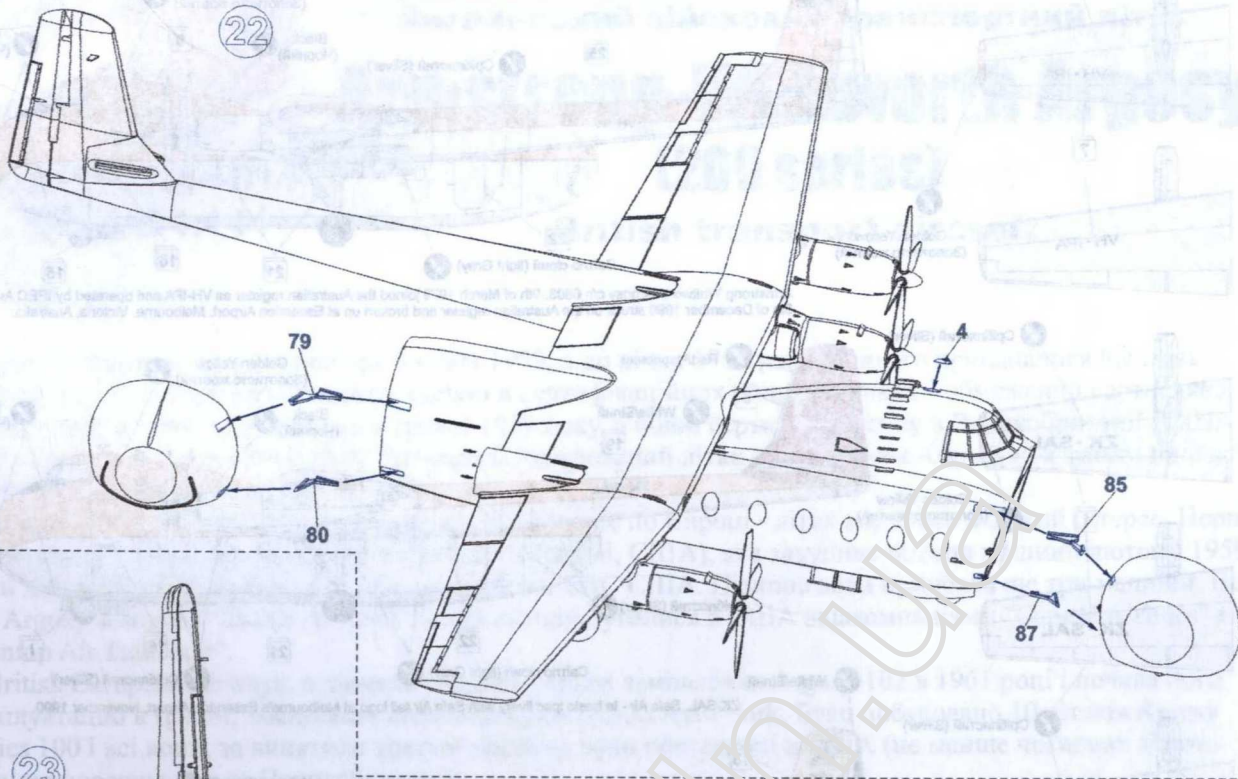

Нанесення декалей та фарбування  
(Application decals and paints)

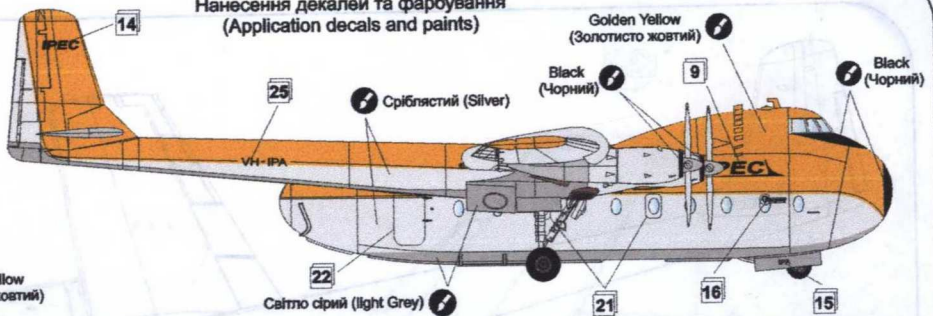
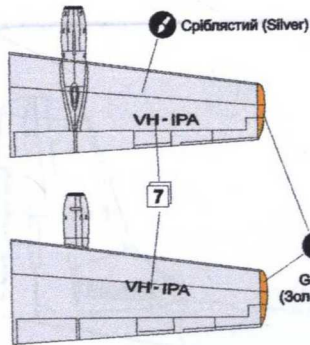

Armstrong Whitworth Argosy c/n 6803, 9th of March 1979 joined the Australian register as VH-IPA and operated by IPEC Aviation. 5th of December 1990 struck off the Australian register and broken up at Essendon Airport, Melbourne, Victoria, Australia.

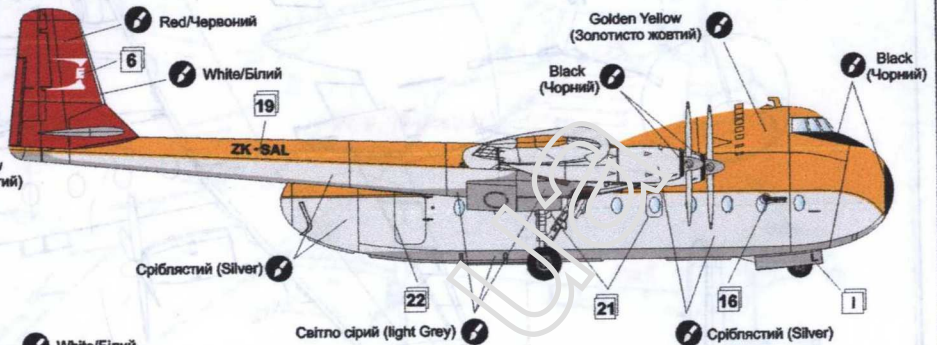
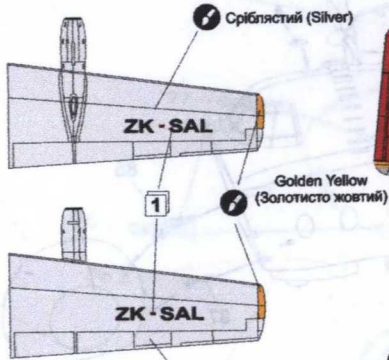

ZK-SAL. Safe Air - in basic Ipec livery with 'Safe Air' logo at Melbourne's Essendon Airport, November 1990.

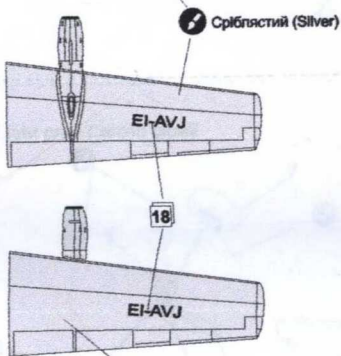

Armstrong Whitworth Argosy c/n 6801, operated by AER TURAS - Ireland, 1971.

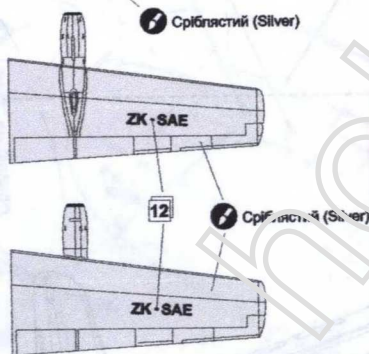

Armstrong Whitworth Argosy c/n 6802, operated by Safe Air - New Zealand, 1974.

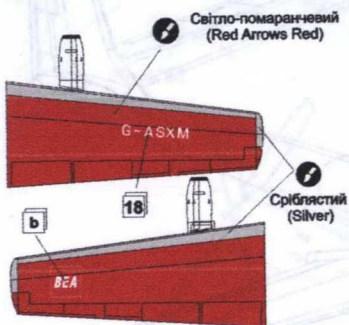

Armstrong Whitworth Argosy series 222. British European Airways, 1962.

