



Американський атомний підводний човен

USS Daniel Webster (SSBN-626)

CAT.NO.350-027
SCALE 1:350

American Nuclear-powered Submarine

Субмарини класу "Лафайет" створювалися з урахуванням накопиченого досвіду експлуатації атомних підводних човнів, з балістичними ракетами на борту, першого покоління. Велика увага при цьому приділялася зниженню власних шумів човна, збільшенню тривалості бойового патрулювання, а також здатності активно протидіяти протичовновим силам противника.

Головним човном цього класу став SSBN 616 LAFAYETTE, спущений зі стапеля верфі Electric Boat 8 травня 1962. У першій серії було побудовано 9 човнів.

19 липня 1961 президент Дж. Кеннеді схвалив будівництво 10 човнів другої серії (SSBN 627 JAMES MADISON, SSBN 628 TECUMSEN, SSBN 629 DANIEL BOONE, SSBN 630 JOHN C. CALHOUN, SSBN 631 ULYSSES S. GRANT, SSBN 632 VON STUBEN, SSBN 633 CASIMIR PULASKI, SSBN 634 STONEWALL JACKSON, SSBN 635 SAM RAYBURN, SSBN 636 NATHANAEEL GREENE). Їх будівництво розгорнулося на чотирьох верфях паралельно з човнами першої серії. За своїми геометричними розмірами вони не відрізнялися від "Лафайет". Проте використання нових технологій в області підводного кораблебудування дозволило знизити рівень власних шумів. Частина устаткування було замінено на більш досконале, уніфіковане з обладнанням торпедних човнів типу THRESHER.

За довгий термін служби на човни цього класу покладалися різні завдання. У 60-і роки основним завданням вважалося нанесення ударів по містах. З прийняттям на озброєння ракет "Посейдон" додатково були поставлені завдання нанесення поразки стартовим позиціям міжконтинентальних балістичних ракет супротивника і одиночним військовим об'єктам, що не мають високого ступеня захисту. Поява ракет "Трайдент-С4" дозволила планувати нанесення ударів по стратегічних об'єктах з віддалених акваторій.

26 вересня 1964 року в перший похід вийшов човен SSBN 626 DANIEL WEBSTER – він був першим човном з ракетами "Поларіс-А3Р" і останнім з дев'яти закладених в першій серії. Човен був спущений на воду 27 квітня 1963 року, а добудова, випробування і введення в бойовий склад затягнулися на цілий рік (9 квітня 1964 року). Справа в тому, що DANIEL WEBSTER мав характерну відмінність від своїх попередників. У носовій частині корпусу була встановлена надбудова з носовими горизонтальними рулями. Але цей експеримент був визнаний невдалим і надбудову прибравли під час модернізації човна.

USS Lafayette (SSBN-616), the lead ship of her class of ballistic missile submarine, was the third ship of the United States Navy to be named to honor Gilbert du Motier, marquis de Lafayette (1757–1834), a French military hero who fought alongside and significantly aided the Continental Army during the American Revolutionary War.

Lafayette's keel was laid down on 17 January 1961 by the Electric Boat Division of General Dynamics in Groton, Connecticut. She was launched 8 May 1962, sponsored by First Lady Jacqueline Kennedy, wife of John F. Kennedy, the 35th President of the United States, and commissioned 23 April 1963 at Groton, Connecticut, with Commander P. J. Hannifin in command of the Blue Crew and Commander James T. Strong in command of the Gold Crew.

The first eight submarines initially deployed with the Polaris A-2 missile, later being refitted with the longer ranged Polaris A-3, with USS Daniel Webster (SSBN-626) having the A-3 missile from the start. In the mid-1970s all were upgraded to carry the Poseidon C3 missile; their missile tubes were slightly larger than the Ethan Allen and George Washington classes and Poseidon was designed to take advantage of this. The Lafayettes and their successors were equipped with a hovering system to manage trim more effectively when firing missiles; this increased the missile rate of fire from one per minute to four per minute.

The Lafayettes were decommissioned between 1986 and 1992, due to a combination of SALT II treaty limitations as the Ohio class SSBNs entered service, age, and the collapse of the Soviet Union. One (Daniel Webster) remains out of commission but converted to a Moored Training Ship (MTS-626) with the missile compartment removed. She is stationed at Nuclear Power Training Unit Charleston, South Carolina, along with USS Sam Rayburn (MTS-635).

While in service, Webster was the last Lafayette class submarine to be retrofitted to carry UGM-73 Poseidon missiles.

Webster was originally built with diving planes mounted on a "mini-sail" near the bow, leading to her nickname "Old Funny Fins". This configuration, unique to US submarines, was an attempt to reduce the effect of porpoising. While successful, the "mini-sail" required to contain the operating mechanism reduced hydrodynamic efficiency and lowered her overall speed. During a mid-1970s overhaul, these unusual planes were removed and standard fairwater planes were installed.

CAT.NO.350-027
SCALE 1:350

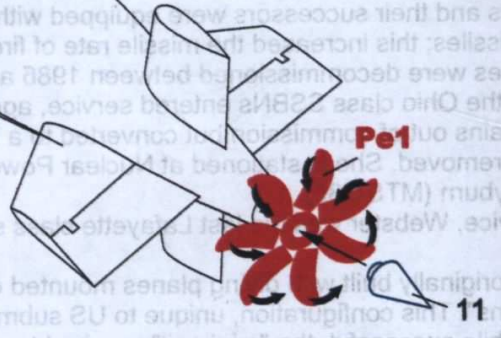
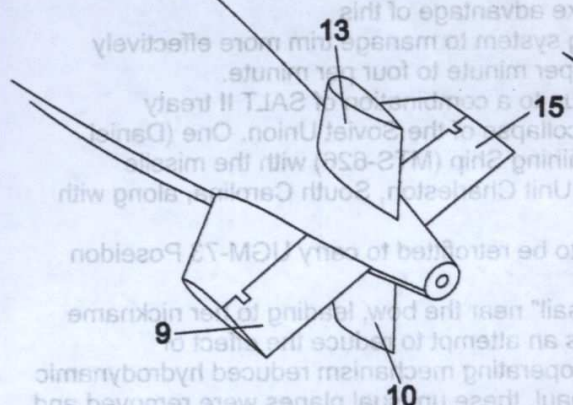
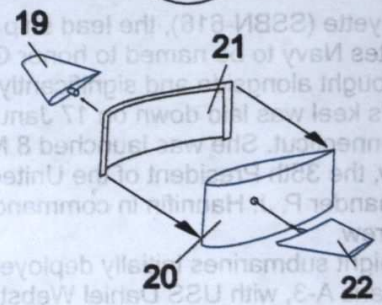
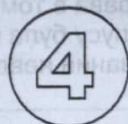
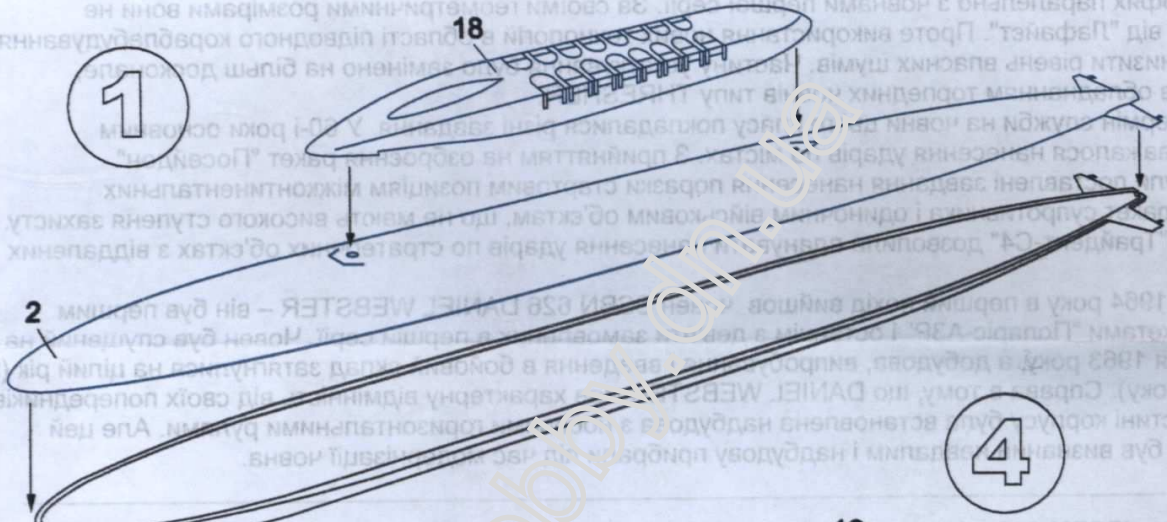
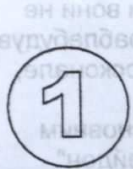
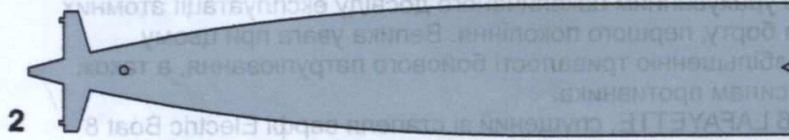
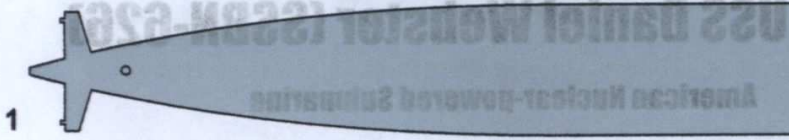

лопасті зігнути після монтажу
(the blade to bend after installation)

f the model

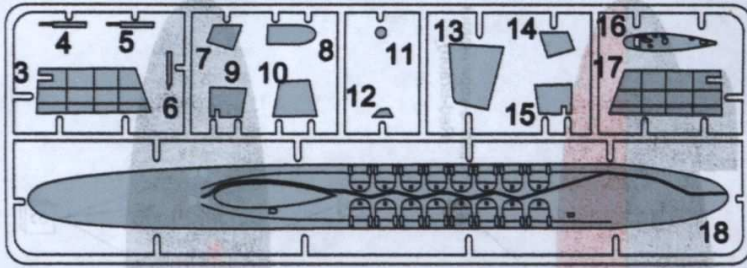
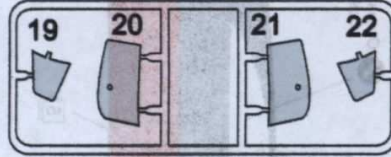
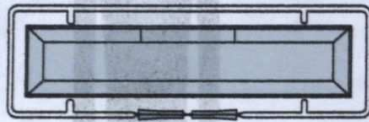
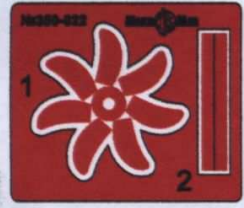
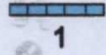

Photo Etched Parts



Clear Parts



2

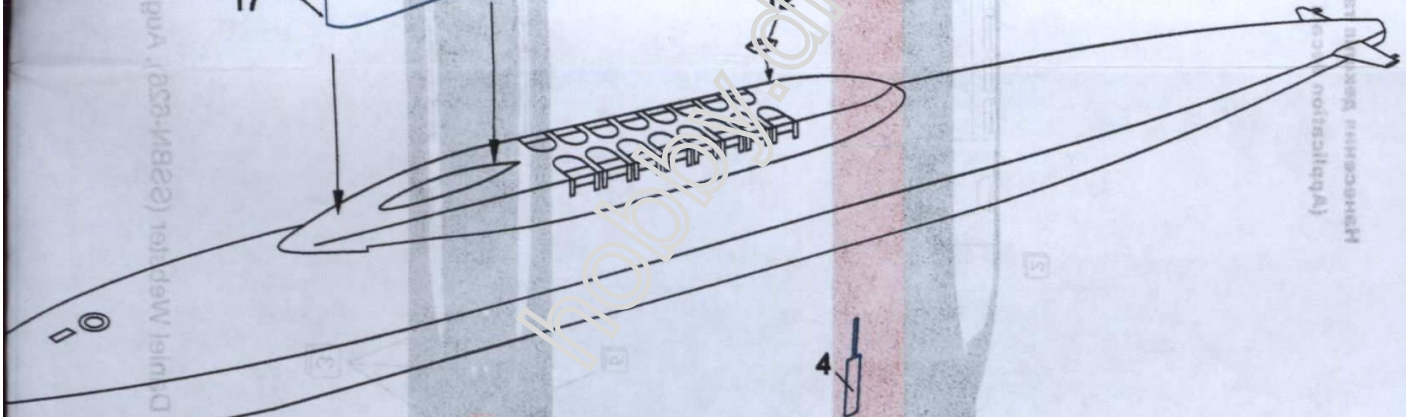
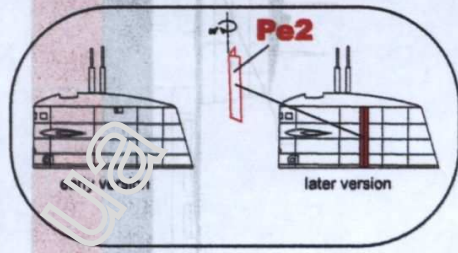
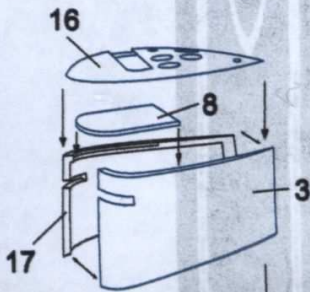

5

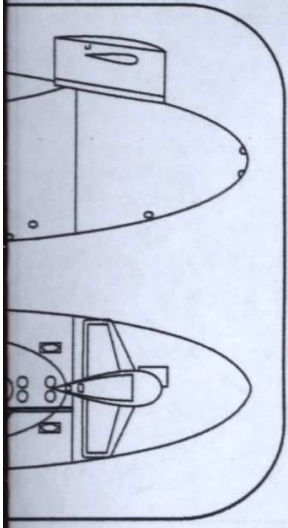
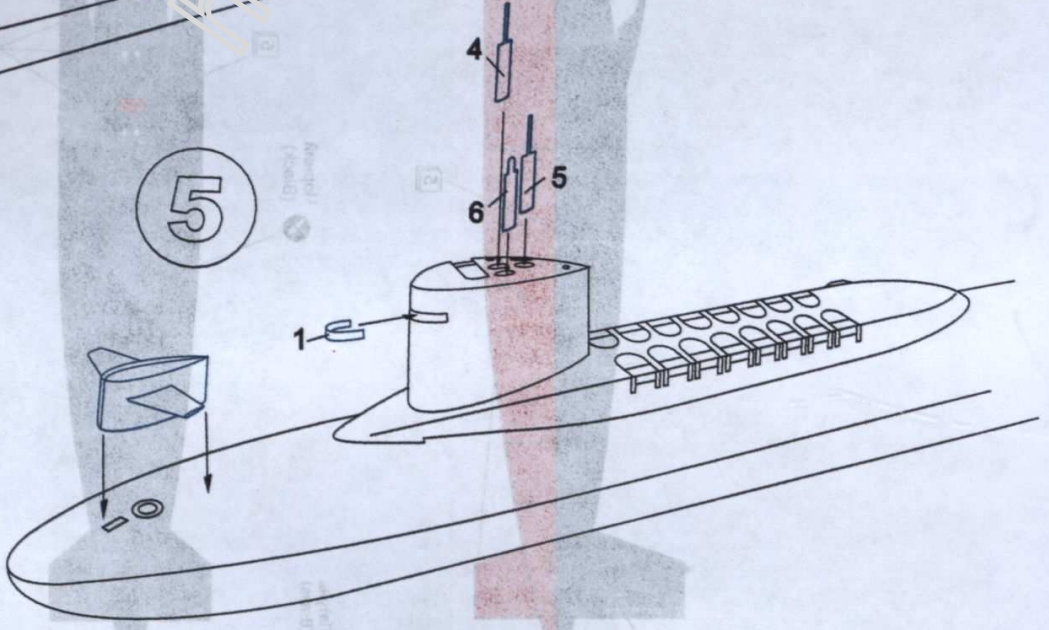

(устройство антенны в версии)
 ранней версии (из фото)

Photo Etched Parts



Нанесення деколі та фарбування
(Application decals and paints)

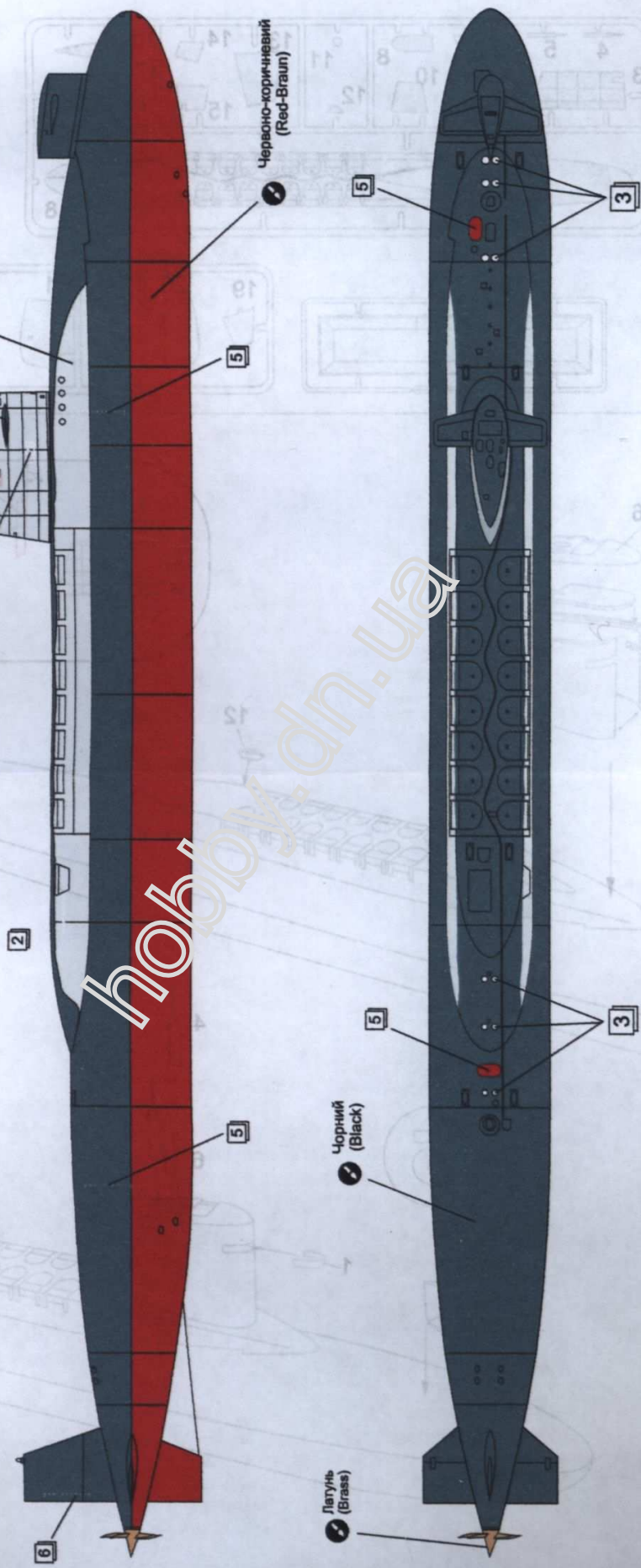

Чорний
(Black)

Океанський сірий
Ocean gray

Червоно-коричневий
(Red-Brown)

Чорний
(Black)

Латунь
(Brass)

the model

Daniel Webster (SSBN-626), August 1968, early painting scheme