



CAT.NO.35-005

SCALE 1:35

ОГРАНИЧЕННЫЙ ВЫПУСК  
LIMITED EDITION

## Германская мини-субмарина

### “Дельфин-1”

### German midget -submarine

### “Delphin-1”

Прозрачный борт  
Clear side

Германская сверхмалая подводная лодка Дельфин (Dolphin) была создана во время Второй мировой войны. В 1944 году было построено всего три прототипа, которые к концу войны были уничтожены. Основное назначение создаваемой подводной лодки было в нанесении быстрых торпедных атак по судам противника. Мини-субмарины, имеющиеся у Кригсмарине на тот момент были очень тихоходными, чтобы бороться с большими кораблями в проливе Ла-Манш. “Дельфин” весил 2,8 тонны и был легко узнаваемым благодаря своей обтекаемой каплеобразной форме, что позволило ему достигать значительной скорости под водой. Во время испытаний подводная лодка достигла подводной скорости в семнадцать узлов. 19 января 1945 года первый прототип был потерян в результате столкновения с судном обеспечения. Два других прототипа были перемещены из-под Берлина в Пьотениц (Pötenitz), где и были взорваны 1 мая 1945 года перед вхождением союзных войск.

#### Тактико-технические характеристики

Длина - 5,4 м, Ширина - 1,01м, Водоизмещение - 2,8 т, Скорость: надводная -19 уз., подводная - 15уз., Глубина погружения - 30 м, Экипаж - 1 чел., Вооружение - 1 торпеда

The Delphin (dolphin) was a German midget submarine created during World War II. Designed in 1944, only three prototypes were created by the Kriegsmarine by the end of the war, all of which were destroyed. The Delphin was built for underwater speed attacks, as German engineers discovered that past midget submarines were too slow to match the speeds of large ships in the English Channel.

The Delphin weighed 2.8 tons and was easily recognizable due to its tear-drop shape, which allowed the vessel to travel through the water at higher speeds. During trials the submarine reached a speed of seventeen knots while submerged. On 19 January 1945, the first prototype was destroyed after a collision with a boat, and resulted in further testing to be abandoned. Two other prototypes under construction in Berlin were moved to Pötenitz near Trave, where they were blown up as Allied forces approached.

#### Specifications

Length - 5,4 m, Beam - 1,01m, Displacement - 2,8 tons, Speed: surfaced -19 kn., submerged - 15kn., Diving depth - 30 m, Equiptage - 1, Armament - 1 torpedo



Детали модели  
Part of the model

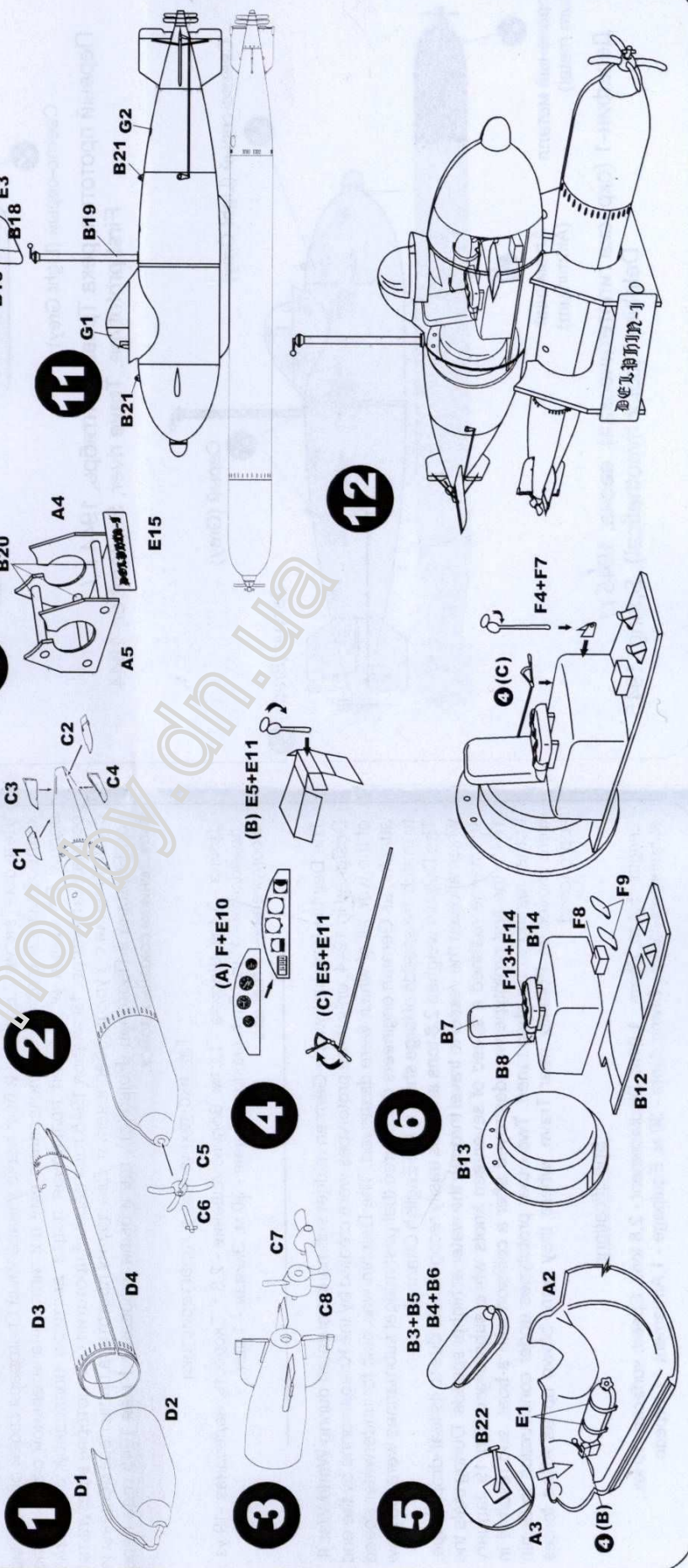
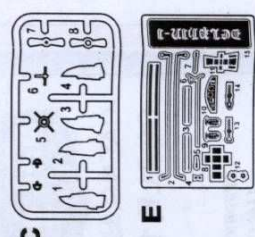
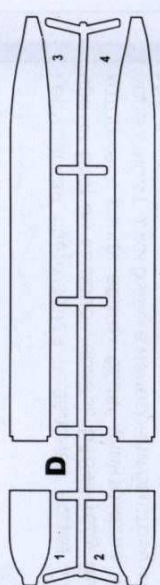
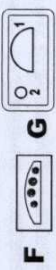
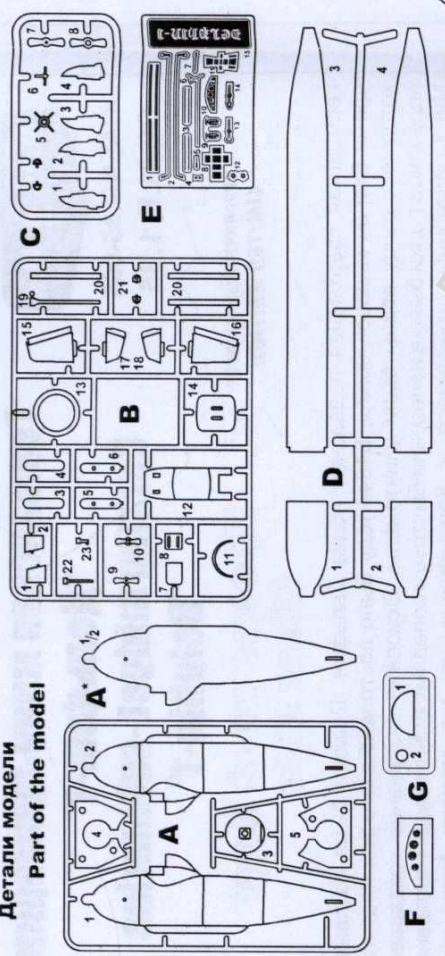



**Нанесение деколей и окраска  
(Application decals and paints)**

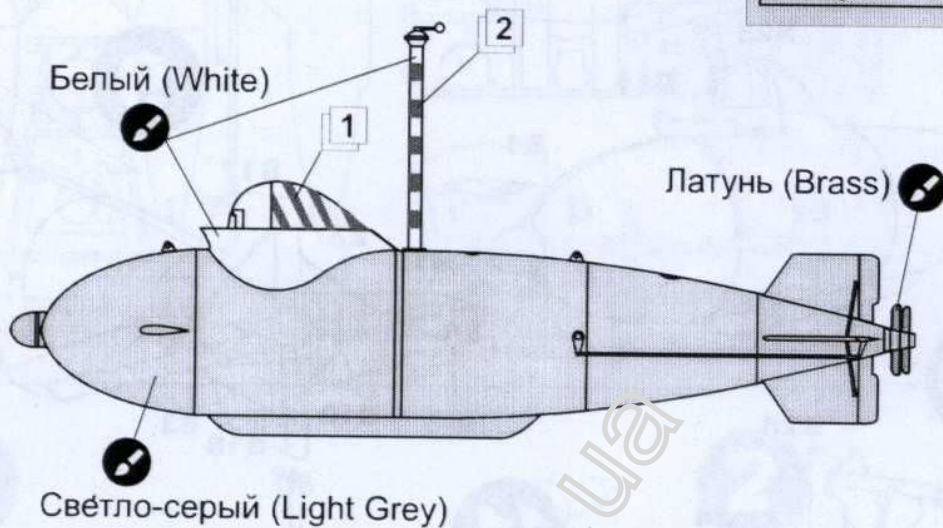
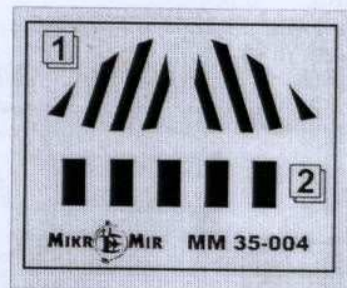

Первый прототип, река Трава, сентябрь, 1944 г. /  
First prototype, Trave river, September, 1944



Дельфин-1 (окраска гипотетическая), весна, 1945 г. /  
Delphin-1 (color hypothetical), Spring, 1945