



CAT.NO.35-010
SCALE 1:35

Немецкий радиоуправляемый взрывающийся катер типа "Торнадо"

German Sprengboot "Tornado"

В 1944 году командование Kleinkampfmittel Verband (Соединение малых боевых кораблей или Соединение К) рассмотрели проект катера на основе уже выпускаемых узлов и агрегатов. Презентовал проект инженер люфтваффе Грохальский.

Катер представлял собой пару поплавков гидросамолета Ju-52T, Связанных между собой помостом палубы и рубкой управления. Между поплавков, на стойках-пилонах был закреплен пульсирующий воздушно-реактивный двигатель Аргус As 109-014 от самолета-снаряда V-1. Взрывчатое вещество массой 700 кг находилось в поплавках. С такой силовой установкой катер должен был достигать максимальной скорости в 48 узлов. Предполагалось, что на цель катер будет наводиться командами с катера управления. Испытания натурных моделей и постройка опытного образца вели в Травемюнде. Результаты были многообещающими, но только на спокойной воде. Катер раз вивал скорость до 35 узлов, но при волнении стремился перевернуться. Неудовлетворительные ходовые качества, а также нехватка двигателей привели к отмене проекта. Прототип был взорван в конце войны.

German radio controlled explosive boat build in 1944 called the Tornado. It used the floats from a Junkers Ju-52T three-engined float plane and the jet engine Argus As 109-014 from a V-1 bomb.

Loaded with 700 kg of high explosive, it was to be piloted to within half a mile or less of an anchored enemy vessel by an on-board driver, who then hailed out to be retrieved later.

The jet boat was then piloted to the target by a radio control operator in a nearby command boat. After the enemy vessel was sunk, the command boat retrieved the Tornado pilot and headed back to port.

This technique had seen limited success using more conventional speed boats, and the Tornado was designed to up the ante in both speed and explosive power.

The Tornado was never used in combat, and no photos of it exist. It was tested and shown to work well enough in smooth water, with speeds up to 53 mph or so. The development area was over-run by advancing Allied troops before the Tornado was ever used as intended.

The single prototype was destroyed to keep it from falling into Allied hands.

USE/SYMBOLS / ИСПОЛЗУЕМЫЕ СИМВОЛЫ

1

STAGES OF ASSEMBLY
ЭТАПЫ СБОРКИ

A1

NUMBER PARTS
НОМЕР ДЕТАЛИ

1

APPLY DECALS
НАНЕСТИ ДЕКОЛЬ



TO PAINT
ОКРАСИТЬ



DETACH WITH KNIFE
ОТДЕЛИТЬ НОЖОМ



GLUE
КЛЕИТЬ



OPTIONAL
ВАРИАНТЫ



MAKE A HOLE
СВЕРЛИТЬ



PULL OUT OF SPRUE
ВЫТЯНУТЬ ИЗ ЛИТНИКА

2x

QUANTITY OF OPERATIONS (PARTS)
ПОВТОРЕНИЕ ОПЕРАЦИЙ (ДЕТАЛЕЙ)

Торнадо (окраска гипотетическая), весна, 1945 г./
Tornado (color hypothetical), Spring, 1945

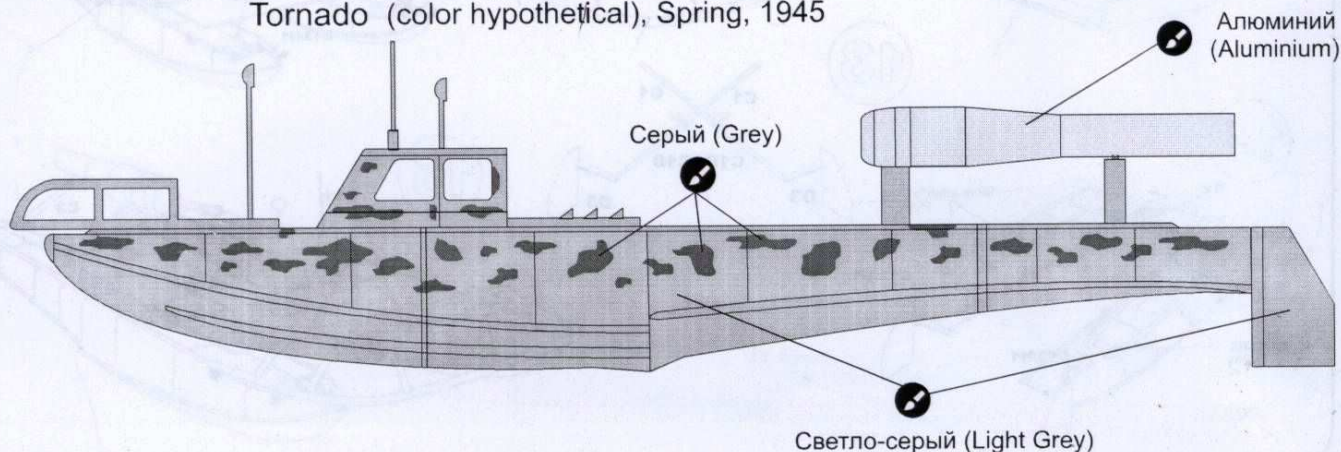

Детали модели Part of the model

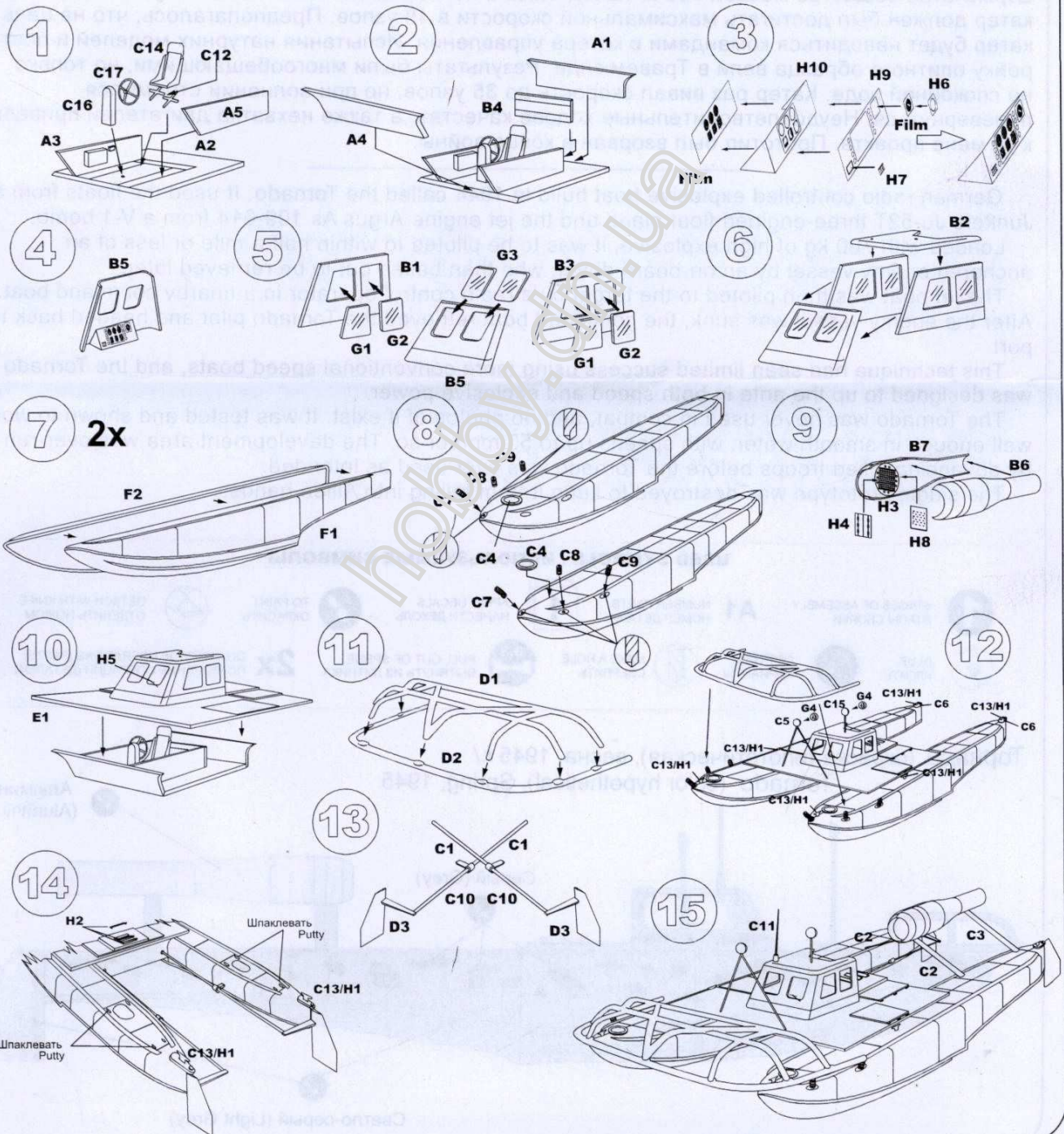
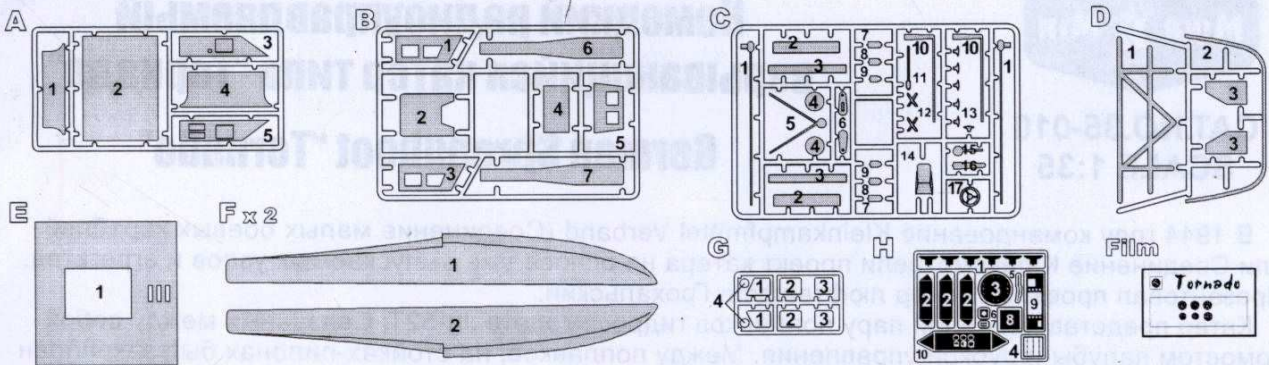

hobby.ua