

MIKР  MIR

Італійський надмалий підводний човен

“СВ”

CAT.NO.72-026

SCALE 1:72

Italian midget submarine

Підводні човни були спроектовані та побудовані Caproni. Човен мав надводну водотоннажність 35,4 тонни і підводну водотоннажність 44,3 тонни. Вони мали довжину 15 метрів, ширину 3 метри та осадку 2,05 метра. Силова установка складалася з одного дизельного двигуна Isotta Fraschini та одного електродвигуна Brown Boveri. Кожен човен був озброєний двома встановленими зовні 450-міліметровими торпедами, кожну трубу можна було перезавантажувати, не виймаючи судно з води. Дві торпеди також можна було замінити двома мінами. Човен мав екіпаж з чотирьох осіб. Сімдесят два човни були замовлені, але лише 22 були закладені. Дванадцять човнів були закінчені до італійського перемир'я і дев'ять після. Перші шість човнів, закінчених у 1941 році, були переправлені в Чорне море залізницею після того, як нацистська Німеччина звернулася за підтримкою ВМС Італії на Східному фронті. Вони вирушили 25 квітня 1942 року і досягли румунського порту Констанца 2 травня. Вони сформували 1-й Squadriglia Sommergibili СВ під загальним командуванням Франческо Мімбеллі. СВ-5 був потоплений під Ялтою в червні 1942 року радянською авіацією або торпедним катером. 26 серпня 1943 року СВ-4 торпедував і потопив радянський підводний човен типу «Щука» Щ-203. Після перемир'я між союзниками та Італією у вересні 1943 року п'ять чорноморських підводних човнів (СВ-1, СВ-2, СВ-3, СВ-4 і СВ-6) були передані Королівському флоту Румунії. Усі вони були затоплені в Чорному морі в серпні 1944р. Друга ескадра (СВ-7, СВ-8, СВ-9, СВ-10, СВ-11, СВ-12) була сформована незадовго до перемир'я, у серпні 1943 року. Усі вони, крім СВ-7 (пізніше розібраного на запчастини), перейшли до союзників. СВ-13, СВ-14, СВ-15 і СВ-16 були захоплені німцями, але всі, крім СВ-16, були знищені повітряними атаками союзників. СВ-16 був приписаний до 10-ї флотилії Національного республіканського флоту, флоту Італійської Соціальної Республіки, але його екіпаж збунтувався і здав човен британцям. Остання укомплектована ескадра виконувала патрульні завдання та висаджувала диверсантів. СВ-17 був затоплений під час повітряної атаки, СВ-18 був затоплений її власним екіпажем, СВ-19 був переданий союзникам, СВ-20 був захоплений югославськими партизанами, СВ-21 був випадково протаранений німецьким десантним кораблем і СВ-22 був або захоплений під час повітряної атаки.

The submarines were designed and built by Caproni. They were used as coastal defence units, being a significant improvement of the previous CA class. Each unit had a surfaced displacement of 35.4 tons and a submerged displacement of 44.3 tons. They measured 15 metres in length, had a beam of 3 metres and a draught of 2.05 metres. Power plant consisted of one Isotta Fraschini diesel engine and one Brown Boveri electric motor, both generating a total of 130 hp powering a single shaft, resulting in a surfaced top speed of 13.9 km/h; and a submerged top speed of 13 km/h. Each boat was armed with two externally-mounted 450-millimetre torpedoes, each tube could be reloaded without removing the vessel from water. The two torpedoes could also be replaced by two mines. Each boat had a crew of four.

Seventy-two boats were ordered from Caproni in Milan, but only 22 were laid down. Twelve boats were completed before the Italian Armistice and nine afterwards.

The first six boats, completed in 1941, were transferred to the Black Sea by rail, after Nazi Germany asked for Italian naval support on the Eastern Front. They departed on 25 April 1942 and reached the Romanian port of Constanța on 2 May. They formed the 1st Squadriglia Sommergibili CB, under the overall command of Francesco Mimbelli. They fought against the Soviet Black Sea Fleet, CB-5 being sunk at Yalta in June 1942, either by Soviet aircraft or by a torpedo boat. On 26 August 1943, CB-4 torpedoed and sank the Soviet Shchuka-class submarine Shch-203.

After the Allied armistice with Italy in September 1943, the five Black Sea submarines (CB-1, CB-2, CB-3, CB-4 and CB-6) were transferred to the Royal Romanian Navy. They were all scuttled in the Black Sea in August 1944, after King Michael's Coup.

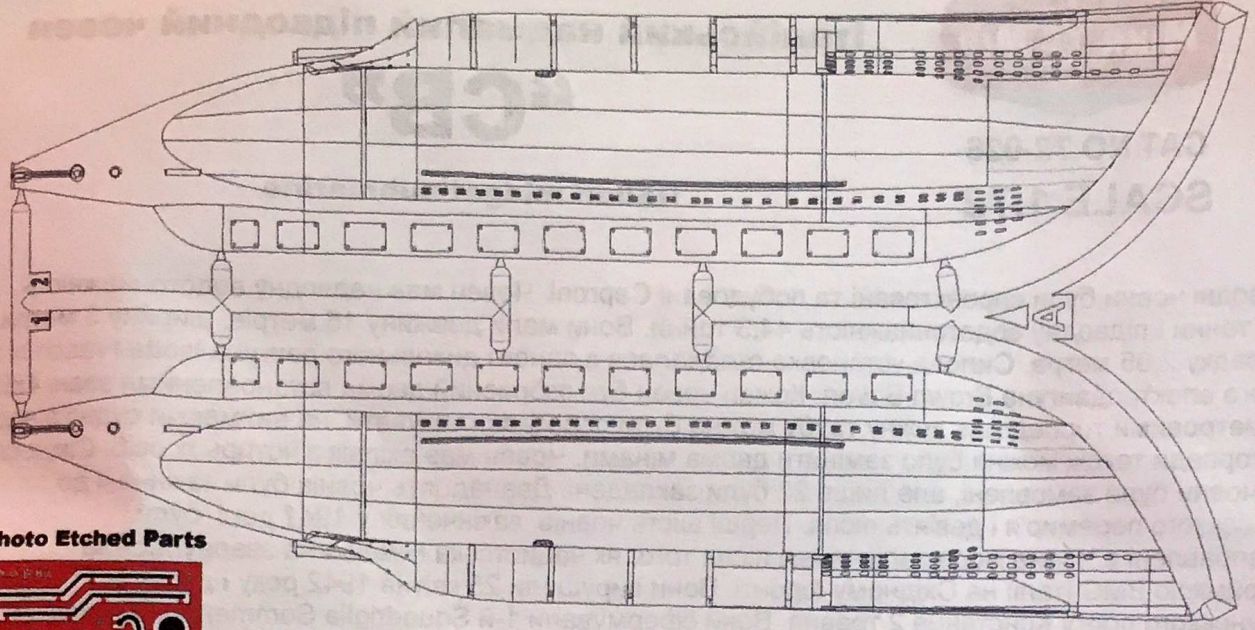
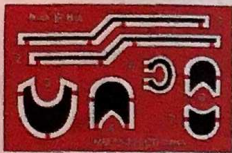
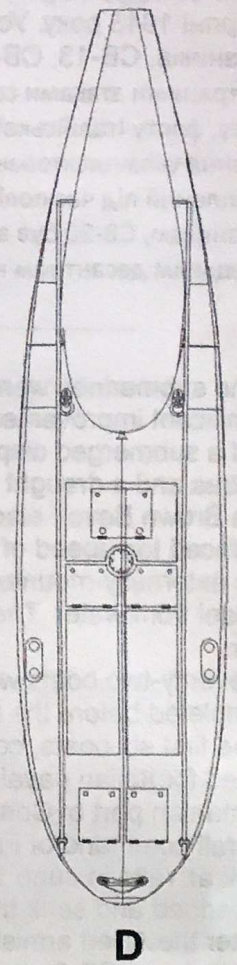
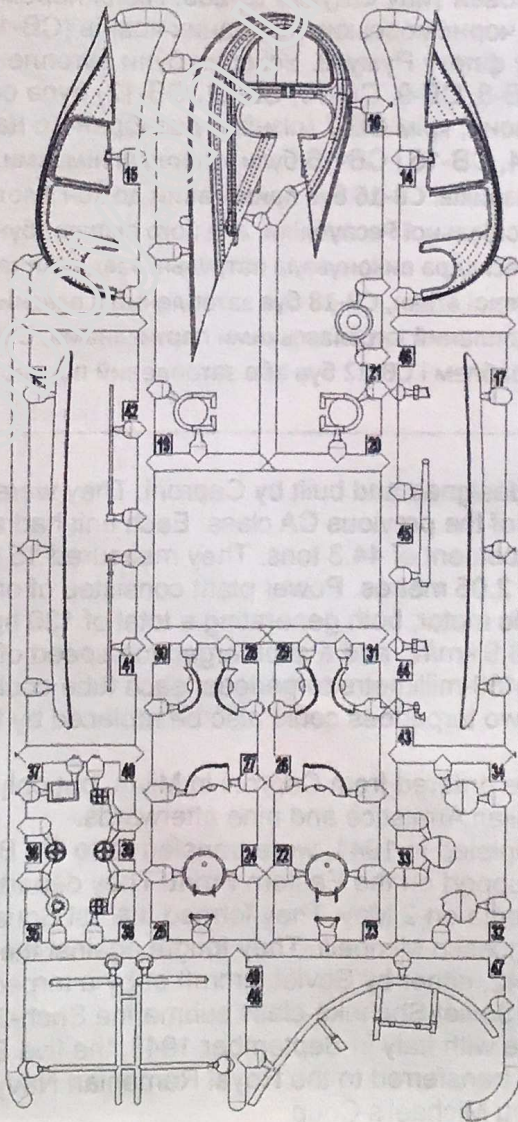
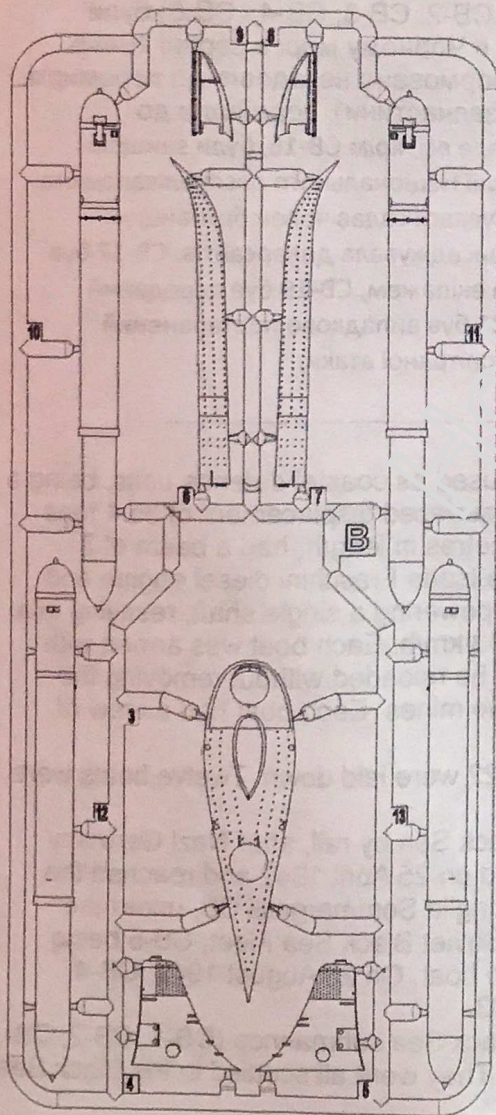

Photo Etched Parts



Деталі моделі F.971 of the model



1

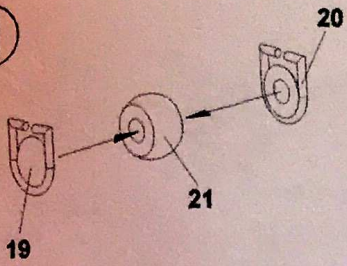

2

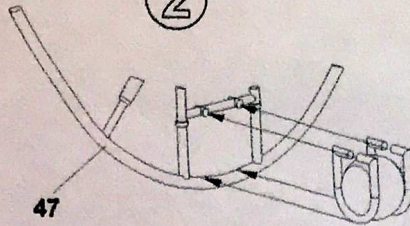

3

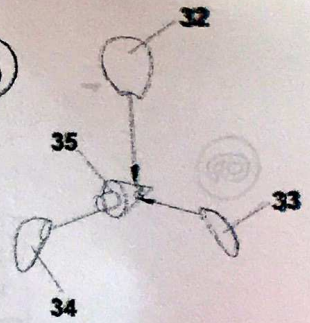

4

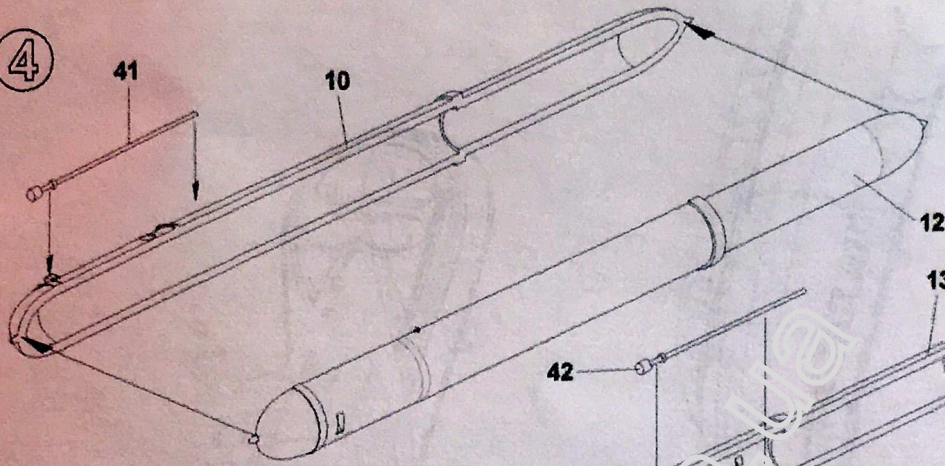

5

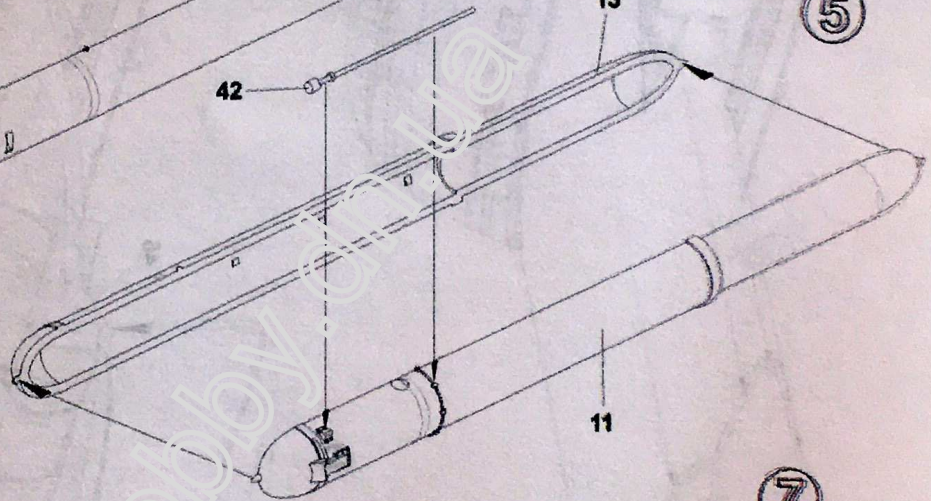

6

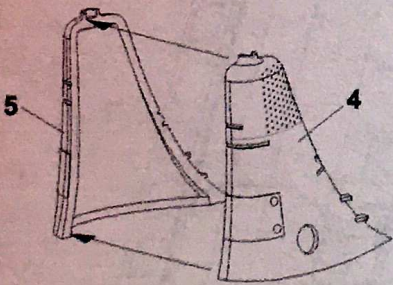

7

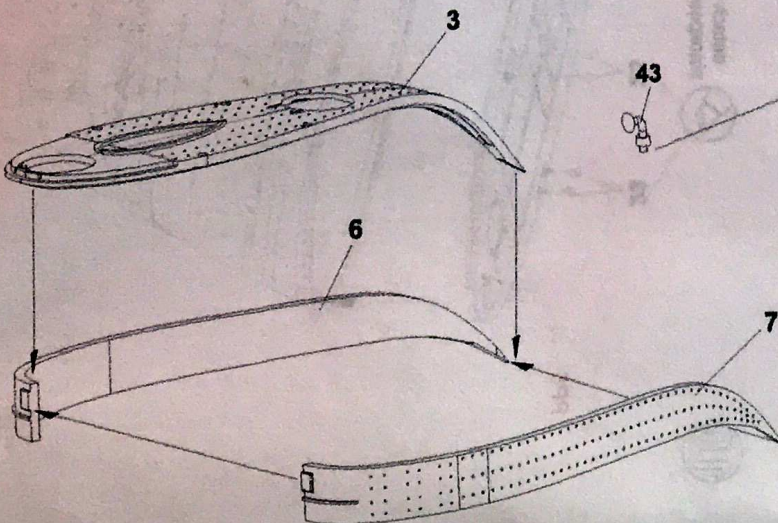

8

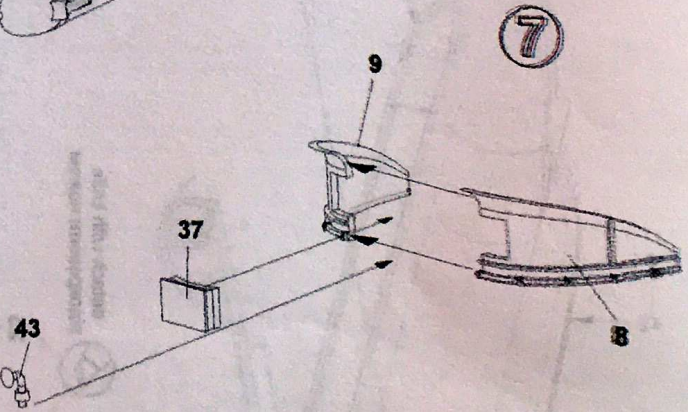

9

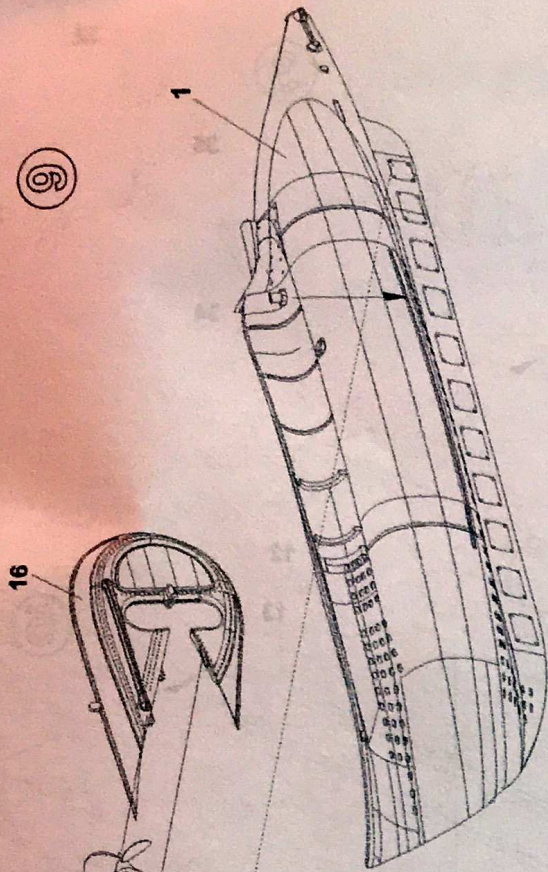

44

2

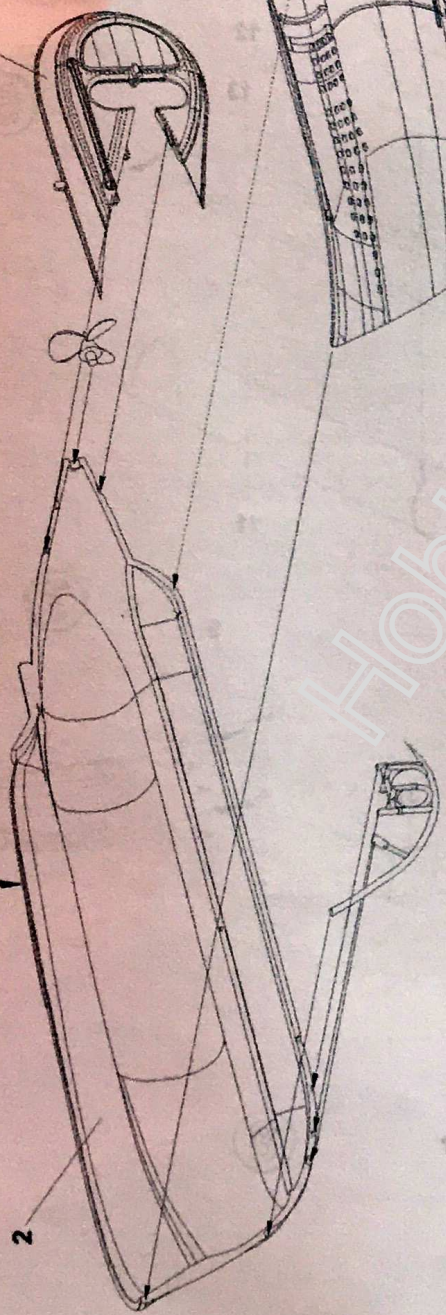

10

detach with knife
відокремити ножем

25

23

PP5

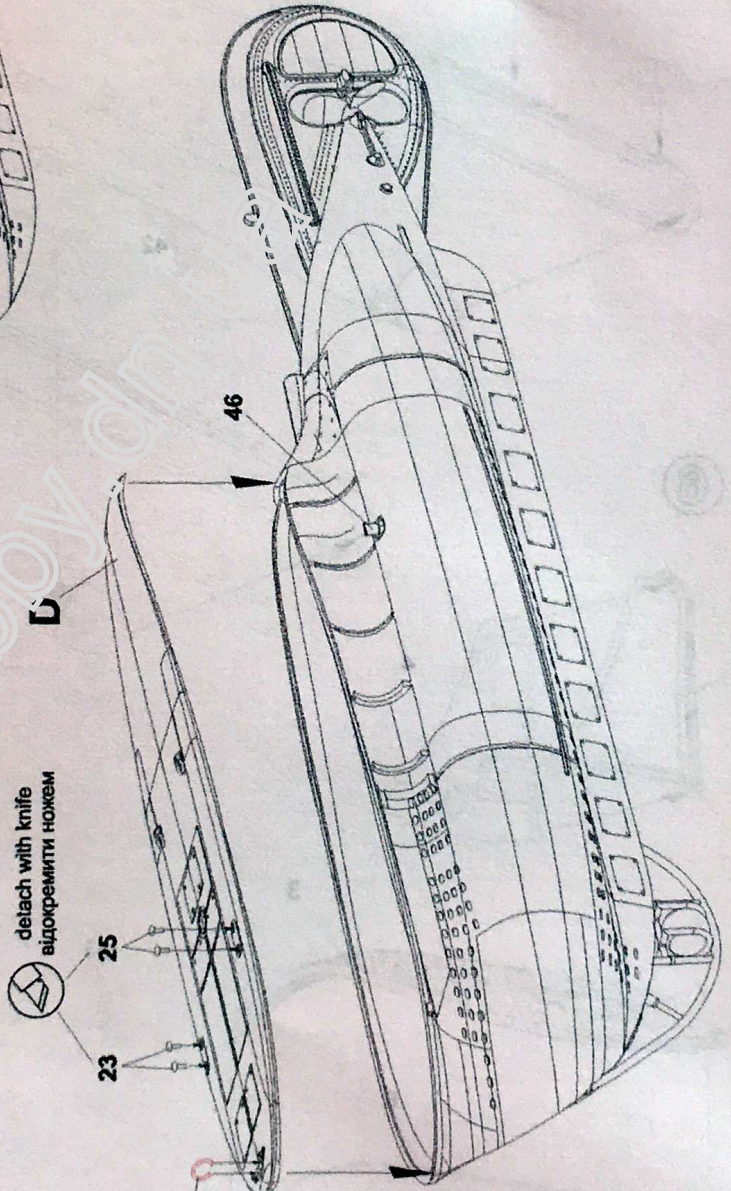

11

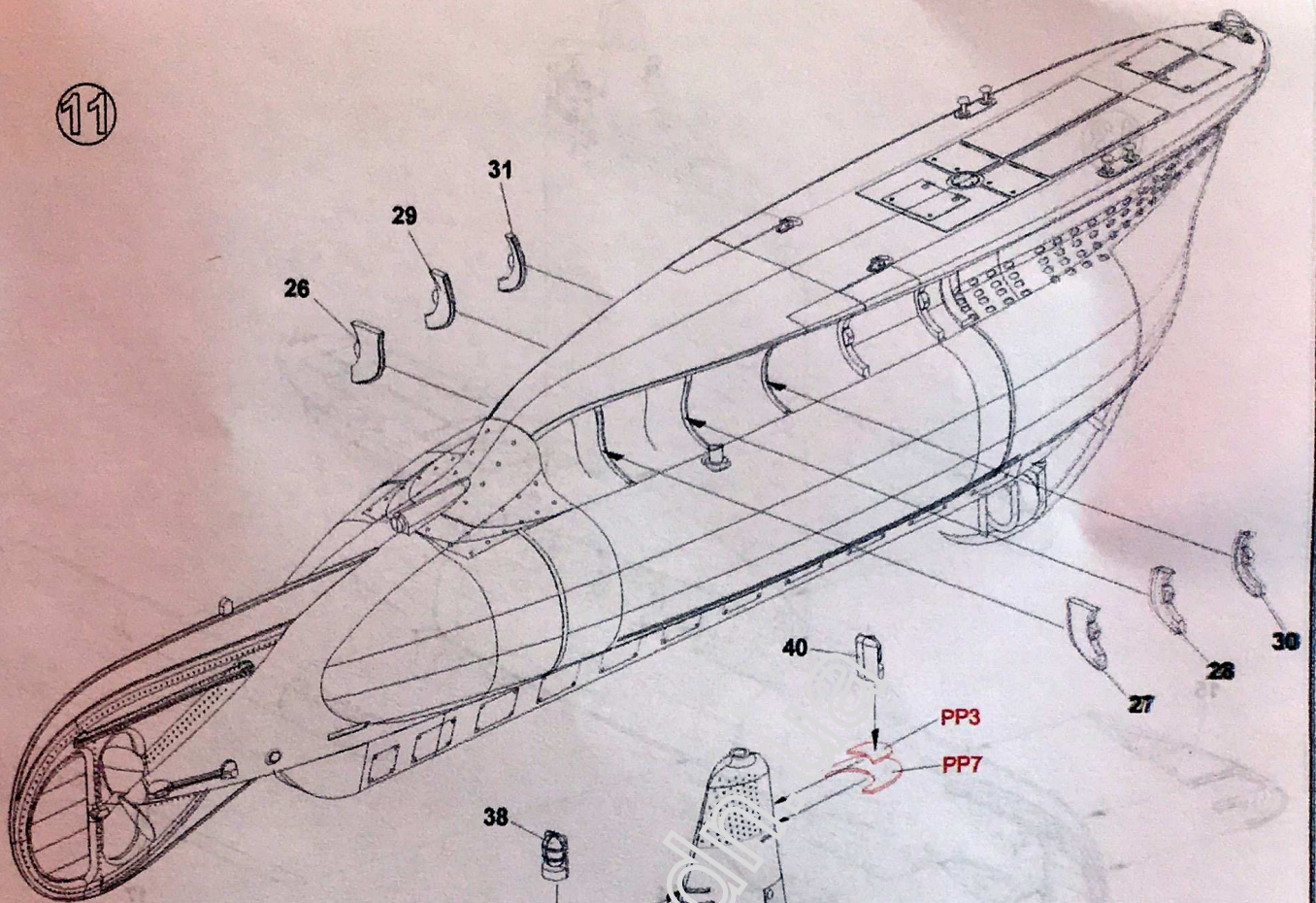

12

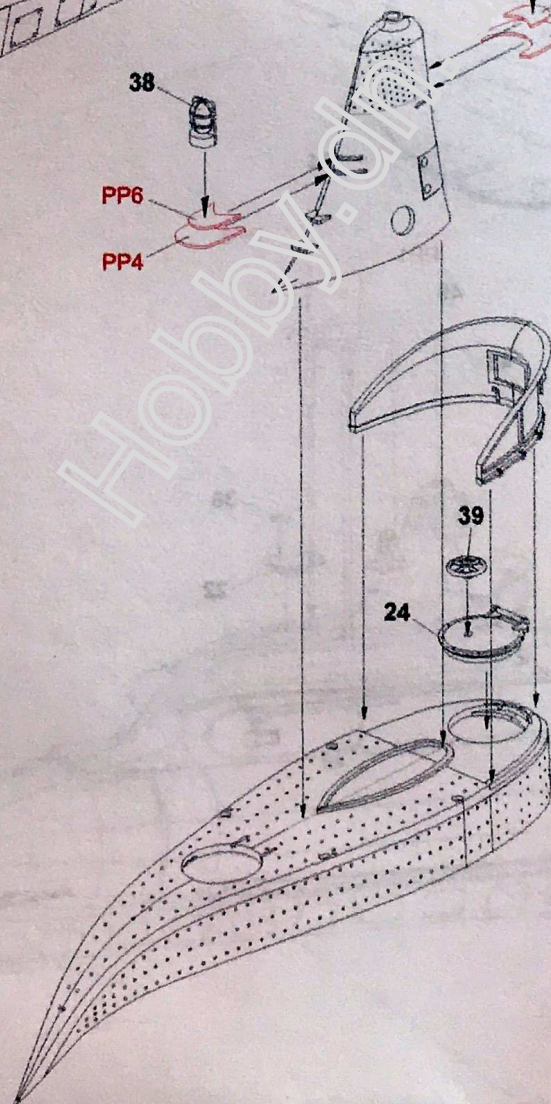

13

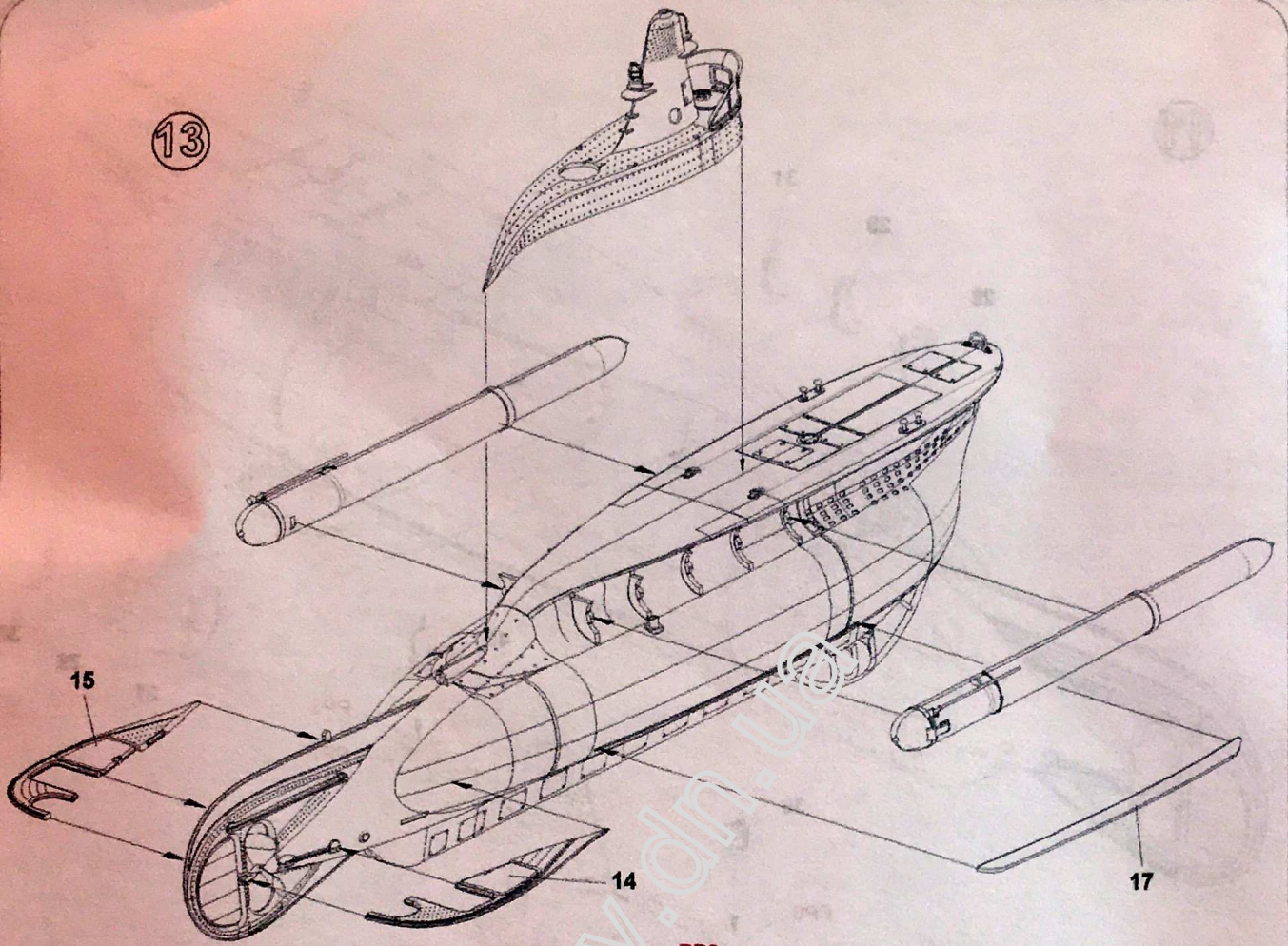

14

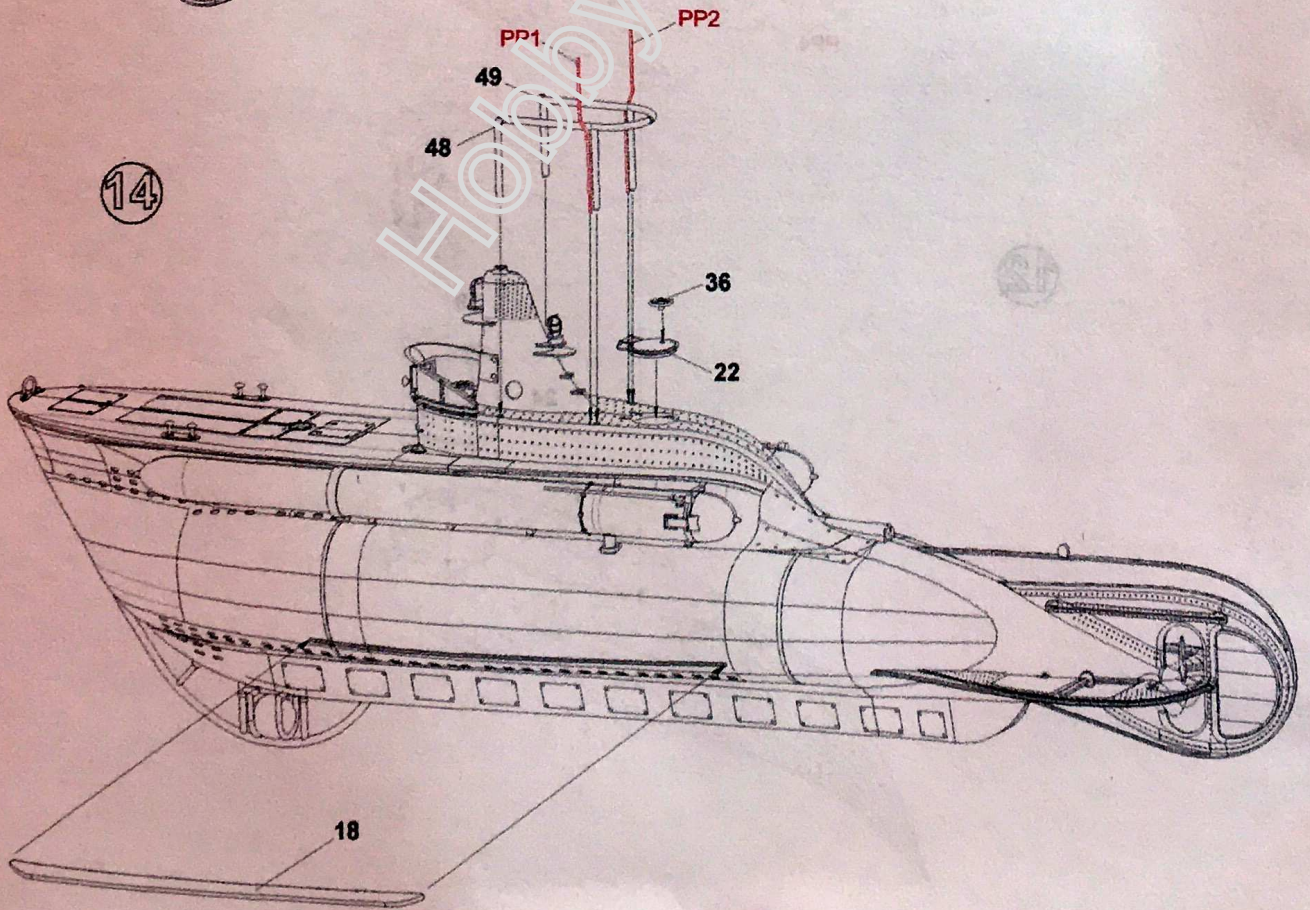

Нанесення декалей та фарбування
(Application decals and paints)

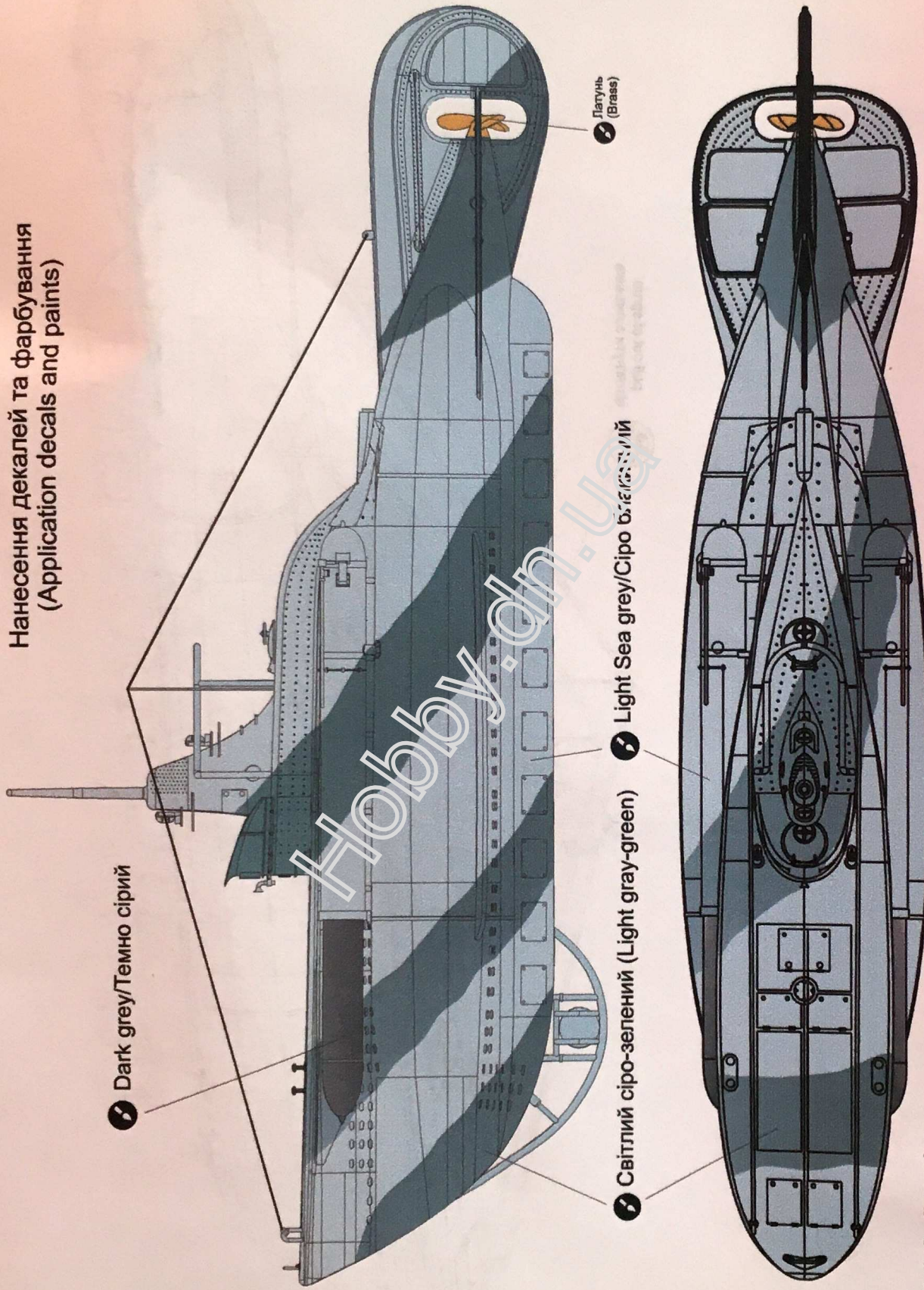

E-mail: info@mikro-mir.com
mikromir.dnpr@gmail.com
www.mikro-mir.com

Made in Ukraine