

MILITARY MINIATURES SERIES

T-55

37027



GENERAL INSTRUCTION

- WORKABLE TORSION BARS
- ALL HATCHES CAN BE POSED OPEN
- TOTAL DETAILS 881
- 710 PLASTIC PARTS
- 145 PHOTOETCHED PARTS
- 26 CLEAR PLASTIC PARTS
- DECAL SHEET FOR 11 VARIANTS



MiniART : 37027

BUILD-UP OPTIONS (Day/ Night) | Варианты сборки (Дневной/Ночной)

Operation mode «DAY»
«Дневной» вариант

Operation mode «NIGHT»
«Ночной» вариант

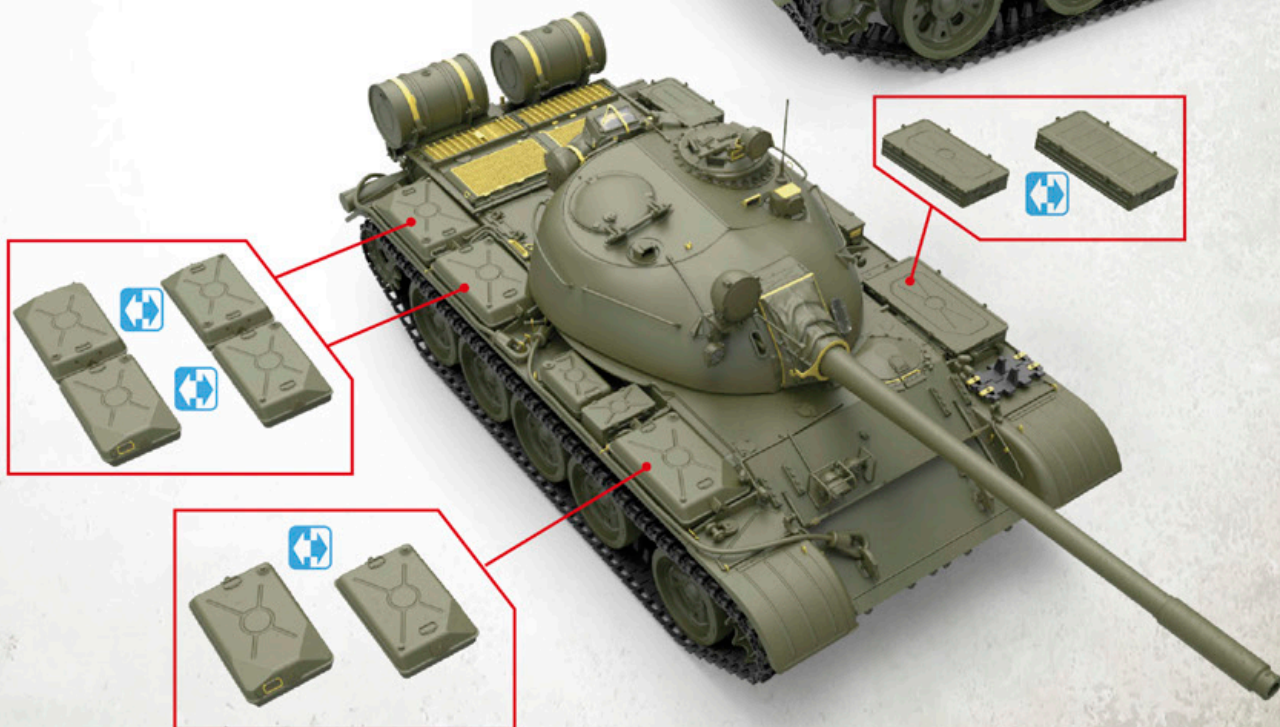

Army of the Republic of Iraq, "War in the Persian Gulf", 1991.
Армия Республики Ирак, «Война в Персидском заливе», 1991 год.



Army of the Lebanese Republic.
Battle of Aarsal, August 2014.
Армия Ливанской республики.
Битва при Аарсале, август 2014 года.



OPTIONS | ОПЦИИ

a b



c d



Colors chart

Таблица цветов

№	COLOR / ЦВЕТ	Vallejo	Humbrol	Mr. Color	TESTORS	AMMO MIG	Название цвета	Color name
01		017	150	136	4807	A.MIG-083	Русский зеленый XB518	Russian Green KHV518
02		984	160	109	1540	A.MIG-020	Темно-коричневый 6К	Dark Brown 6K
03		934	1321	047	1529	A.MIG-093	Красный-полупрозрачный	Crystal Red
04		951	34	001	1768	A.MIG-024	Белый	White
05		980	116	123	1764	A.MIG-022	Темный изумрудно-зеленый	Dark Emerald Green
06		890	86	038	1591	A.MIG-002	Оливково-зеленый	Olive Green
07		946	51	100	1204	A.MIG-620	Темно-красный	Scarlet
08		920	125	128	1723	A.MIG-077	Серо-зеленый	Grey Green
09		830	111	037	1741	A.MIG-033	Серый	Grey
10		995	32	137	1750	A.MIG-035	Темно-серый	Dark Grey
11		950	33	002	1749	A.MIG-046	Черный	Black
12		864	11	SM04	1415	A.MIG-191	Сталь	Steel
13		863	53	028	1405	A.MIG-045	Вороненый металл	Gun Metal
14		801	54	SM02	1782	A.MIG-197	Латунь	Brass
15		977	94	044	1742	A.MIG-021	Темно-желтый 7К	Dark Yellow 7k
16		971	79	115	4788	A.MIG-210	Серо-голубой	Grey Blue
17		062	56	218	1401	A.MIG-194	Алюминий	Aluminum
18		914	83	051	2104	A.MIG-055	Охра	Ochre
19		028	63	119	2023	A.MIG-010	Песочный	Sand Yellow

ATTENTION

Ne pas utiliser de colle ou de peinture à proximité d'une flamme nue, et adner la pièce de temps en temps.
 Pour retirer les pièces hors du cadre, utiliser des ciseaux spéciaux pour maquette le plastique en excès avec un cutter ou une lime.
 Voir la fin de cette colonne pour la signification des symboles

ZUR BEACHTUNG

Kleber und Farbe nicht nahe von offenem Feuer verwenden und das Fenster von Zeit zu Zeit zur Belüftung öffnen.
 Zum Abschneiden der Teile vom Verbundstück eine Modellerschere verwenden und die überstehenden Plastikteile mit einem Messer oder einer Feile beseitigen.
 Die Bedeutung der Symbols finden Sie unten in dieser

УВАГА

Під час використання клею та фарби, всі роботи проводити у провітрюваному приміщенні по далі від джерела вогню.
 Деталі відкремлювати від літників ножем або іншим різучим інструментом.
 Зачистити обріз і місця зрізу за допомогою надфіля та наждакового паперу.
 Складання моделей проводити згідно схеми складання. Для зручності складання кожна деталь відзначена номером.

ATTENZIONE

Non usare colla e vernice vicino a fiamme esposte, e aprire le finestre di tanto in tanto per cambiare l'aria.
 Quando si staccano parti del cartello, usare forbici da modellismo e eliminare la plastica in eccesso con un coltello o una lima.
 Vedere in fondo a questa colonna per il signifi

ВНИМАНИЕ

При использовании клея и красок, все работы производить в проветриваемом помещении вдали от источников огня.
 Детали отделять от литников ножом или другим режущим инструментом.
 Зачистить облой и места среза при помощи надфиля и наждачной бумаги.
 Сборку моделей производить согласно схеме сборки. Для удобства сборки каждая деталь обозначена номером.

CAUTION

When you use glue or paint, do not use near open flame, and use in well ventilated room.
 When you take parts off from the runner frame, use a modeling scissors and trim excess plastic with a cutter or a file.
 See the bottom of this column for the meaning of symbols.

PARTS/ДЕТАЛИ

Photo-etched parts
 Детали фототравления
PEa (M-48)

**Decals sheet | Деколь**

x2

MAKE 2PCS
2 TEILE FERTIGEN
EFFECTUER 2 PIÈCES
FARE DUE PEZZI
TEE 2 KPL
OOR 2 ST
ПОВТОРИТЬ ДВА РАЗА
КІЛЬКІСТЬ РАЗІВ

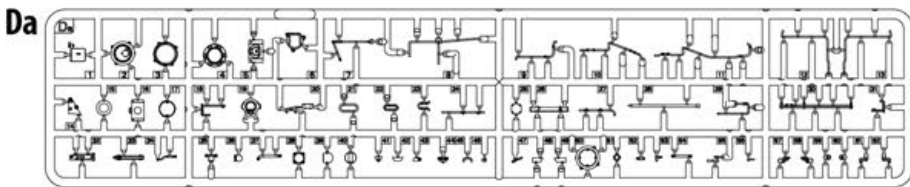
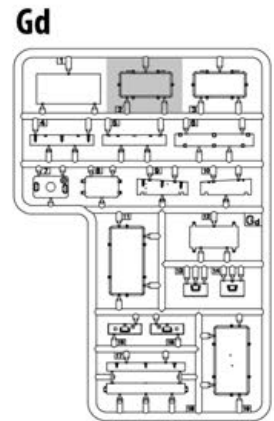
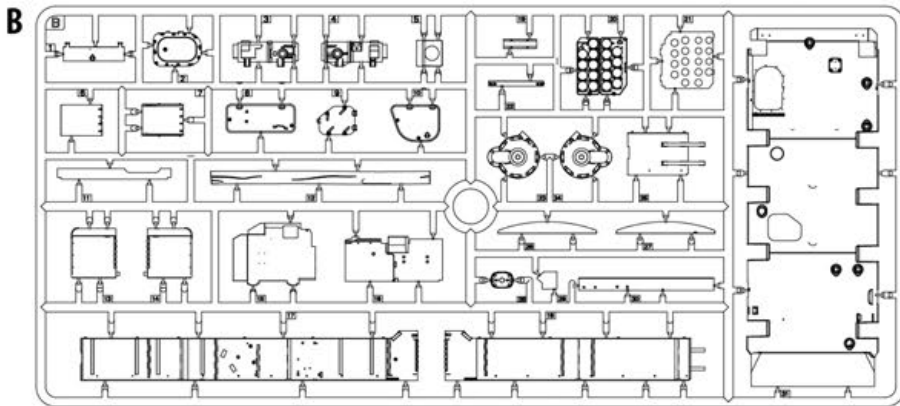
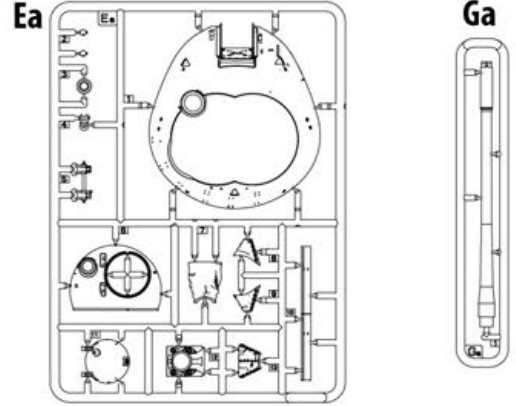
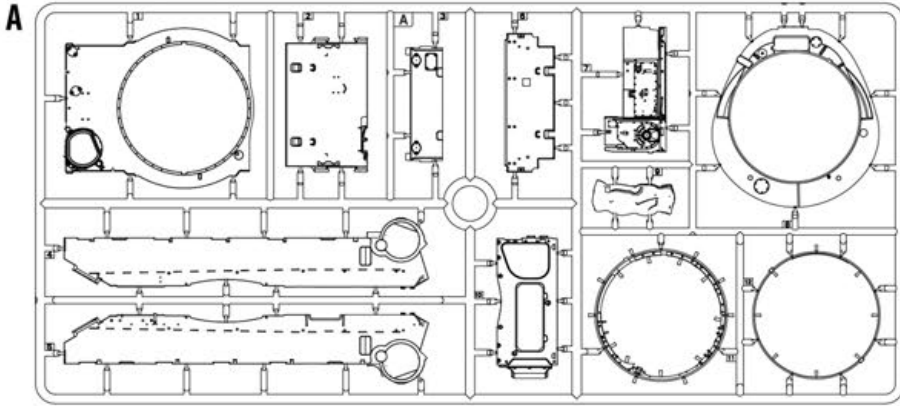
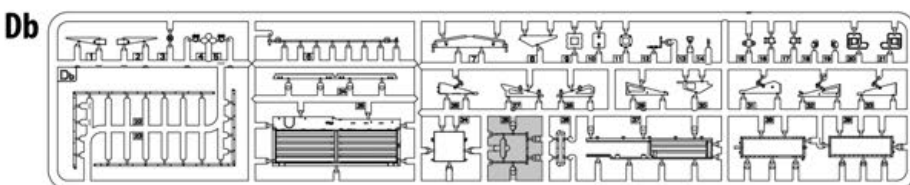
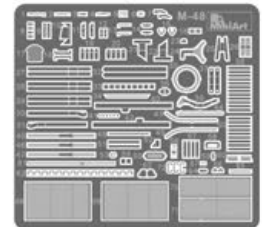
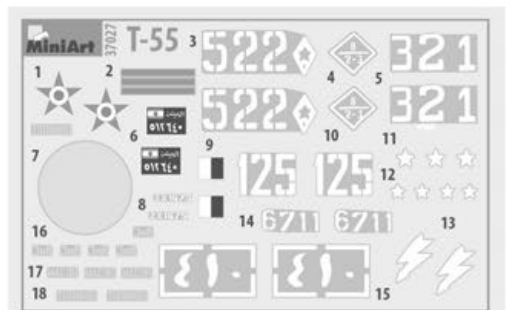

DO NOT CEMENT
NICHT KLEBEN
NE PAS COLLER
NON INCOLLARE
EILIMAA
LIMMAEJ
НЕ ИСПОЛЬЗОВАТЬ КЛЕИ
НЕ КЛЕЙТИ



OPTIONAL
NACH BELIEBEN
FACULTATIF
FACOLTATIVO
VALINNANVARAINEN
VALJAR
ВАРИАНТЫ
ВАРИАНТИ



OPEN HOLE
OFFNEN
FAIRE UN TROU
FORO APERTO
AVAA REIKÄ
OPPIA HALET
СДЕЛАТЬ ОТВЕРСТИЕ
ЗРОБИТИ ОТВІР



REMOVE
ENTFERNEN
RETIRER
SEPARARE
SEPARARE
POISTA
AVLÄGSNA
ОТРЕЗАТЬ
ВІДРІЗАТИ



BEND
BITTE BIEGEN
PLIER S'IL VOUS PLAÎT
PIEGARE
TAIJA
BOCCA
ВЫГНУТЬ
ВИГНУТИ



SCRATCHBUILD
AM MEISTEN ZU MACHEN
FAIRE LE PLUS
RENDITI
TEE ITSE
GÖR DIG SJÄLV
СДЕЛАТЬ САМОМУ
ЗРОБИТИ САМОМУ

PARTS NOT FOR USE
TELLE WERDEN NICHT VERWENDET
NEST PAS UTILISÉ
PARTI NON PER L'USO
OSIA EI KÄYTTÄ
INTE FÖR ANVÄNDNING
НЕ ИСПОЛЬЗУЕТСЯ
НЕ ВИКОРИСТОВУЄТЬСЯ

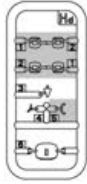
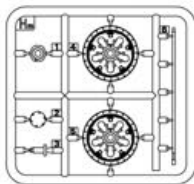
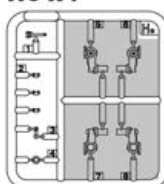
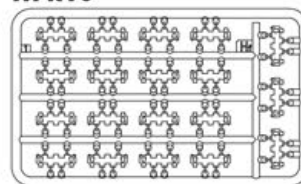
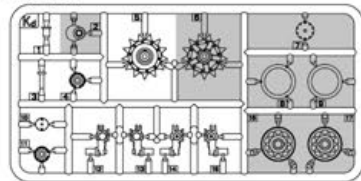
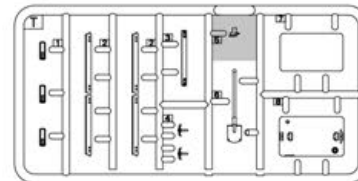
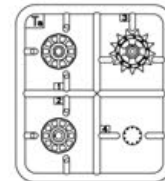
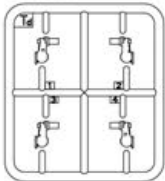
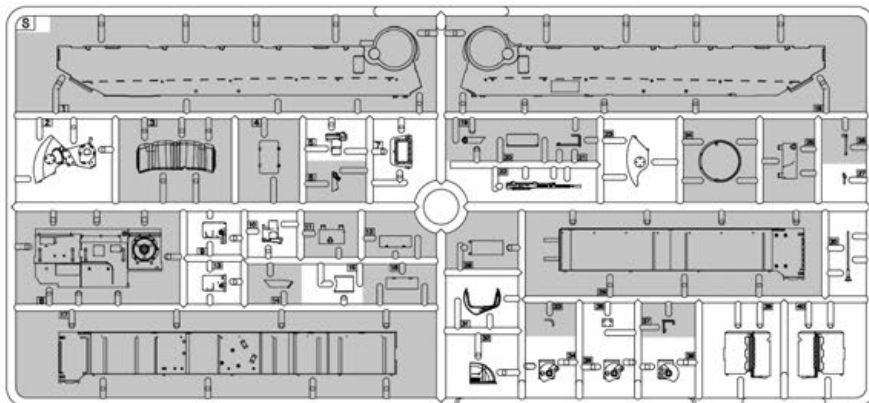
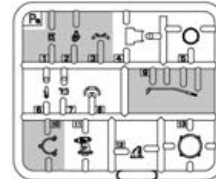
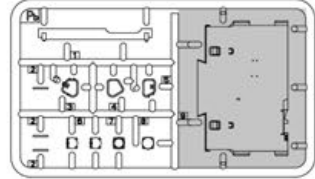
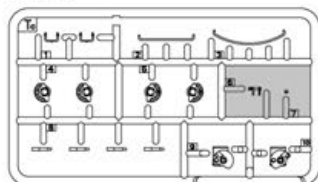
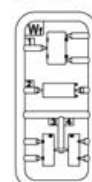
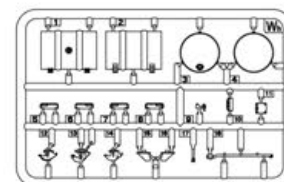
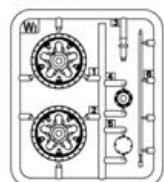
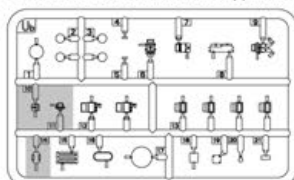
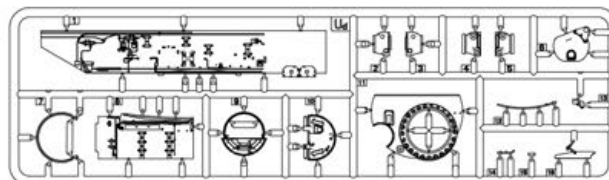
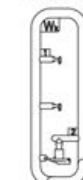
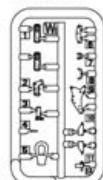
PARTS/ДЕТАЛИ**Hd x4****Hm x8****Ho x4****Hf x10****Kd x2****T x3****Ta x2****Td x3****S****Pa****Pb****Tc x3****Wex x3****Wf x2****Wh x2****Wj x2****CLEAR PARTS / ПРОЗРАЧНЫЕ ДЕТАЛИ****Ub****Ud****Wk x2****Wi x4**

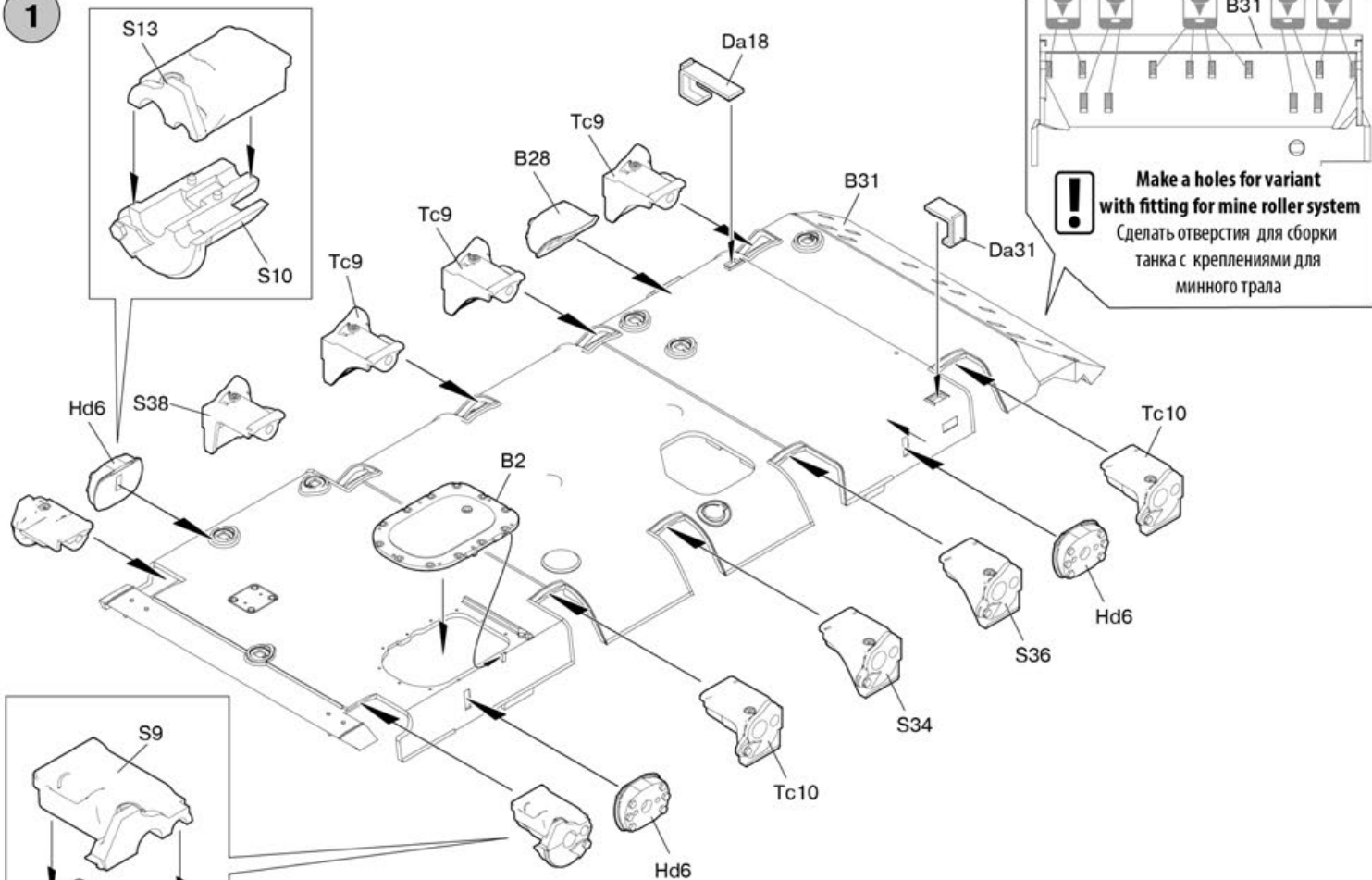
1

! Make a holes for variant with fitting for mine roller system
Сделать отверстия для сборки танка с креплениями для минного трапа

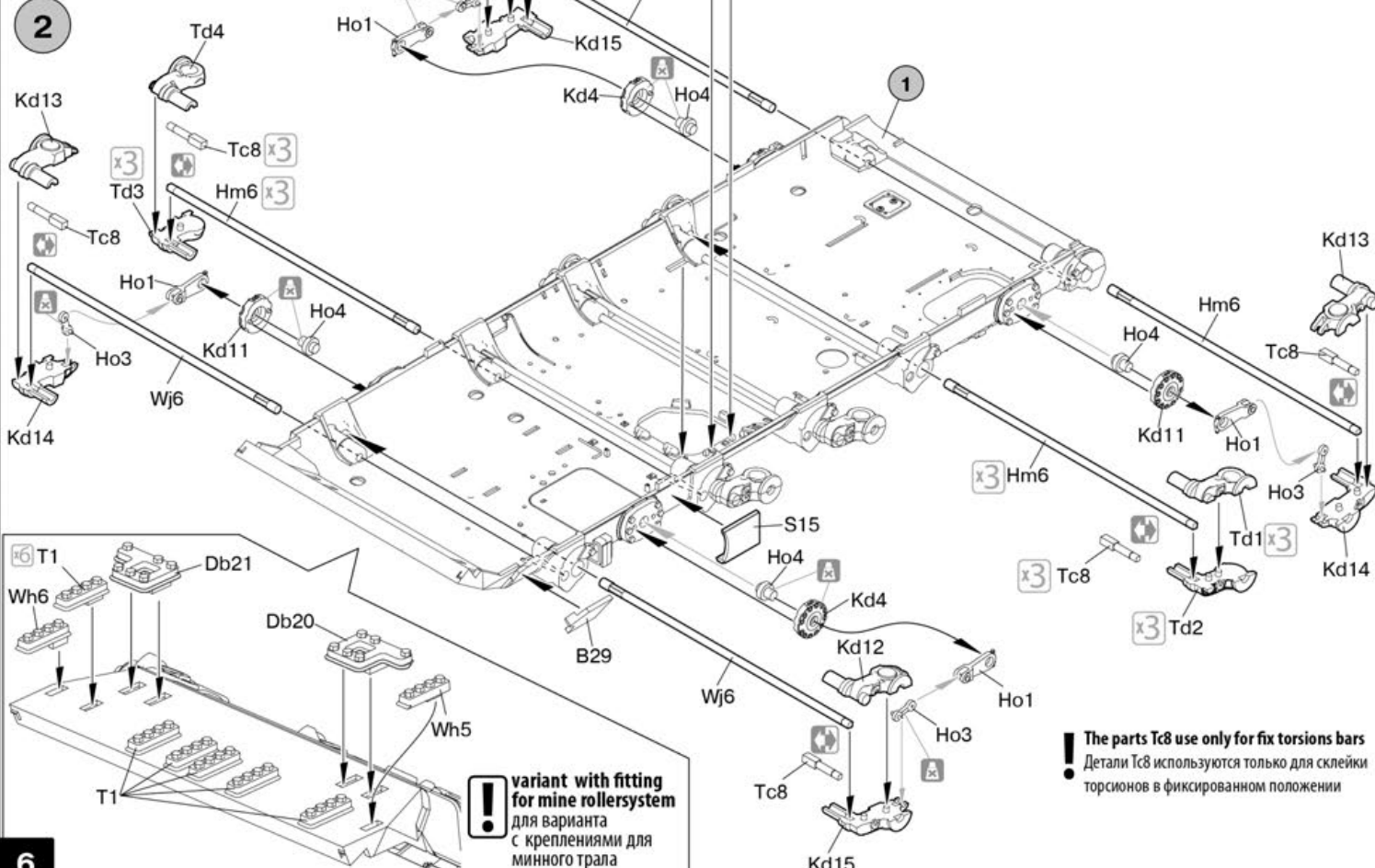
2

! variant with fitting for mine rollersystem
для варианта с креплениями для минного трапа

! The parts Tc8 use only for fix torsions bars
Детали Tc8 используются только для склейки торсионов в фиксированном положении

6

3

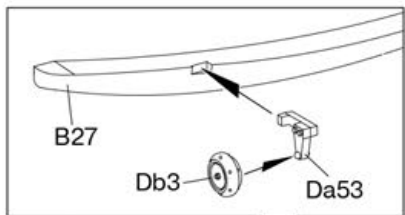
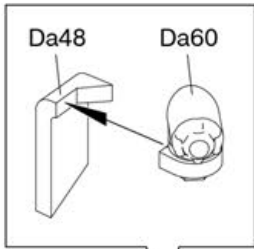
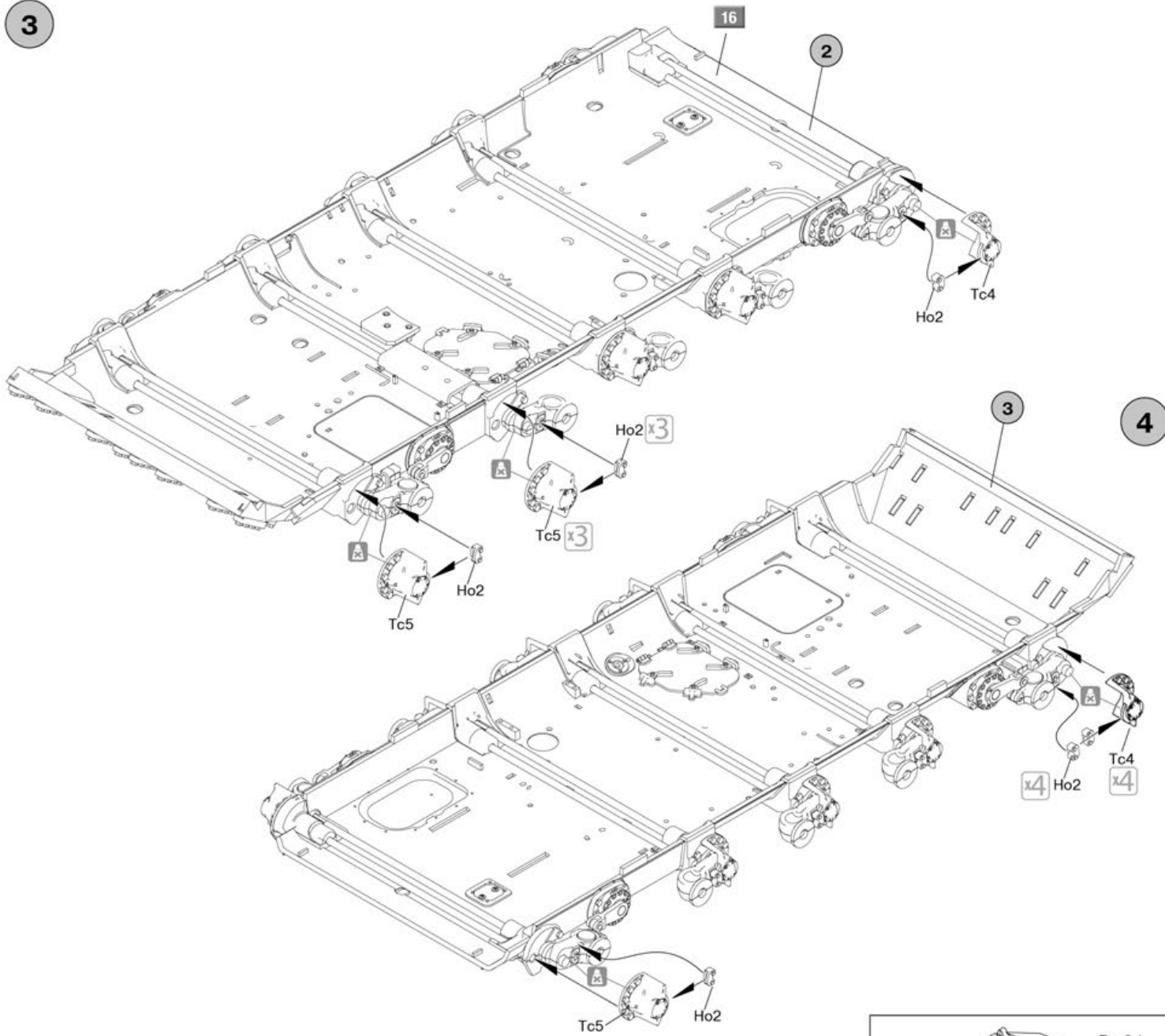

5

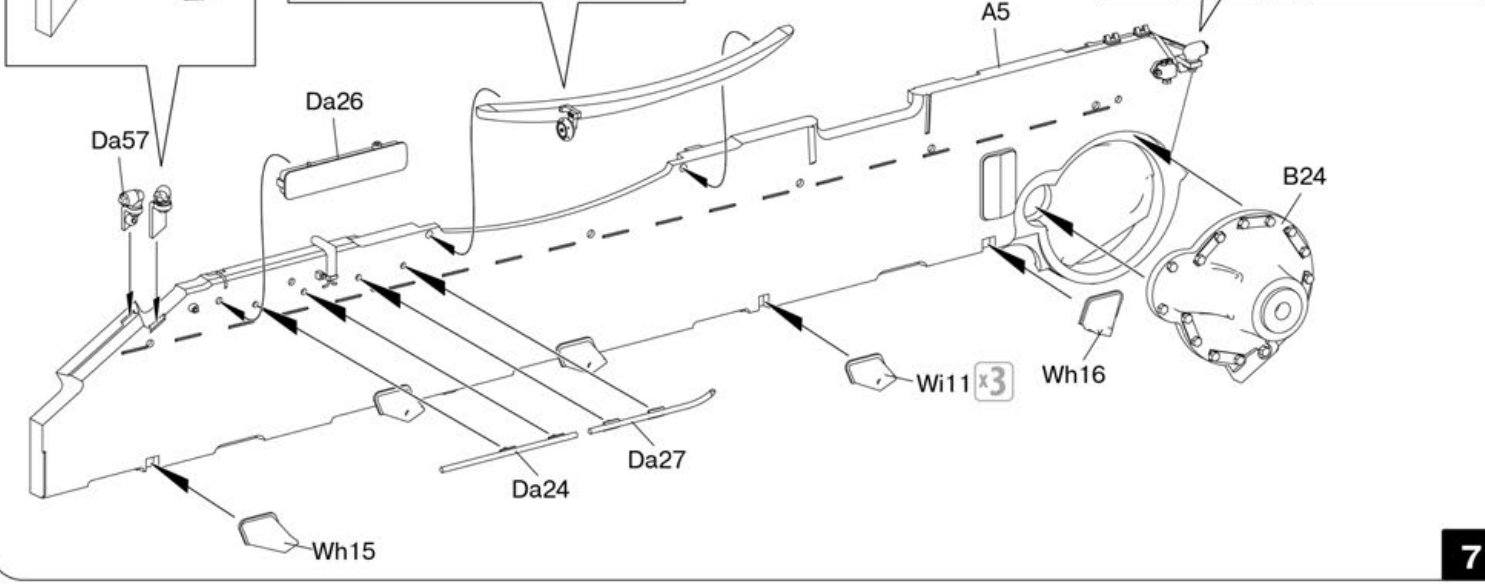
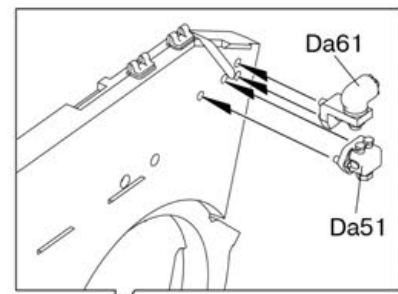

6

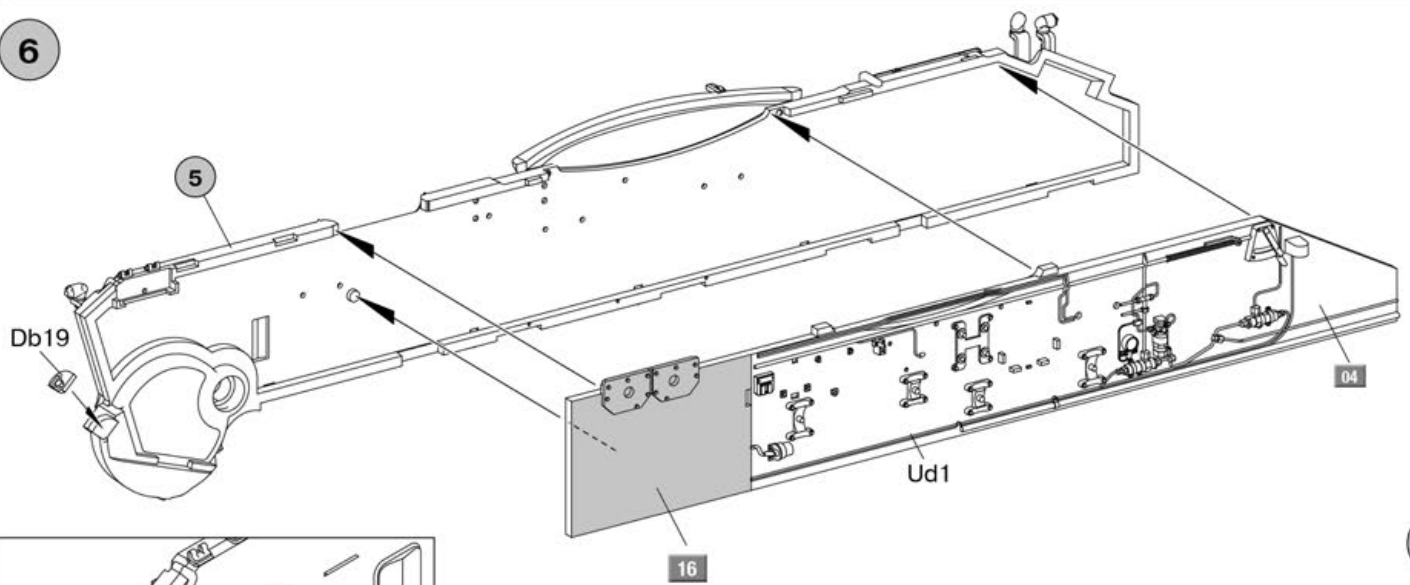

7

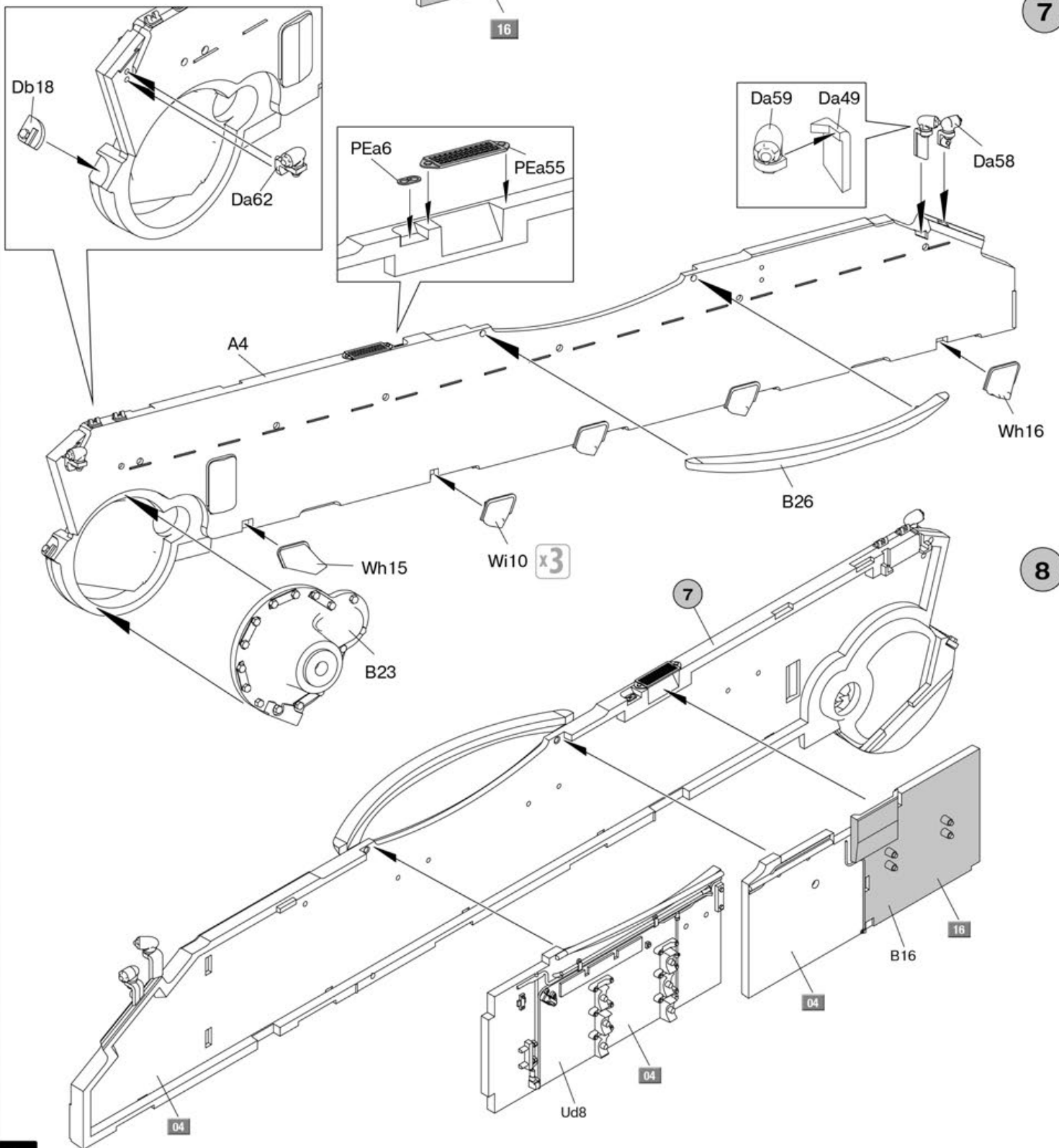

8

8

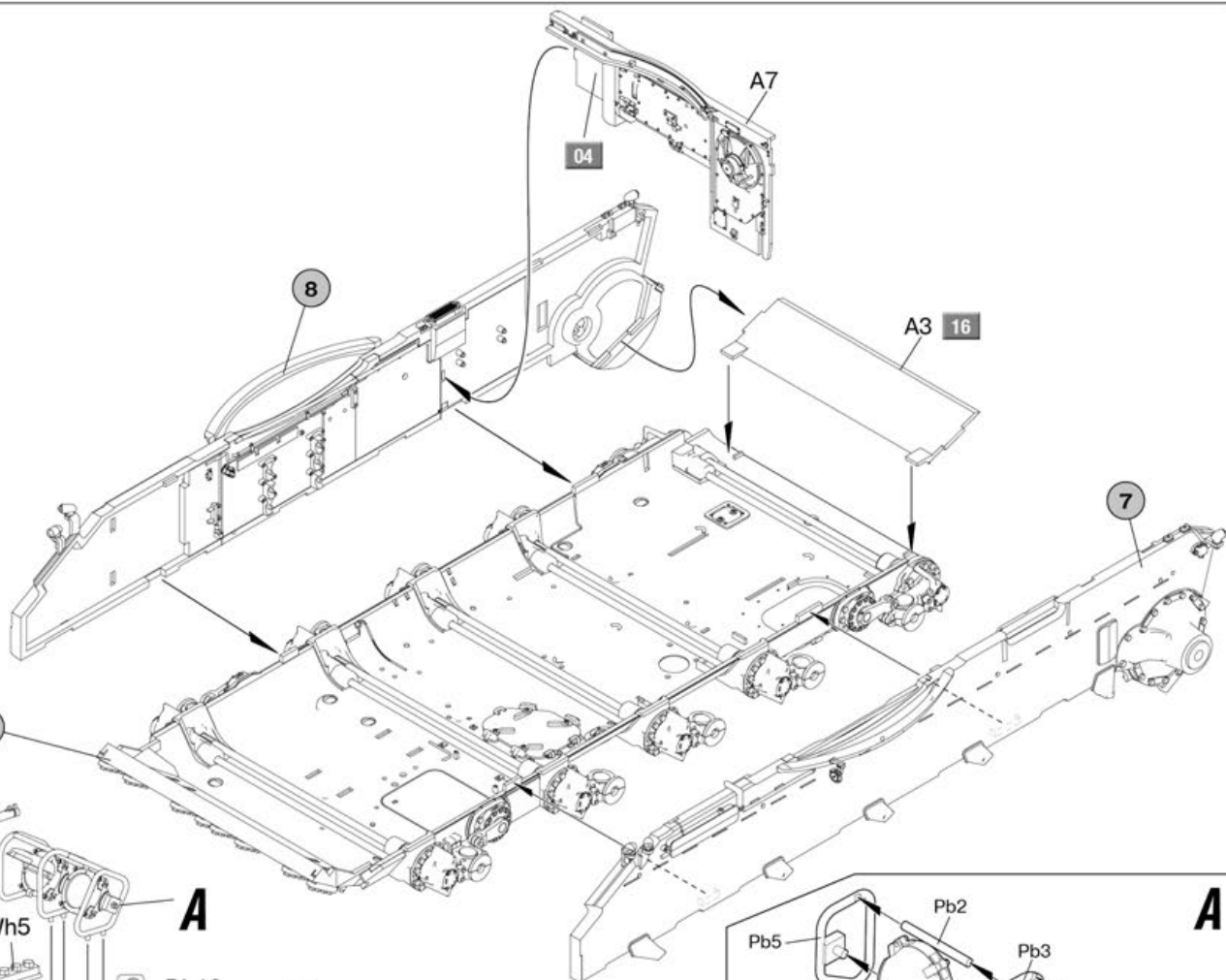

10

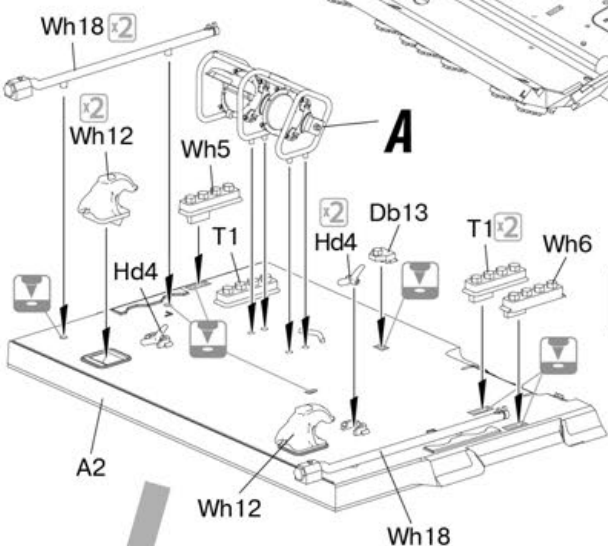

! The parts Wh18, Wh5, T1, Wh6, Db13 used for variant of tank with fitting for mine roller system
 Детали Wh18, Wh5, T1, Wh6, Db13 используются для сборки варианта танка с креплениями для минного траля

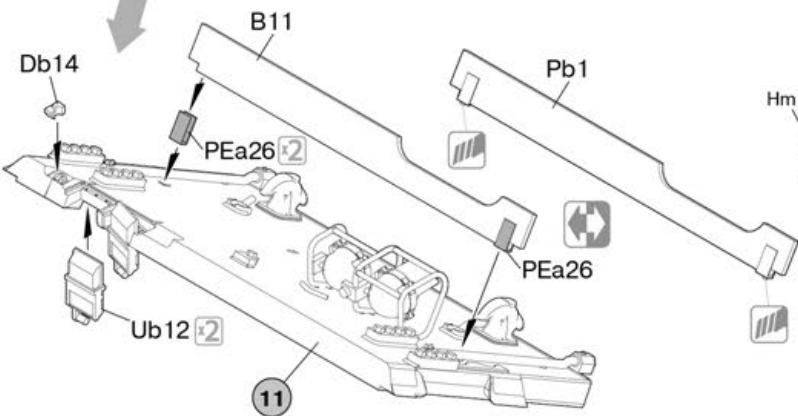
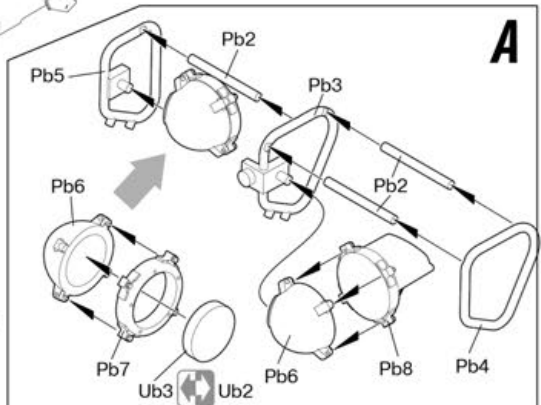

11 x8

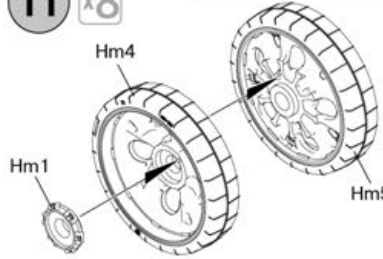

12 x2

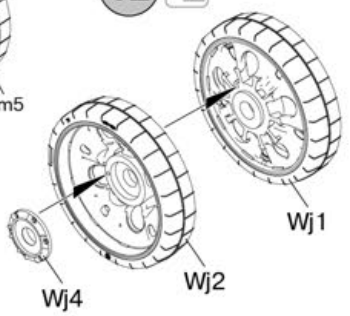

13 x2

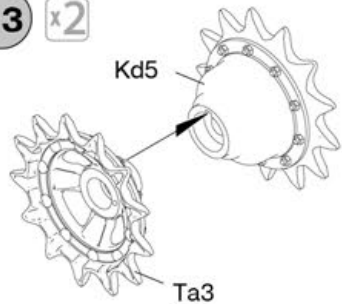

14 x2

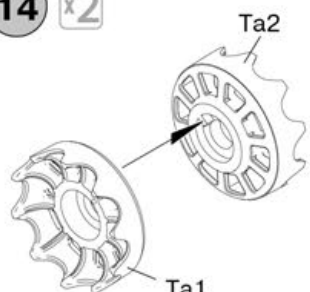

15

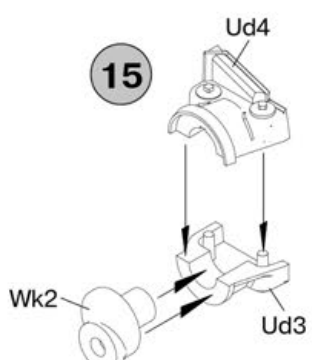

16

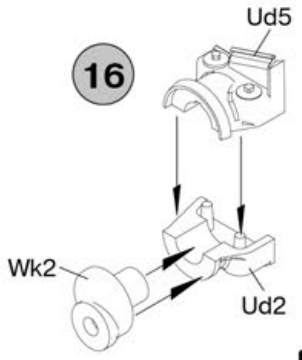

17

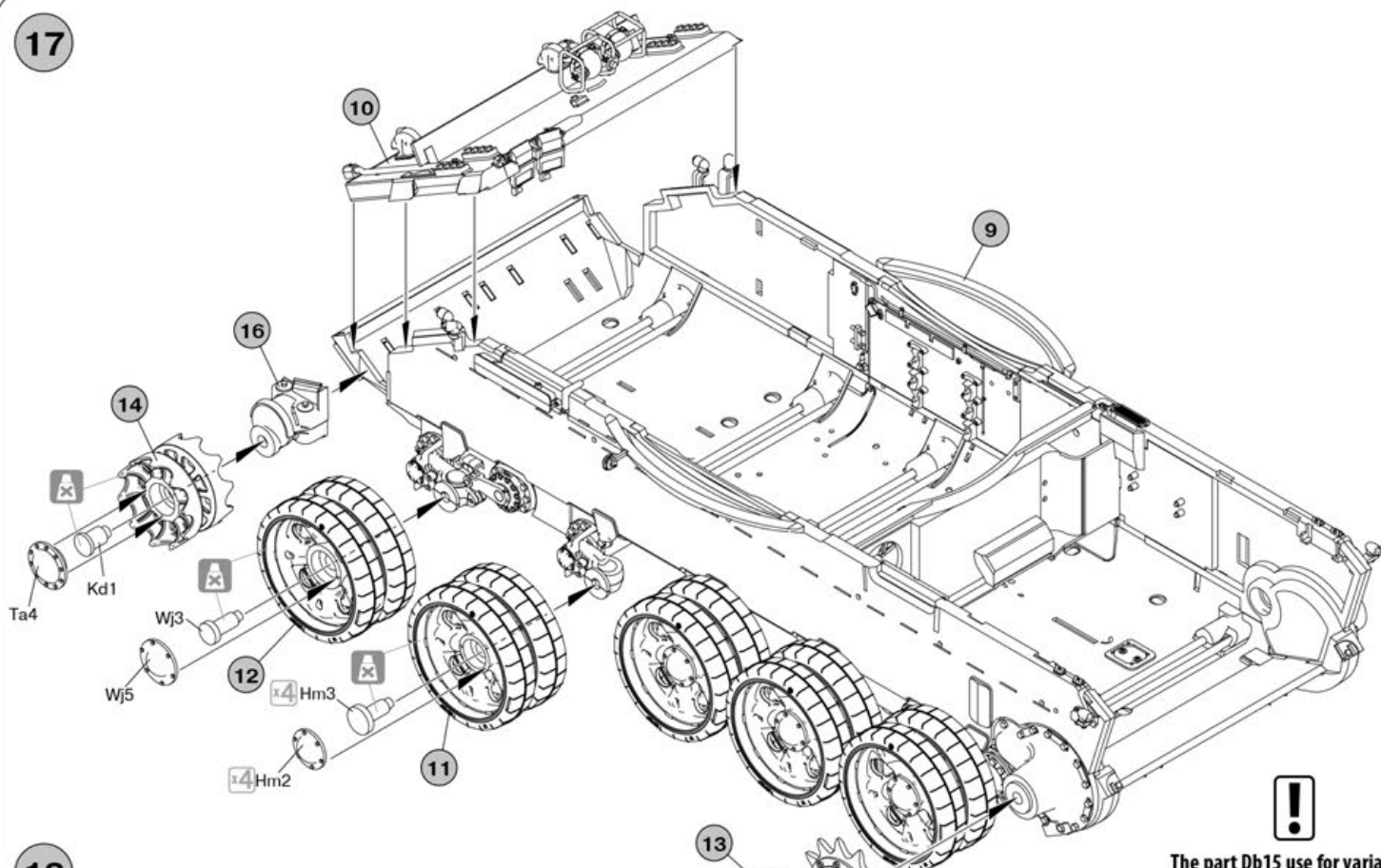

18

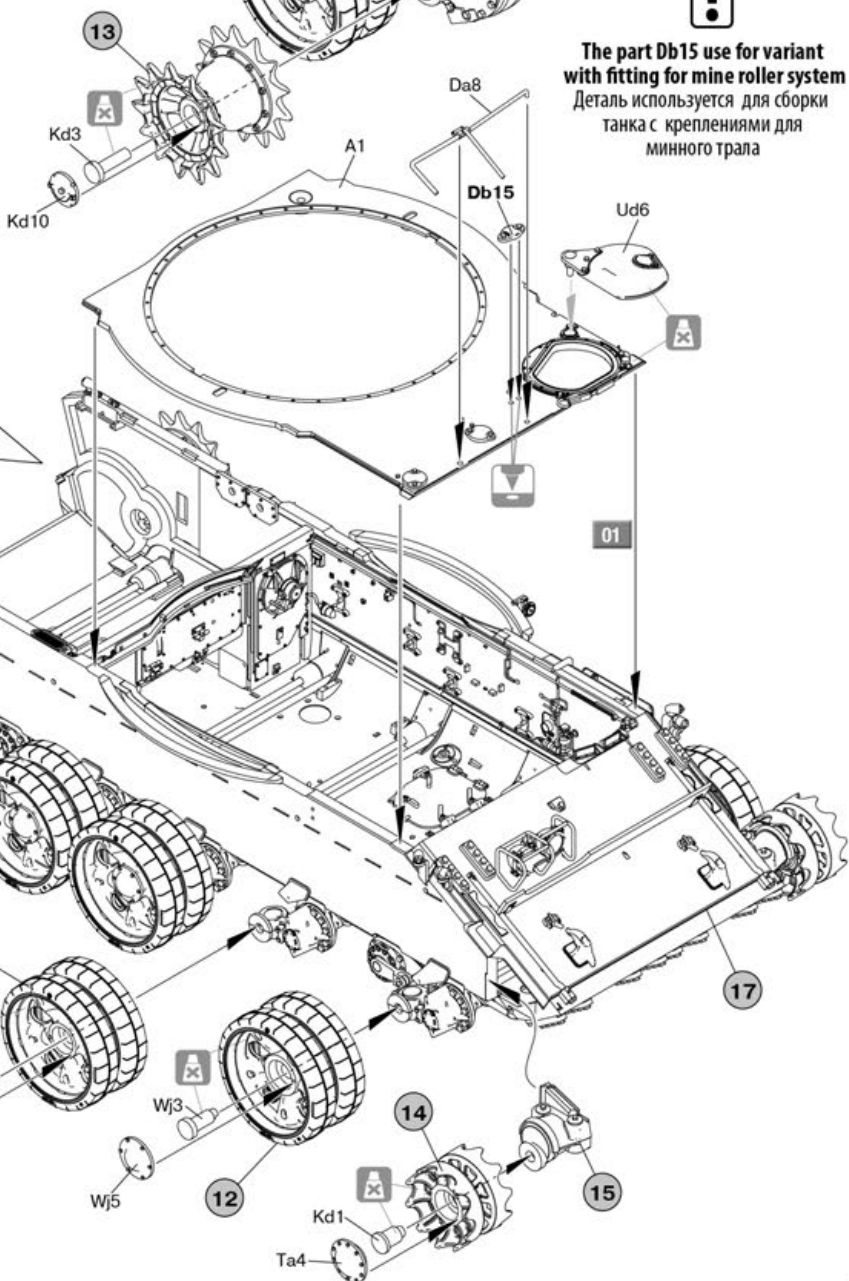
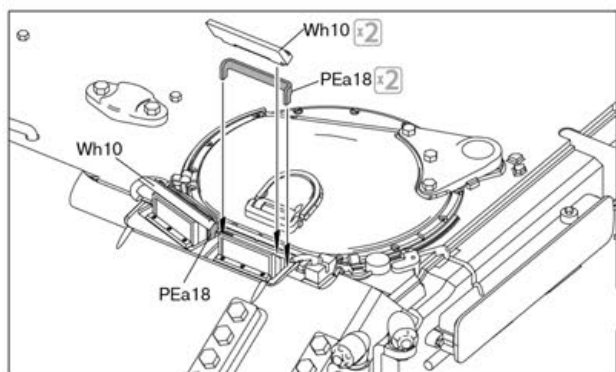

The part Db15 use for variant with fitting for mine roller system
 Деталь используется для сборки танка с креплениями для минного трала

10

19



The part Db10 use for variant with fitting for mine roller system
Деталь Db10 используется для сборки танка с креплениями для минного трапа

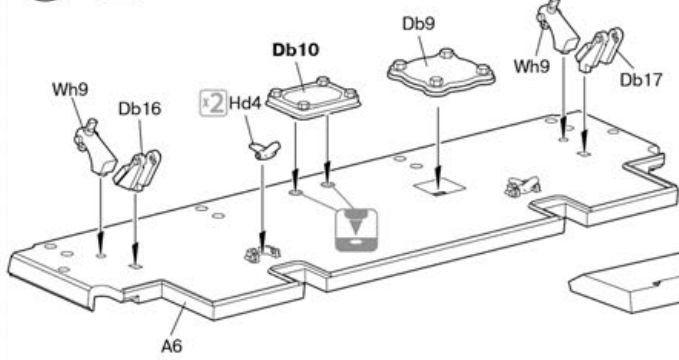

20

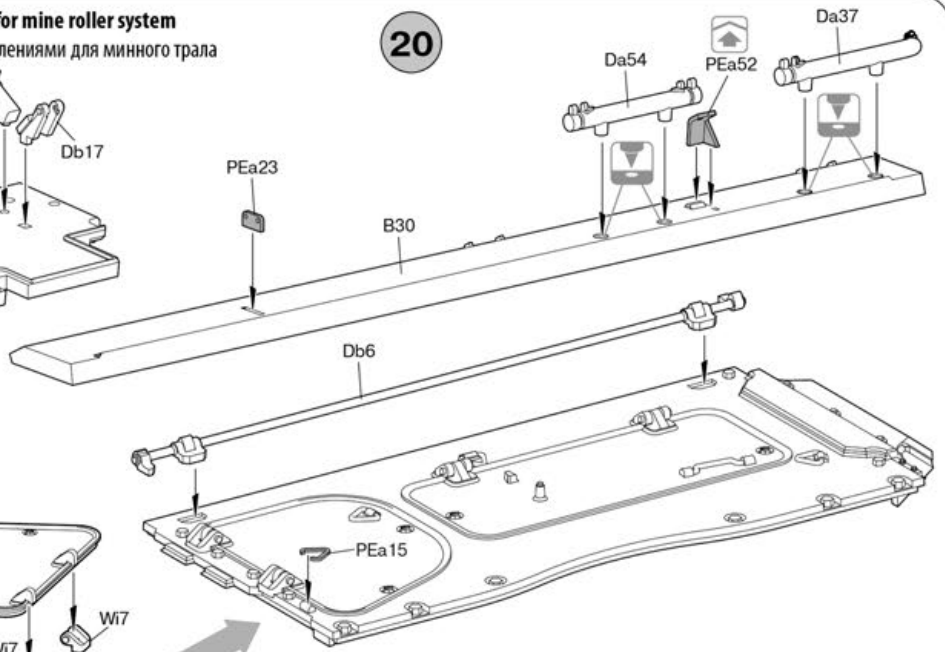

21

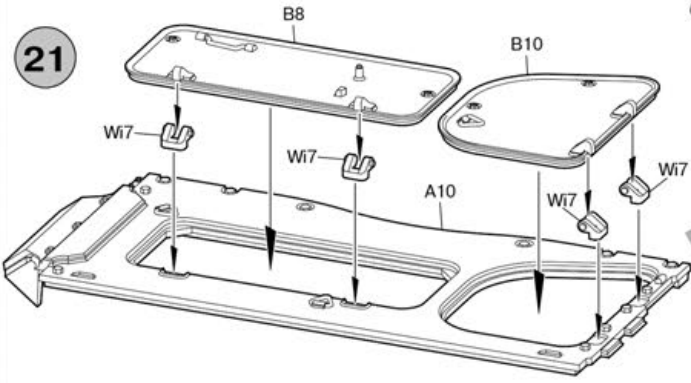

22

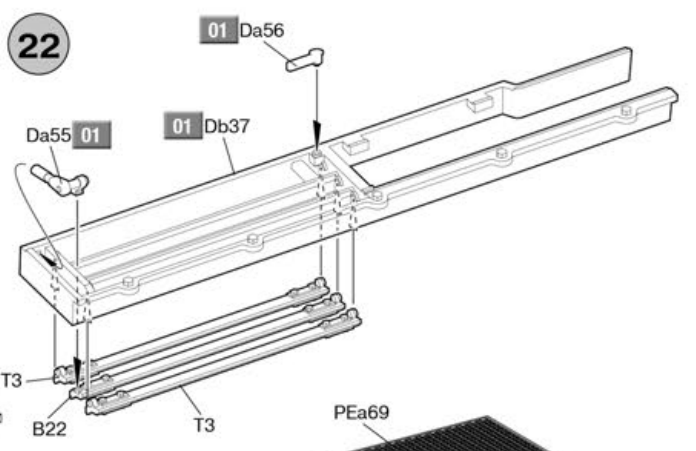

23

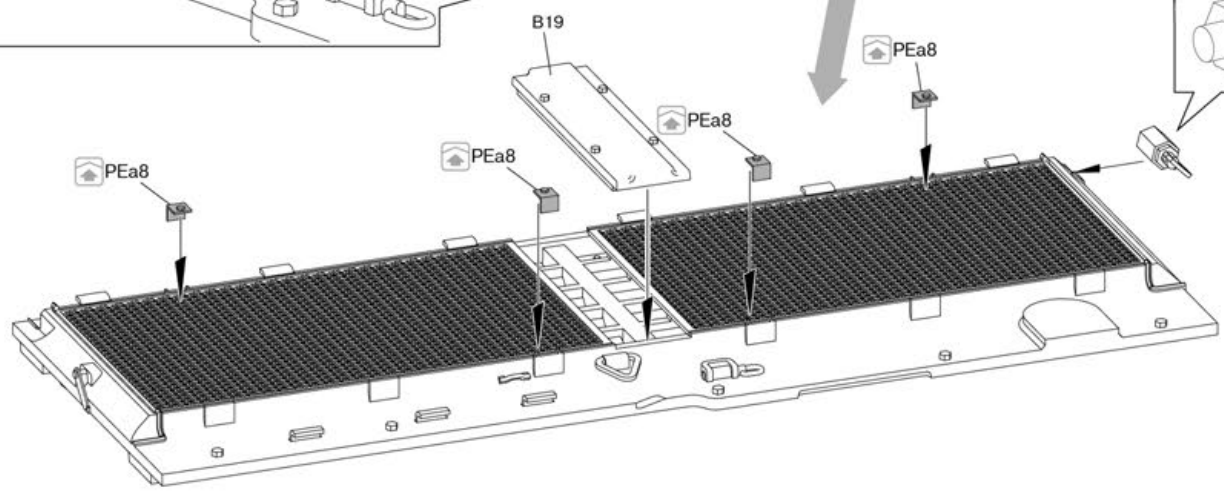
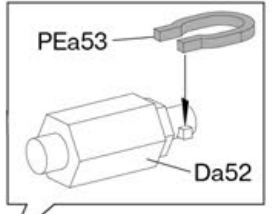
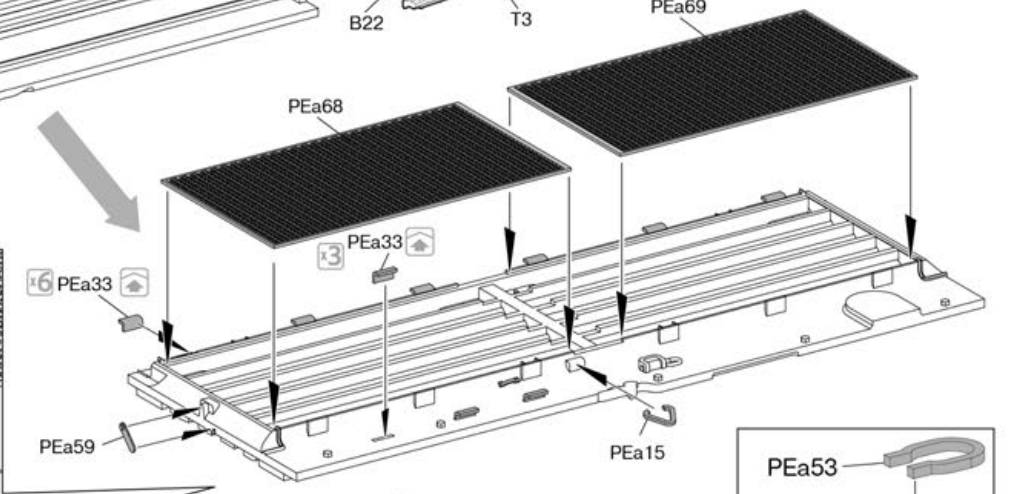
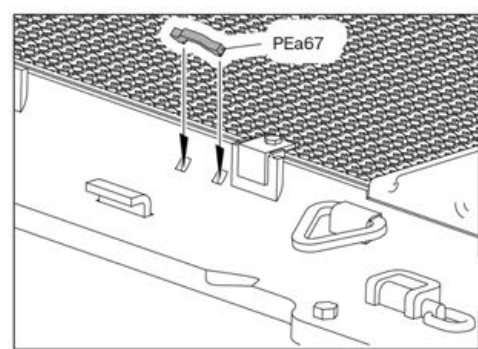
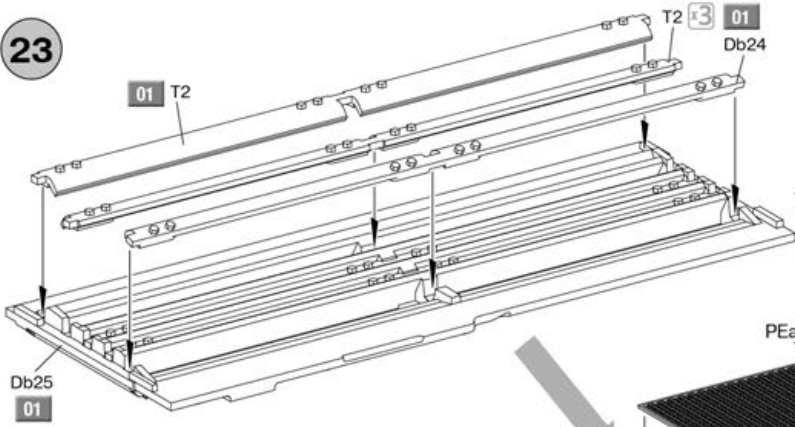

25

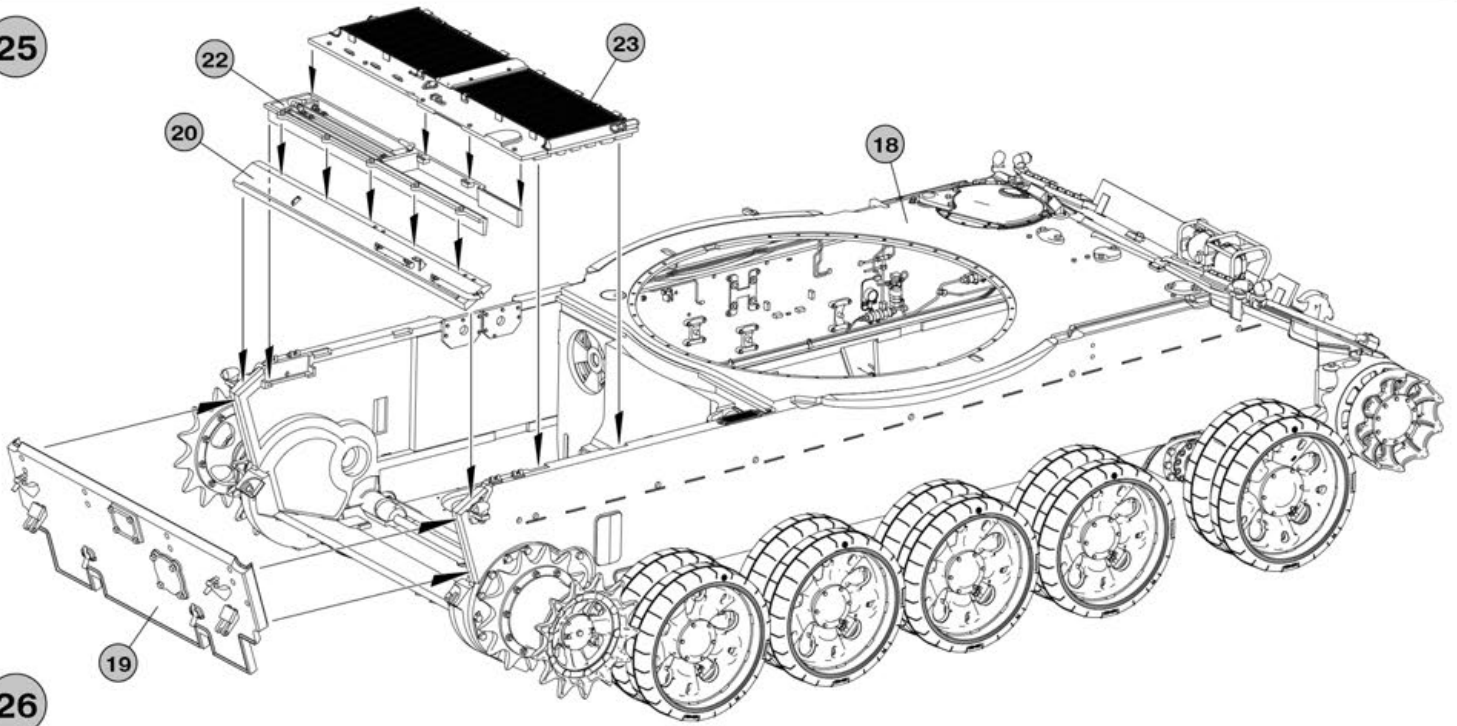

26

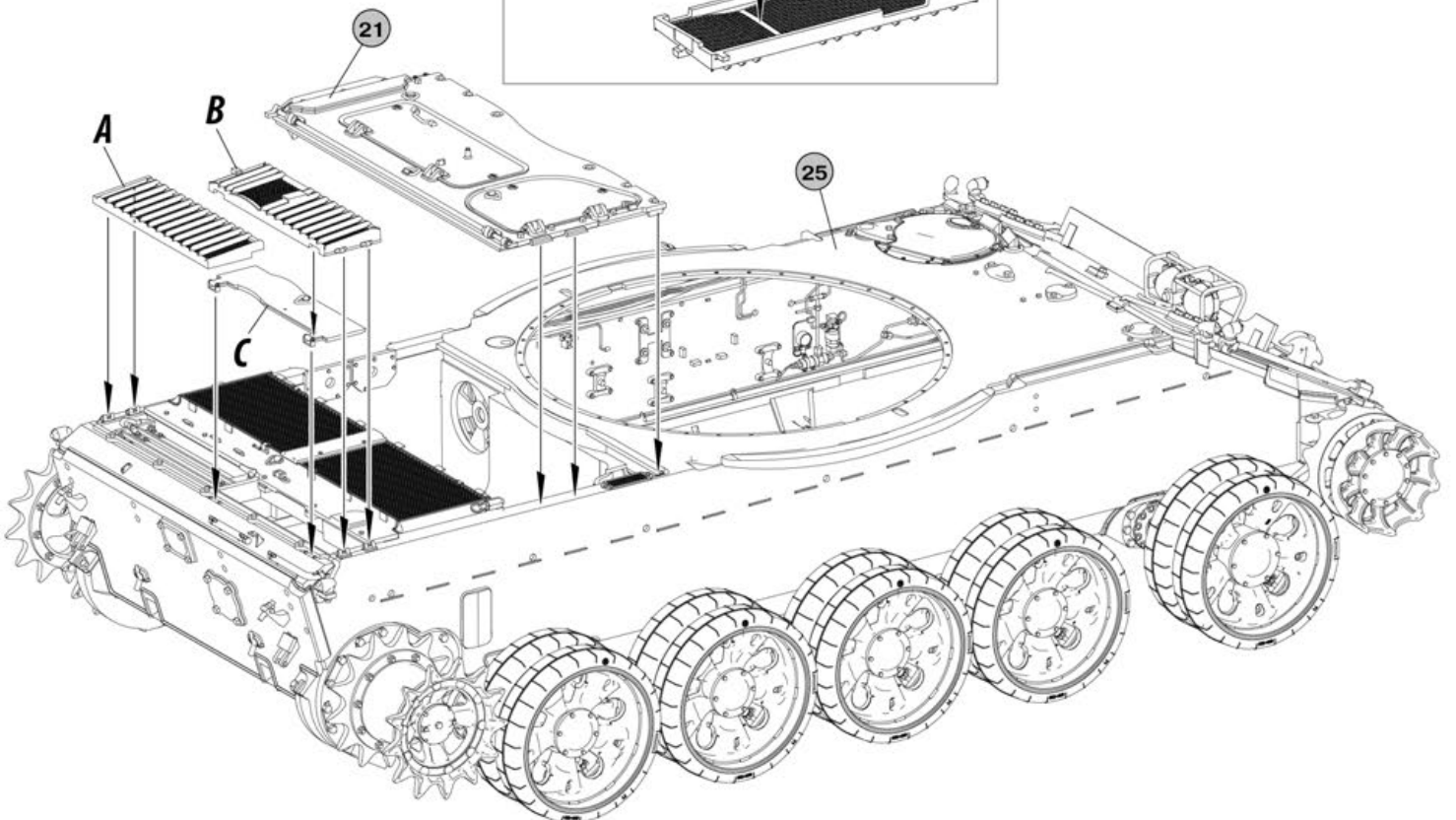
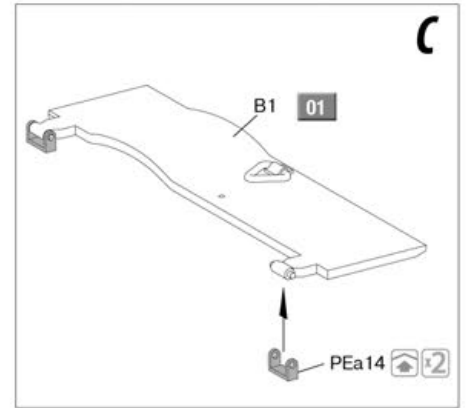
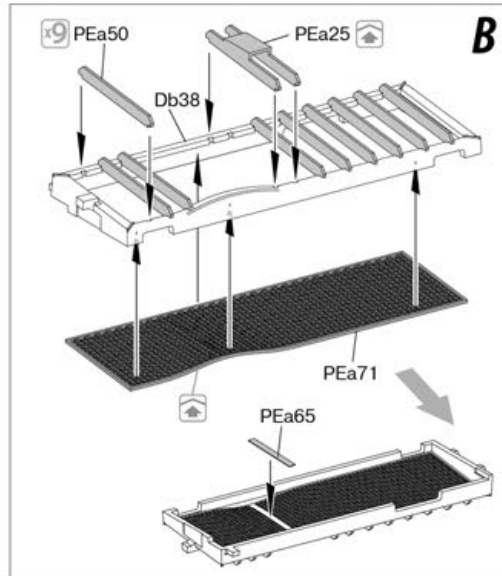
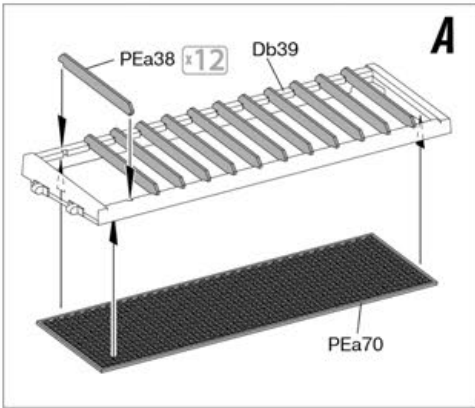

27 x3

According to painting options
Согласно вариантам окраски

b Early type of fuel tanks
Ранний тип топливных баков

a Late type of fuel tanks
Поздний тип топливных баков

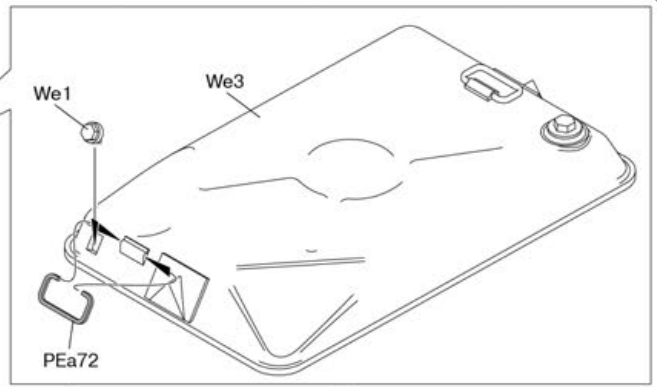
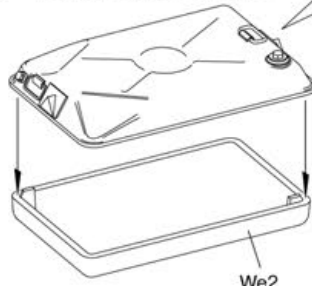
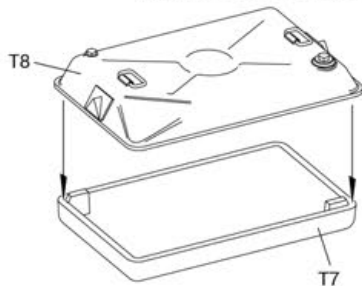

28

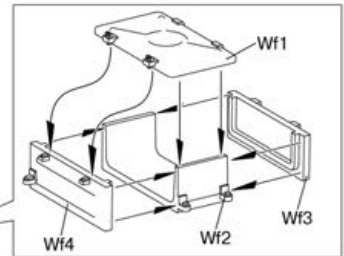
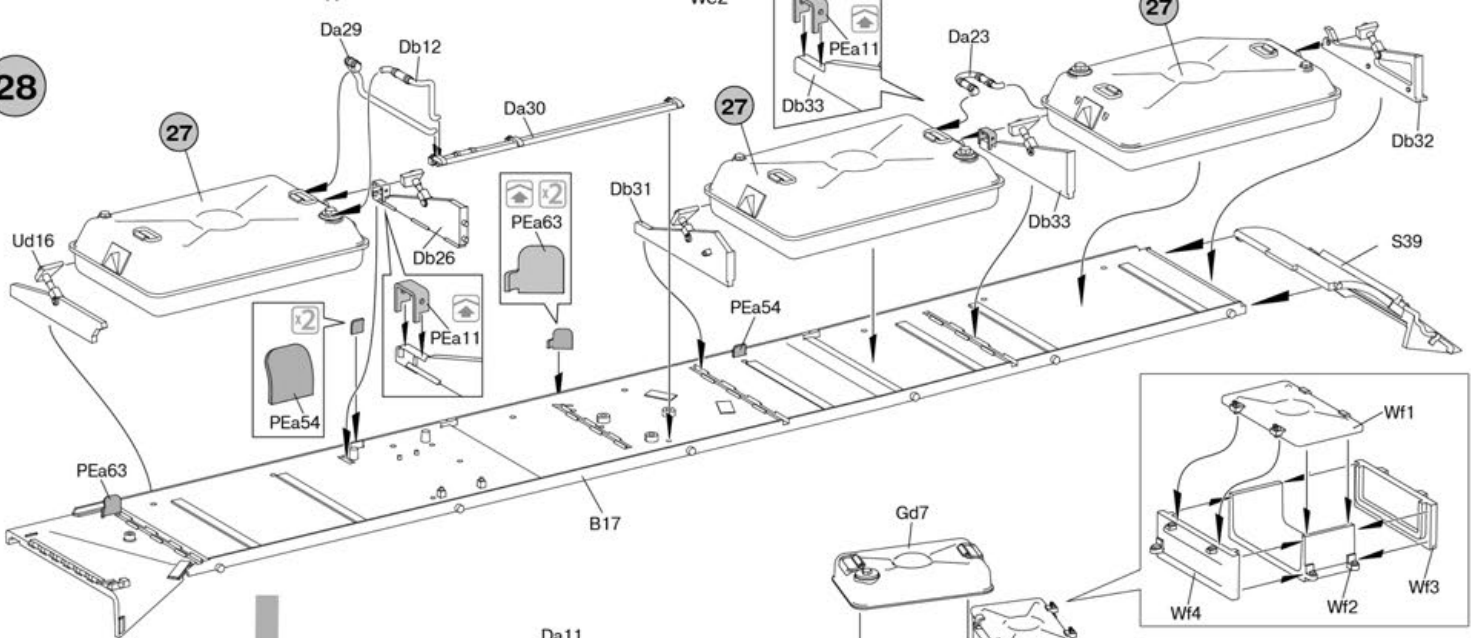

29

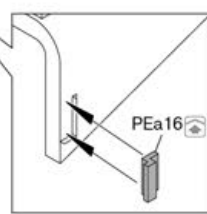
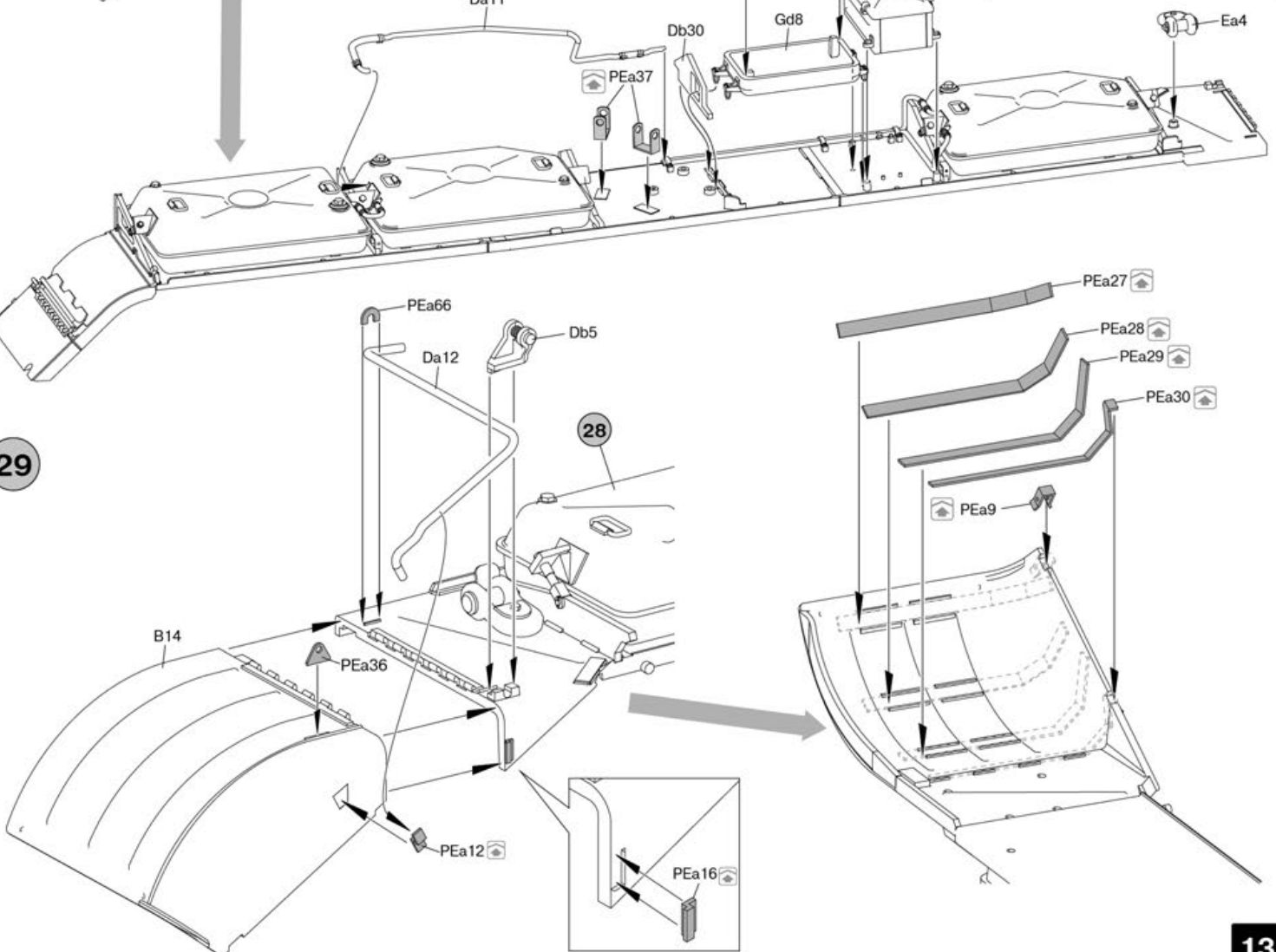

30

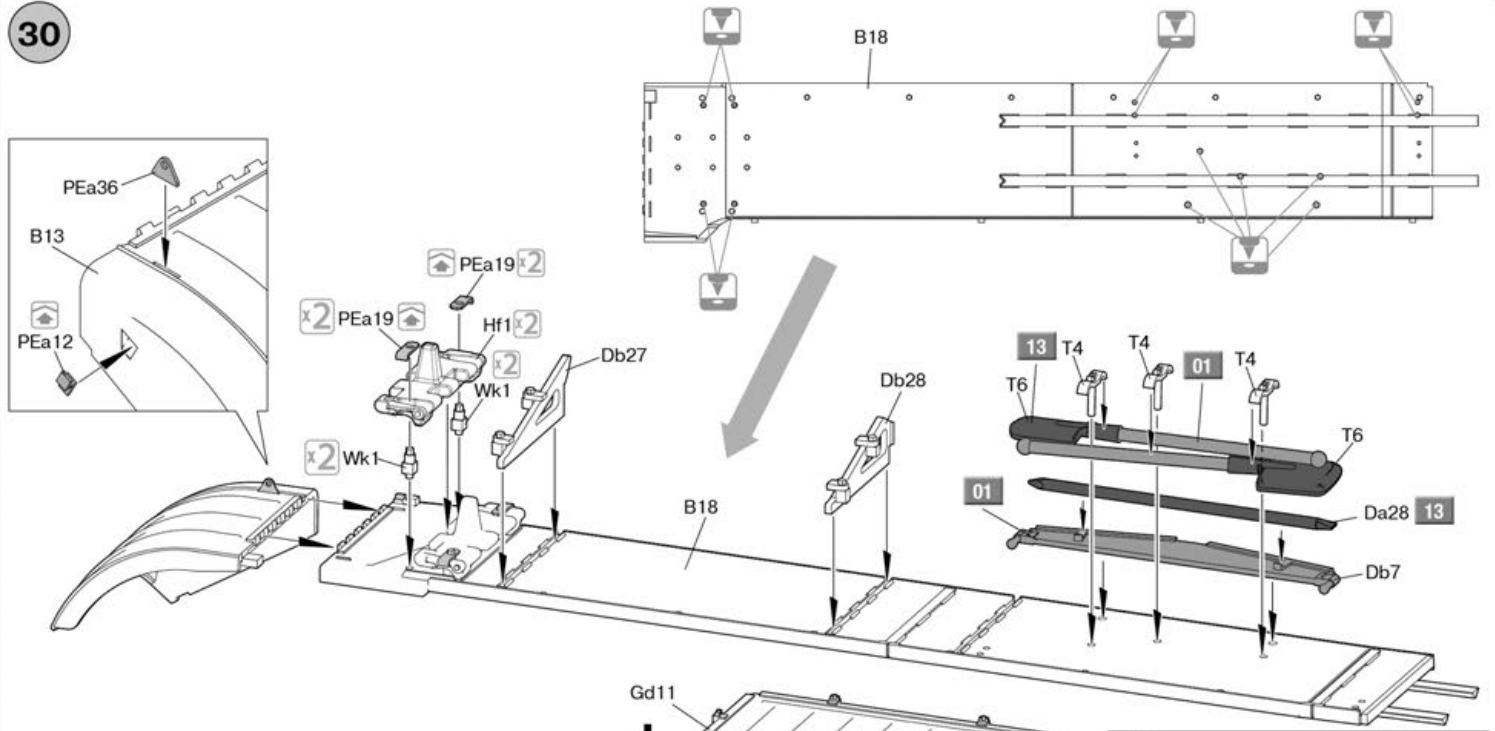

31

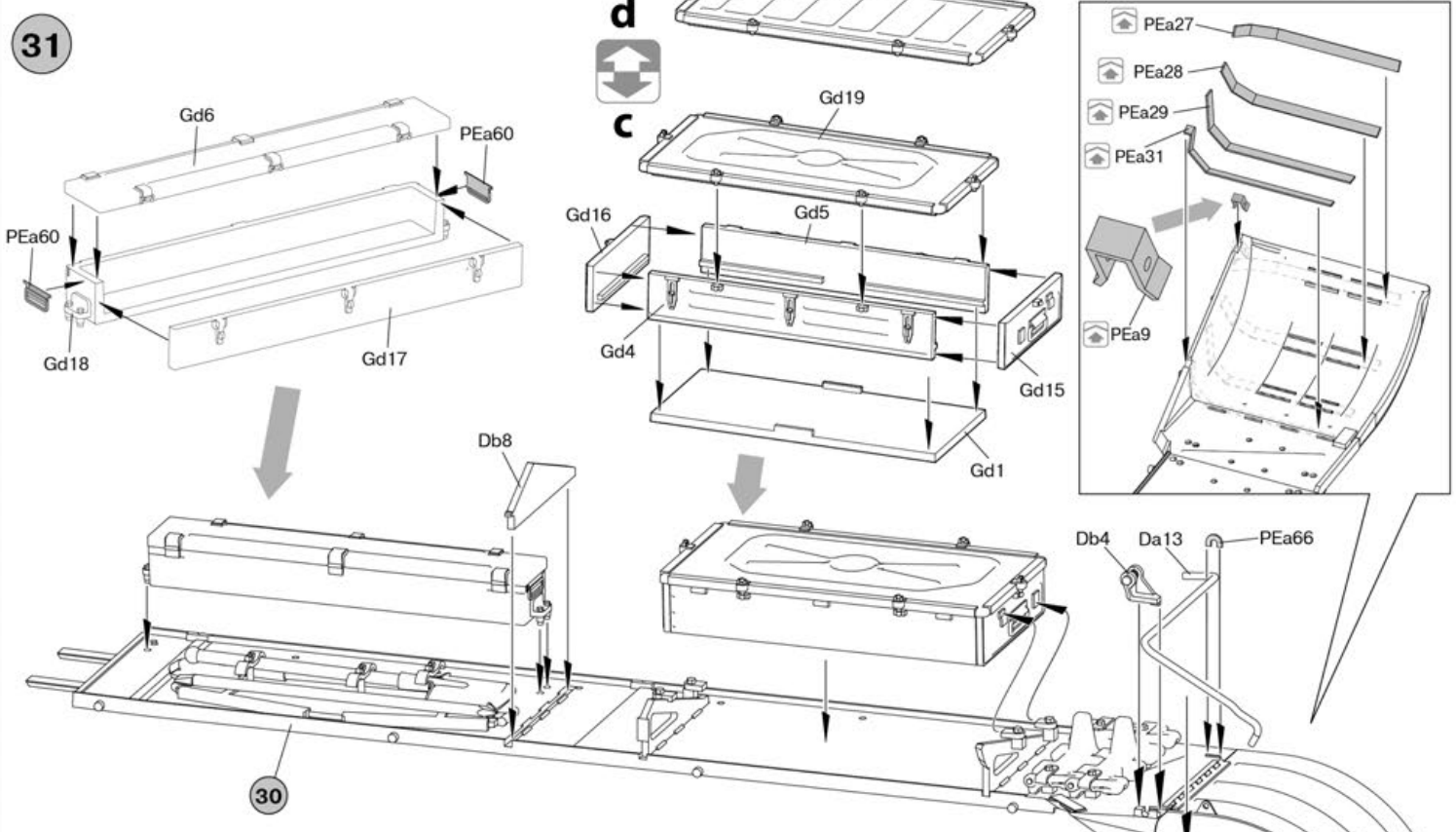

32

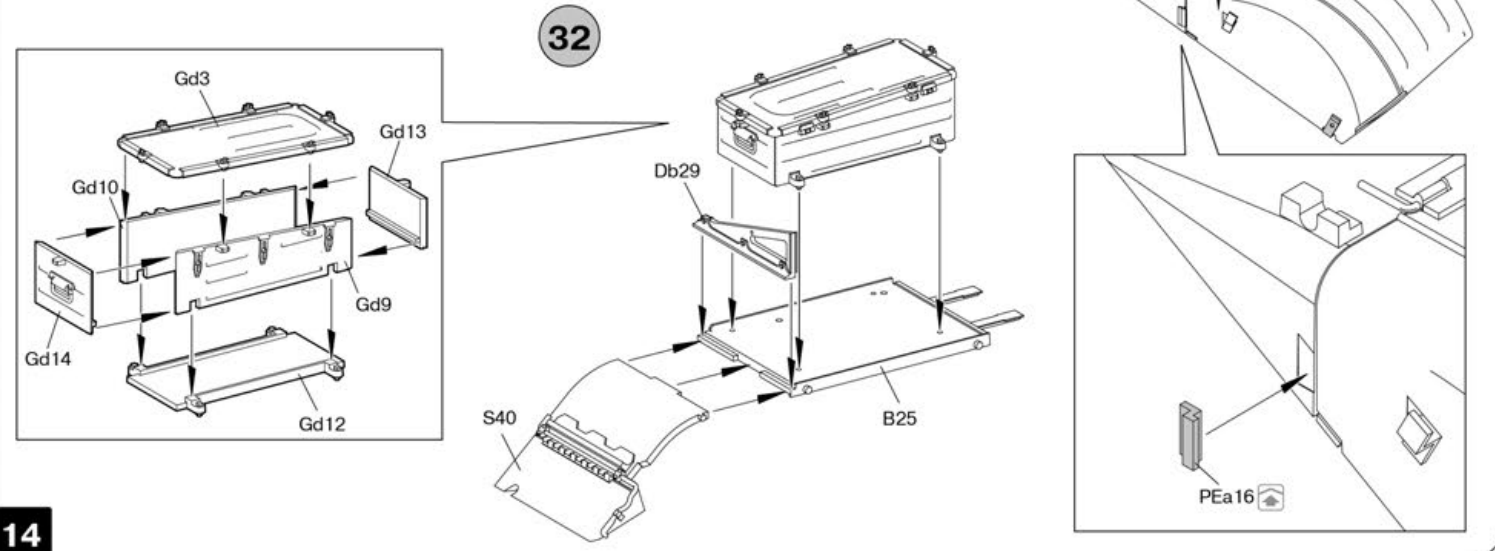

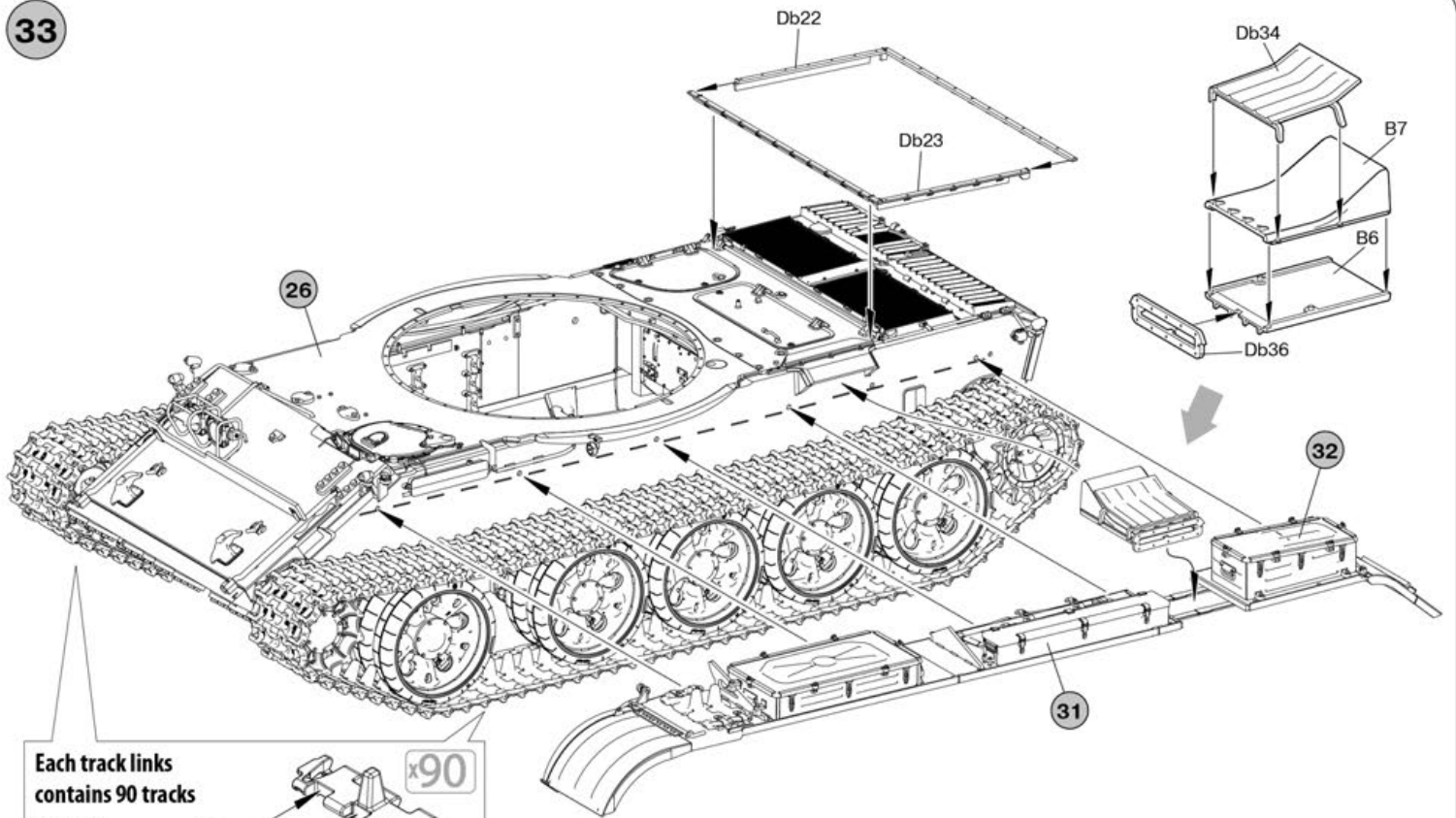

Each track links contains 90 tracks
 каждая гусеничная лента состоит из 90 траков

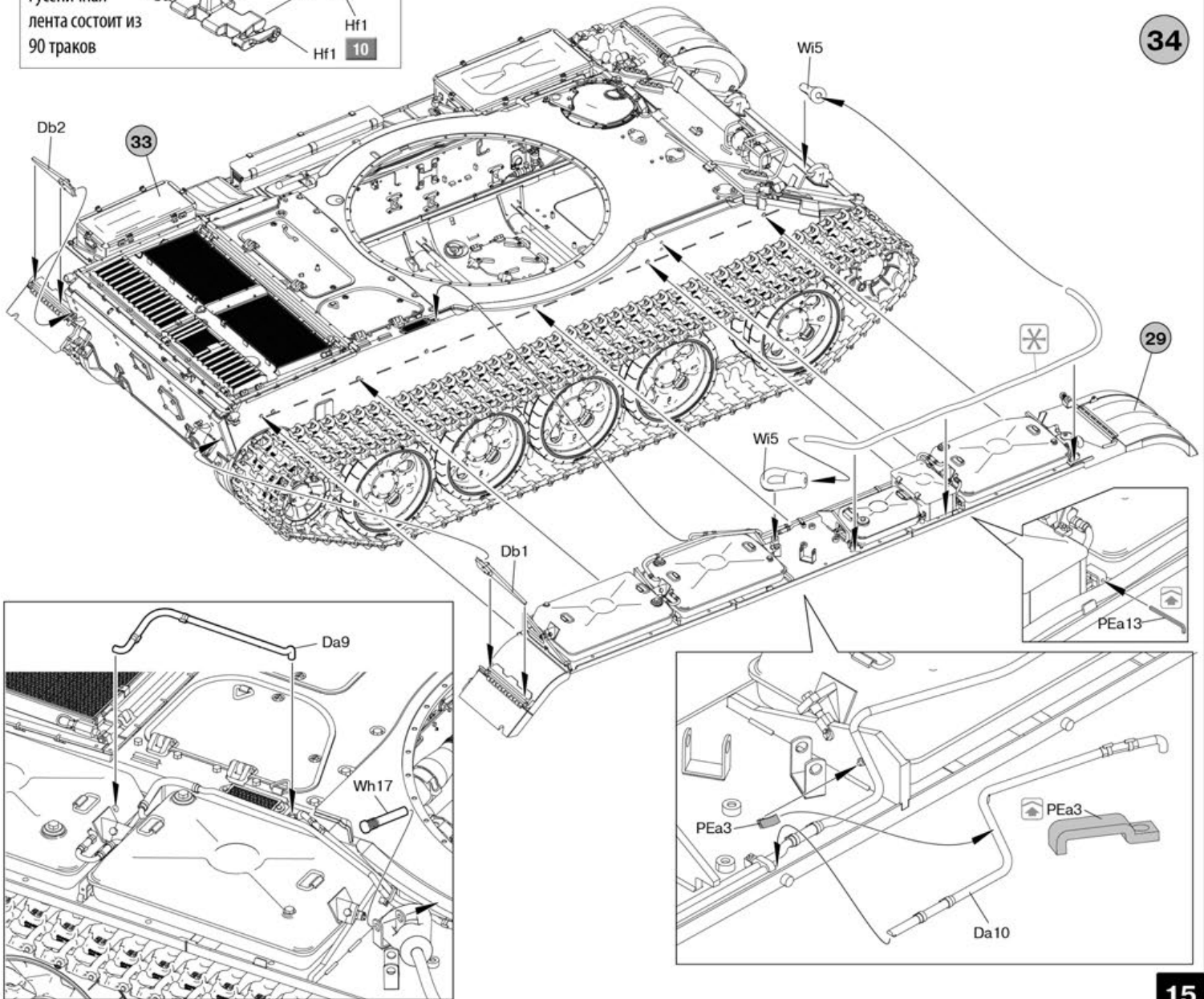
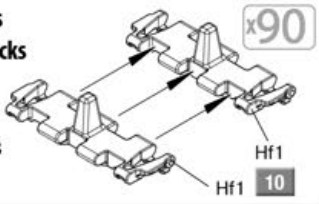

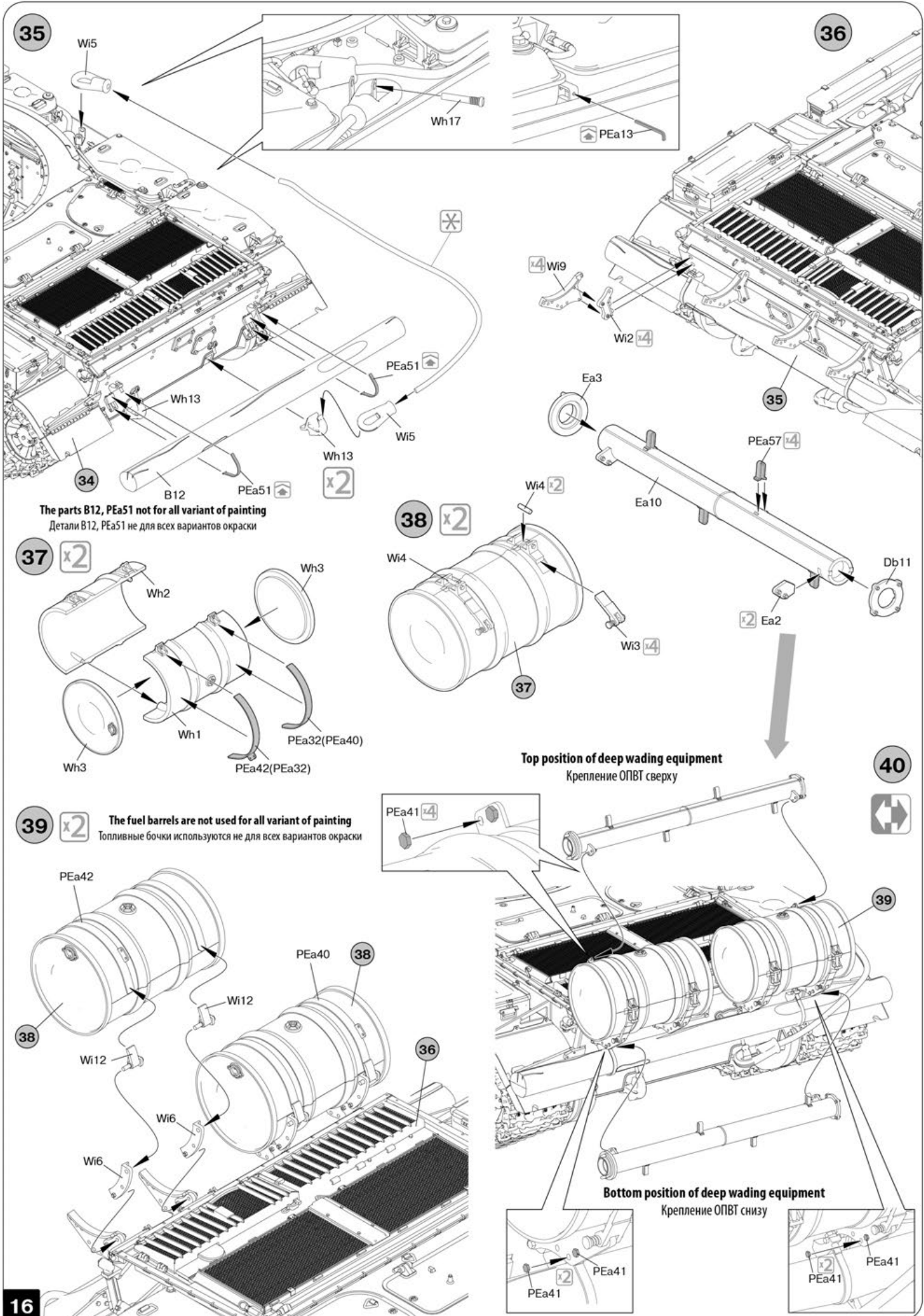

35

36

Wh17

PEa13

PEa51

Wh13

Wh13

38 x2

The parts B12, PEa51 not for all variant of painting

Детали B12, PEa51 не для всех вариантов окраски

37 x2

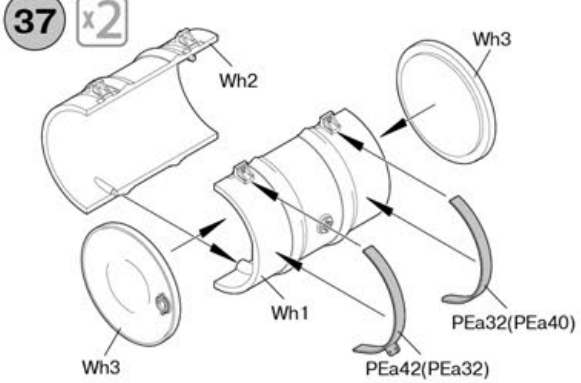

38 x2

Wi4

Top position of deep wading equipment

Крепление ОПВТ сверху

39 x2

The fuel barrels are not used for all variant of painting

Топливные бочки используются не для всех вариантов окраски

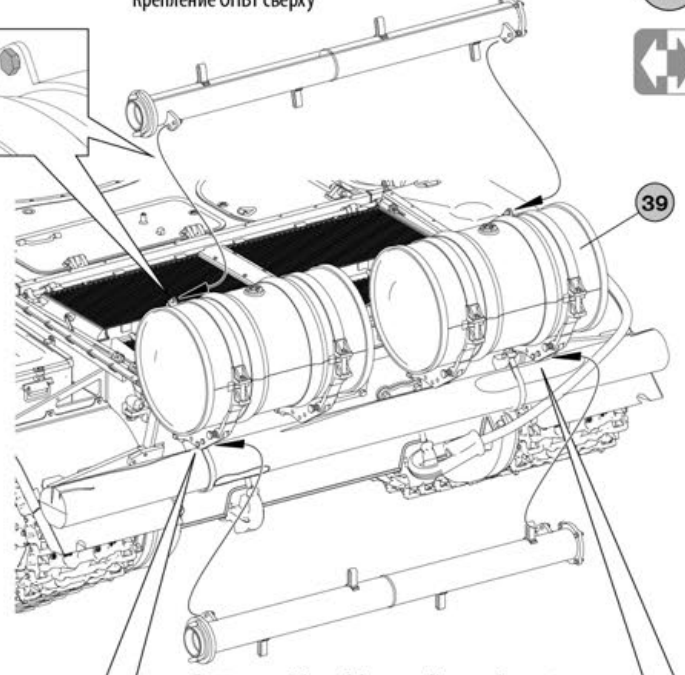
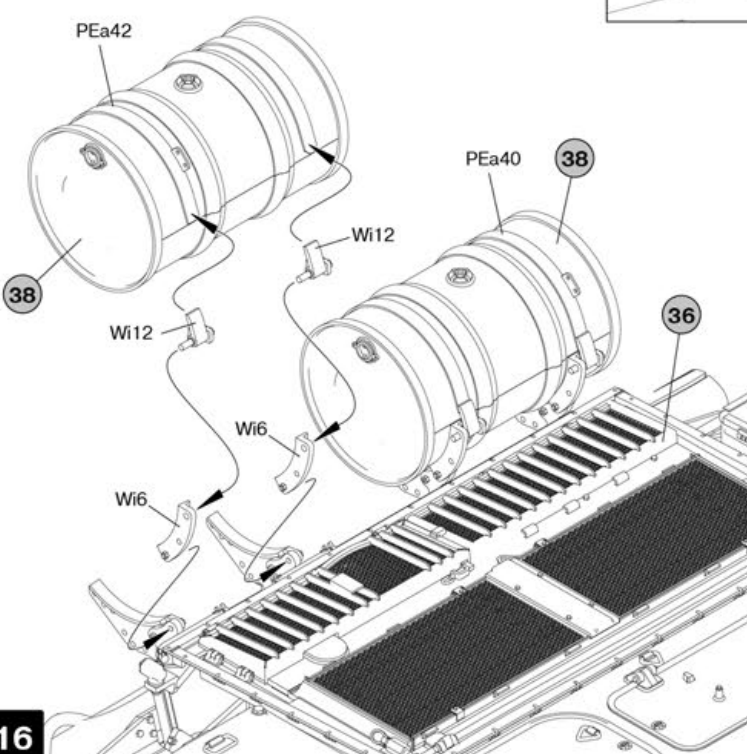

Bottom position of deep wading equipment

Крепление ОПВТ снизу

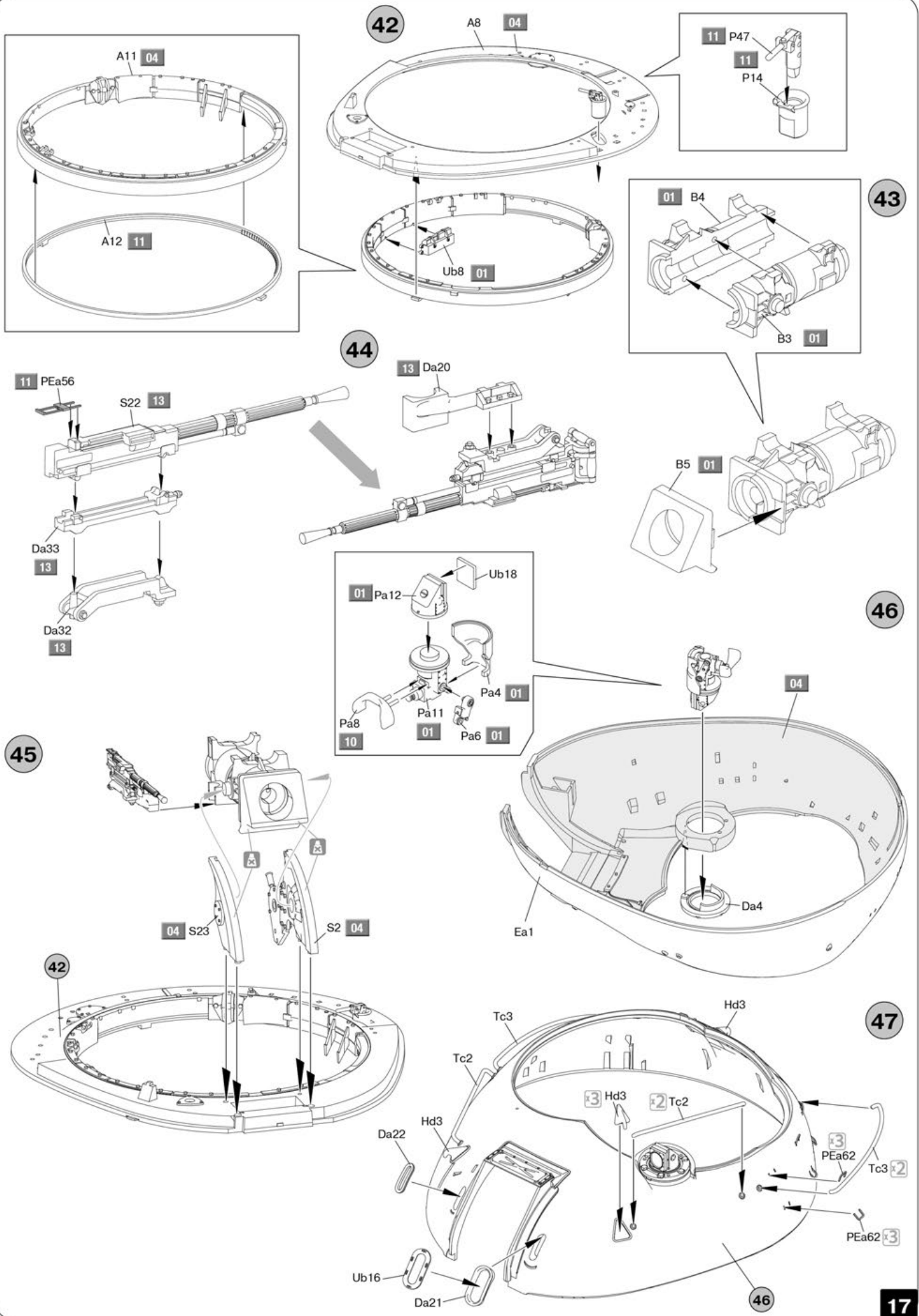

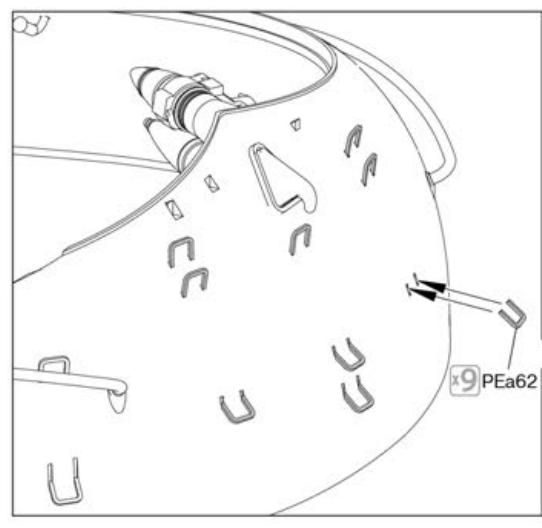

9 PEa62

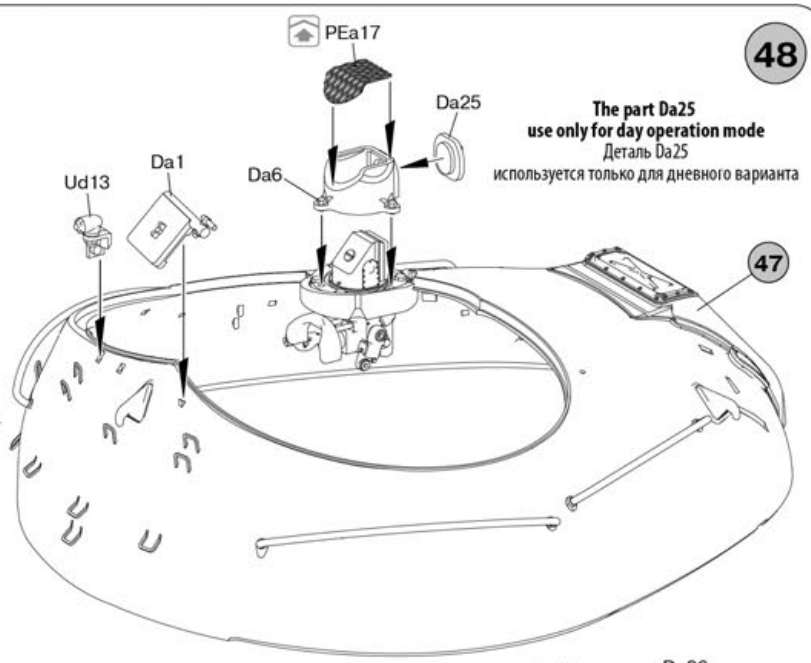

PEa17

Da25

**The part Da25
use only for day operation mode**
Деталь Da25
используется только для дневного варианта

Ud13

Da1

Da6

47

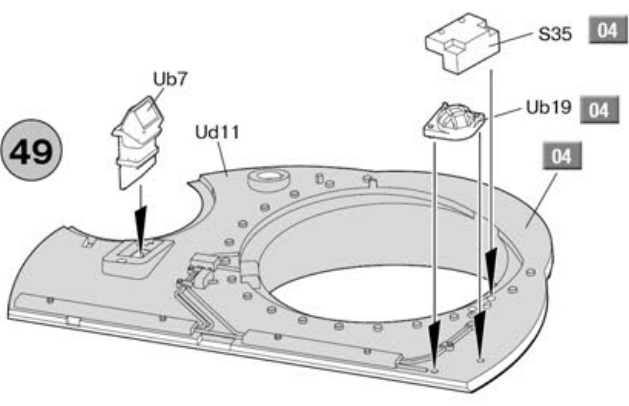

49

S35 04

04

Ub7

Ud11

Ub19 04

04

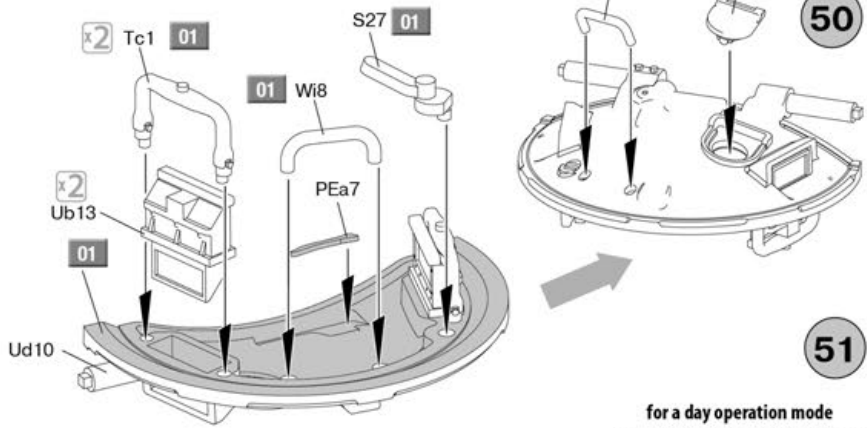

50

x2 Tc1 01

S27 01

01

W8

PEa7

Ud10

x2 Ub13 01

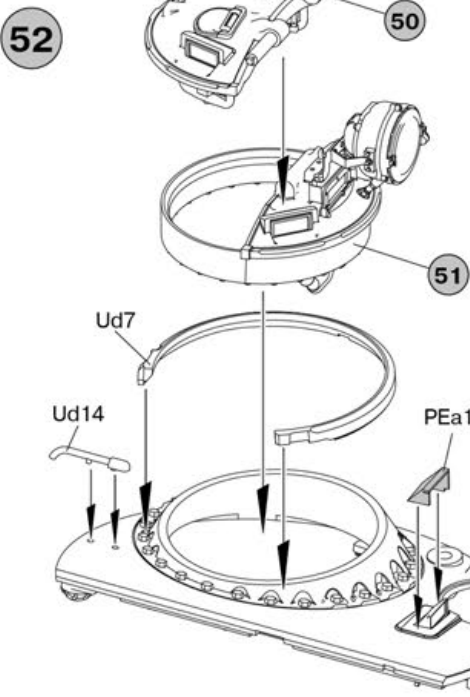

52

50

51

Ud7

Ud14

PEa10

49

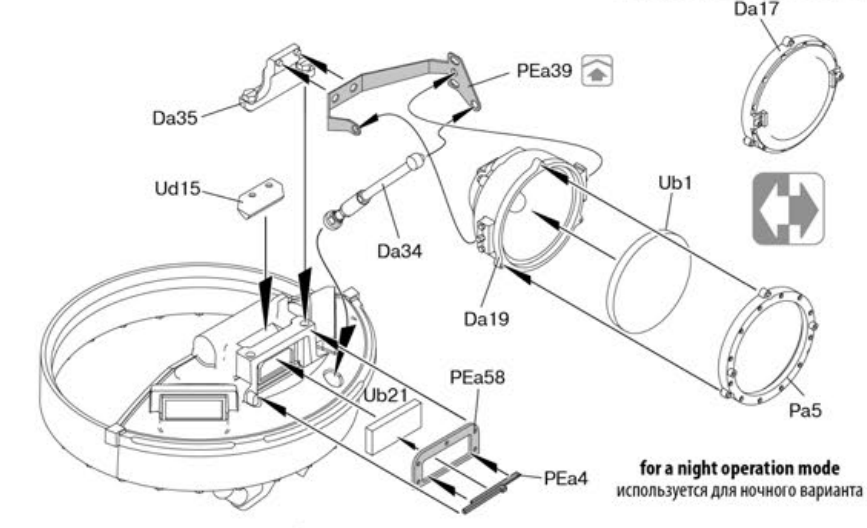

51

for a day operation mode
используется для дневного варианта

Da17

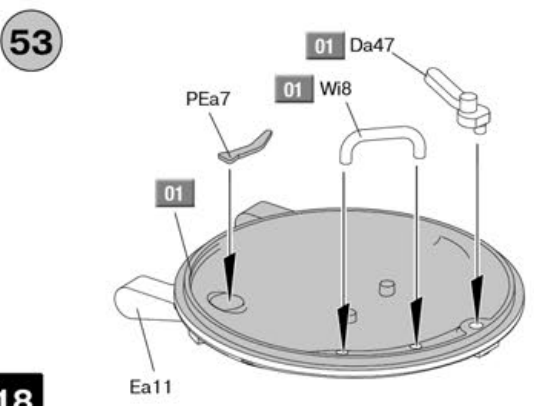

53

01 Da47

PEa7

01 W8

01

Ea11

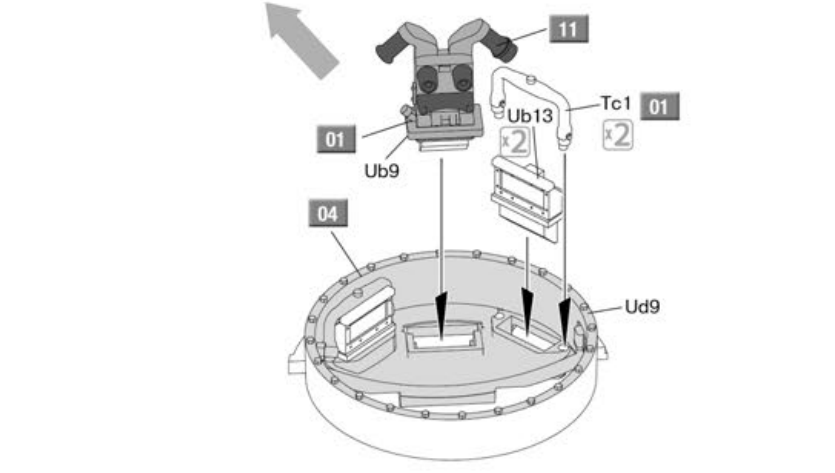

for a night operation mode
используется для ночного варианта

11

01

Ub9

04

x2 Ub13

Tc1 01

x2

Ud9

54

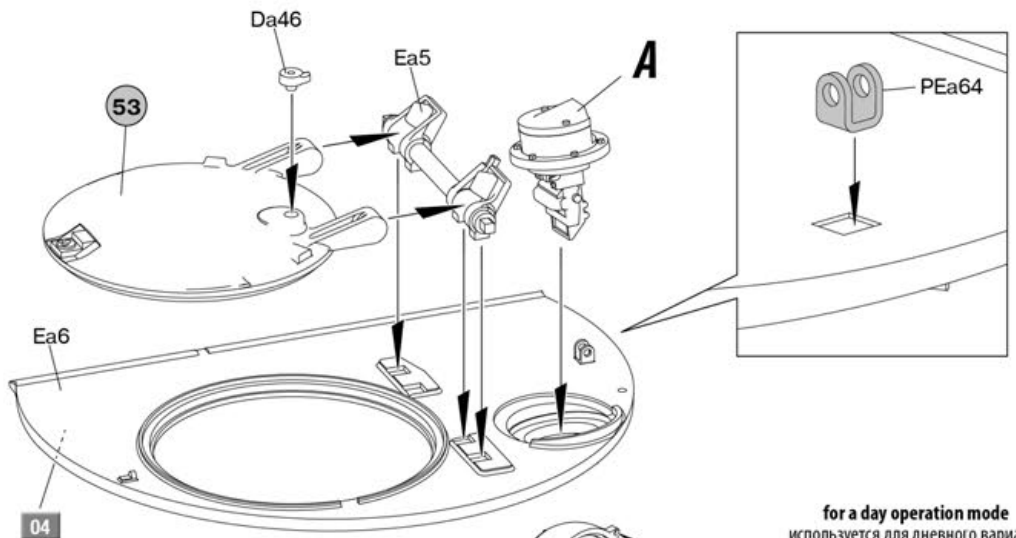
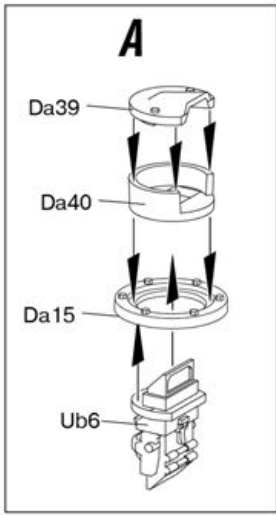

55

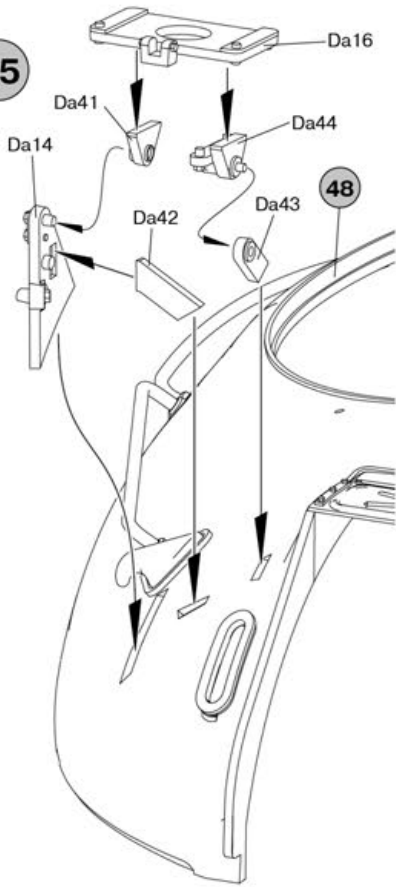

56

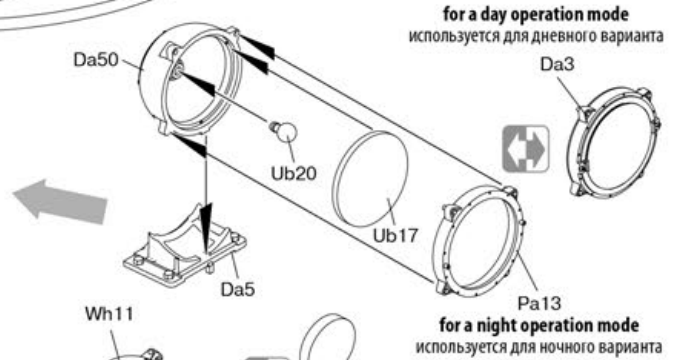
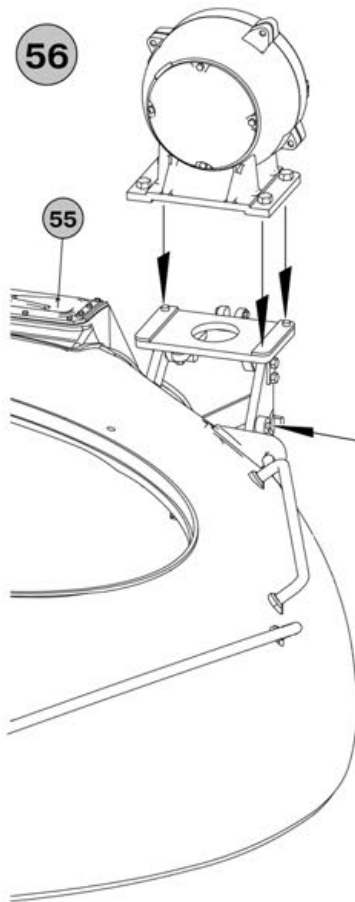

57

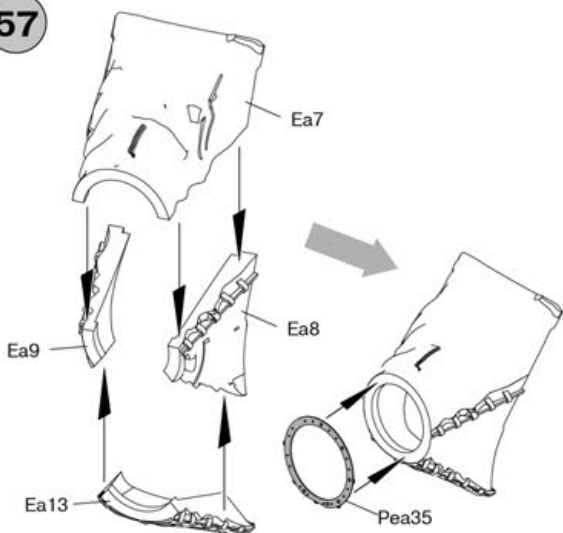

58

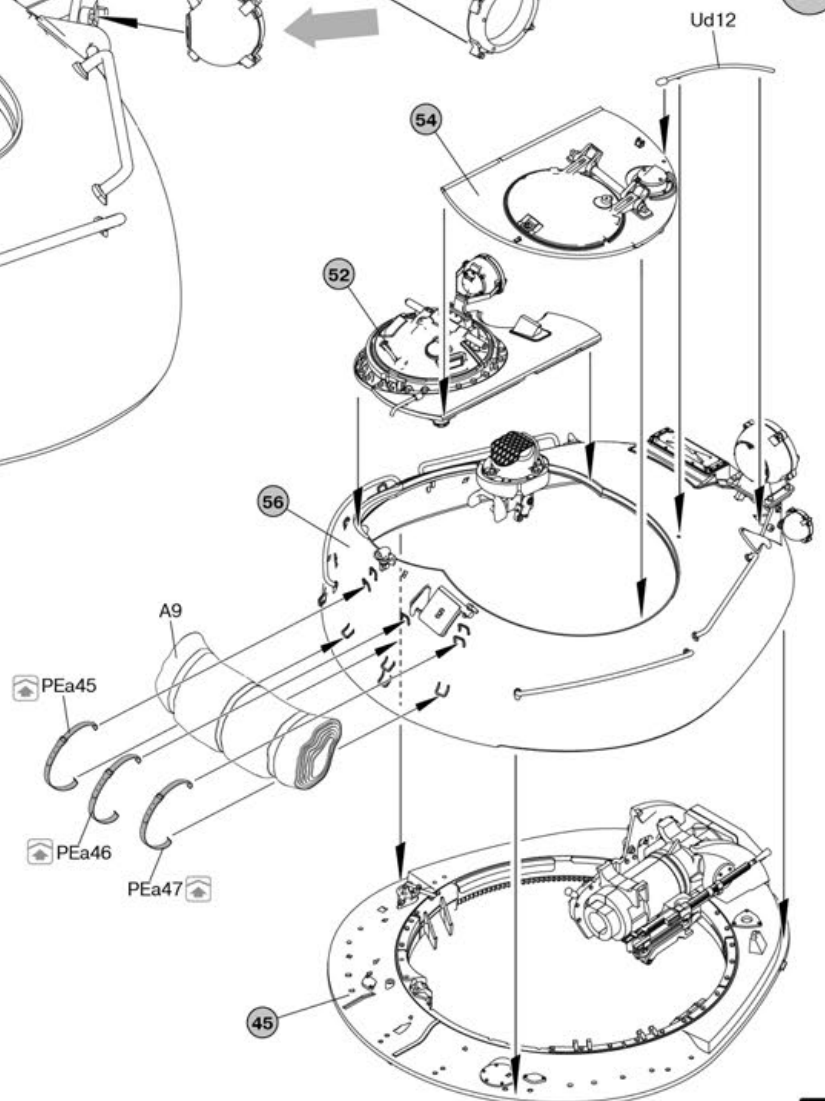

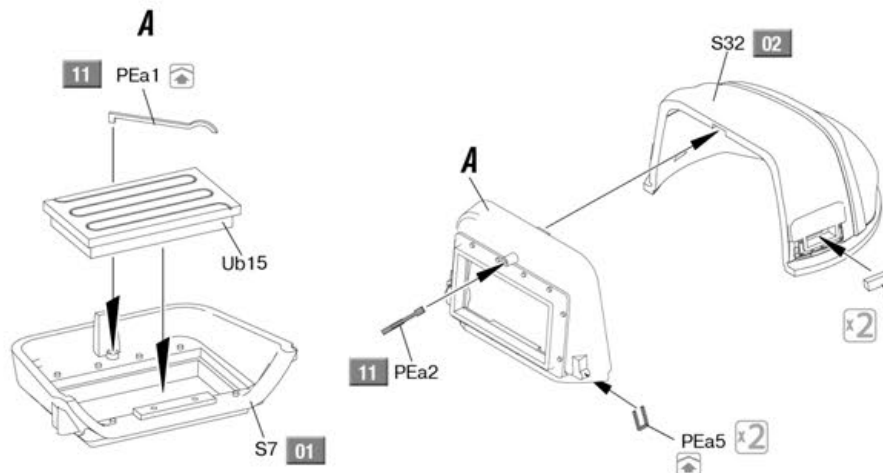
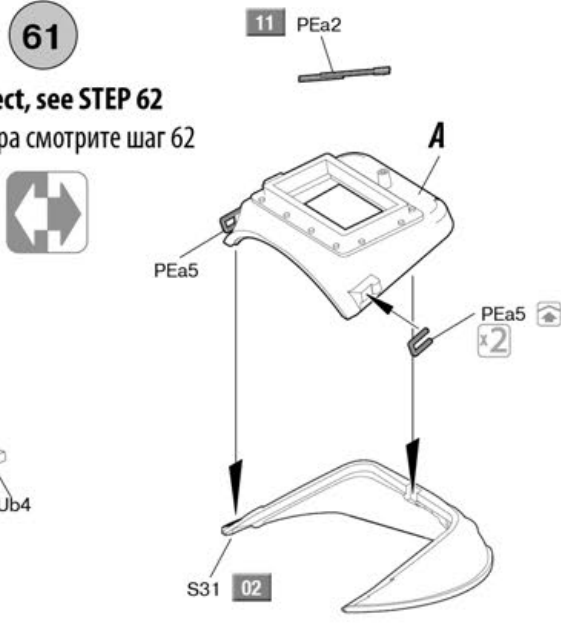
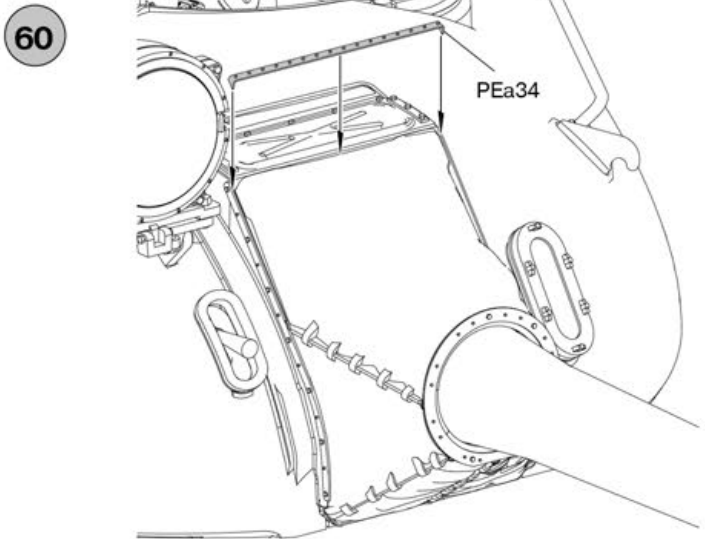
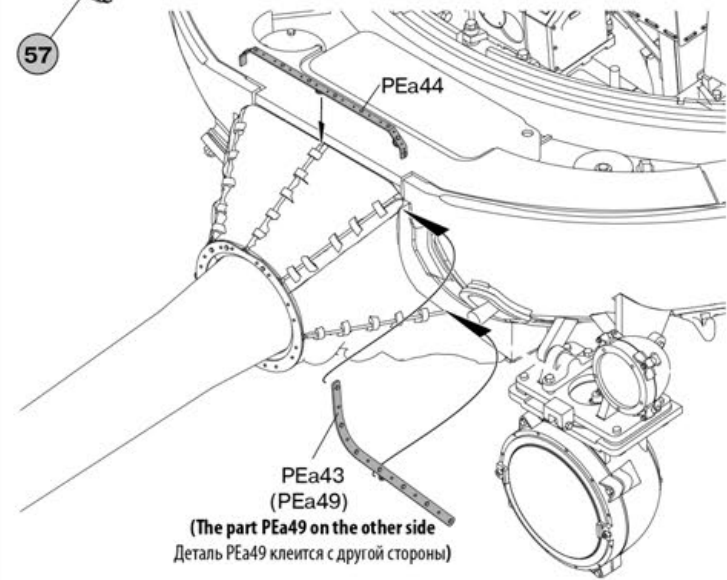
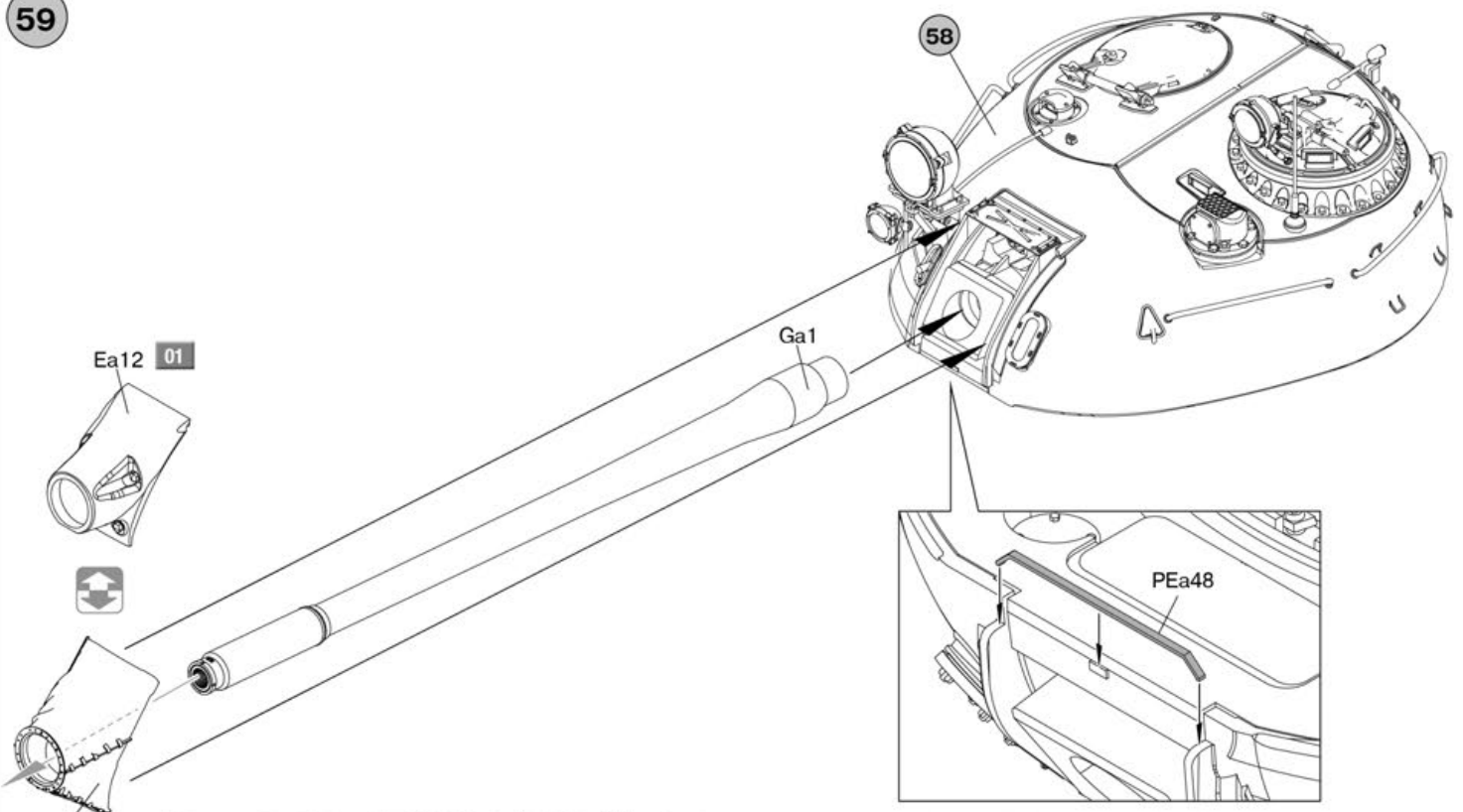

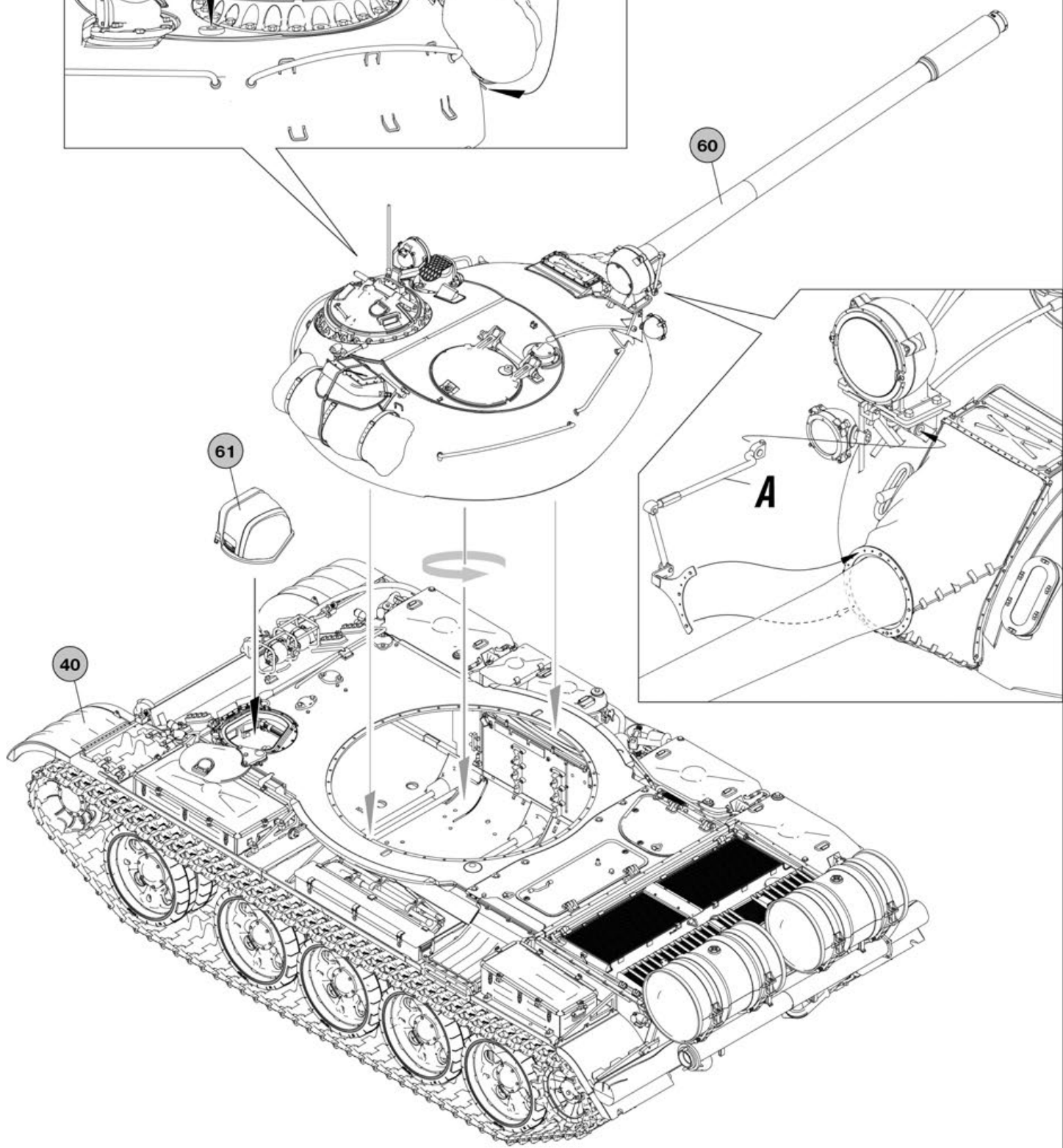
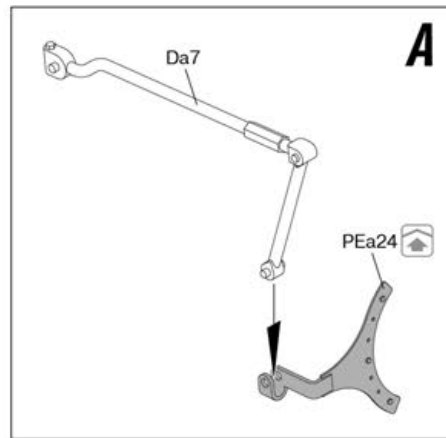
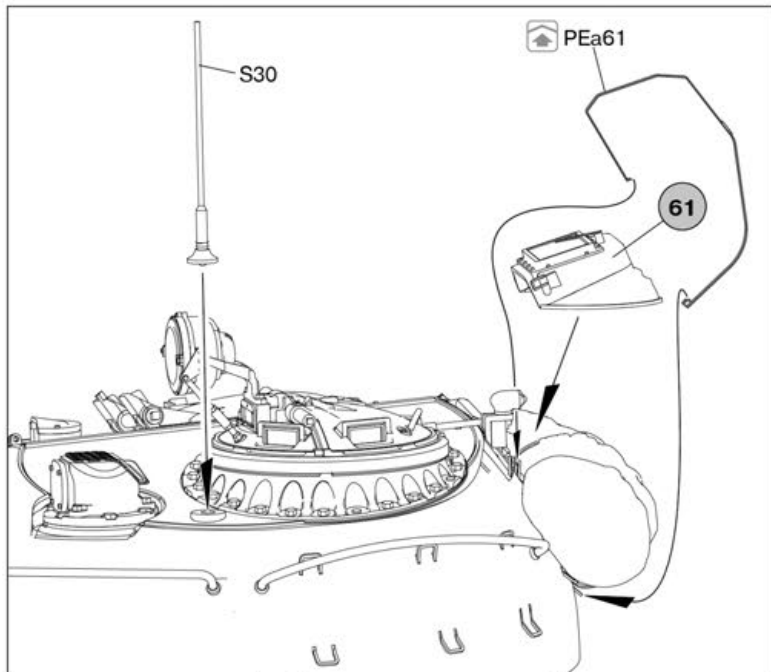

MiniART : 37027

Soviet army, 60-70s

Советская армия, 60-70-е годы.



Soviet army. Operation "Danube". Prague, Czechoslovakia, August-September 1968.

Советская армия. Операция «Дунай». Прага, Чехословакия, август-сентябрь 1968 года.

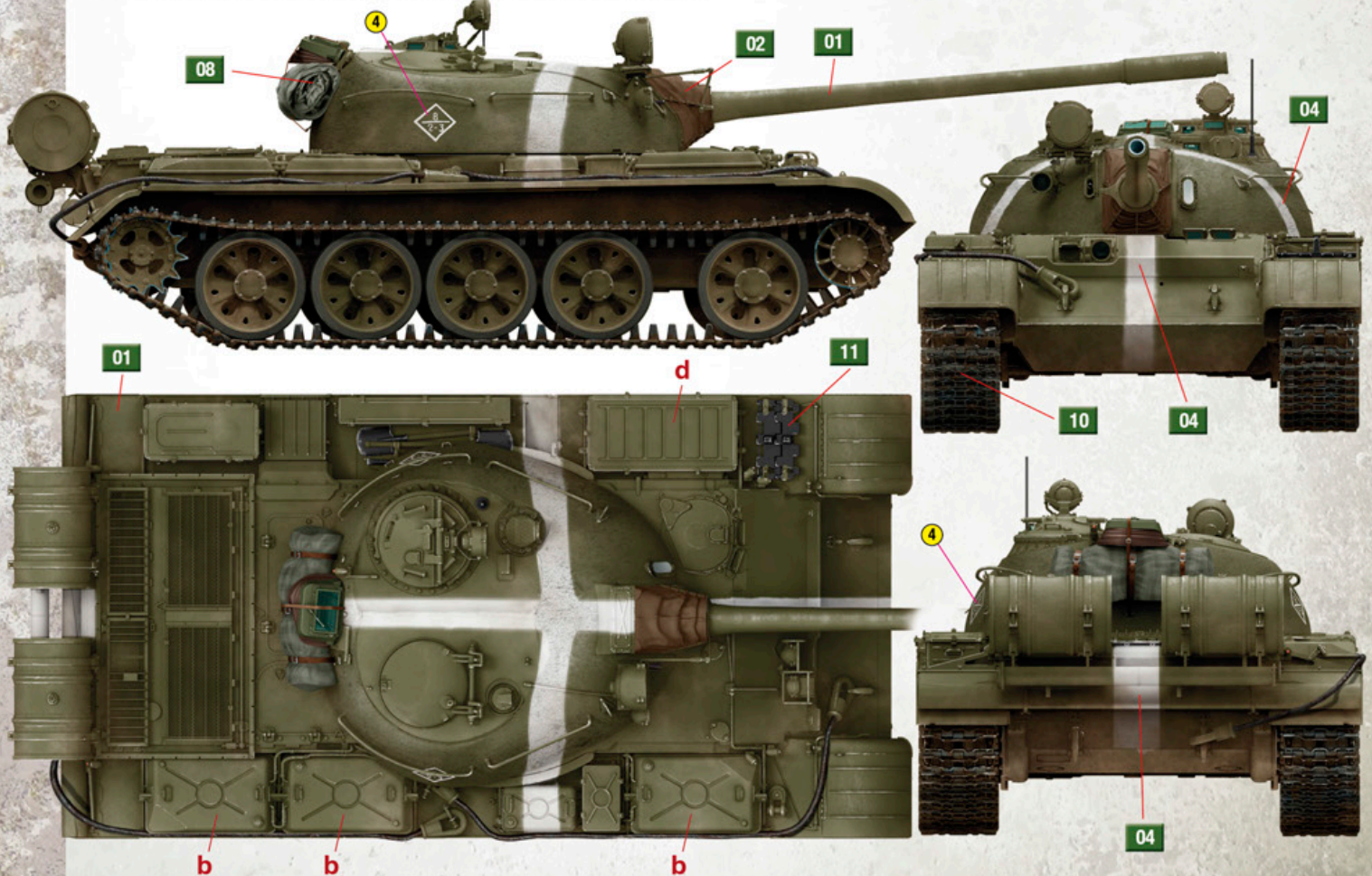

MiniART : 37027

Soviet Army. Winter military exercise 60-70s.
Советская армия. Учения в зимний период, 60-70-е годы.



Yugoslav People's Army, military maneuvers "Sloboda 71", October 1971.
Югославская народная армия, военные маневры «Слобода 71», октябрь 1971 года.

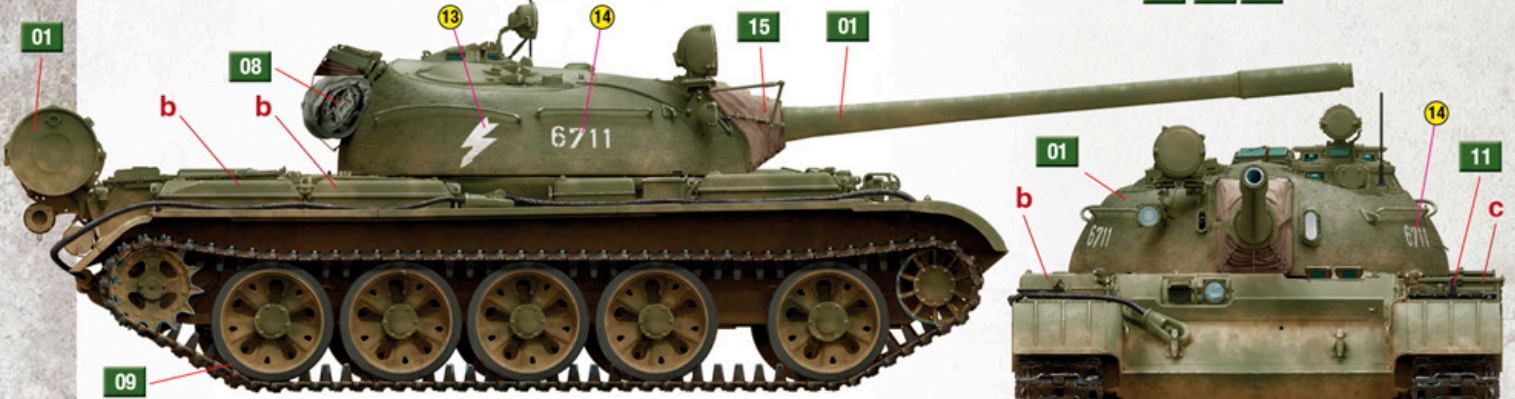

Army of the Republic of India. The Third Indo-Pakistani War, December 1971.
Армия Республики Индия. Третья Индо-Пакистанская война, декабрь 1971 года.

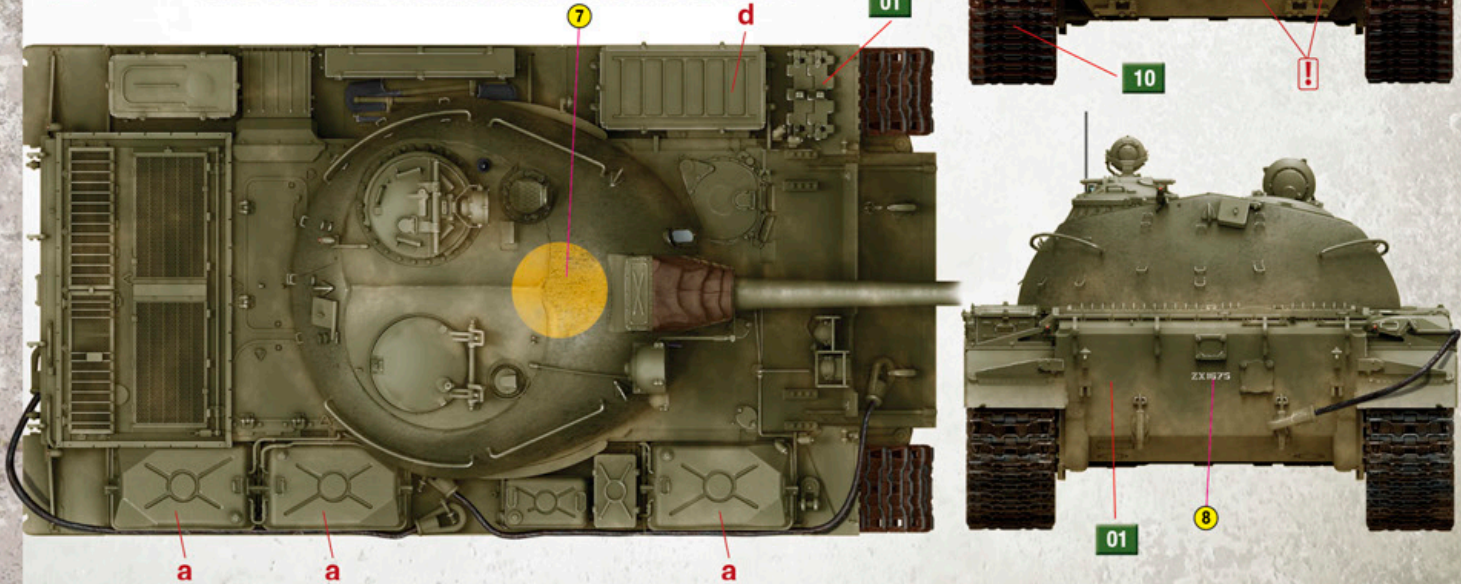

Syrian Army, "Yom Kippur War". Golan Heights, October 1973.
Сирийская Армия, «Война Судного Дня». Голанские высоты, октябрь 1973 года.

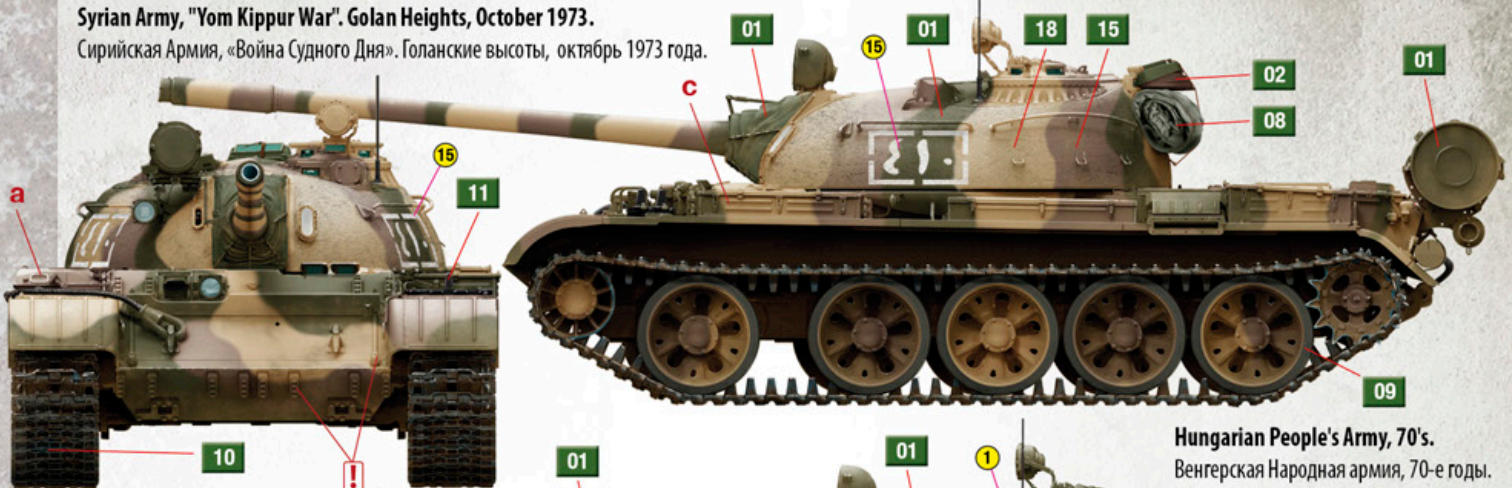

Hungarian People's Army, 70's.
Венгерская Народная армия, 70-е годы.

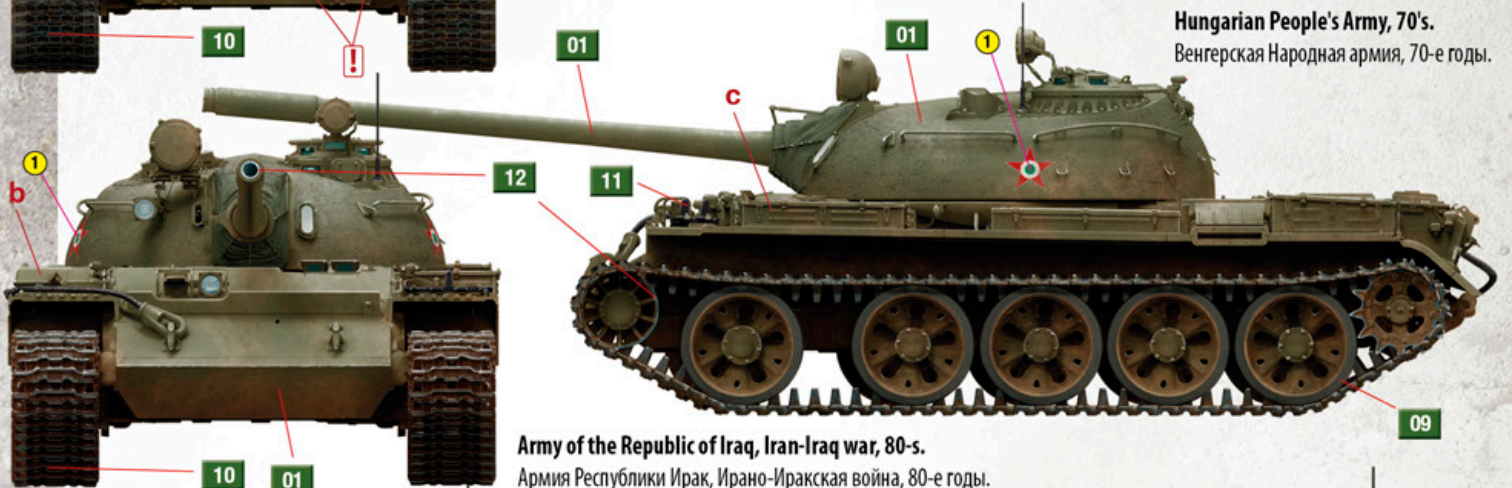

Army of the Republic of Iraq, Iran-Iraq war, 80-s.
Армия Республики Ирак, Ирано-Иракская война, 80-е годы.



Armed Forces of the Republic of Angola.
The Battle of Kwito-Kvanavale, 1987-1988.
Вооруженные силы Республики Ангола.
Битва при Квито-Кванавале, 1987-1988гг.

