

# Як-9Д



CAT. NO 4809



SCALE  
**1:48**

SPAN: 203 mm  
LENGTH: 179 mm  
PARTS: 123 pieces

ЗБІРНА МОДЕЛЬ \ ЛІМІТОВАНИЙ ВИПУСК  
PLASTIC MODEL KIT \ LIMITED EDITION

У жовтні 1942 року Новосибірський завод №153 почав випуск вичищувача Як-9, що був модернізацією винищувача Як-7Б. У 1943 році, зі збільшенням глибини операцій радянських військ, з'явилася необхідність у збільшенні дальності дії винищувачів. ОКБ Яковлева модернізувало Як-9, збільшивши запас палива з 320 до 480 кг, мастила з 25 до 48 кг. Модернізований літак що дістав назву Як-9Д, проходив держвипробування в січні 1943 року, а з березня 1943р. розпочався його серійний випуск. Військові випробування проходили в 18 Гв.ІАП і 20 ІАП. Повітряні бої показали, що до висоти 3500м, Як-9Д переважував Bf-109G-2 і FW-190A-8 на віражі, а при половині запасу пального і у бою на вертикалях. Озброєний Як-9Д був озброєний 20мм гарматою ШВАК з боезапасом 120 патронів і великокаліберним кулеметом УБС, з боезапасом 200 патронів. Як-9Д 1943 року випускався в Новосибірську з березня 1943г. по травень 1944г. коли на конвеєрі його змінив Як-9М.

In October 1942, Novosibirsk Aircraft Plant №153 started production of the Yak-9 which was further development of the Yakovlev Yak-7B fighter. In 1943 the Yak-9 was modified by Yakovlev Design Bureau because the Soviet Forces needed fighters with extended range. The Petrol capacity was extended from 320kg up to 480kg and the oil capacity was extended from 25kg up to 48kg. The modified aircraft was named as the Yak-9D. It passed official tests in January 1943, the serial production started from March 1943. The results of air combat showed the Yak-9D sharp turn superiority under 3500m altitude, comparing with the Bf-109G-2 and the FW-190A-8. The armament was a 20 mm cannon (The ShVAK) with 120 ammunitions and a large-calibre machine gun (UBS) with 200 ammunitions. The Yak-9D was produced at Novosibirsk from March 1943 till May 1944 and was replaced by the Yak-9M.

## НЕОБХІДНІ ФАРБИ \ REQUIRED PAINTS

<b>A</b> AMT-4 Green Mr.Color C135 AK RC315	<b>B</b> AMT-6 Black Mr.Color C315 AK RC071	<b>C</b> AMT-10 Gun Metal Mr.Color C307 AK RC317	<b>D</b> AMT-12 Dark Grey Mr.Color C301 AK RC318	<b>E</b> AMT-7 Light Blue Mr.Color C20 AK RC316	<b>F</b> Flat Black Mr.Color C33 AK RC001	<b>G</b> Aluminium Mr.Met.Color MC218 AK Xtr.Met.- AK479	<b>H</b> French Blue Mr.Color H15 AK RC010	<b>I</b> White Mr.Color C62 AK RC004
<b>J</b> Red Mr.Color C47 AK RC503	<b>K</b> Yellow Mr.Color C48 AK RC507	<b>L</b> Gun Metal Mr.Met.Color MC214 AK Xtr.Met.- AK483	<b>M</b> Chrom Silver Mr.Met.Color MC211 AK Xtr.Met.- AK477	<b>N</b> Rubber/Tires Mr.Color C137 AK RC022	<b>O</b> Pale Sand Mr.Color C119 AK RC104	<b>P</b> Steel Mr.Met.Color MC213 AK Xtr.Met.- AK476	<b>R</b> Rust Mr.Color C81 AK RC068	<b>S</b> Blue Grey Mr.Color C337 AK RC256
<b>T</b> Neutral Grey Mr.Color C13 AK RC337	<b>U</b> Khaki Mr.Color C55 AK RC096	<b>V</b> Brown Mr.Color C310 AK RC065						

## УМОВНІ СИМВОЛИ \ USED SYMBOLS

<b>1</b> ЕТАПИ ЗБИРАННЯ STAGES OF ASSEMBLY	<b>A1</b> НОМЕР ДЕТАЛІ PART NUMBER	<b>1</b> ОКРЕМІ ДЕТАЛІ SEPARATE DETAILS	<b>1</b> НАКЛІЙТИ ДЕКАЛІ APPLY DECALS	<b>1</b> НАКЛІЙТИ МАСКУ APPLY THE ADHESIVE MASK	<b>?</b> НА ВИБІР OPTIONAL
<b>A</b> ВАРИАНТИ ДЛЯ ЗБИРАННЯ VARIANTS OF ASSEMBLY	<b>S</b> КЛІЙТИ НА СУПЕРКЛЕЙ GLUE ON "SUPER GLUE"	<b>X</b> НЕ КЛІЙТИ DON'T GLUE	<b>1</b> ЗРОБИТИ ОТВІР MAKE A HOLE	<b>1</b> ВІДРІЗАТИ НОЖЕМ DETACH WITH KNIFE	<b>A</b> ФАРБУВАТИ TO PAINT

Модель вироблена за технологією «short run»  
і призначена для досвідчених моделюючих

This model is produced using short run technology,  
designed for experienced modelers



# Комплектність / Complete set

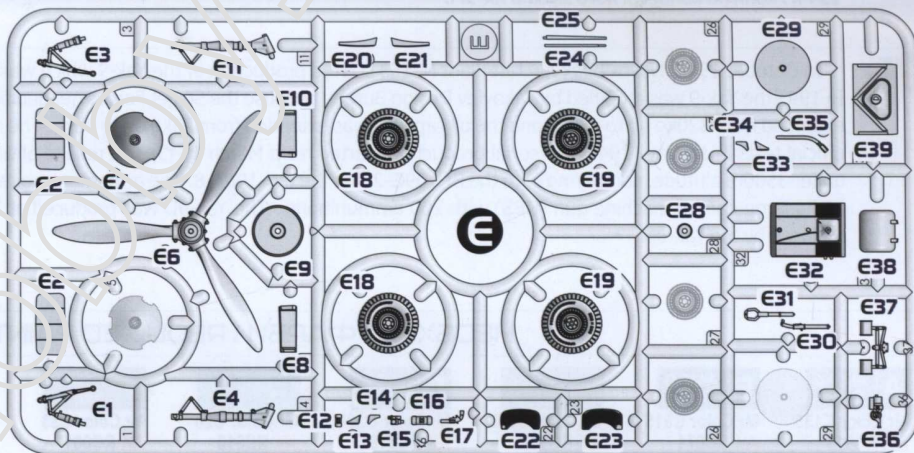
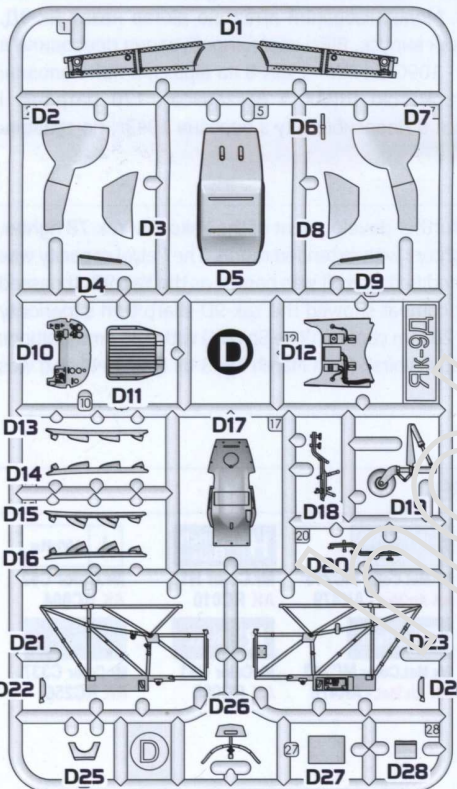
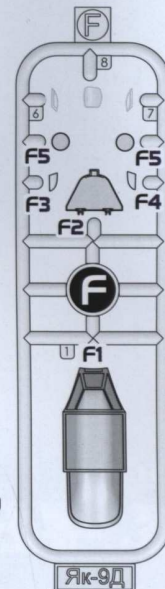
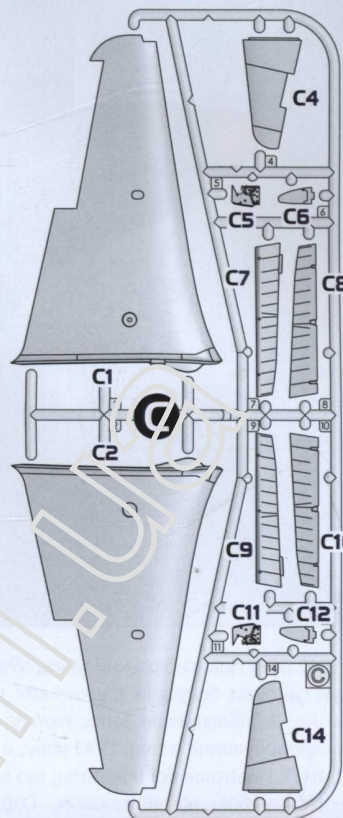
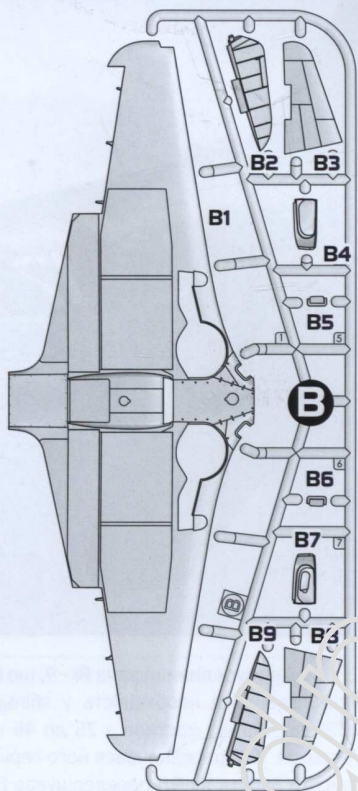
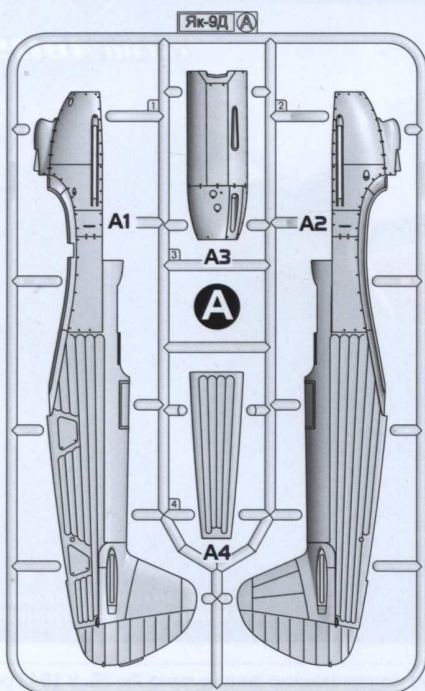

плівка з прозорими деталями  
film with transparent details

маски для фарбування  
masks for painting

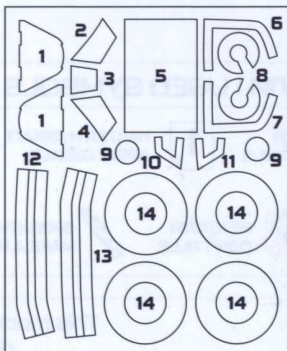

одна декаль для п'яти варіантів забарвлення  
one decal for five versions of colouring



лист фотоетчу  
photo-etched sheet

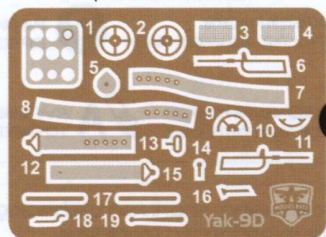



# Схема збирання / The scheme of assembly

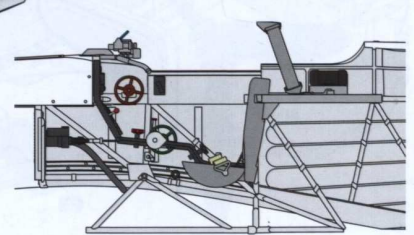
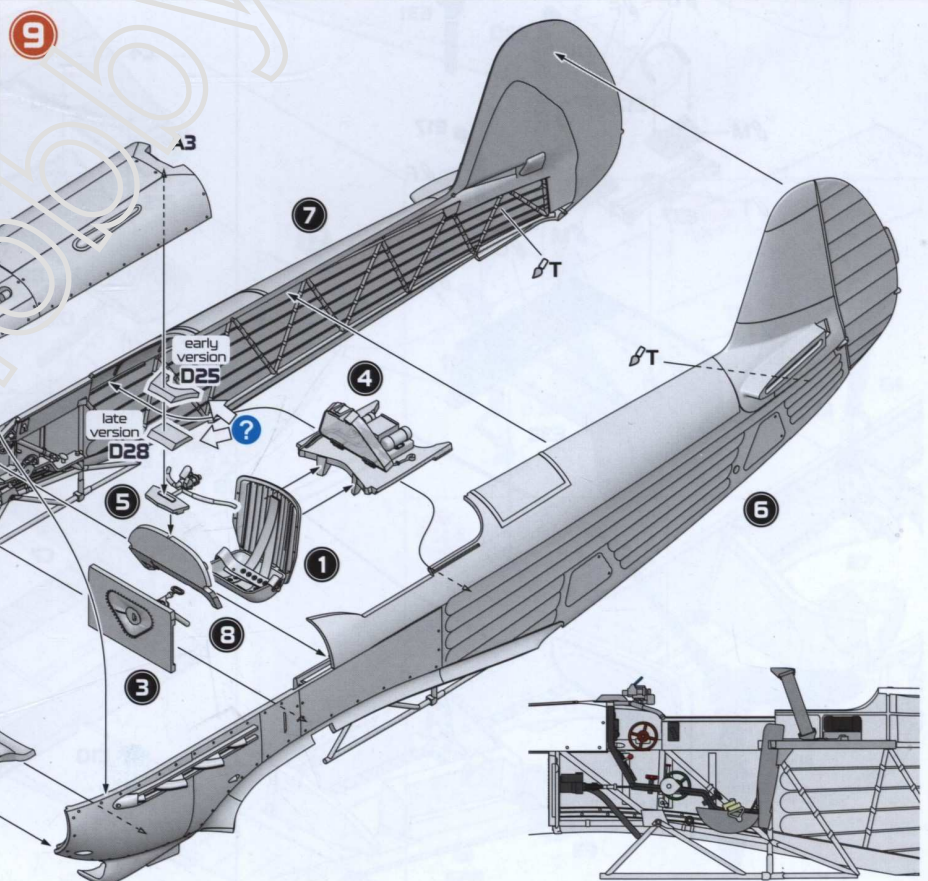
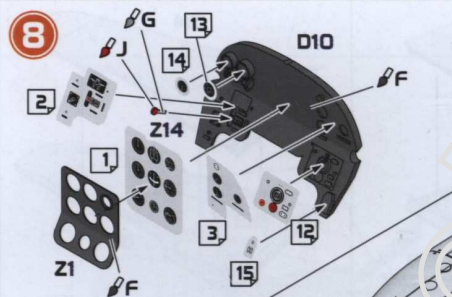
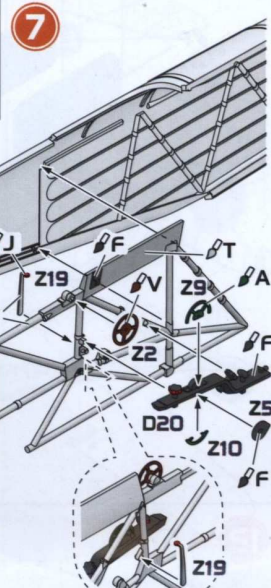
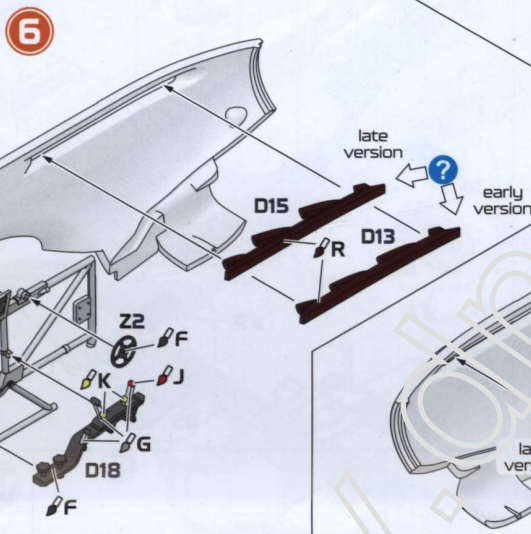
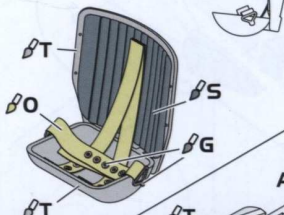
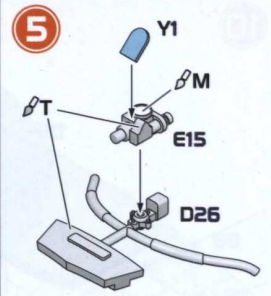
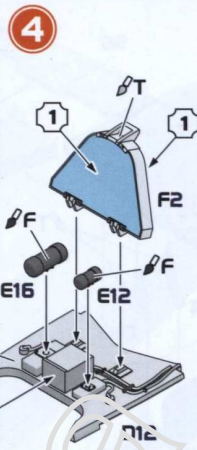
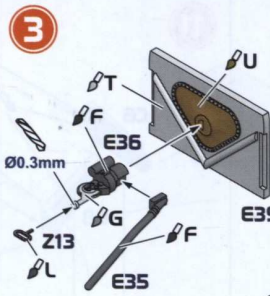
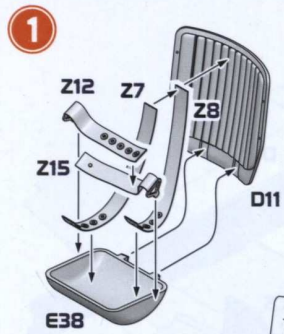



# Схема збирання / The scheme of assembly

10

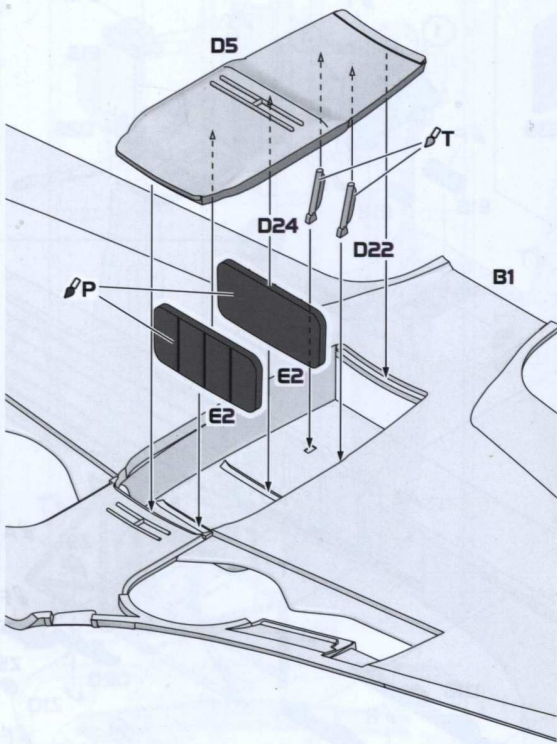

11

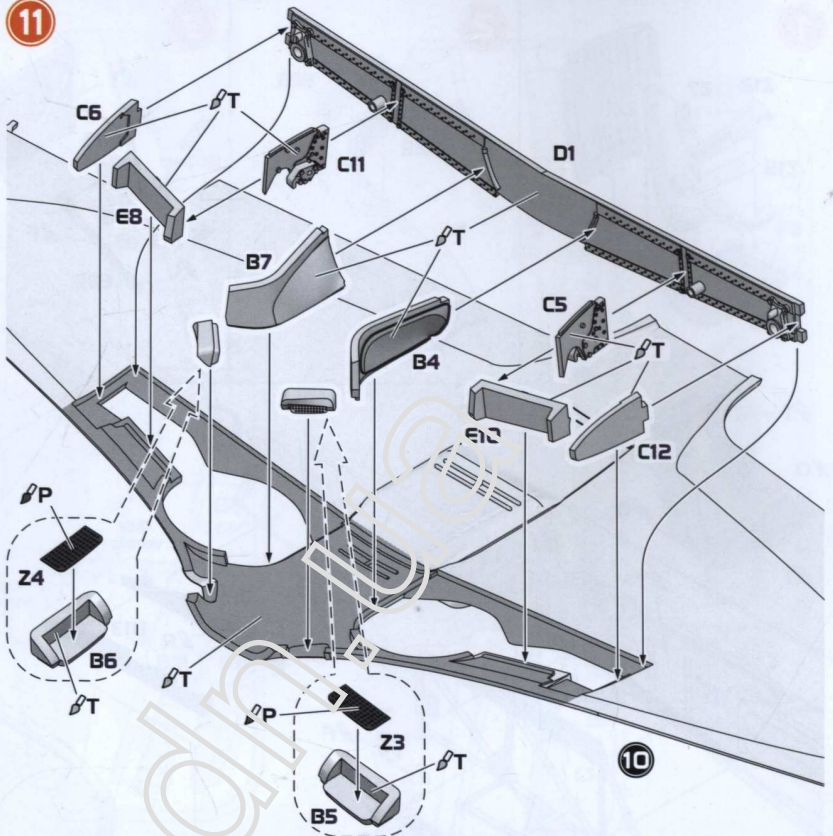

12

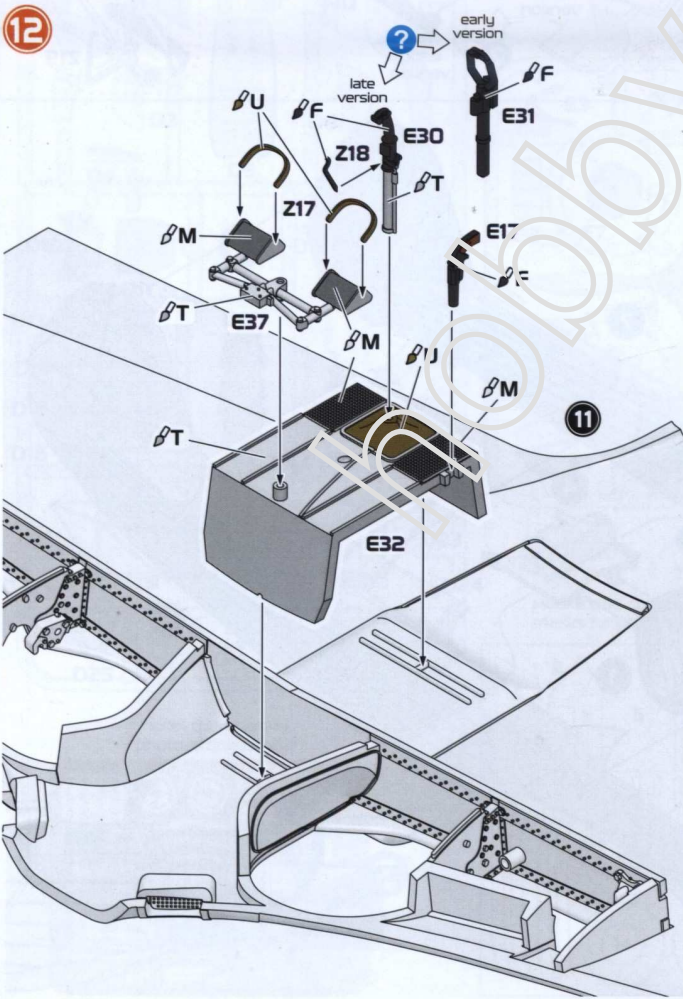

13

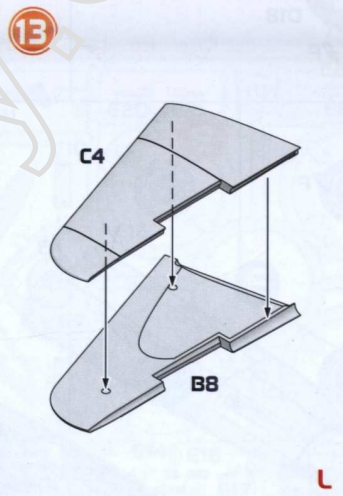

14

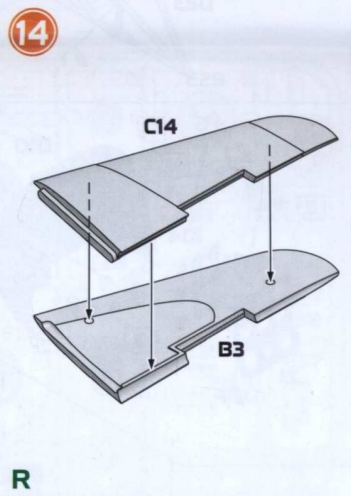

15

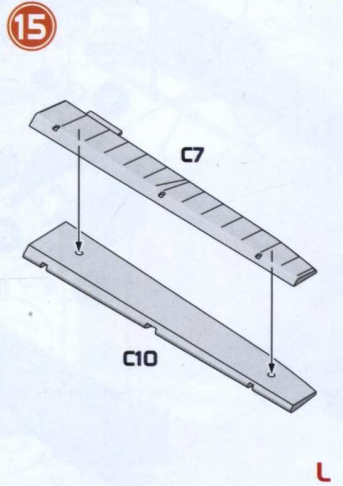

16





Схема збирання / The scheme of assembly



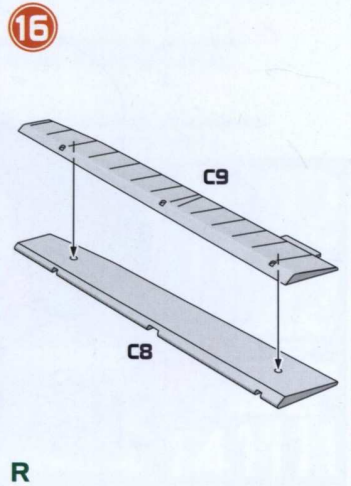

Схема збирання / The scheme of assembly

22

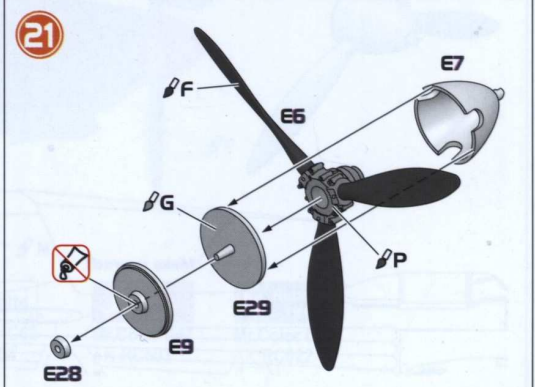
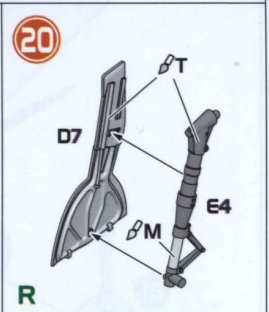
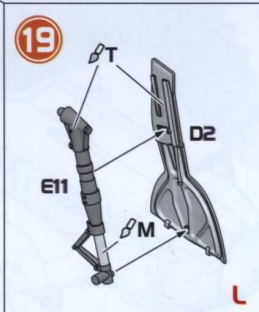
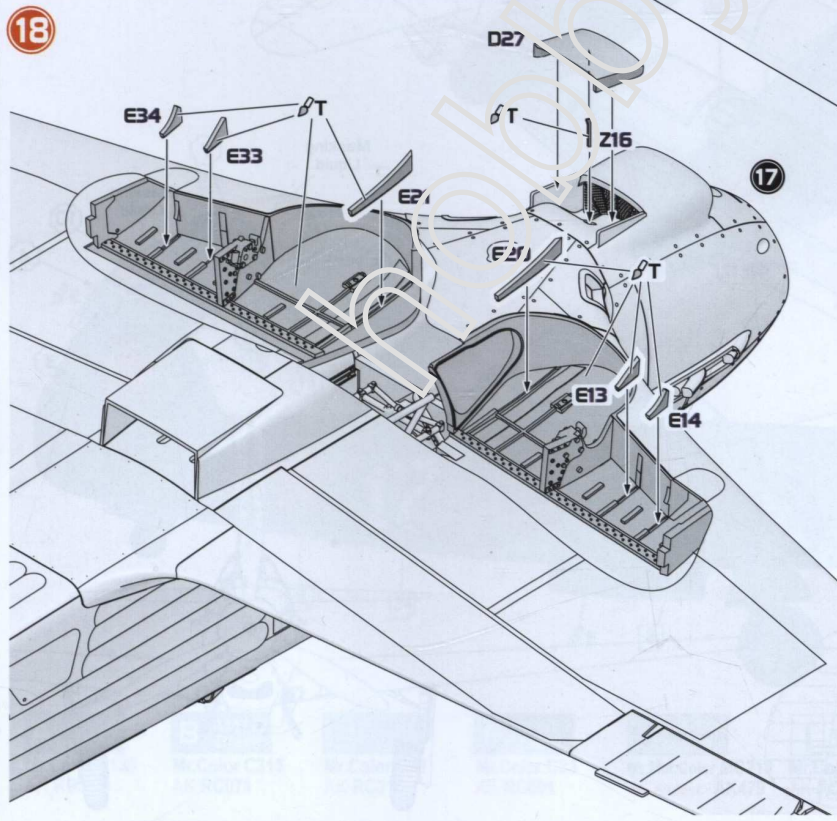
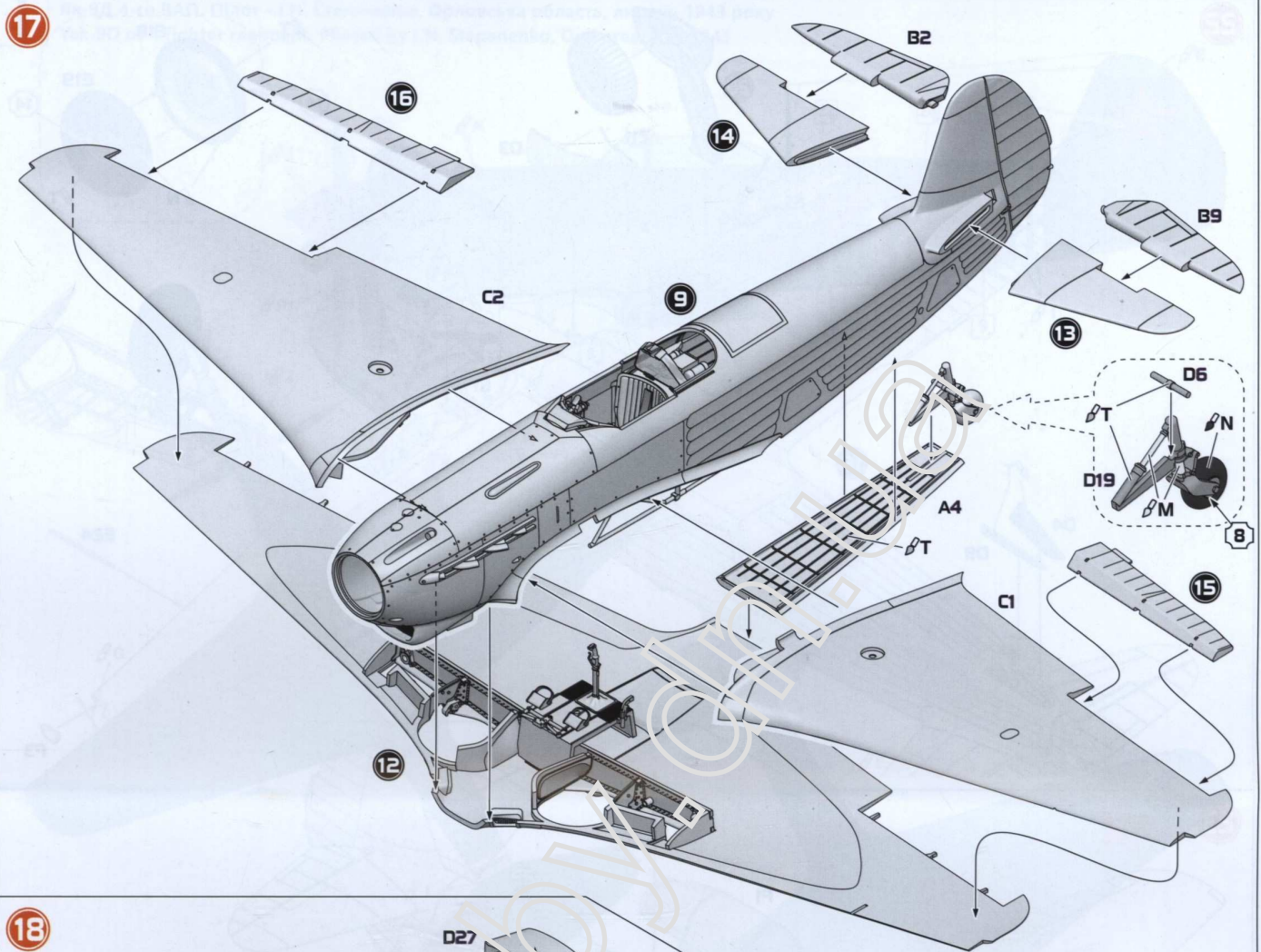
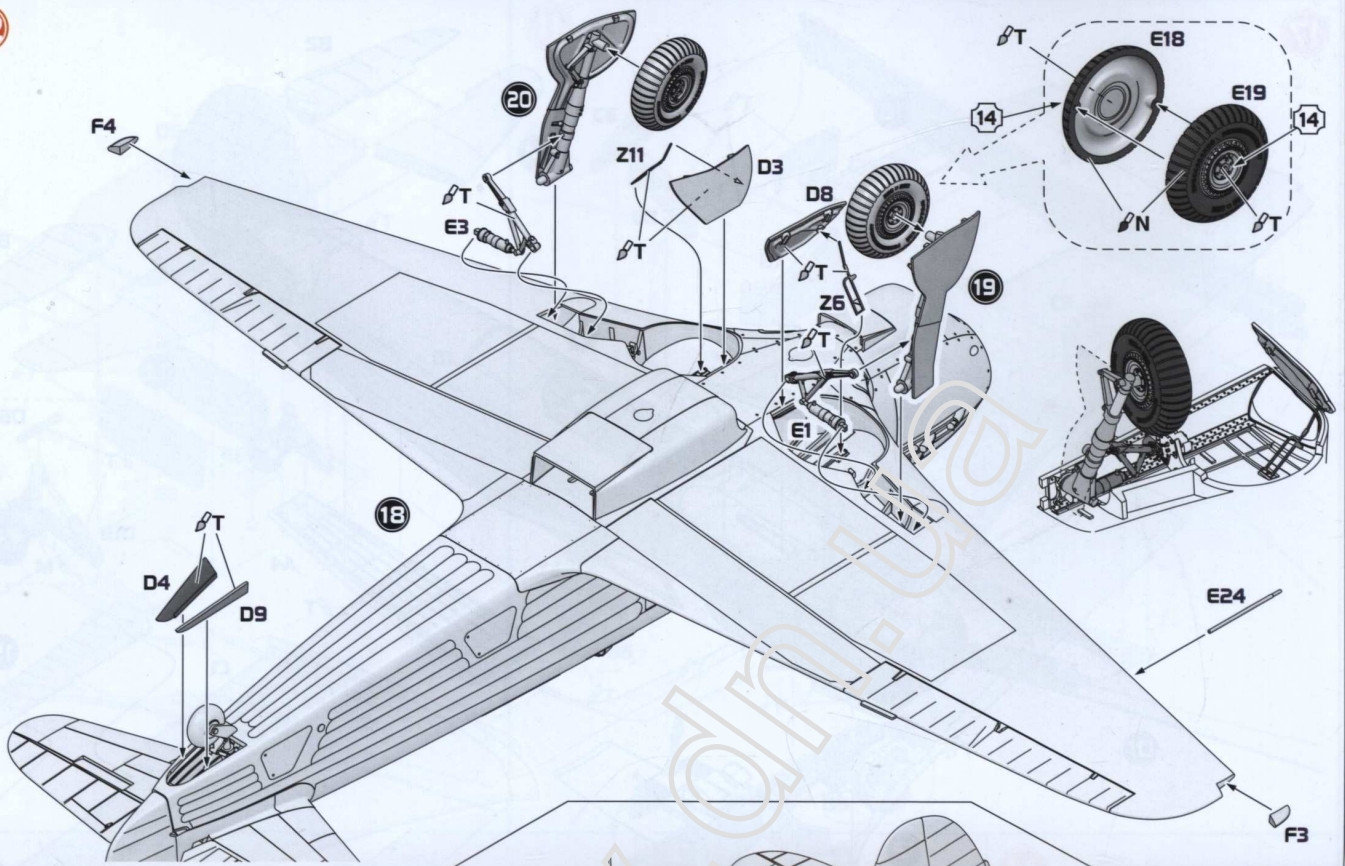

23

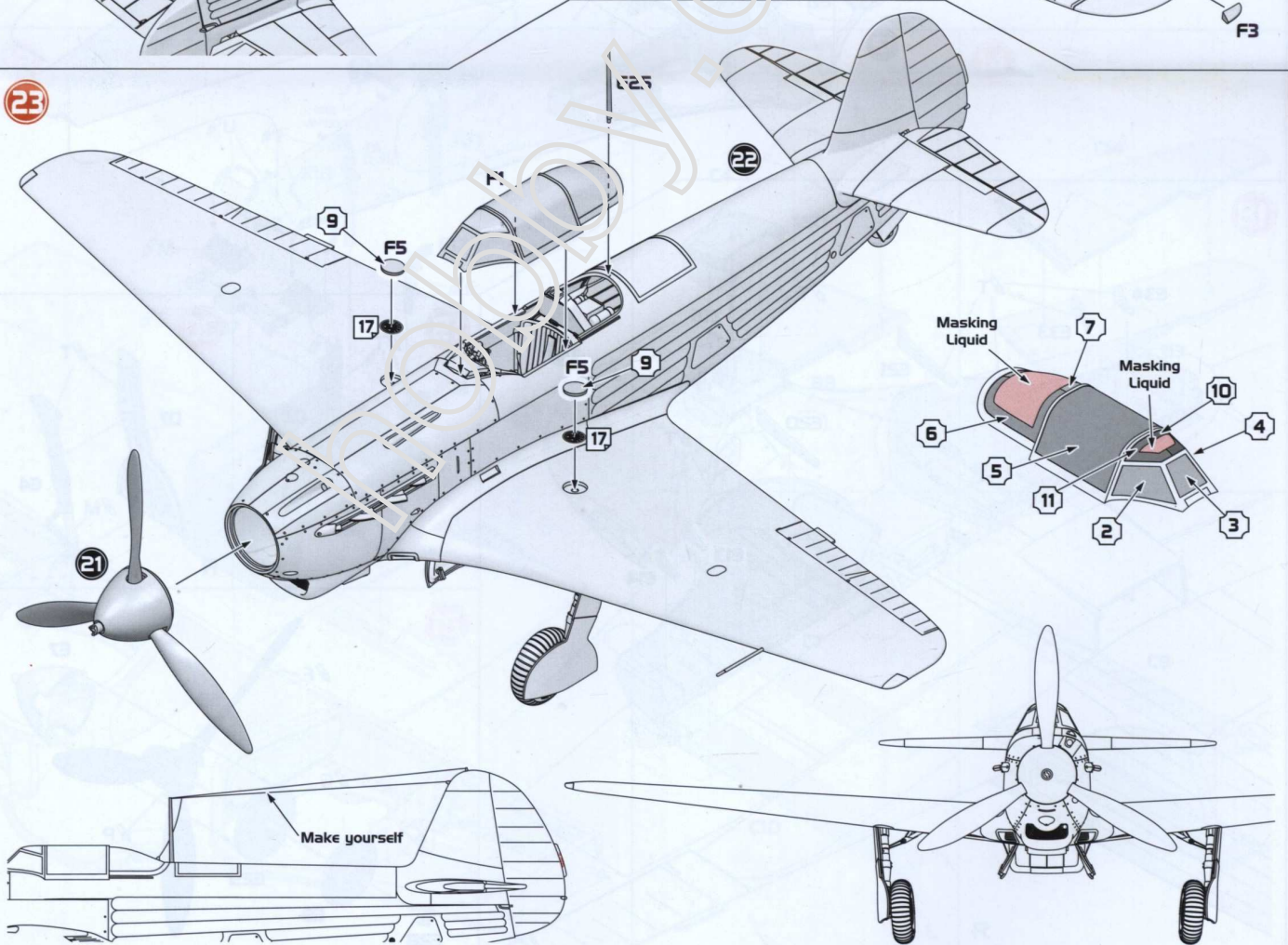



# Схема розфарбування / Painting scheme

Як-9Д 4-го ВАП. Пілот - І.Н. Степаненко, Орловська область, липень 1943 року  
Yak-9D of 4th fighter regiment. Piloted by I.N. Stepanenko, Orel area, July 1943



**A** AMT-4  
Green  
Mr.Color C135  
AK RC315

**B** AMT-6  
Black  
Mr.Color C315  
AK RC071

**E** AMT-7  
Light Blue  
Mr.Color C20  
AK RC316

**F** Flat  
Black  
Mr.Color C33  
AK RC001

**G** Aluminium  
Mr.Met.Color MC218  
AK Xtr.Met.- AK479

**I** White  
Mr.Color C62  
AK RC004

**J** Red  
Mr.Color C47  
AK RC503

**N** Rubber/  
Tires  
Mr.Color C137  
AK RC022



# Схема розфарбування / Painting scheme

**2** Як-9Д 118-го ОКРАП. Пілот - А.А. Баршт. 1-й Український фронт, осінь 1944 року  
 Yak-9D of 118 detached gunfire spotting and reconnaissance regiment.  
 Piloted by A.A. Barsht, 1st Ukrainian front, autumn 1944



- |   |   |  |  |   |   |  |  |  |
|---|---|--|--|---|---|--|--|--|
| <b>C</b> AMT-II<br>Blue Grey<br>Mr.Color C307<br>AK RC317 | <b>D</b> AMT-I2<br>Dark Grey<br>Mr.Color C301<br>AK RC318 | <b>E</b> AMT-7<br>Light Blue<br>Mr.Color C20<br>AK RC316 | <b>F</b> Flat<br>Black<br>Mr.Color C33<br>AK RC001 | <b>G</b> Aluminium<br>Mr.Met.Color MC218<br>AK Xtr.Met. - AK479 | <b>H</b> French<br>Blue<br>Mr.Color H15<br>AK RC010 | <b>I</b> White<br>Mr.Color C62<br>AK RC004 | <b>J</b> Red<br>Mr.Color C47<br>AK RC503 | <b>N</b> Rubber/<br>Tires<br>Mr.Color C137<br>AK RC022 |
|---|---|--|--|---|---|--|--|--|





# Схема розфарбування / Painting scheme

**3** Як-9Д 6-го ГВАП, ВПС Чорноморського флоту. Пілот - М.І. Гриб, Крим, травень 1944 року  
Yak-9D of 6 Guards fighter regiment, Black Sea fleet air force. Piloted by M.I. Grib, Crimea, May 1944



**C** AMT-II Blue Grey  
Mr.Color C307  
AK RC317

**D** AMT-12 Dark Grey  
Mr.Color C301  
AK RC318

**E** AMT-7 Light Blue  
Mr.Color C20  
AK RC316

**F** Flat Black  
Mr.Color C33  
AK RC001

**G** Aluminium  
Mr.Met.Color MC218  
AK Xtr.Met.- AK479

**N** Rubber/Tires  
Mr.Color C137  
AK RC022



Схема розфарбування / Painting scheme

4

Як-9Д 1-го окремого ВАП "Нормандія". Пілот - Леон Кюффо, 1944 рік  
Yak-9D of 1st detached fighter regiment "Normandy". Piloted by Leon Cuffaut, 1944



**C** AMT-II  
Blue Grey  
Mr.Color C307  
AK RC317

**D** AMT-I2  
Dark Grey  
Mr.Color C301  
AK RC318

**E** AMT-7  
Light Blue  
Mr.Color C20  
AK RC316

**F** Flat  
Black  
Mr.Color C33  
AK RC001

**G** Aluminium  
Mr.Met.Color MC218  
AK Xtr.Met.- AK479

**H** French  
Blue  
Mr.Color H15  
AK RC010

**I** White  
Mr.Color C62  
AK RC004

**J** Red  
Mr.Color C47  
AK RC503

**N** Rubber/  
Tires  
Mr.Color C137  
AK RC022



## Схема розфарбування / Painting scheme

5

Як-9Д 1-го окремого ВАП "Нормандія". Пілот - Марсель Лефевр, листопад 1943 року  
Yak-9D of 1st detached fighter regiment "Normandy". Piloted by Marcel Lefevre, November 1943



**A** AMT-4  
Green  
Mr.Color C135  
AK RC315

**B** AMT-6  
Black  
Mr.Color C315  
AK RC071

**E** AMT-7  
Light Blue  
Mr.Color C20  
AK RC316

**F** Flat  
Black  
Mr.Color C33  
AK RC001

**G** Aluminium  
Mr.Met.Color MC218  
AK Xtr.Met.- AK479

**H** French  
Blue  
Mr.Color H15  
AK RC010

**I** White  
Mr.Color C62  
AK RC004

**J** Red  
Mr.Color C47  
AK RC503

**N** Rubber/  
Tires  
Mr.Color C137  
AK RC022



Технічні нагнуси / Technical stencils

