



# Су-7

CAT.NO.72007



МАСШТАБ  
SCALE

## 1/72

РОЗМАХ КРИЛА \ SPAN: 129 мм \ mm  
ДОВЖИНА \ LENGTH: 251 мм \ mm  
КІЛЬКІСТЬ ДЕТАЛЕЙ \ PARTS: 119 шт \ pieces

ЗБІРНА МОДЕЛЬ \ ЛІМІТОВАНИЙ ВИПУСК  
PLASTIC MODEL KIT \ LIMITED EDITION

**UA** Фронтний винищувач Су-7 був створений на базі дослідного літака С-1, проектування якого завершилися влітку 1954 р. У вересні 1955 року льотчик Кочетков А.Г. вперше підняв С-1 в повітря. На ньому стояв безфорсажний двигун АЛ-7. У 1956 році на літак поставили штатний АЛ-7Ф. Після виконання всієї програми льотних випробувань літак під індексом Су-7 запустили в малу серію на заводі №126 у Комсомольську-на-Амурі. Держвипробування з доробками тривали понад два роки. До 1961 року зібрали 133 винищувача Су-7 (30 з них з двигунами АЛ-7Ф). Перші серійні Су-7 направили в Червонопрапорний Оршанський ІАП. Су-7 були озброєні тільки два полки, що базувалися на Далекому Сході. Експлуатувалися до середини 60-х.

**EN** The frontline fighter Su-7 was based on the S-1 prototype, which development had been accomplished by the summer of 1954. The prototype maiden flight took place in September 1955 with A. G. Kochetkov at the controls. S-1 was initially fitted with AL-7 engine (without afterburning), being replaced in 1956 with the AL-7F engine. After the flight tests program had been finished, the aircraft named as Su-7 was put into limited production at the Plant No126 in Komsomolsk-on-Amur. The Governmental tests and related technical improvements lasted more than two years. In total only 133 fighters (30 fighters with the AL-7F engine) had been produced until 1961. The first produced series of Su-7 had been delivered to Orshanskiy Red Banner Fighter Aviation Regiment. Generally only two Regiments based on the Far East were armed with Su-7, which had been in service until the mid-60s.

### НЕОБХІДНІ ФАРБИ \ REQUIRED PAINTS

<b>A</b> HUMBROL 56 АЛЮМІНІЙ ALUMINIUM	<b>B</b> HUMBROL 87 СІРИЙ STEEL GREY	<b>C</b> HUMBROL 27003 ПОЛІРОВ. СТАЛЬ POLISHED STEEL	<b>D</b> HUMBROL 131 СЕРЕДНЬО-ЗЕЛЕНИЙ MID GREEN	<b>E</b> HUMBROL 27004 ТЕМНО-СТАЛЕВИЙ GUN METAL	<b>F</b> HUMBROL 19 ЧЕРВОНИЙ RED	<b>G</b> HUMBROL 64 СВІТЛО СІРИЙ LIGHT GREY
<b>H</b> HUMBROL 33 ЧОРНИЙ BLACK	<b>I</b> HUMBROL 62 ШКІРЯНИЙ LEATHER	<b>J</b> HUMBROL 191 ХРОМ CHROME SILVER				

### УМОВНІ СИМВОЛИ \ USED SYMBOLS

ЕТАПИ ЗБИРАННЯ STAGES OF ASSEMBLY	<b>A1</b> НОМЕР ДЕТАЛІ PART NUMBER	ОКРЕМІ ДЕТАЛІ SEPARATE DETAILS	НАКЛІЙТИ ДЕКАЛИ APPLY DECALS	<b>A</b> ФАРБУВАТИ УСІ ДЕТАЛІ PAINT ALL DETAILS	НА ВИБІР OPTIONAL
ВАРІАНТИ ДЛЯ ЗБИРАННЯ VARIANTS OF ASSEMBLY	КЛЕЇТИ НА СУПЕРКЛЕЙ GLUE ON "SUPER GLUE"	НЕ КЛЕЇТИ DON'T GLUE	ЗРОБИТИ ОТВІР MAKE A HOLE	ВІДРІЗАТИ НОЖЕМ DETACH WITH KNIFE	<b>A</b> ФАРБУВАТИ TO PAINT

Модель вироблена за технологією «short run» і призначена для досвідчених моделістів

This model is produced using short run technology, designed for experienced modelers



# КОМПЛЕКТНІСТЬ / COMPLETE SET

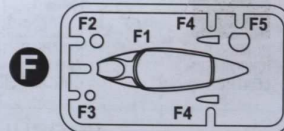
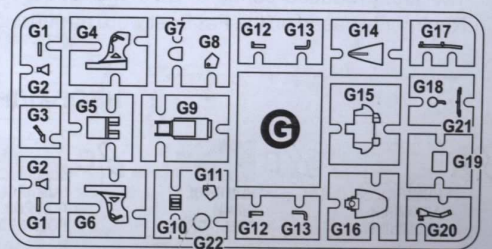
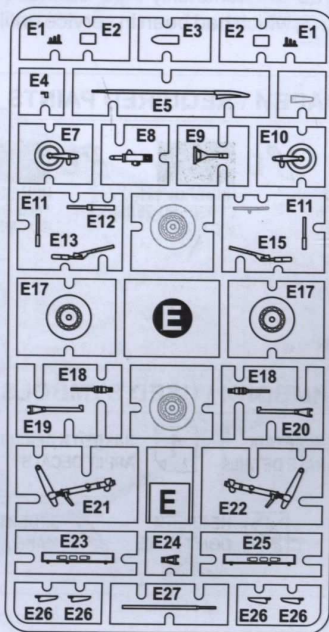
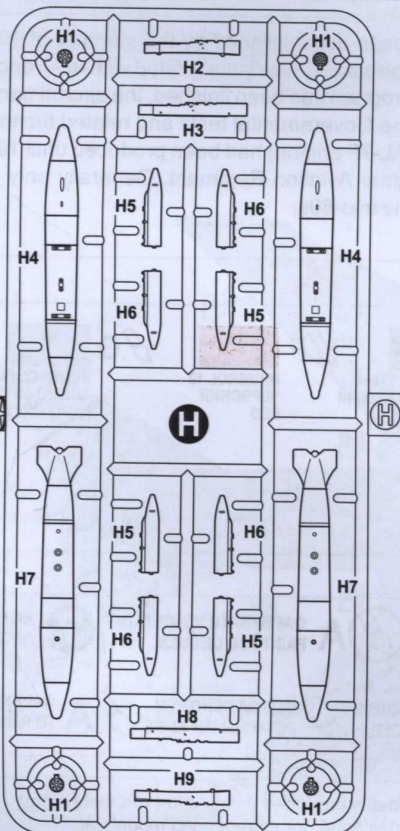
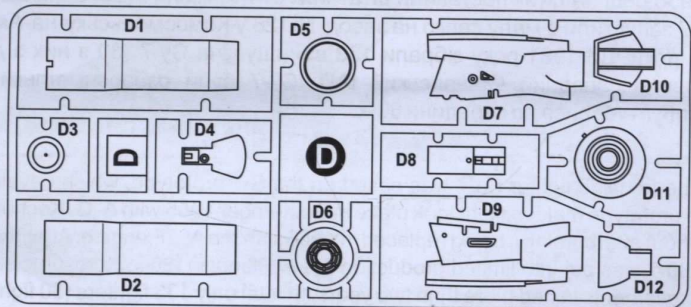
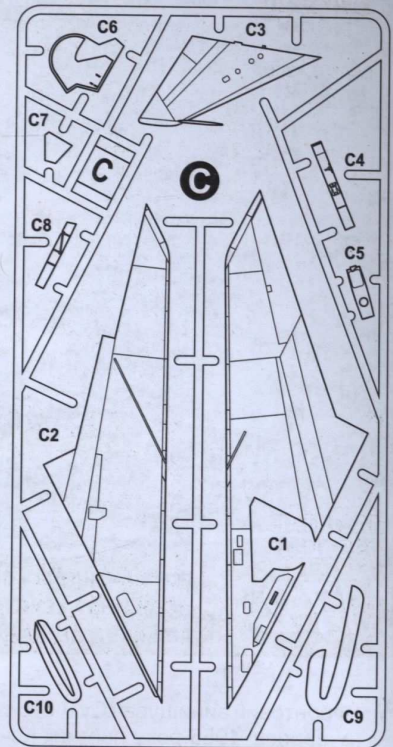
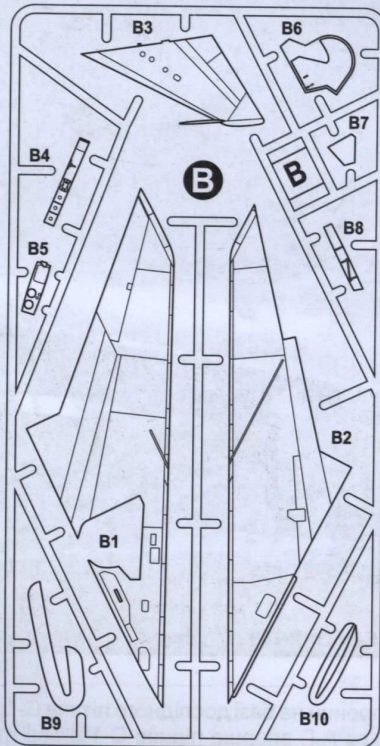
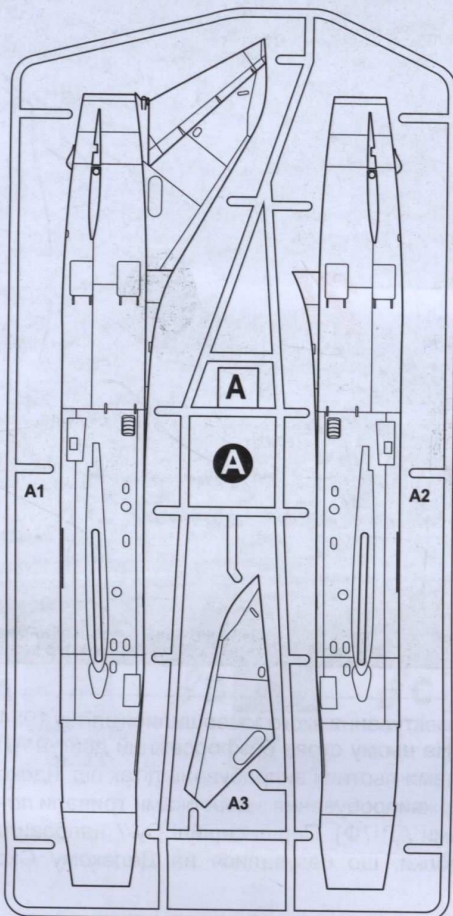

119 ДЕТАЛЕЙ ДЛЯ ЗБИРАННЯ  
ОДНІЄЇ МОДЕЛІ  
119 DETAILS FOR ASSEMBLY OF  
ONE MODEL

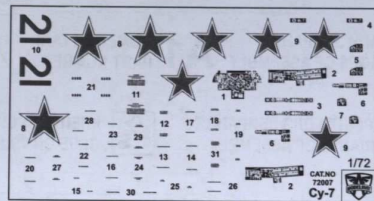

ОДНА ДЕКАЛЬ ДЛЯ ОДНОГО ВАРІАНТУ ЗАБАРВЛЕННЯ  
ONE DECAL FOR ONE VERSION OF COLOURING



# СХЕМА ЗБИРАННЯ / THE SCHEME OF ASSEMBLY

1

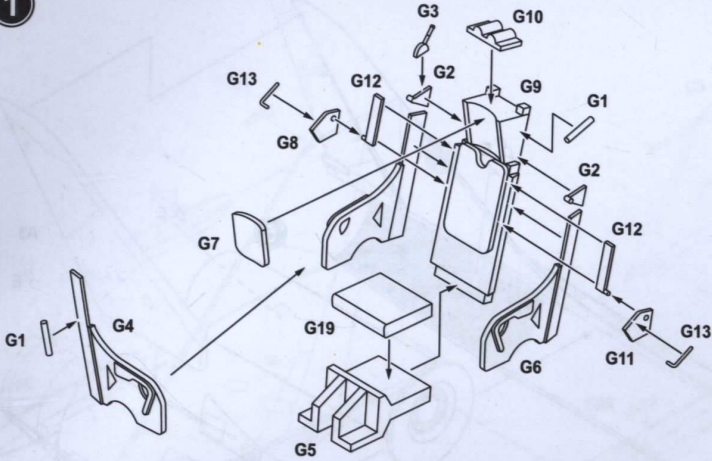

2

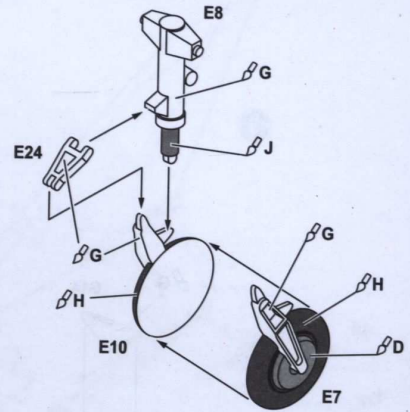

3

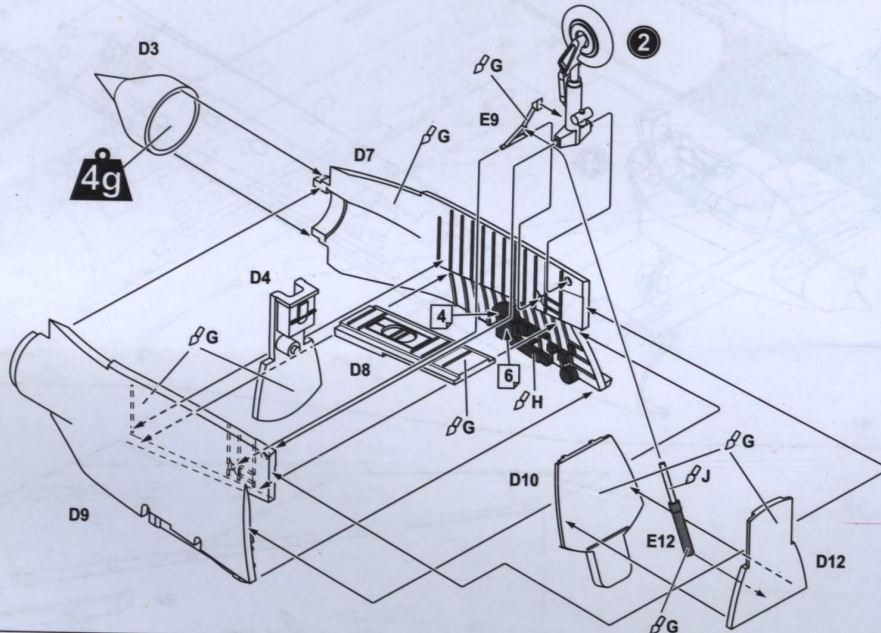

2

4

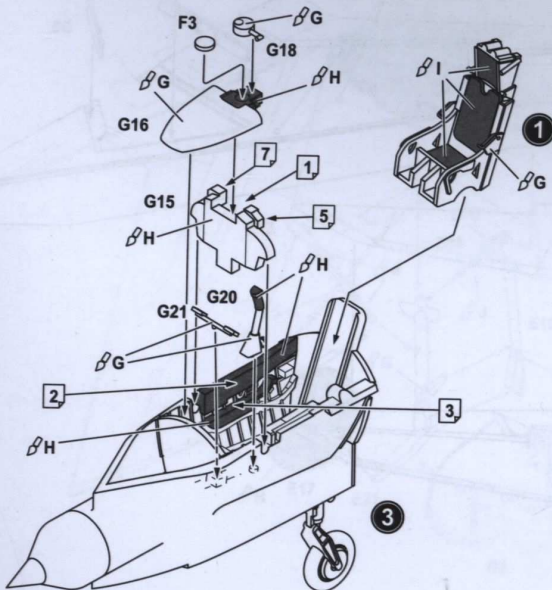

5

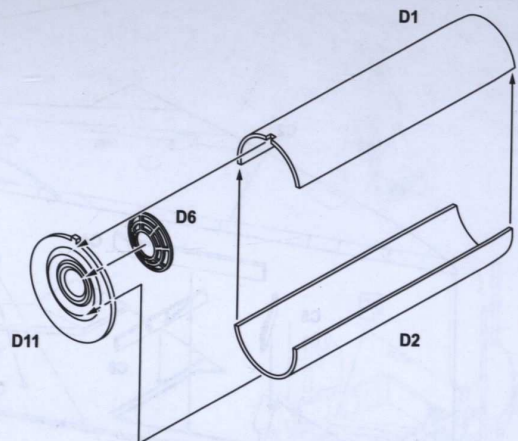



# СХЕМА ЗБИРАННЯ / THE SCHEME OF ASSEMBLY

6

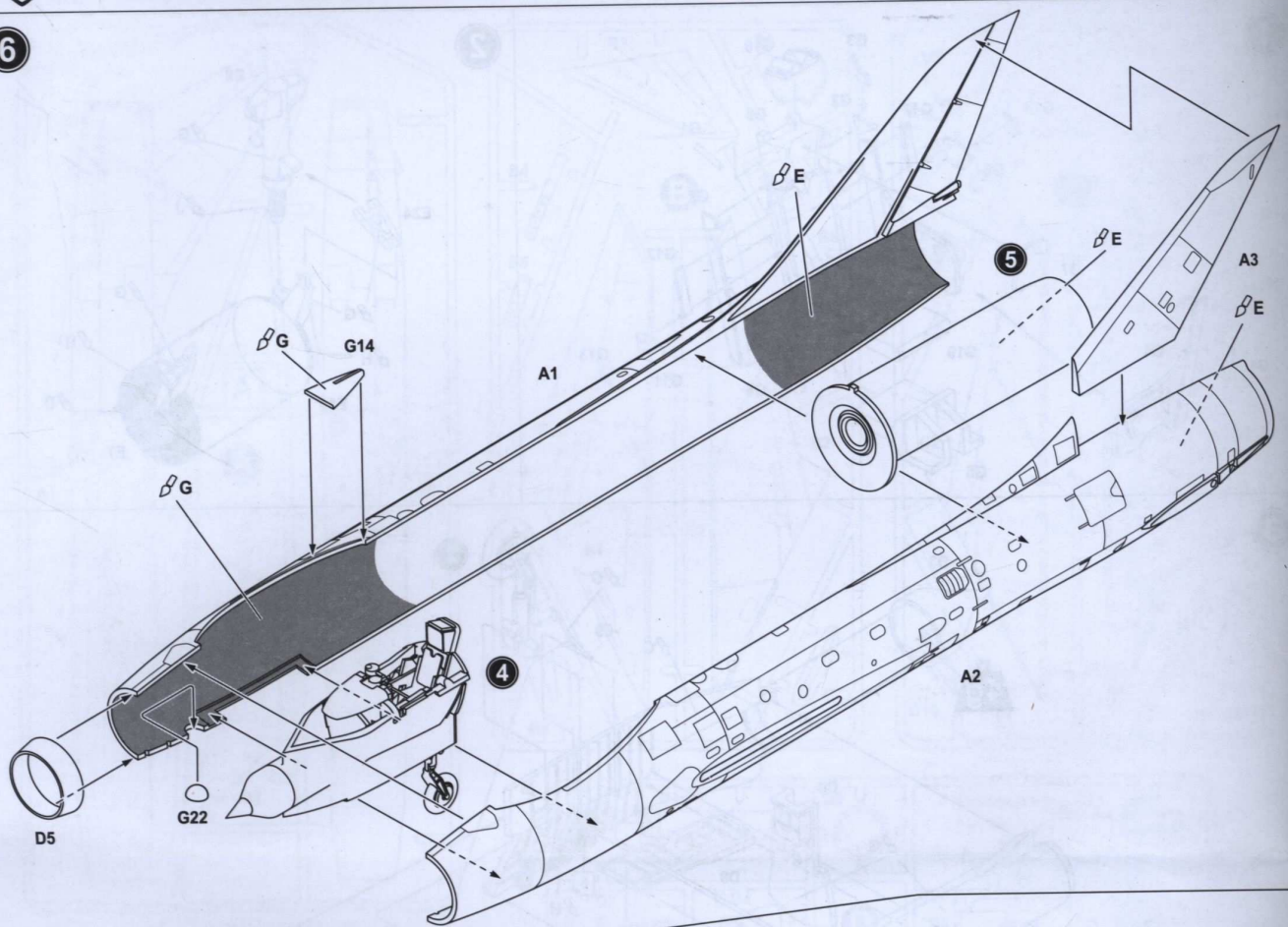

7

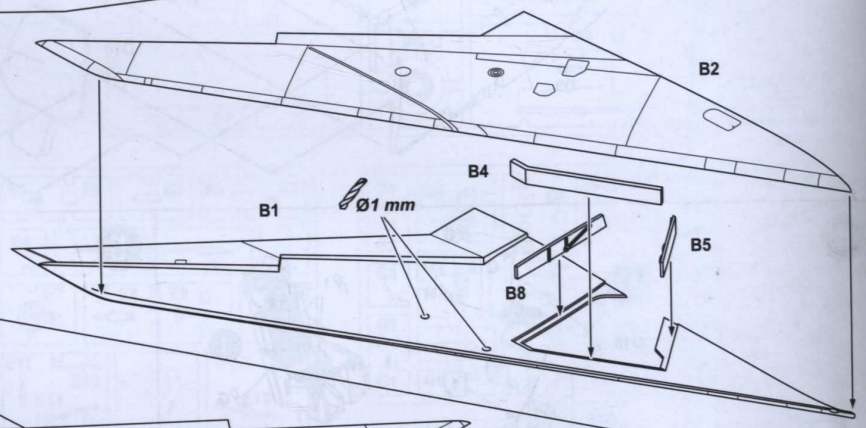

8

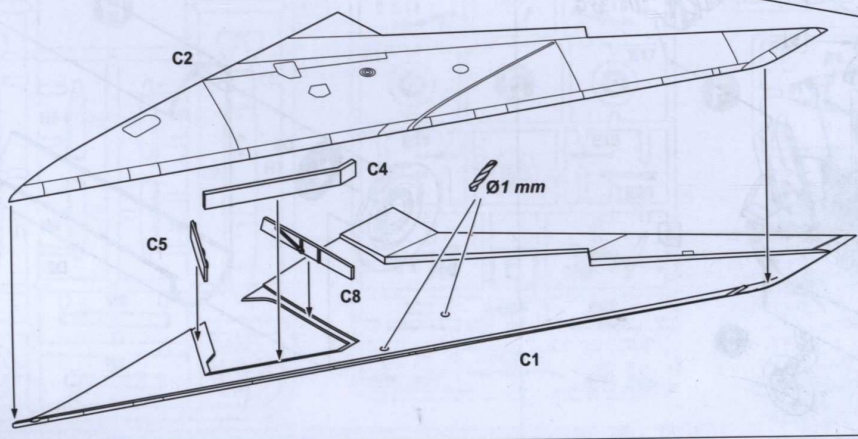



# СХЕМА ЗБИРАННЯ / THE SCHEME OF ASSEMBLY

9

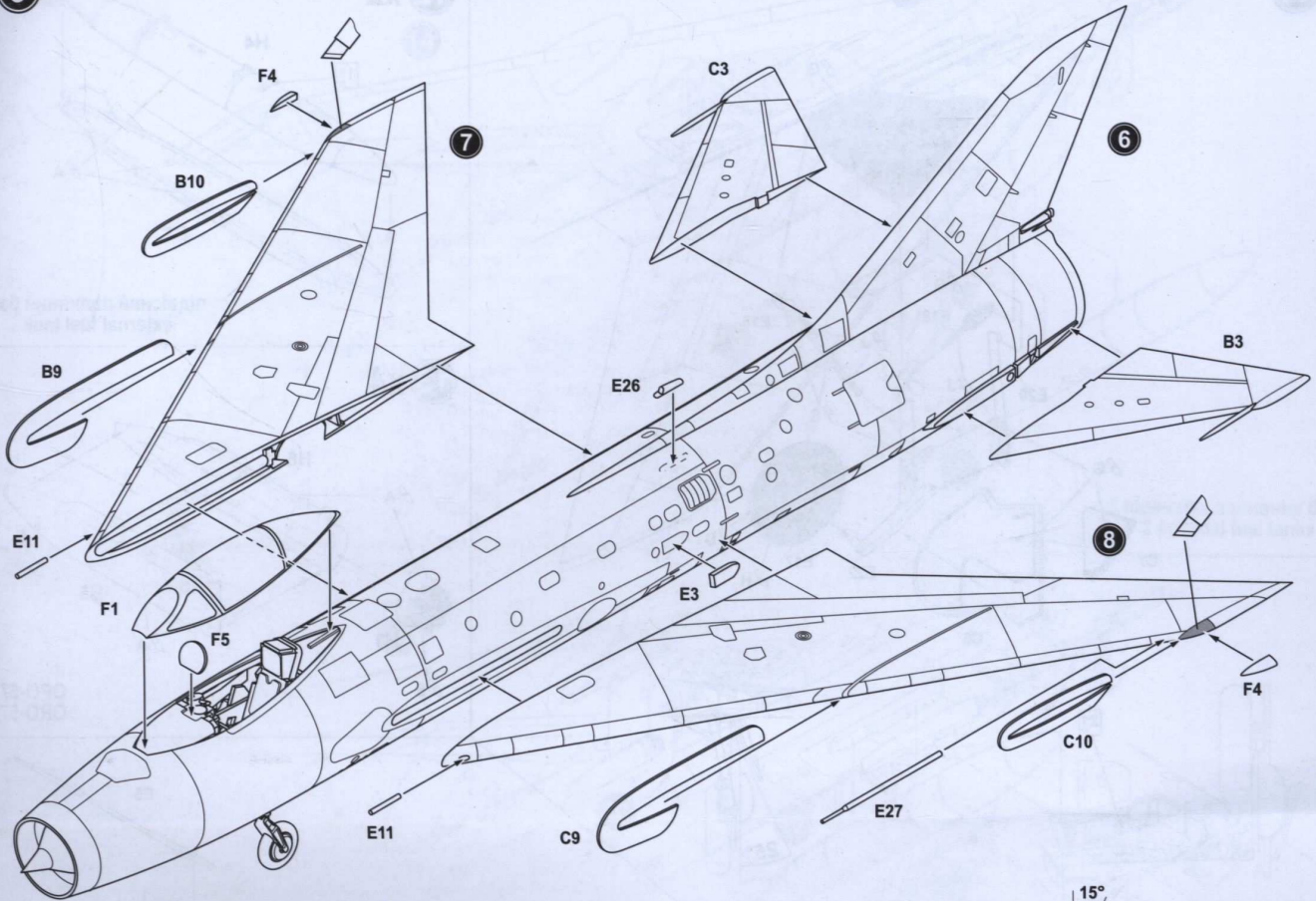

10

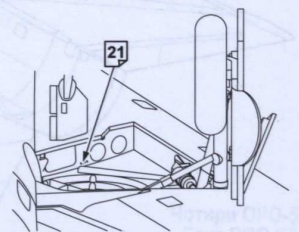
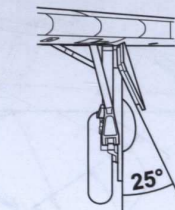
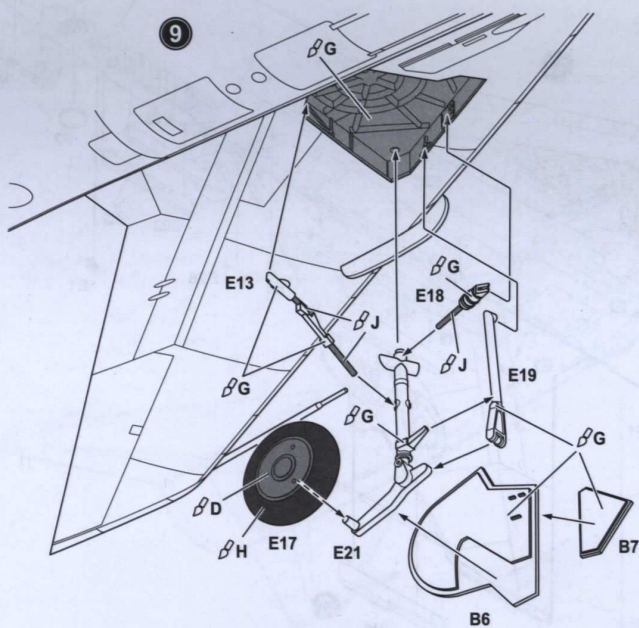



# СХЕМА ЗБИРАННЯ / THE SCHEME OF ASSEMBLY

11

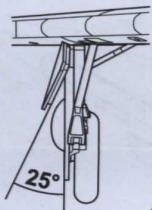
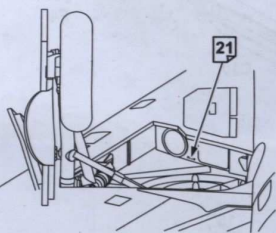
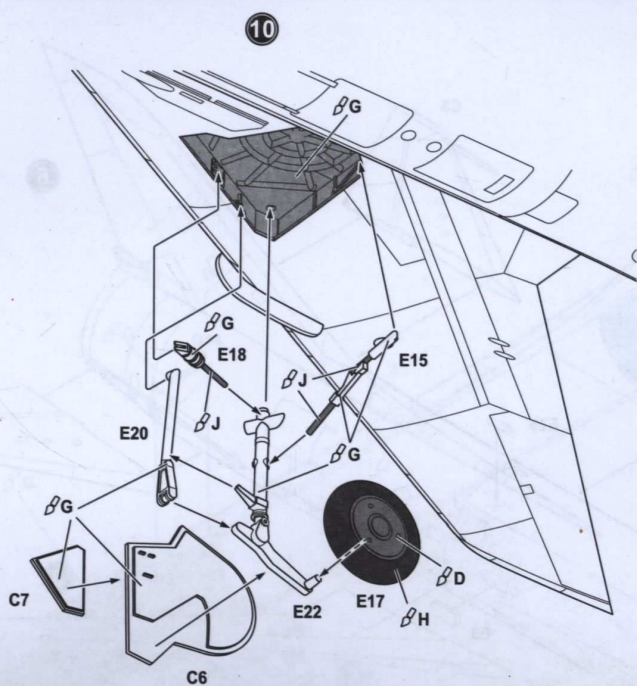

12 x2

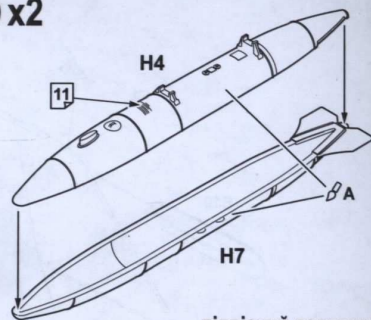

підвісний паливний бак  
external fuel tank

13 x4

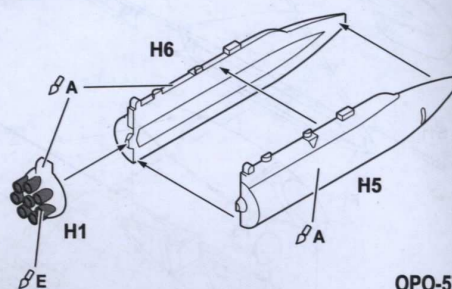

ORO-57  
ORO-57

14

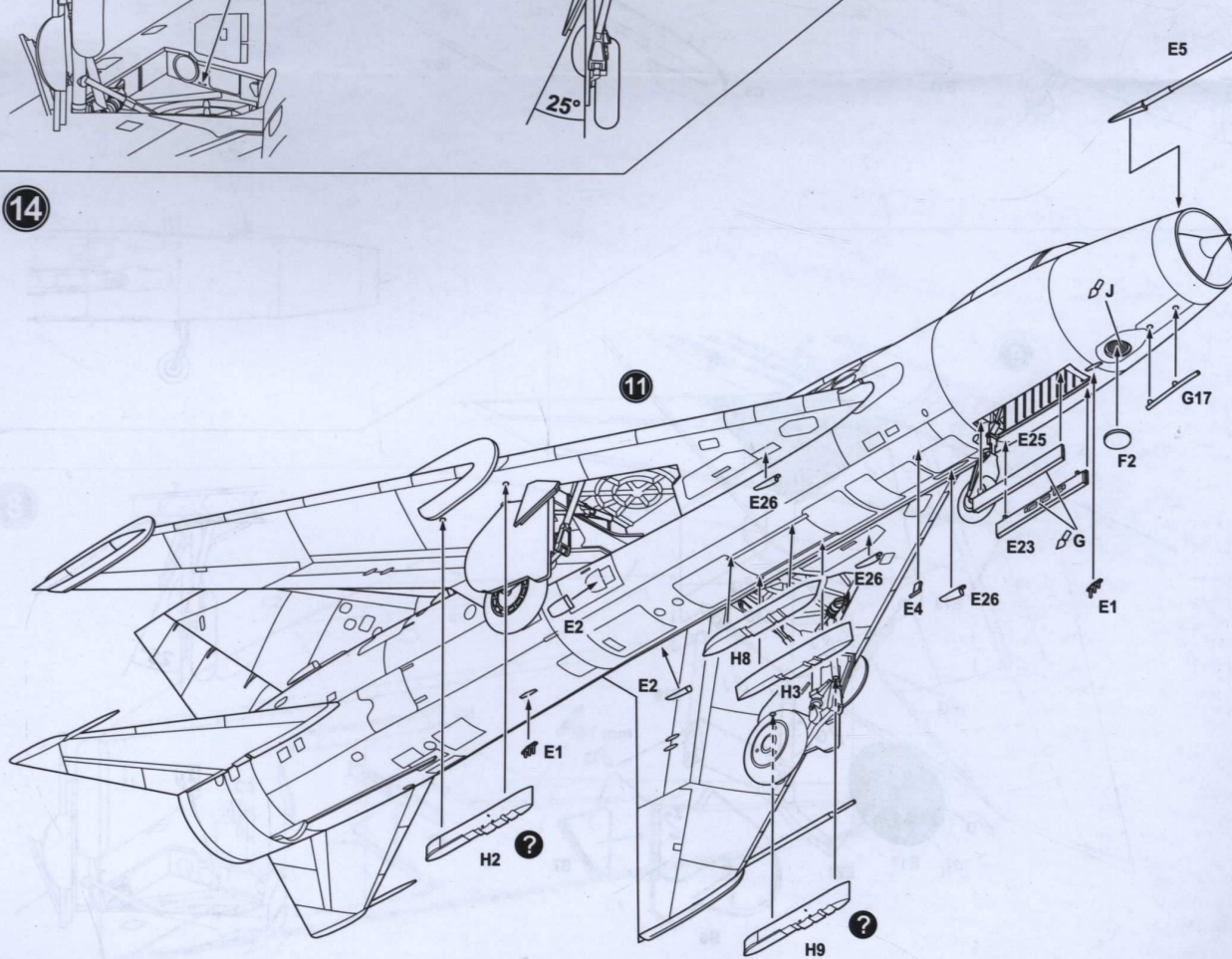



# СХЕМА ЗБИРАННЯ / THE SCHEME OF ASSEMBLY

15a

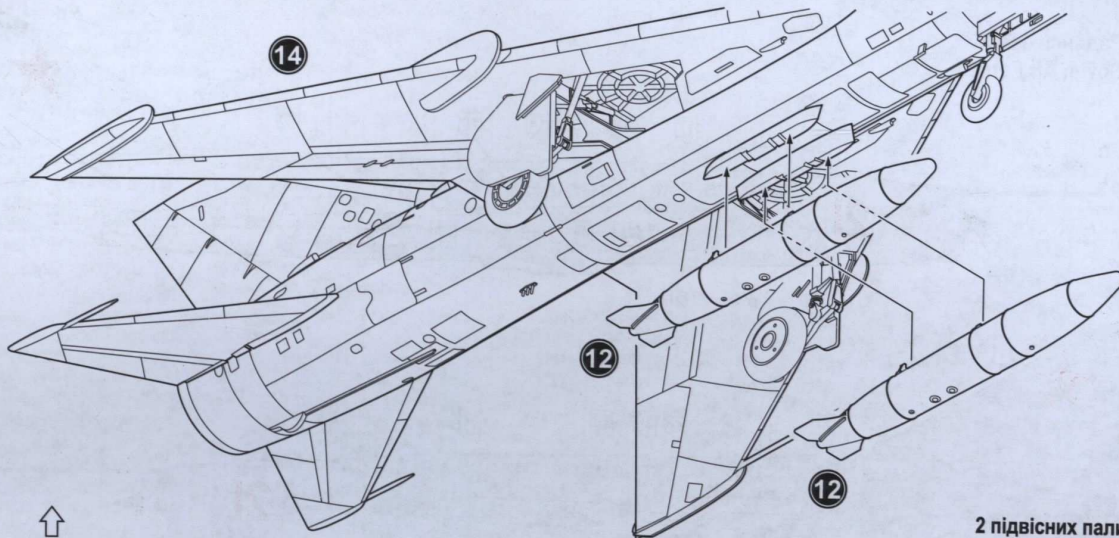

2 підвісних паливних бака  
2 external fuel tanks

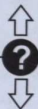

15b

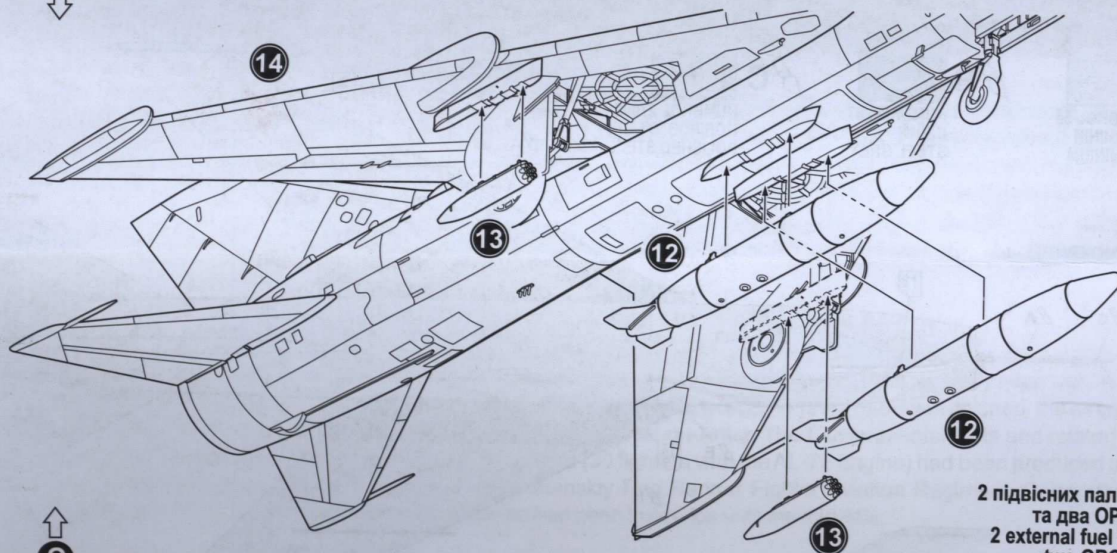

2 підвісних паливних бака  
та два ОРО-57  
2 external fuel tanks and  
two ORO-57

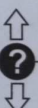

15c

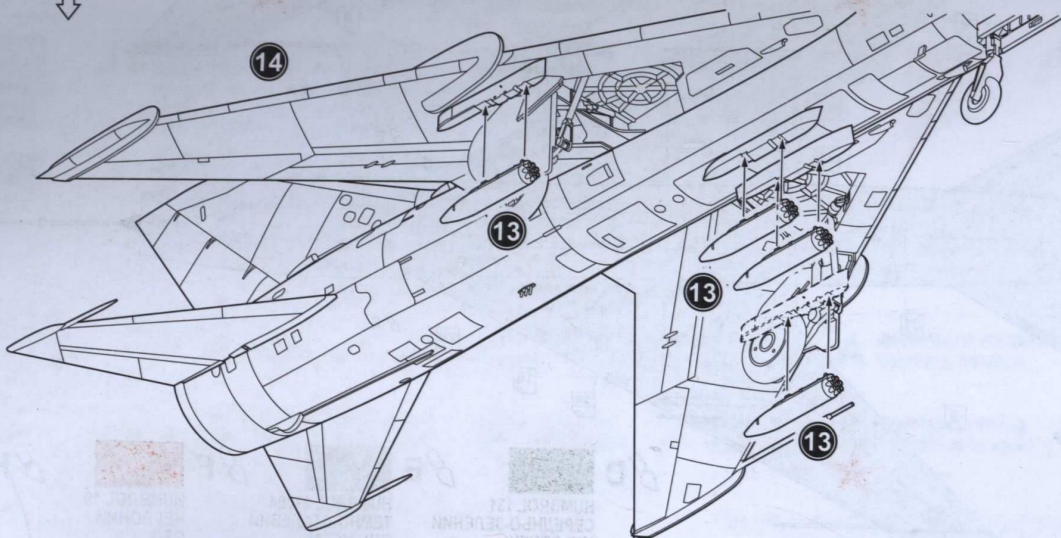

Чотири ОРО-57  
Four ORO-57



# СХЕМА РОЗФАРБУВАННЯ / PAINTING SCHEME

Су-7, Радянські ВПС  
Su-7, Soviet Air Force

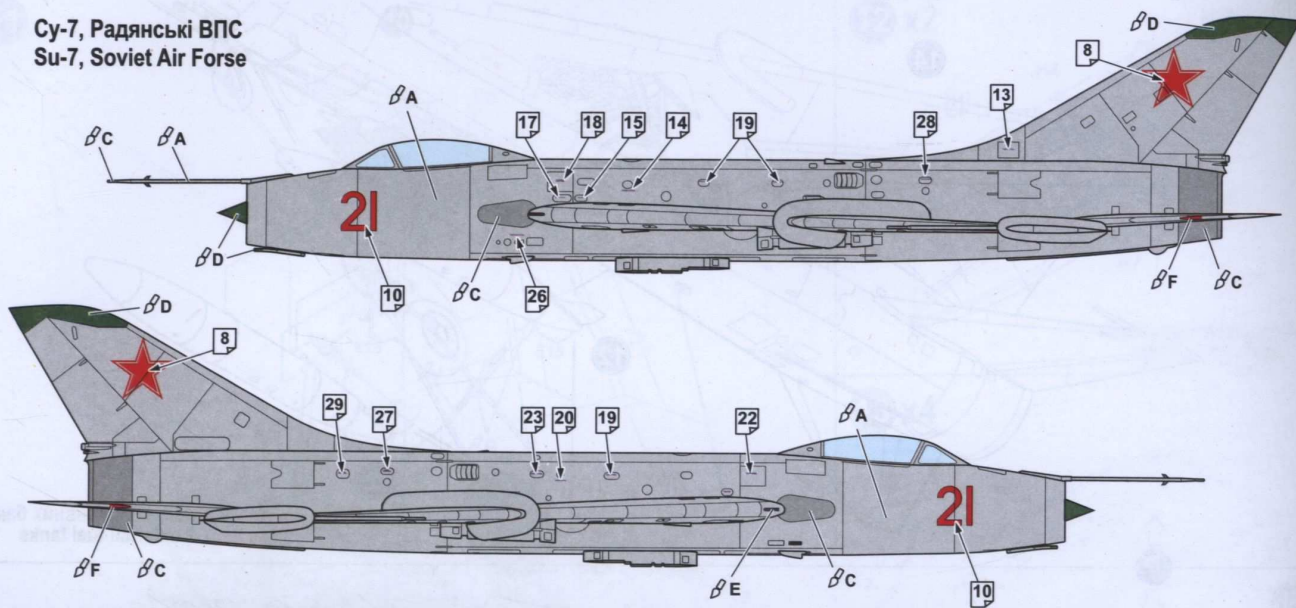

- A** HUMBROL 56 АЛЮМІНІЙ ALUMINIUM
- B** HUMBROL 87 СІРИЙ STEEL GREY
- C** HUMBROL 27003 ПОЛІРОВ. СТАЛЬ POLISHED STEEL

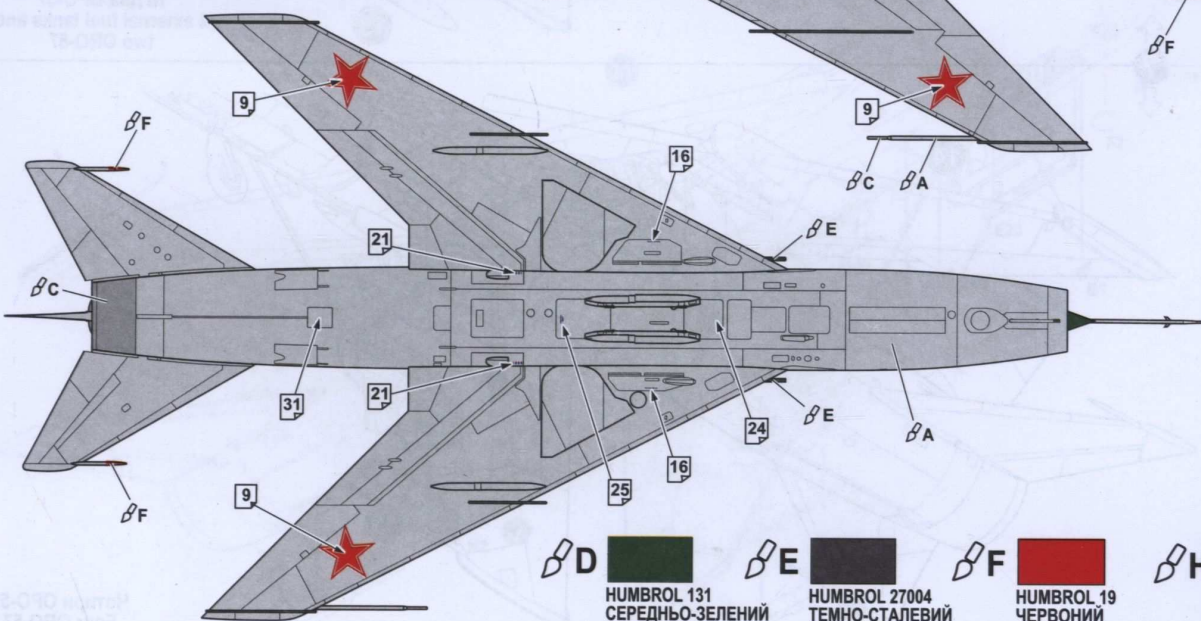
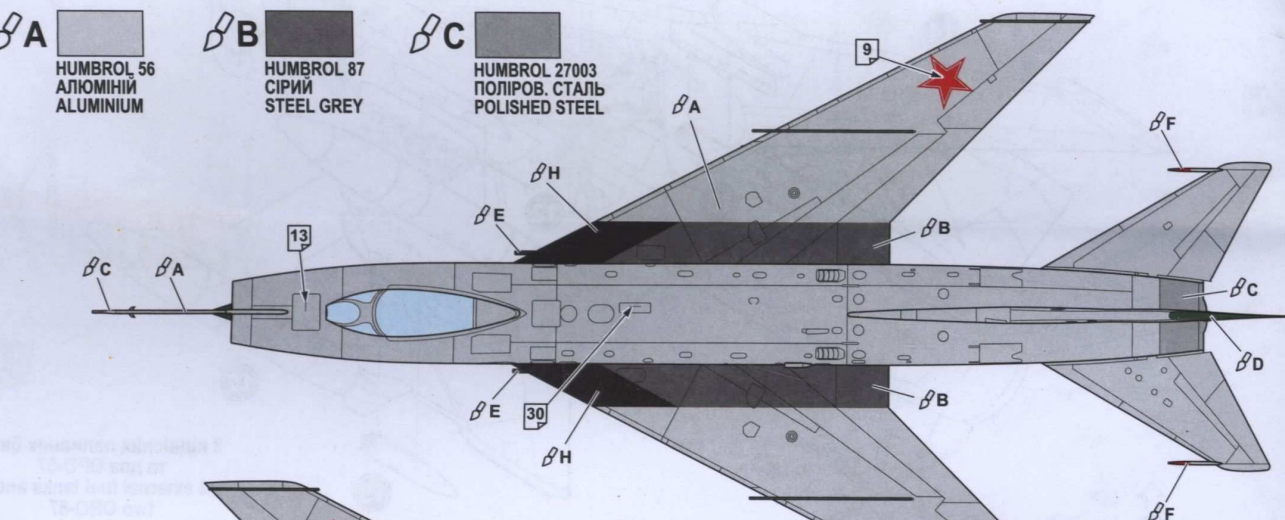

- D** HUMBROL 131 СЕРЕДНЬО-ЗЕЛЕНИЙ MID GREEN
- E** HUMBROL 27004 ТЕМНО-СТАЛЕВИЙ GUN METAL
- F** HUMBROL 19 ЧЕРВОНИЙ RED
- H** HUMBROL 33 ЧОРНИЙ BLACK