



CAT.NO.72017

Су-17 РАННІЙ

МАСШТАБ
SCALE**1/72**РОЗМІХ КРИЛА \ SPAN: 190 мм \ mm
ДОВЖИНА \ LENGTH: 251 мм \ mm
КІЛЬКІСТЬ ДЕТАЛЕЙ \ PARTS: 150 шт \ piecesЗБІРНА МОДЕЛЬ \ ЛІМІТОВАНИЙ ВИПУСК
PLASTIC MODEL KIT \ LIMITED EDITION**UA**

Су-17 - перший дослідний радянський винищувач-бомбардувальник, створений на базі освоєного у виробництві в Комсомольську на Амурі Су-7У і крила від літака С-221. Основним завданням Су-17 було знищення візуально виявляючих цілей на полі бою. Для вирішення цього завдання необхідний був хороший огляд з кабіни.

У 1971-му в НДІ ВПС випробували Су-17 з беспереплетним ковзком кабіни. Льотчики-випробувачі відзначали, що огляд покращився несуттєво, але при польотах на малих висотах з'явилося відчуття душевного дискомфорту від можливих наслідків зіткнення з великими птахами. В результаті цього ковзку замінили на традиційний для ОКБ Сухого.

EN

The Sukhoi Su-17 was the first Soviet fighter-bomber with a variable-sweep wing. The plane was based on the Su-7U, having a wing of the S-221 prototype. The primary task of Su-17 was to destroy the visible ground targets at the battlefield. In the furtherance of this goal, a high-visibility cockpit was required. So, the Air Force Research Institute fitted the Su-17 with a new cockpit without bracing and tested it in 1971. After the end of the test flights, the pilots reported about slightly better visibility, but during low-altitude flights there was a sense of discomfort because of possible consequences after bird strike. After all, the windscreen was removed by traditional one for the Sukhoi Design Bureau.

НЕОБХІДНІ ФАРБИ \ REQUIRED PAINTS

A HUMBROL 33 BLACK ЧОРНИЙ	B HUMBROL 64 LIGHT GREY СВІТЛО-СІРИЙ	C HUMBROL 27004 GUN METAL ТЕМНО-СТАЛЕВИЙ	D HUMBROL 131 SATIN MID GREEN ЗЕЛЕНИЙ	E HUMBROL 56 ALUMINIUM АЛЮМІНІЙ	F HUMBROL 27003 POLISHED STEEL ПОЛІРОВАНА СТАЛЬ
H HUMBROL 32 DARK GREY СІРИЙ	I HUMBROL 62 LEATHER ШКІРЯНИЙ	J HUMBROL 19 RED ЧЕРВОНИЙ	K HUMBROL 191 CHROME SILVER ХРОМ		

УМОВНІ СИМВОЛИ \ USED SYMBOLS

ЕТАПИ ЗБИРАННЯ STAGES OF ASSEMBLY	A1 НОМЕР ДЕТАЛІ PART NUMBER	ОКРЕМІ ДЕТАЛІ SEPARATE DETAILS	НАКЛЕЇТИ ДЕКАЛИ APPLY DECALS	A ФАРБУВАТИ УСІ ДЕТАЛІ PAINT ALL DETAILS	НА ВИБІР OPTIONAL
ВАРІАНТИ ДЛЯ ЗБИРАННЯ VARIANTS OF ASSEMBLY	S КЛЕЇТИ НА СУПЕРКЛЕЙ GLUE ON "SUPER GLUE"	НЕ КЛЕЇТИ DON'T GLUE	ЗРОБИТИ ОТВІР MAKE A HOLE	ВІДРІЗАТИ НОЖЕМ DETACH WITH KNIFE	A ФАРБУВАТИ TO PAINT

Модель вироблена за технологією «short run»
і призначена для досвідчених моделістів

This model is produced using short run technology,
designed for experienced modelers



КОМПЛЕКТНІСТЬ / COMPLETE SET

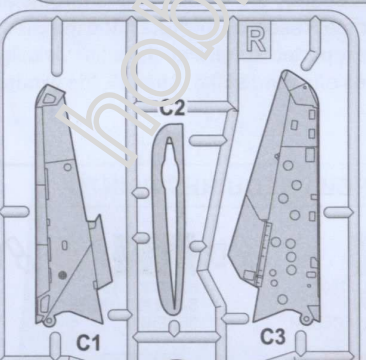
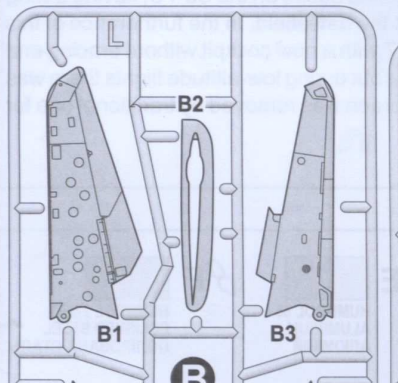
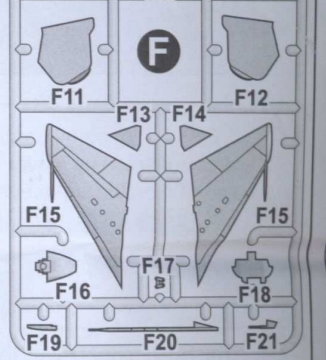
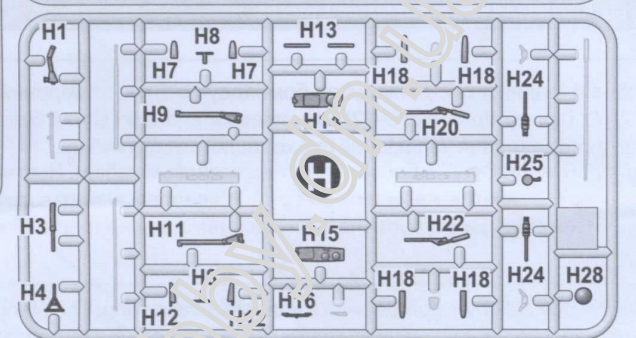
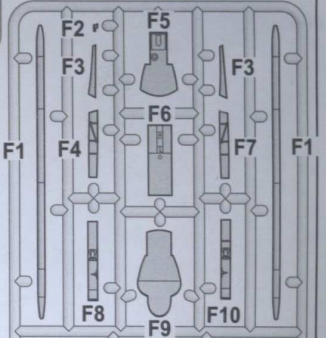
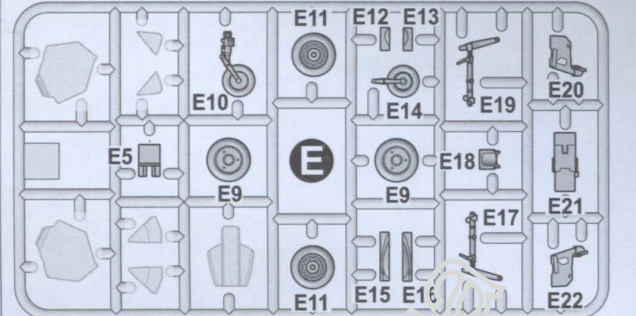
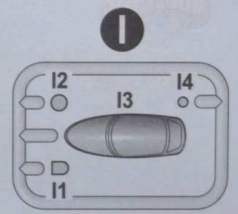
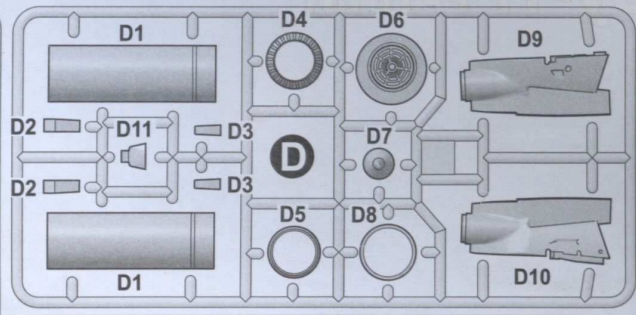
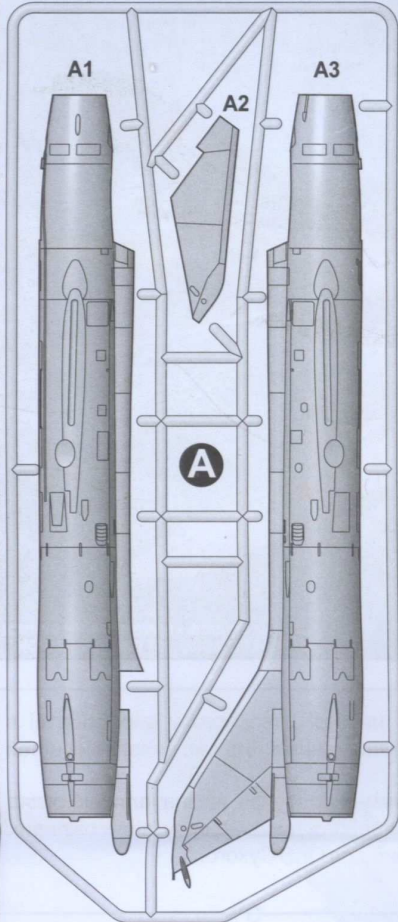

150 ДЕТАЛЕЙ ДЛЯ ЗБИРАННЯ ОДНІЄЇ МОДЕЛІ
150 DETAILS FOR ASSEMBLY OF ONE MODEL





СХЕМА ЗБИРАННЯ / THE SCHEME OF ASSEMBLY

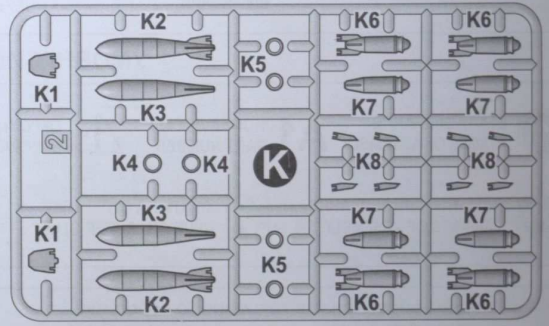
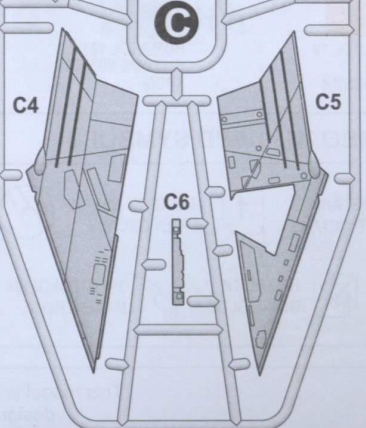
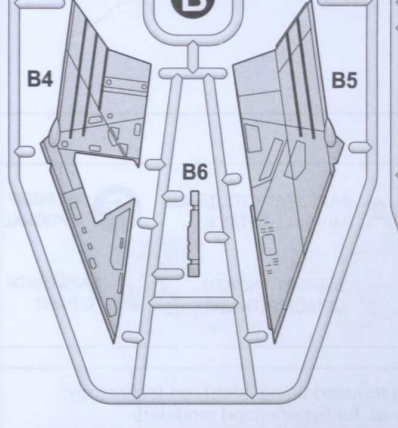
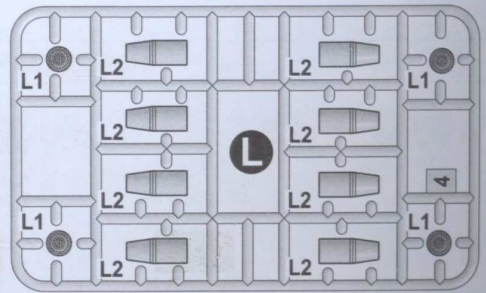
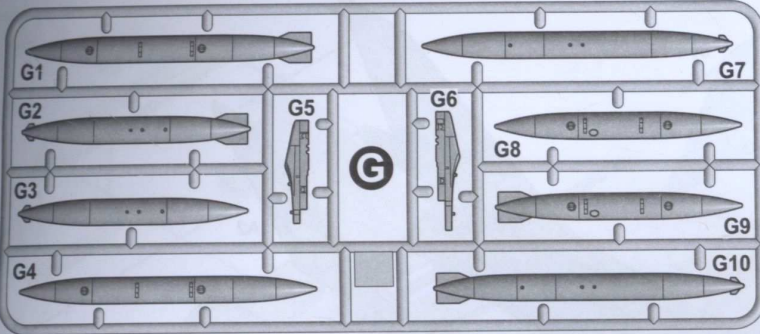

150 ДЕТАЛЕЙ ДЛЯ ЗБИРАННЯ ОДНІЄ МОДЕЛІ
150 DETAILS FOR ASSEMBLY OF ONE MODEL

ОДНА ДЕКАЛЬ ДЛЯ ОДНОГО ВАРІАНТУ ЗАБАРВЛЕННЯ
ONE DECAL FOR ONE VERSION OF COLOURING





СХЕМА ЗБИРАННЯ / THE SCHEME OF ASSEMBLY

8

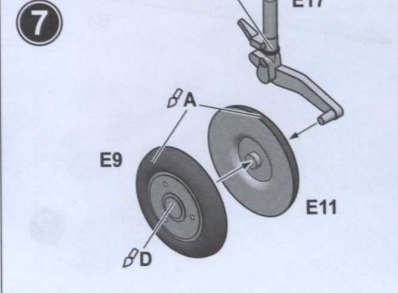
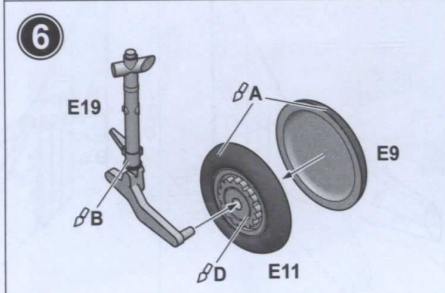
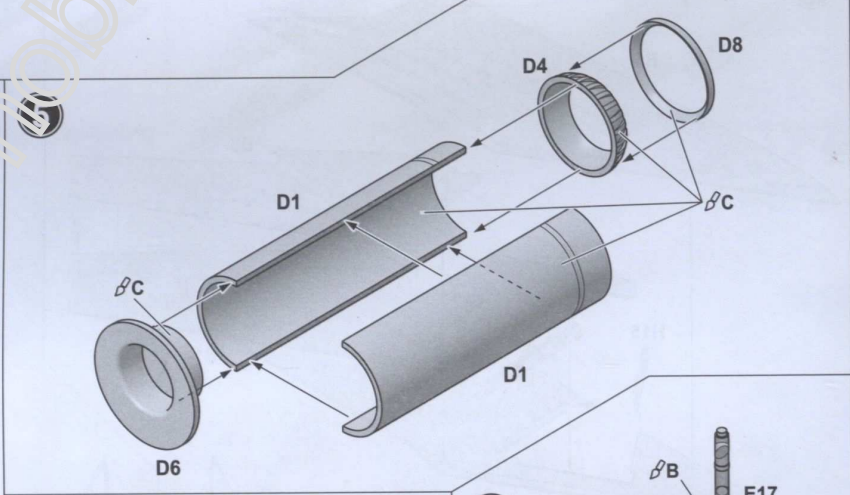
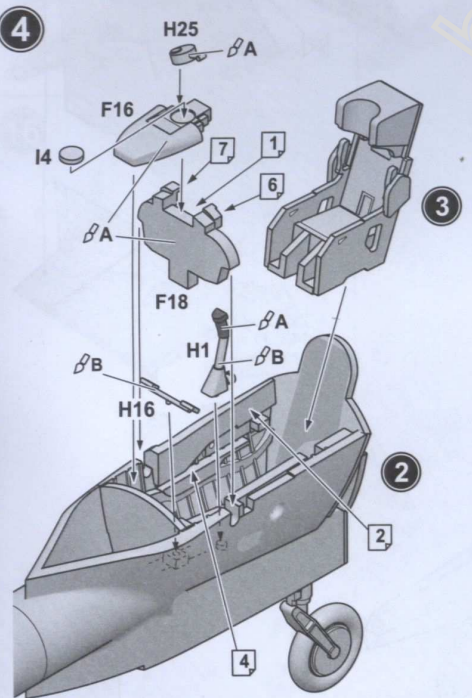
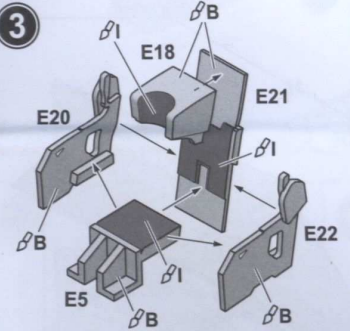
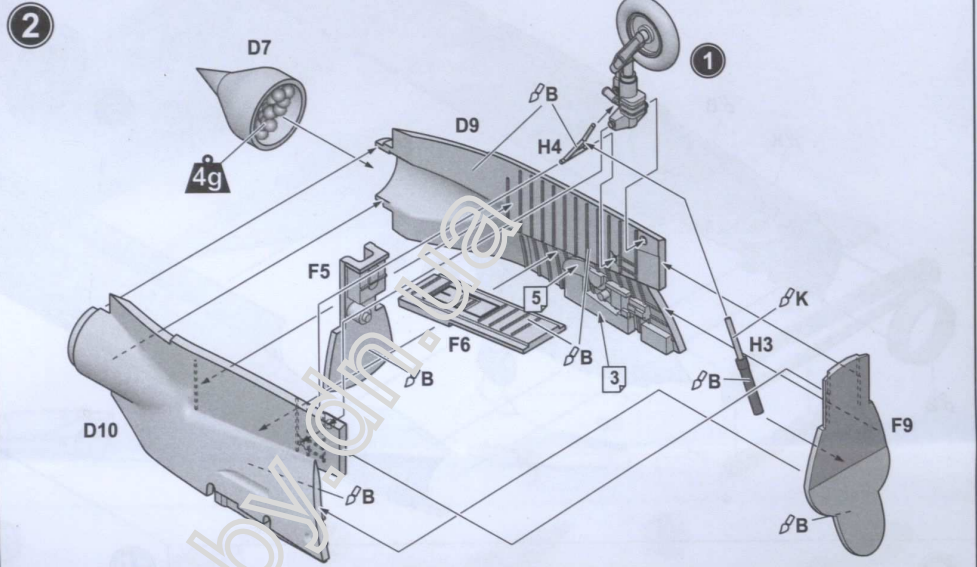
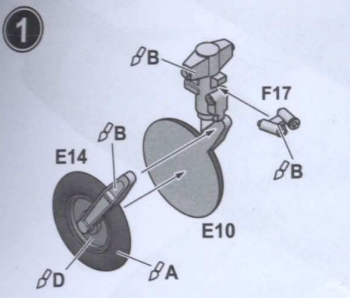
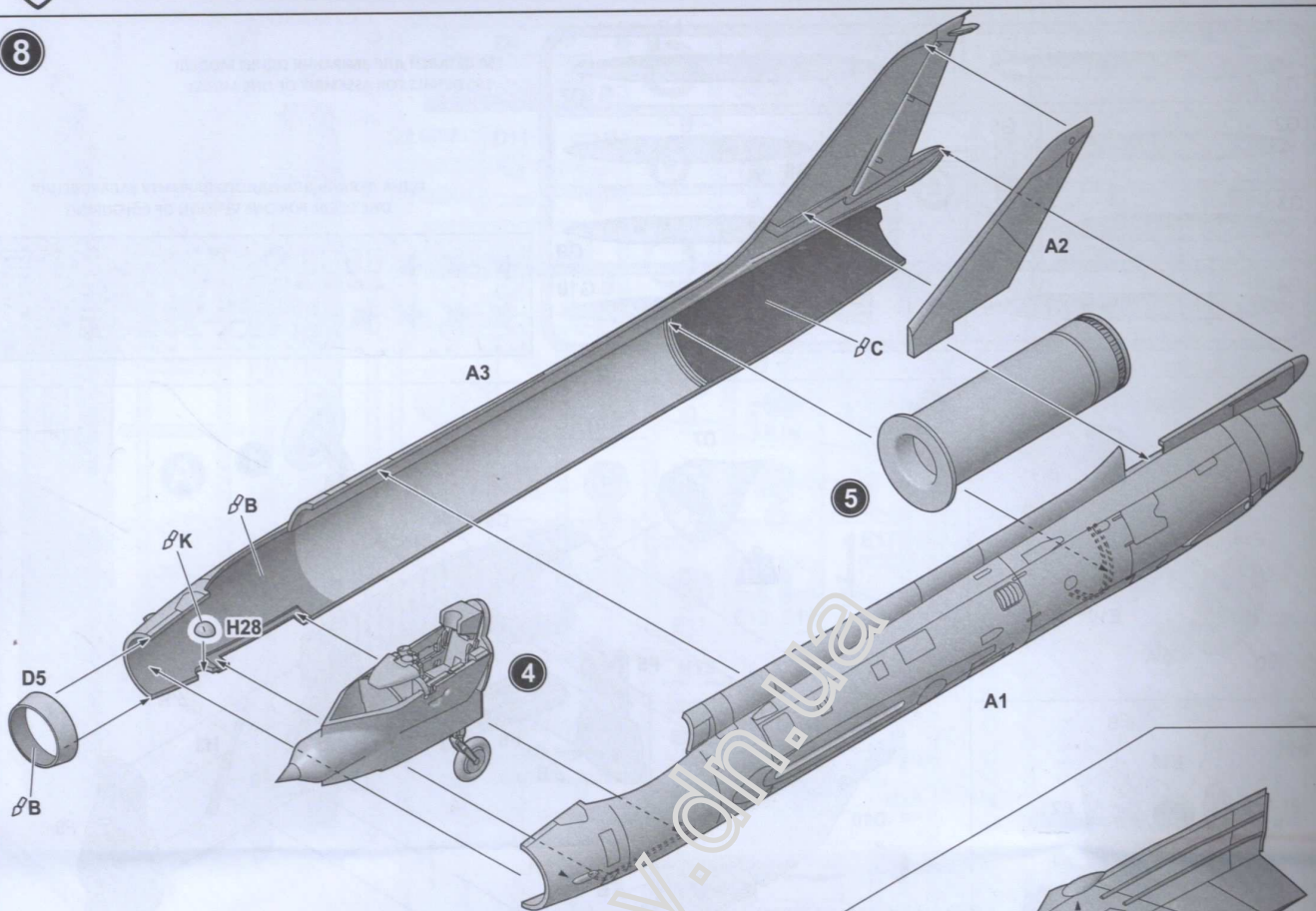

9

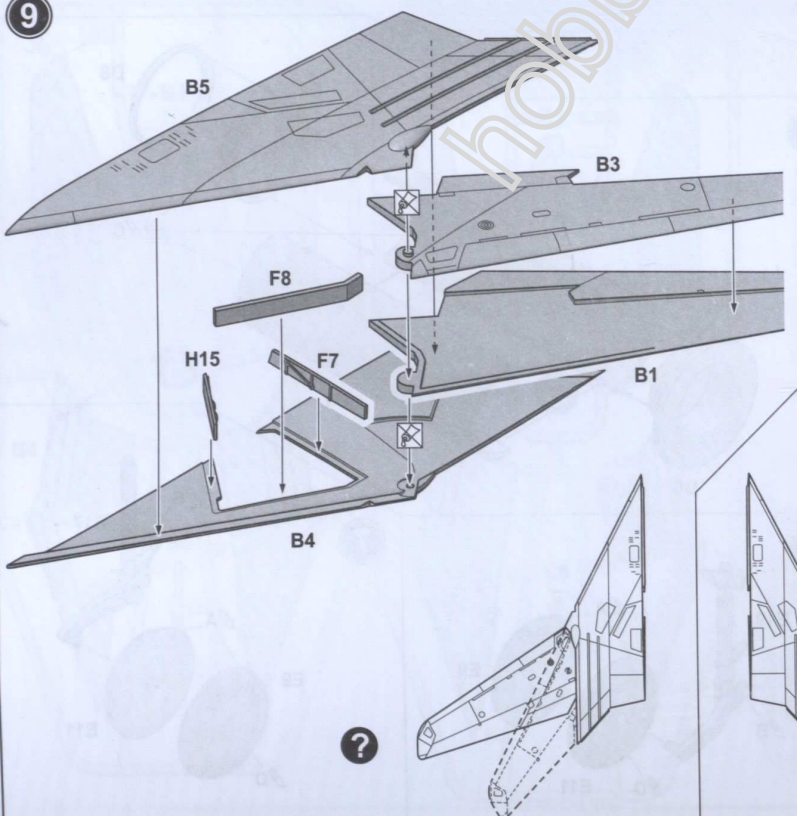

10





СХЕМА ЗБИРАННЯ / THE SCHEME OF ASSEMBLY



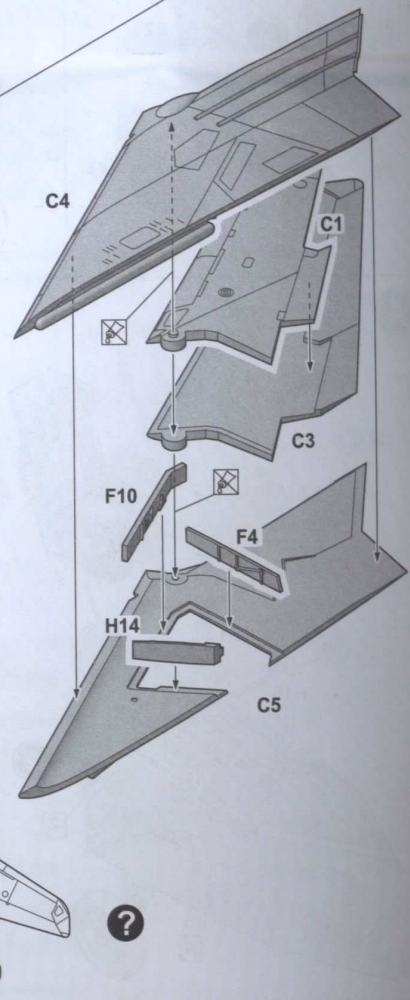

СХЕМА ЗБИРАННЯ / THE SCHEME OF ASSEMBLY

19

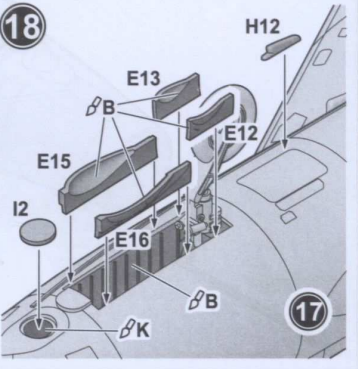
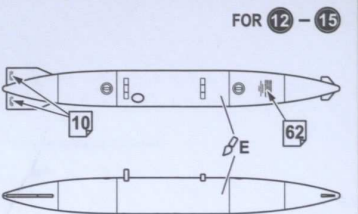
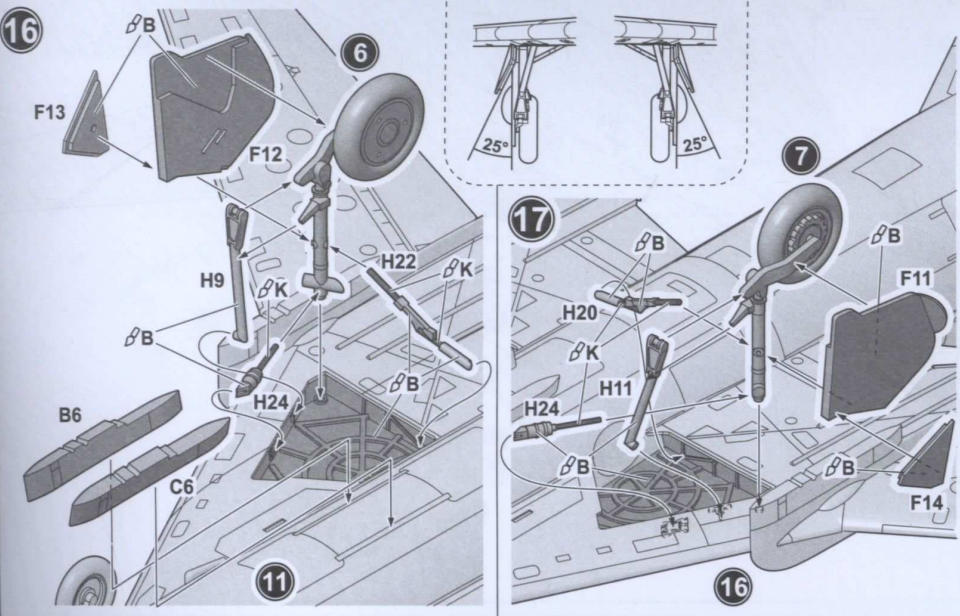
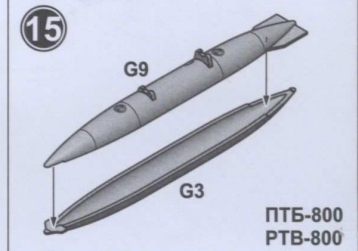
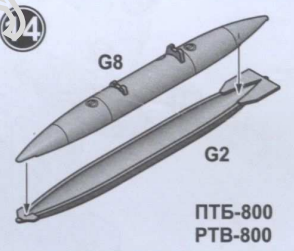
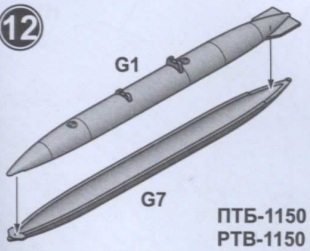
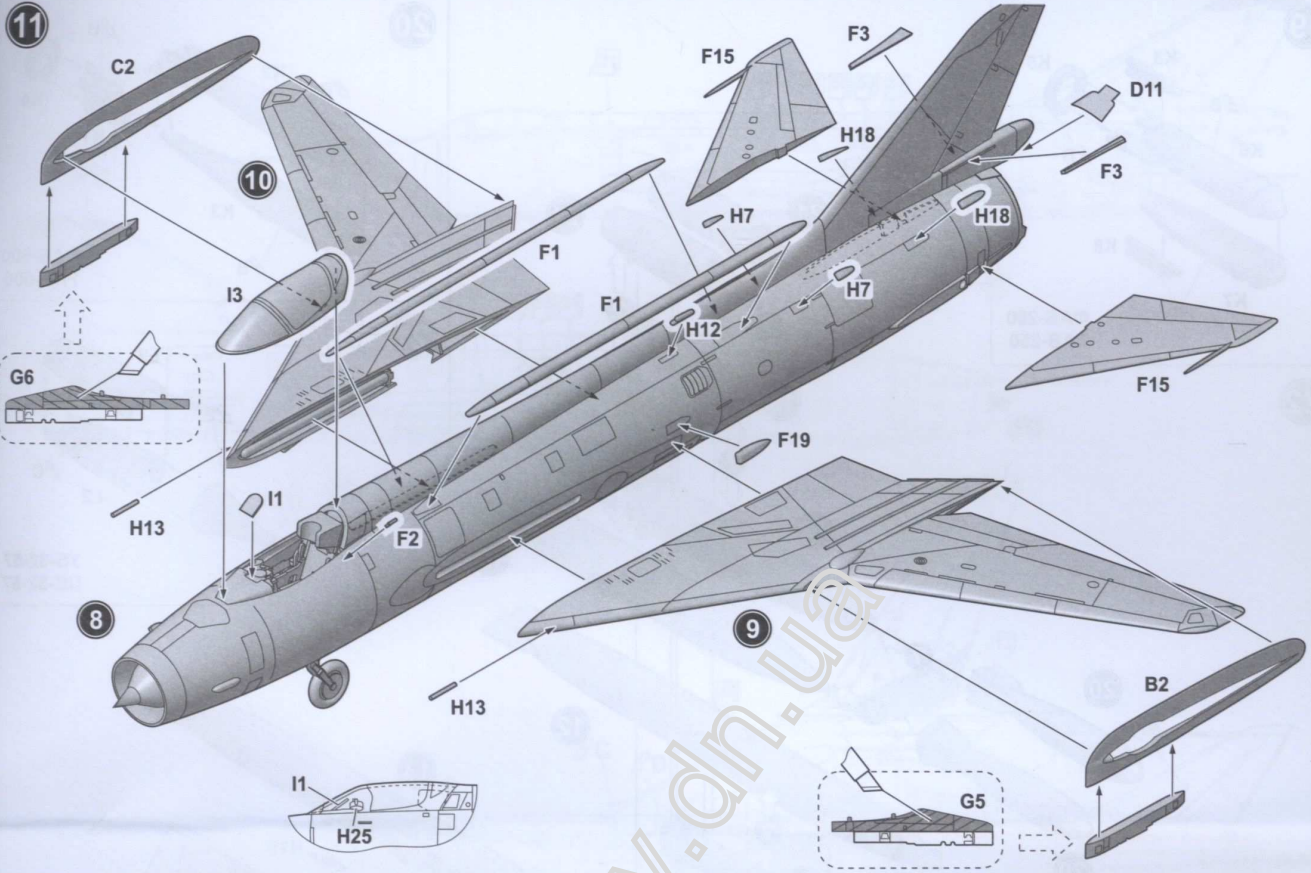
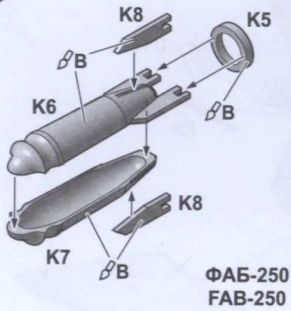

20

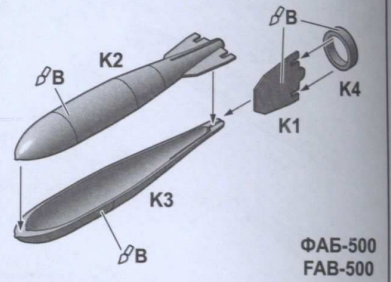

21

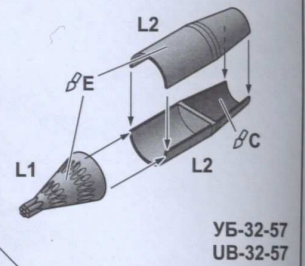

22

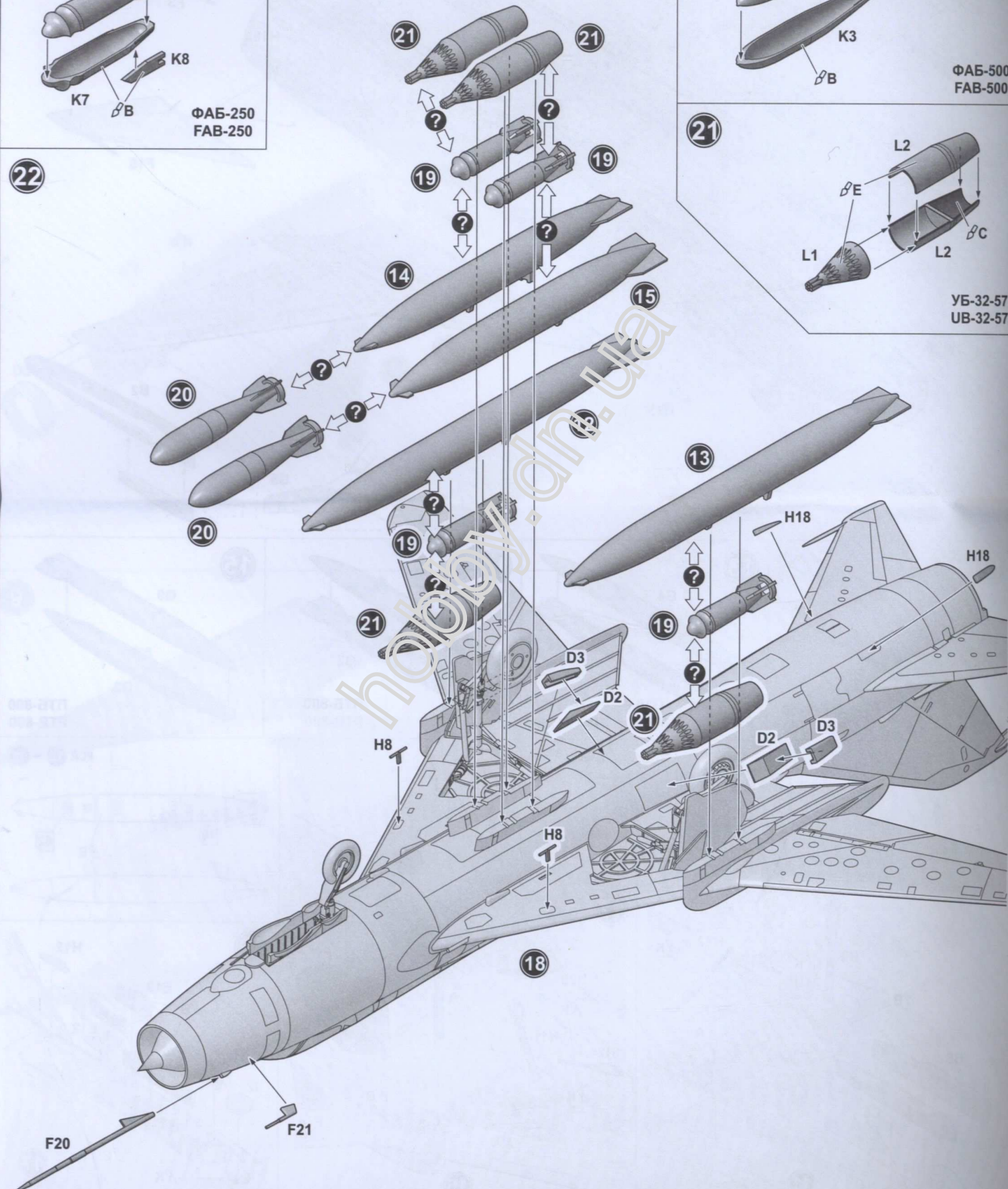



ТЕХНІЧНІ НАДПИСИ / TECHNICAL INSCRIPTIONS





СХЕМА РОЗФАРБУВАННЯ / PAINTING SCHEME

Предсерійний Су-17, ЛДІ, 1971 рік
Su-17 early, FRI, 1971

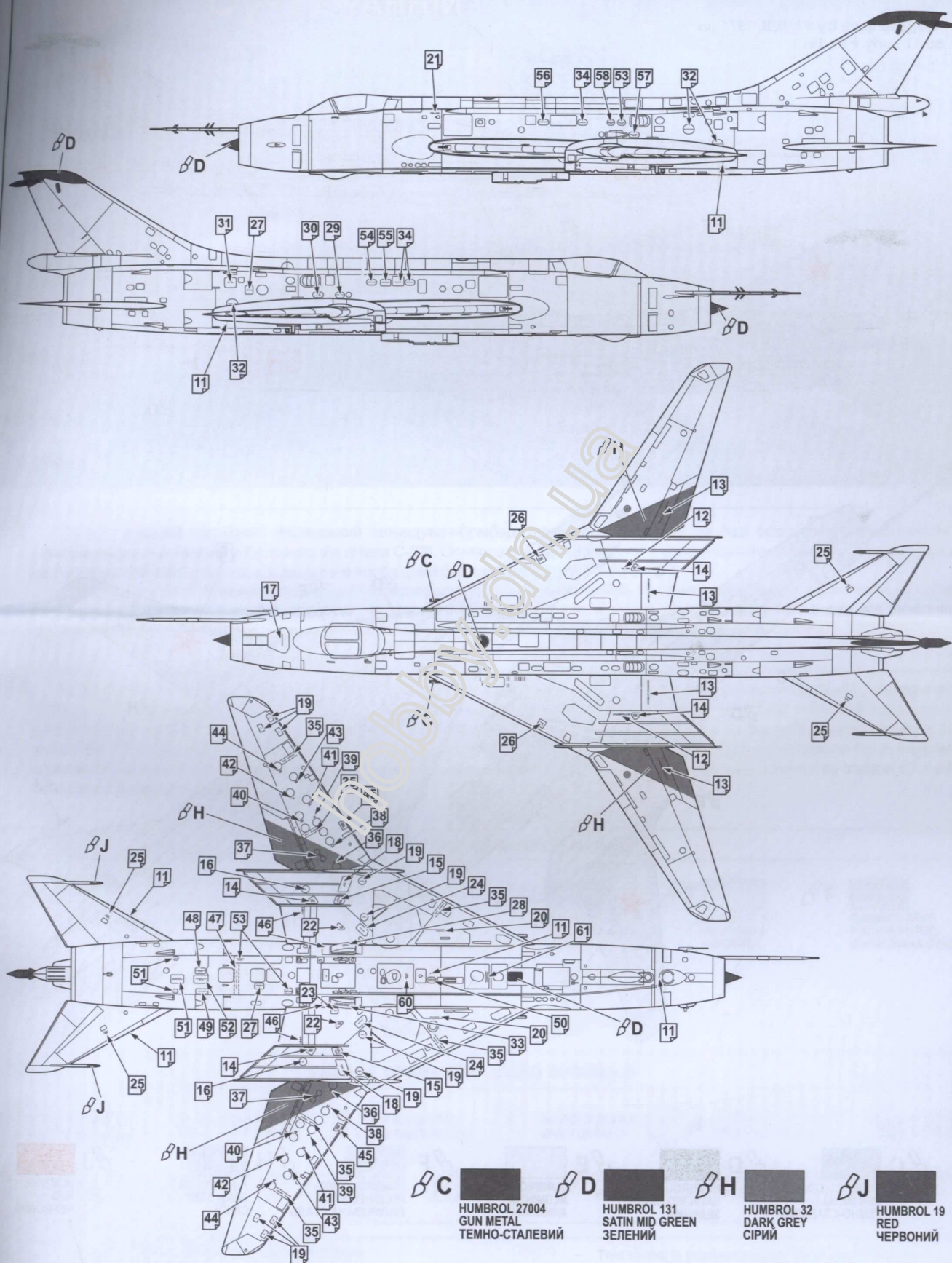
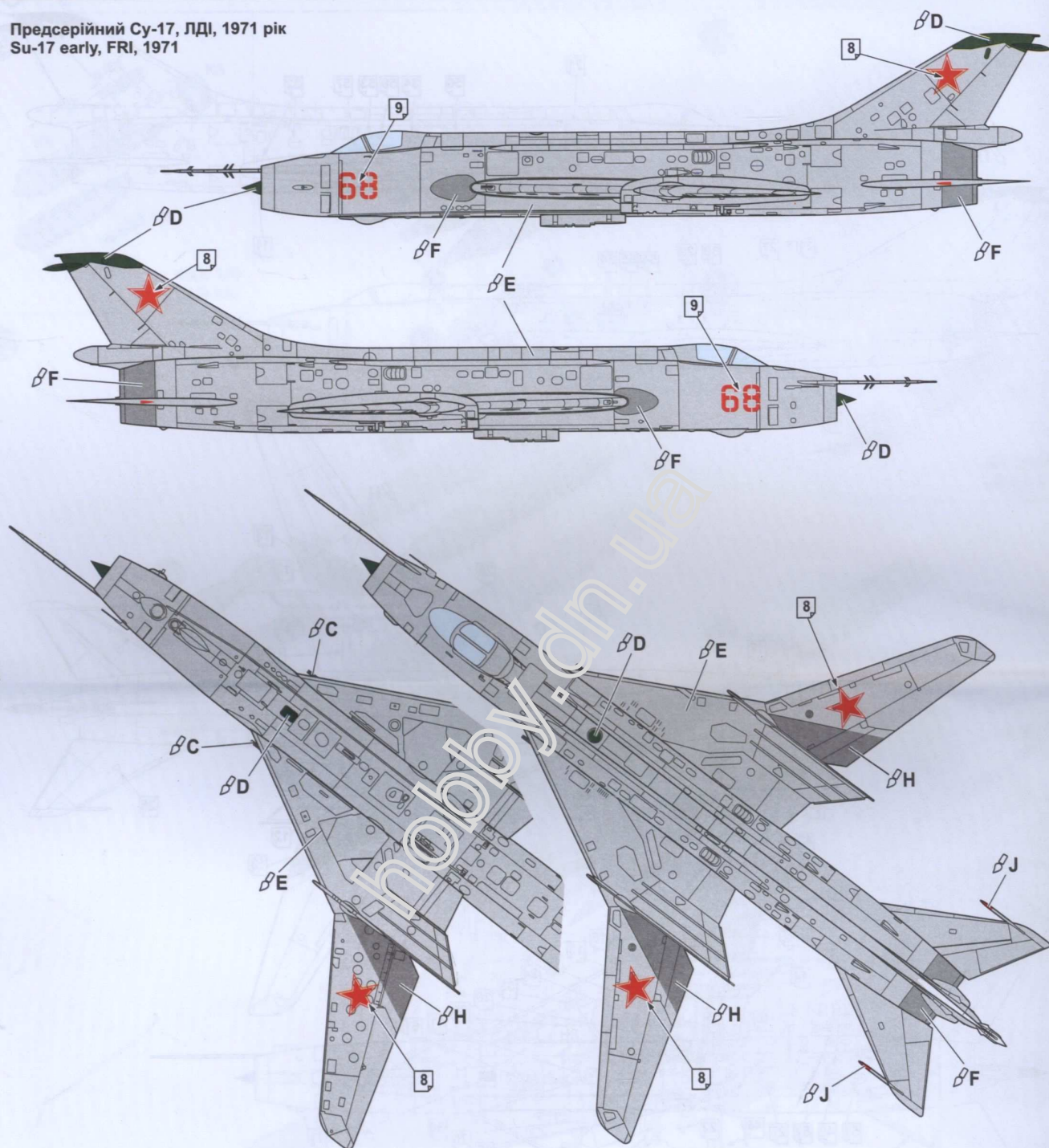

C
HUMBROL 27004
GUN METAL
ТЕМНО-СТАЛЕВИЙ

D
HUMBROL 131
SATIN MID GREEN
ЗЕЛЕНИЙ

E
HUMBROL 56
ALUMINIUM
АЛЮМІНІЙ

F
HUMBROL 27003
POLISHED STEEL
ПОЛІРОВАНА СТАЛЬ

H
HUMBROL 32
DARK GREY
СІРИЙ

J
HUMBROL 19
RED
ЧЕРВОНИЙ