



CAT.NO. 72030

E-152M

МАСШТАБ
SCALE**1/72**РОЗМАХ КРИЛА \ SPAN: 143 мм \ mm
ДОВЖИНА \ LENGTH: 273 мм \ mm
КІЛЬКІСТЬ ДЕТАЛЕЙ \ PARTS: 135 шт \ piecesЗБІРНА МОДЕЛЬ \ ЛІМІТОВАНИЙ ВИПУСК
PLASTIC MODEL KIT \ LIMITED EDITION

UA E-152M - літак який був задуманий як базовий для розробки винищувача-перехоплювача з більш досконалою системою навігації та перехоплення. Він був переобладнаний з E-152-2 після закриття програми випробувань ракет К-9 на ньому. E-152M був розроблений під установку вдосконаленого двигуна Р15Б-300 і зовні відрізнявся від E-152-2 високим гаргротом, що тягнувся до основи кіля, а також новим люком без плоского лобового скла. Під фюзеляжем можна було підвішувати один підвісний паливний бак ємністю 1500 л. Для зниження навантаження крило обладнали двома закінцівками великої площі, що збільшило його розмах (в порівнянні з крилом E-152) на 1507 мм. Крім того, в носовій частині фюзеляжу E-152M встановили переднє горизонтальне оперення (ПГО) з розмахом 3,50 м, яке призначалося для поліпшення повздовжньої стійкості при переході з звукової швидкості.

Важливою особливістю E-152M стала установка на ньому нової вдосконаленої системи озброєння. Її основу мав становити радіолокатор "Ураган-5Б-80".

E-152M проходив випробування, але і його спіткала доля попередників. Моторобудівники так і не зуміли довести двигун. Крім того, пуски ракет з АПУ, розташованих на зрізах крила, дали незадовільні результати. Випробування системи "Ураган-5" були припинені в 1961-1962 роках практично на початковому етапі в зв'язку зі складністю вхідних компонентів і запізненням процесу їх створення, а також перерозподілом ресурсів на користь космічної тематики і новими ідеями в концепції побудови системи ППО. "Важкі МіГи" 150-ї серії фактично стали літаючими лабораторіями для відпрацювання елементів нових комплексів перехоплення повітряних цілей.

EN The Ye-152M was intended to be the prototype of a new air defense interceptor with advanced avionics. It was based on its predecessor - Ye-152-2, which has been deeply modified after the cancellation of the K-9 missile's testing program.

The Ye-152M was designed for the installation of more powerful R15B-300 engine with an improved variable nozzle. A new upwards-hinged canopy was installed with a clear front with no optically flat wind screen. Along the top of the fuselage was a large spine, which in addition to the tail control rods housed three additional fuel tanks. Another external 1500L drop tank was considered for installation under the fuselage. In order to enhance the stability on supersonic flight regimes, on the forward fuselage were to be canard forewings of 3.5 m span and a sharp-edged trapezoidal section, carrying anti-flutter rods projecting ahead at mid span. The dorsal fin was enlarged, with a long tubular fairing at the leading-edge kink.

An important feature of the Ye-152M was the installation of brand new weapon system, based on the "Uragan-5B-80" radar.

Although the innovations applied in it, the Ye-152M suffered the fate of its predecessors. Many crucial technical problems had arisen during the test program, some of them connected with the engine performance, other - with the wing flutter, caused by the inappropriate missiles installation.

The development of the advanced "Uragan-5B-80" radar was cancelled in 1961-1962, practically in the beginning of its testing program, due to the unpredicted complexity of its components and their production. In fact, those days the USSR concept of the air defense system had been totally changed, giving priority to the missiles. As a result, the "Heavy MiGs" 150-series became flying laboratories equipped with new systems for air targets interception.

НЕОБХІДНІ ФАРБИ \ REQUIRED PAINTS

A HUMBROL 33 ЧОРНИЙ BLACK	B HUMBROL 64 СВІТЛО-СІРИЙ LIGHT GREY	C HUMBROL 131 ЗЕЛЕНИЙ MID GREEN	D HUMBROL 56 АЛЮМІНІЙ ALUMINIUM	E HUMBROL 191 ХРОМ. СРІБЛО CHROME SILVER	F HUMBROL 27004 ТЕМНО СТАЛЕВ. GUN METAL	H HUMBROL 130 БІЛИЙ WHITE SATIN	
I HUMBROL 27003 ПОЛІРОВАНА СТАЛЬ POLISHED STEEL	K HUMBROL 196 СІРИЙ GREY	L HUMBROL 19 ЧЕРВОНИЙ RED	M HUMBROL 121 СВІТЛО-ПІЩАНИЙ PALE STONE				

УМОВНІ СИМВОЛИ \ USED SYMBOLS

1 ЕТАПИ ЗБИРАННЯ STAGES OF ASSEMBLY	A1 НОМЕР ДЕТАЛІ PART NUMBER	1 ОКРЕМІ ДЕТАЛІ SEPARATE DETAILS	1 НАКЛЕЇТИ ДЕКАЛИ APPLY DECALS	A ФАРБУВАТИ УСІ ДЕТАЛІ PAINT ALL DETAILS	? НА ВИБІР OPTIONAL
A ВАРІАНТИ ДЛЯ ЗБИРАННЯ VARIANTS OF ASSEMBLY	S КЛЕЇТИ НА СУПЕРКЛЕЙ GLUE ON "SUPER GLUE"	НЕ КЛЕЇТИ DON'T GLUE	ЗРОБИТИ ОТВІР MAKE A HOLE	ВІДРІЗАТИ НОЖЕМ DETACH WITH KNIFE	A ФАРБУВАТИ TO PAINT

Модель вироблена за технологією «short run»
і призначена для досвідчених моделістів

This model is produced using short run technology,
designed for experienced modelers



КОМПЛЕКТНІСТЬ / COMPLETE SET

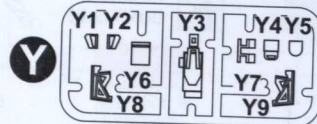
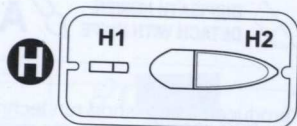
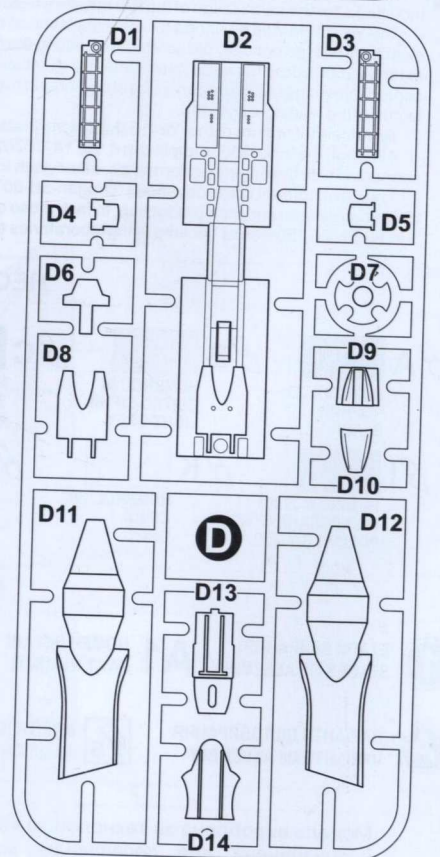
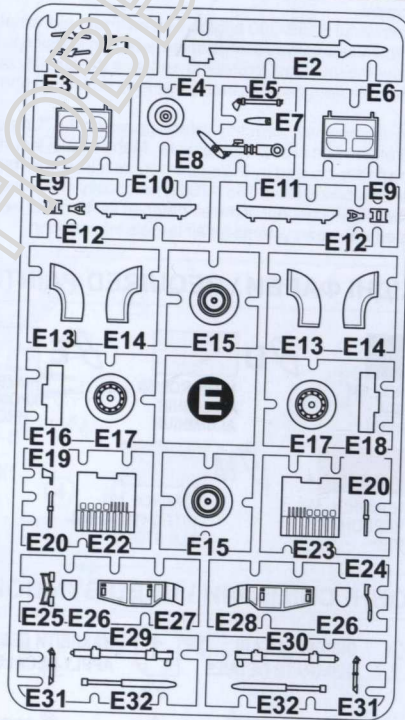
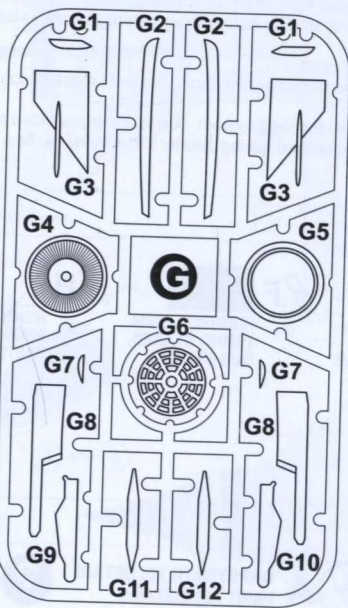
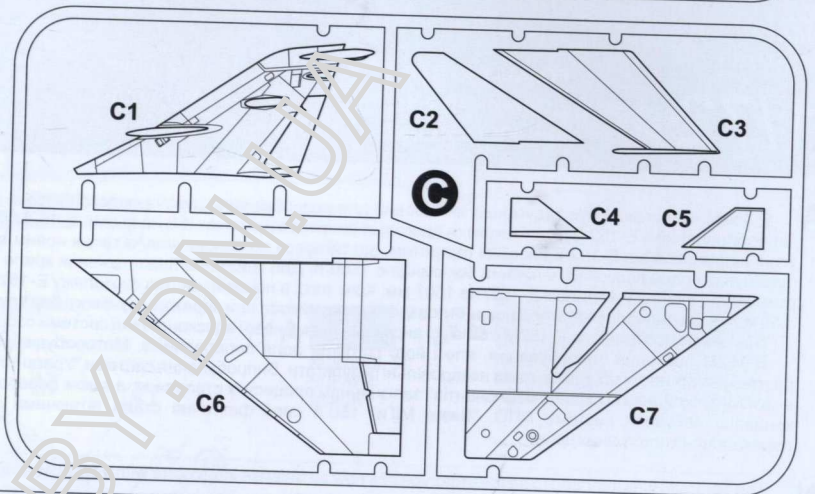
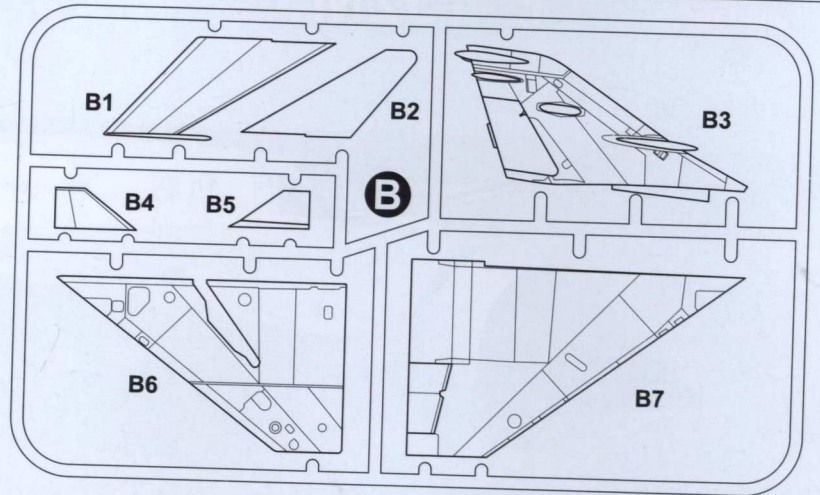
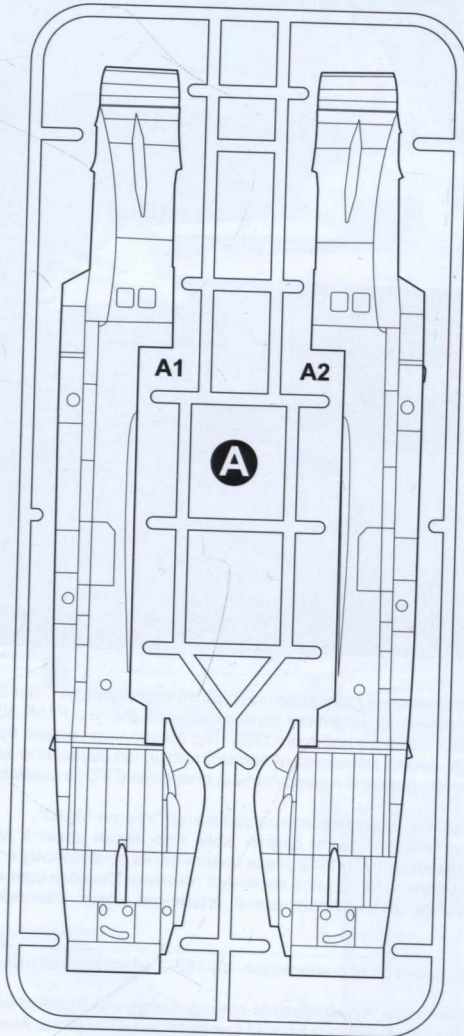



КОМПЛЕКТНІСТЬ / COMPLETE SET

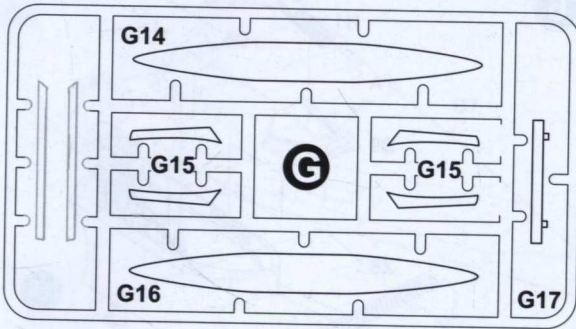

135 ДЕТАЛЕЙ ДЛЯ ЗБИРАННЯ ОДНІЄ МОДЕЛІ
135 DETAILS FOR ASSEMBLY OF ONE MODEL

МАСКИ ДЛЯ ФАРБУВАННЯ
MASKS FOR PAINTING

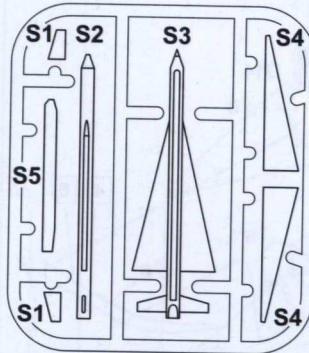
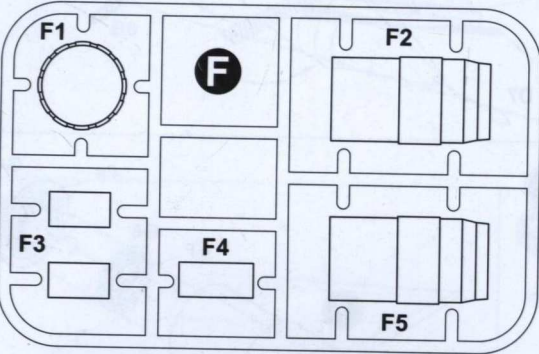
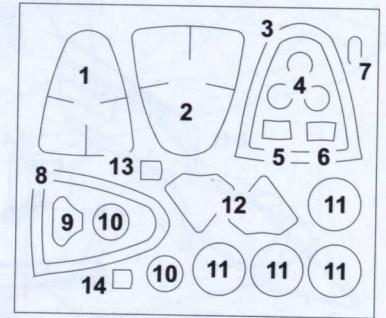

Sx2

ОДНА ДЕКАЛЬ ДЛЯ ОДНОГО ВАРІАНТУ ЗАБАРВЛЕННЯ
ONE DECAL FOR ONE VERSION OF COLOURING

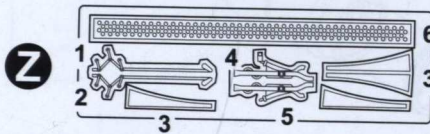
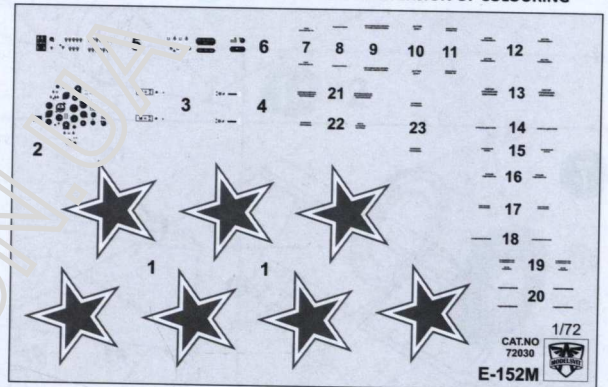

ОДИН ФОТОЕТЧ ДЛЯ
ЗБИРАННЯ ОДНІЄ МОДЕЛІ
ONE PHOTO-ETCHED SHEET FOR
ASSEMBLY OF ONE MODEL



СХЕМА ЗБИРАННЯ / THE SCHEME OF ASSEMBLY





СХЕМА ЗБИРАННЯ / THE SCHEME OF ASSEMBLY



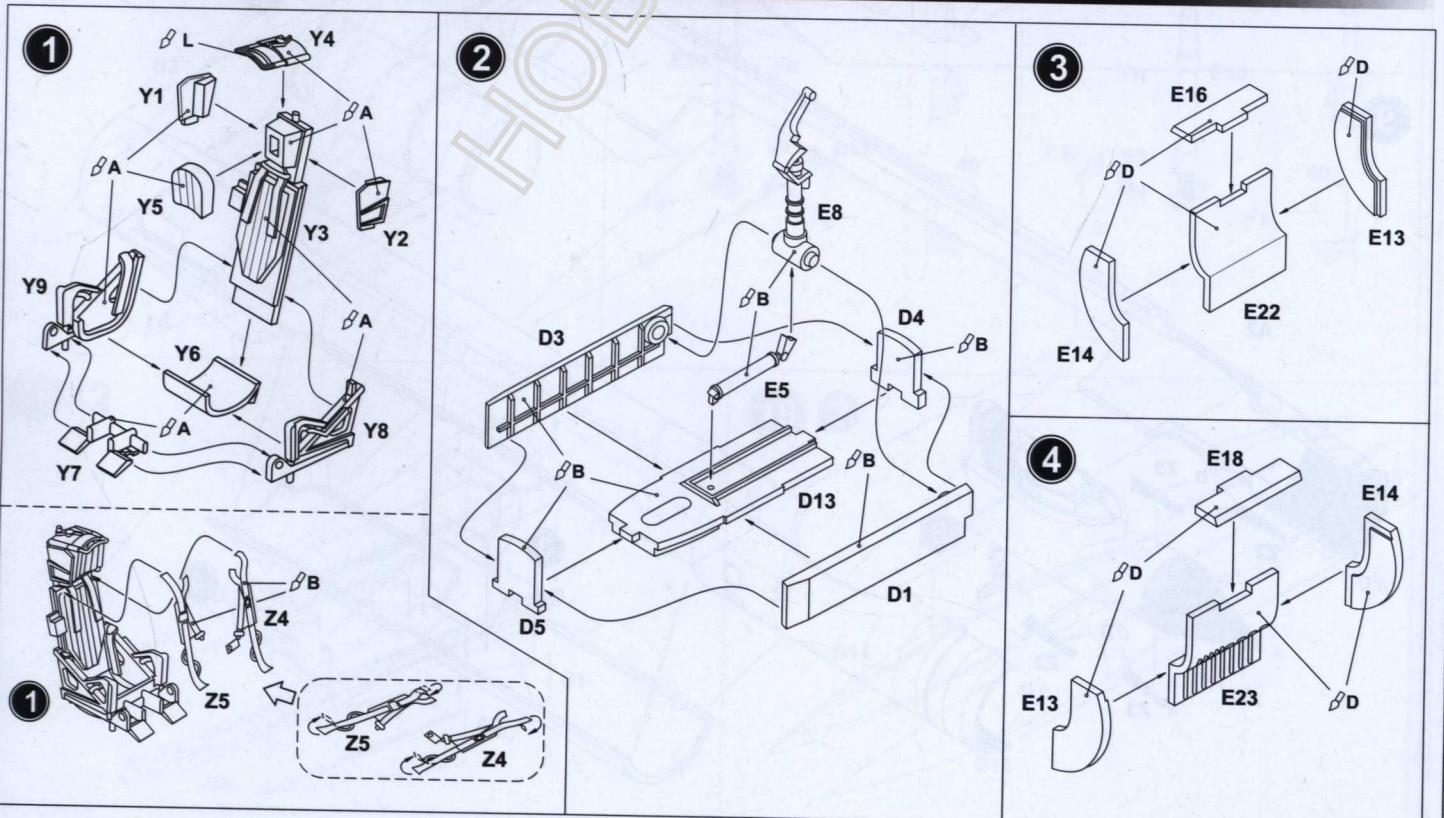

СХЕМА ЗБИРАННЯ / THE SCHEME OF ASSEMBLY

10

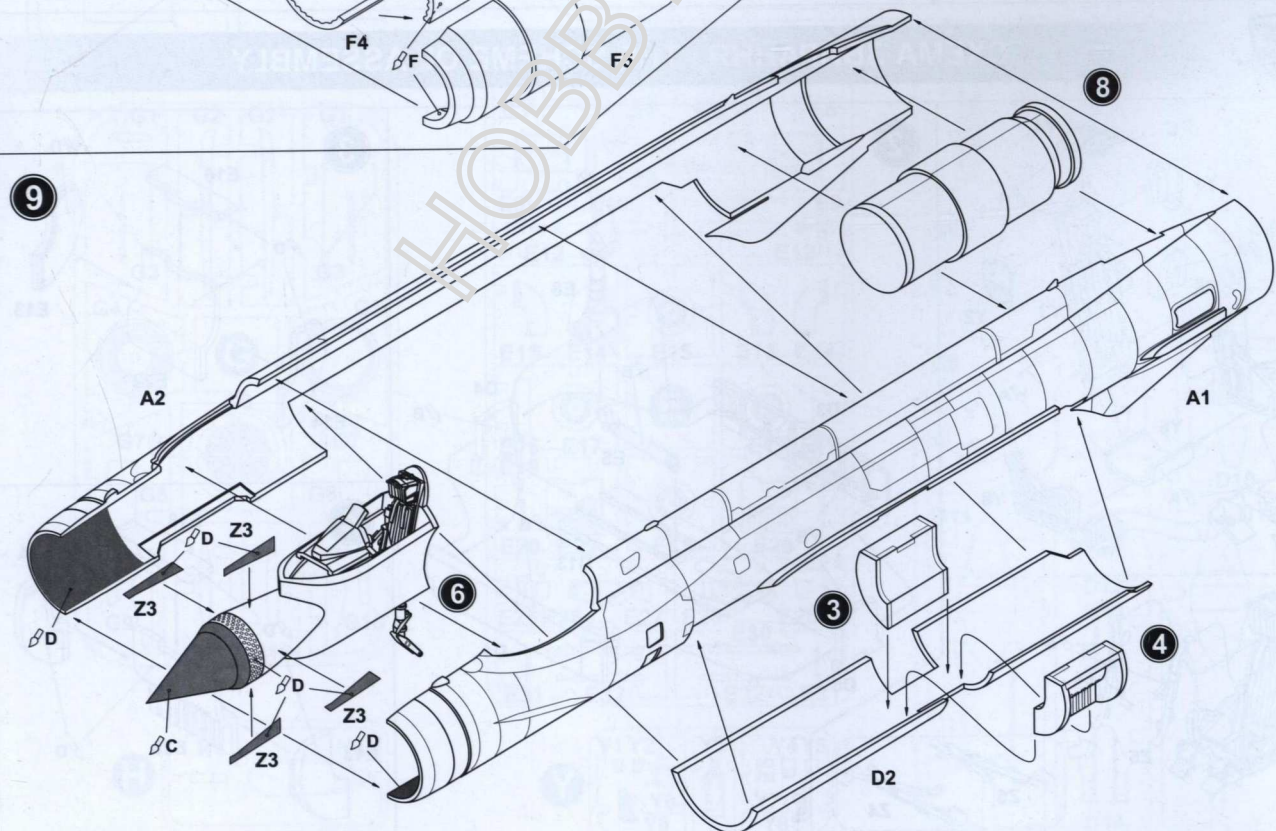
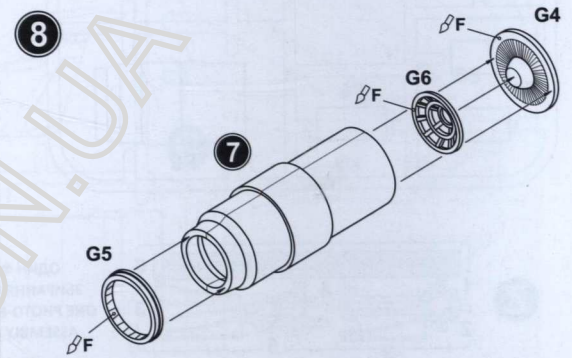
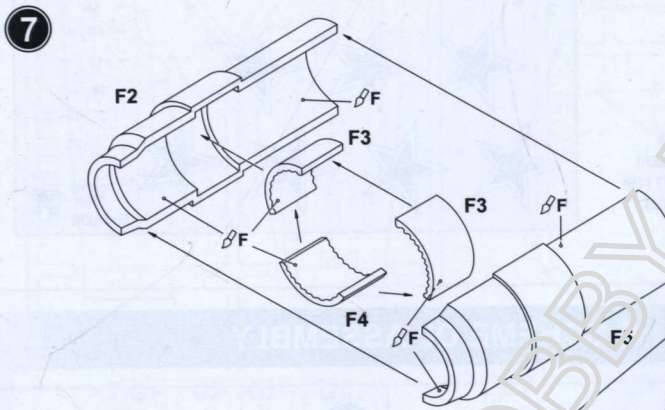
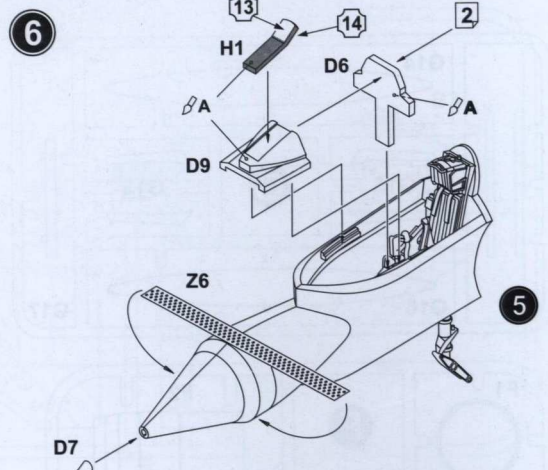
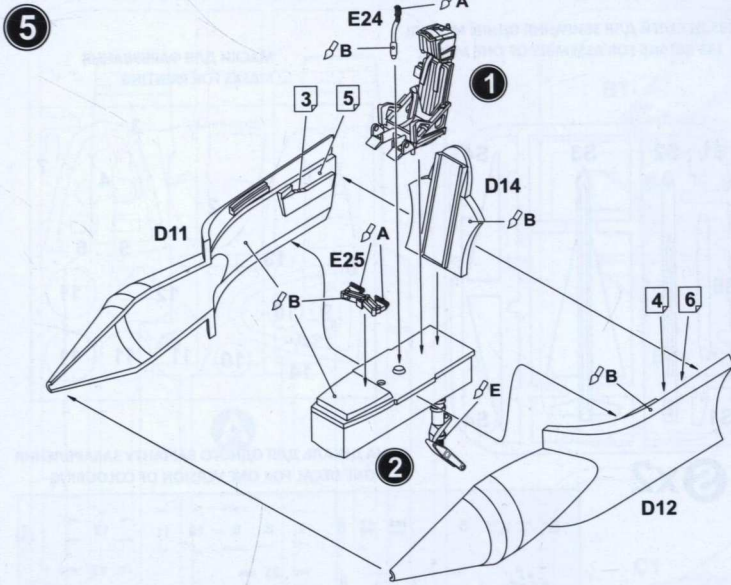
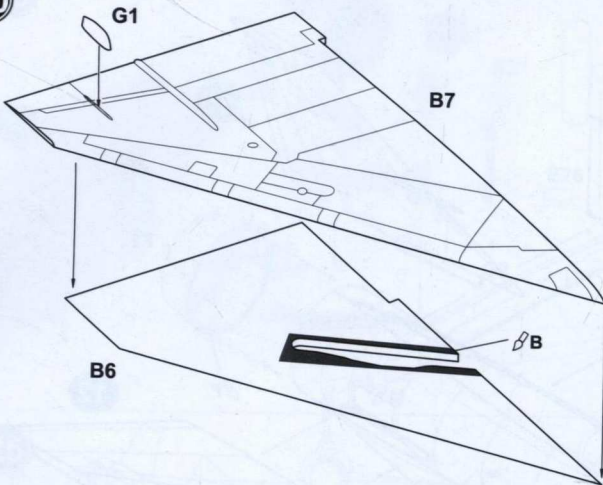

11

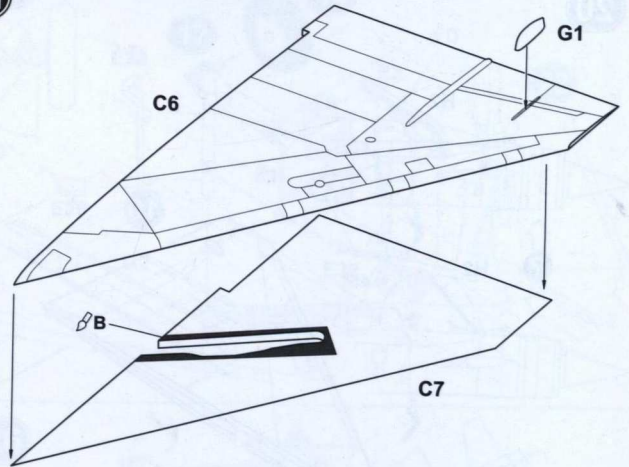

12

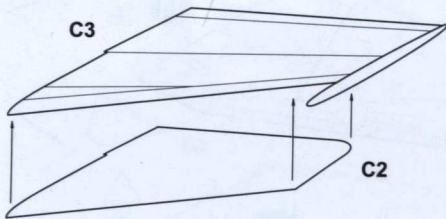

13



14 x2

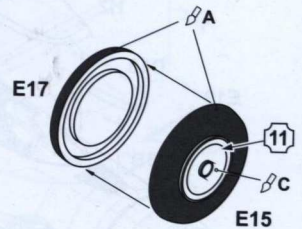

15

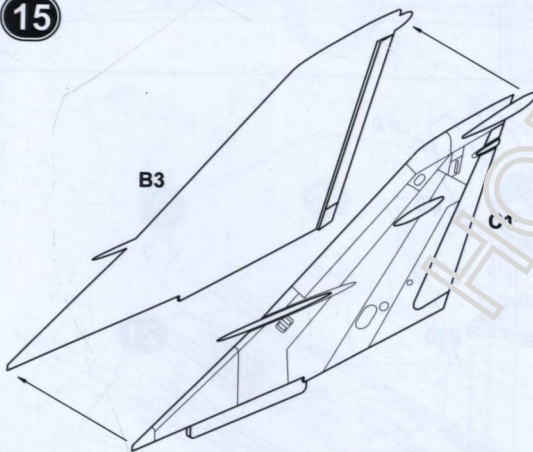

16

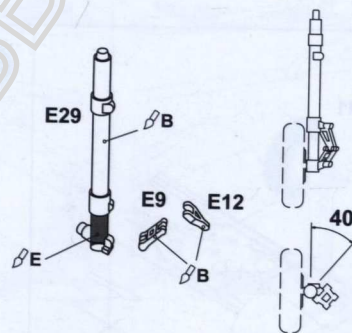

17

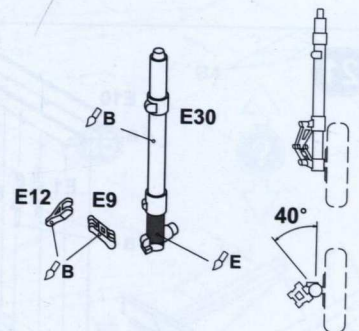

18 x2

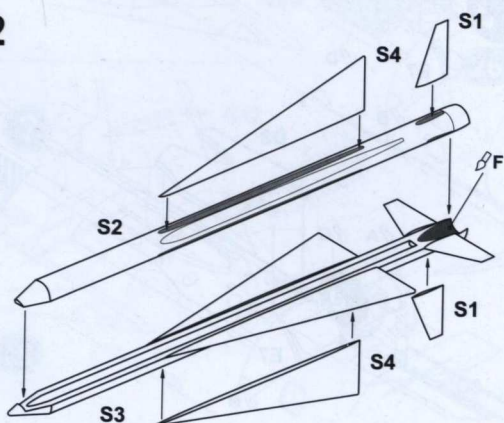

19 ?





СХЕМА ЗБИРАННЯ / THE SCHEME OF ASSEMBLY



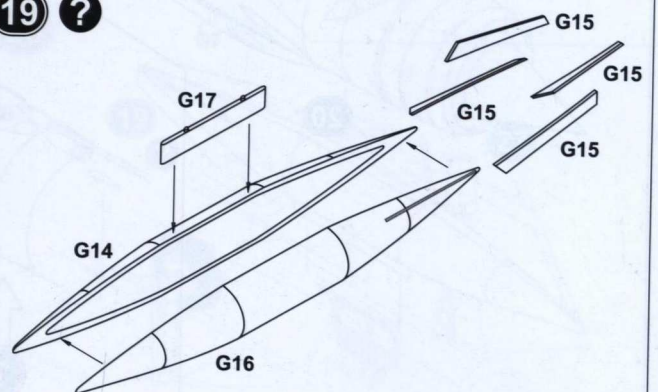

СХЕМА РОЗФАРБУВАННЯ / PAINTING SCHEME

E-152M на випробуваннях
Ye-152M on tests

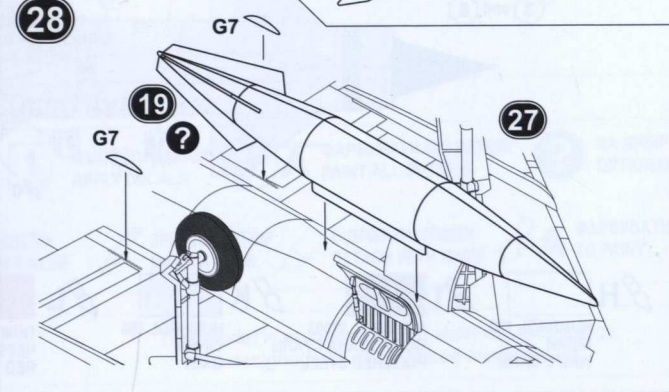
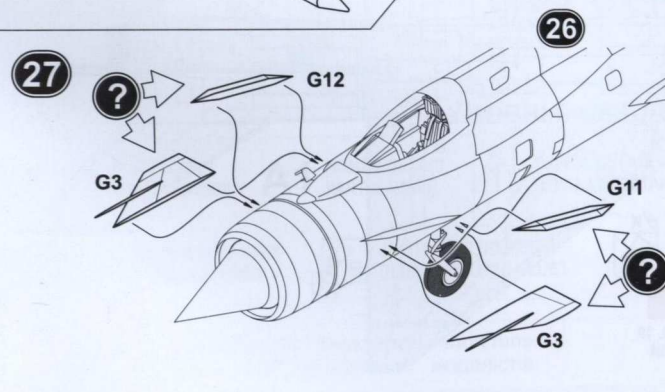
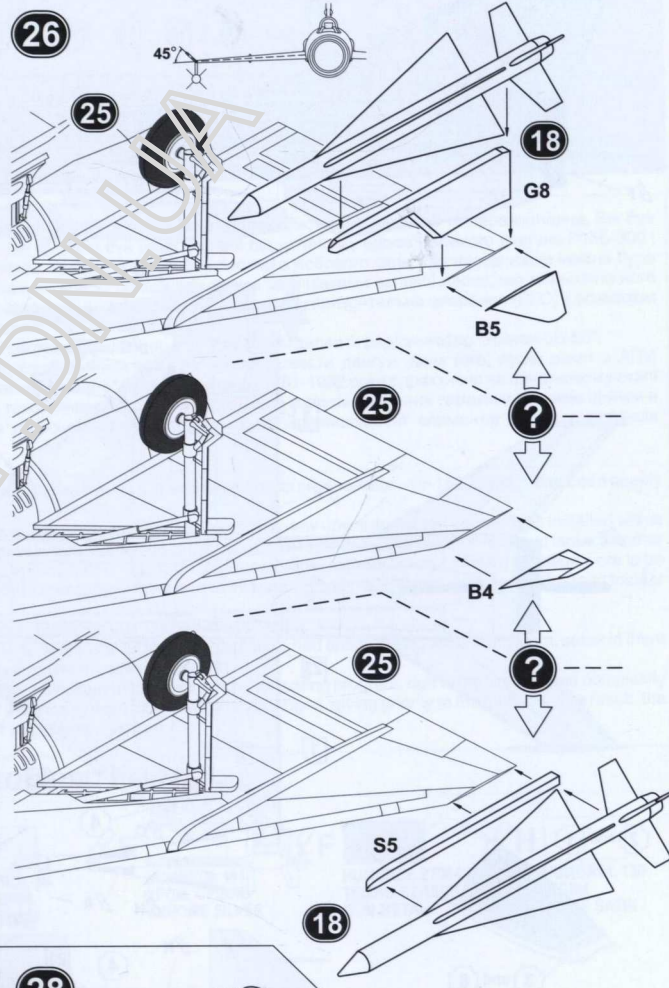
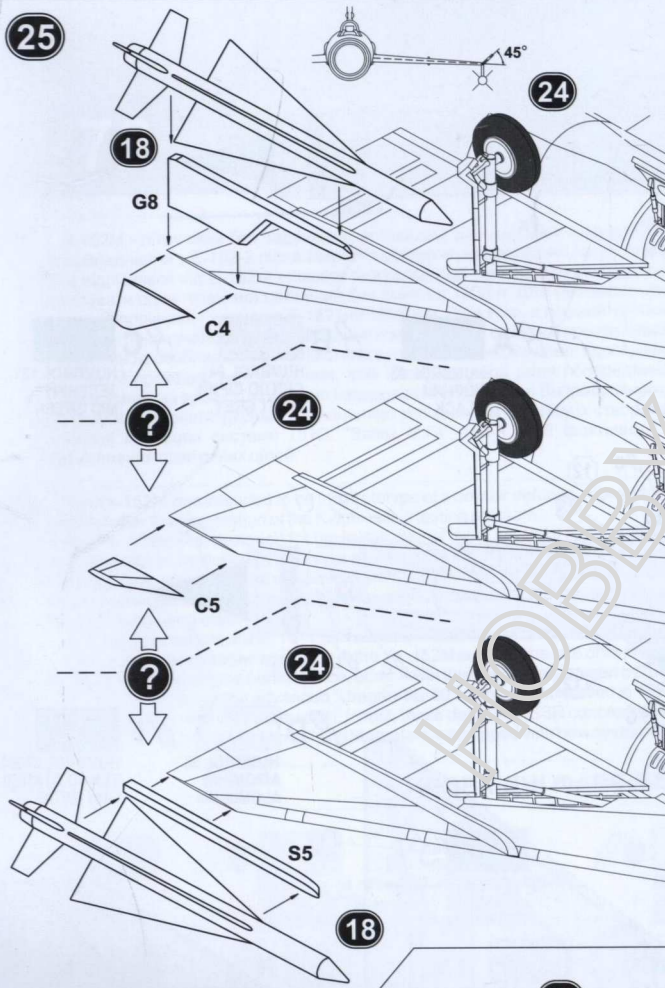
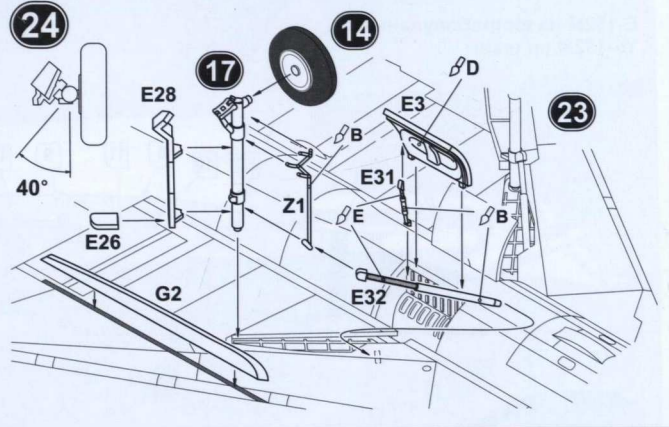
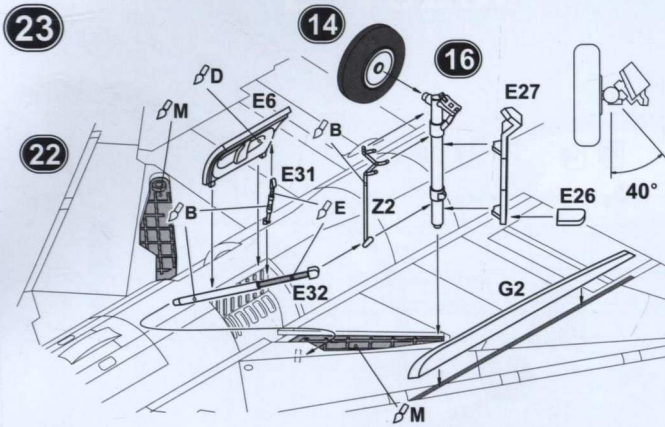