



E-166

CAT.NO.72032



МАСШТАБ
SCALE
1/72

РОЗМІХ КРИЛА \ SPAN: 143 мм \ mm
ДОВЖИНА \ LENGTH: 273 мм \ mm
КІЛЬКІСТЬ ДЕТАЛЕЙ \ PARTS: 111 шт \ pieces

ЗБІРНА МОДЕЛЬ \ ЛІМІТОВАНИЙ ВИПУСК
PLASTIC MODEL KIT \ LIMITED EDITION

UA Після завершення випробувань E-152-2 літак вирішили переобладнати в новий варіант E-152П. На новому літаку передбачалося встановити вдосконалений двигун Р15Б-300. Зовні від E-152-2 він відрізнявся високим гаргротом, а також новим ліхтарем без плоского лобового скла. На E-152П відмовилися від ежекторів, вони були замінені на звужуючому-розширюючі сопла. На літаку розглядалися кілька варіантів підвіски озброєння. Дослідний екземпляр E-152П був побудований переробкою E-152-2. Побудований літак децю відрізнявся від спроектованого. Тому реальному літаку присвоїли назву E-152М. Спочатку встановлене суцільноповоротне ПГО було в процесі випробувань знято. E-152М проходив випробування, але його спіткала доля попередників.

Після завершення випробувань E-152М в липні 1967 машину продемонстрували на виставці в аеропорту Домодедово. Його фюзеляж прикрашав напис «E-166» і три маленькі зірочки, які свідчать про встановлення світових рекордів. Однак все це не відповідало дійсності. Рекорди встановлювалися на першому дослідному E-152-1. Назва «E-166» було придумано для ФАІ. Після виставки E-152М передали музею ВПС в Моніно, де він експонується донині.

EN After flight testing, it was decided to modify the Ye-152-2 aircraft in Ye-152P. The new aircraft had to be fitted with R-15B-300 advanced jet engine. It differed from the Ye-152-2 aircraft with a high dorsal spine and new cockpit transparencies without a flat windshield. The ejectors were replaced by narrowing-expanding nozzles. Several variants of armament fixation were considered. The Ye-152P prototype was built by Ye-152-2 reconfiguration. The developed prototype slightly differed from the projected one. The real prototype was named as Ye-152M.

After tests the initial all-moving foreplane was removed. After the Ye-152M passed the flying tests in July 1967, the aircraft was shown at airshow at Domodedovo airport. Its fuselage was signed as Ye-166 with three little stars showing world records setting, that was untrue. The world records were carried out by the first Ye-152-1 prototype. The registration as Ye-166 was made for FAI. After the airshow the Ye-152M was retired to the Central Air Force Museum at Monino.

НЕОБХІДНІ ФАРБИ \ REQUIRED PAINTS

A HUMBROL 33 ЧОРНИЙ BLACK	B HUMBROL 64 СВІТЛО-СІРИЙ LIGHT GREY	C HUMBROL 131 ЗЕЛЕНИЙ MID GREEN	D HUMBROL 56 АЛЮМІНІЙ ALUMINIUM	E HUMBROL 191 ХРОМ. СІРБЛО CHROME SILVER	F HUMBROL 27004 ТЕМНО СТАЛЕВ. GUN METAL	G HUMBROL 48 БЛАКИТНИЙ BLUE
H HUMBROL 130 БІЛИЙ WHITE SATIN	I HUMBROL 27003 ПОЛІРОВАНА СТАЛЬ POLISHED STEEL	K HUMBROL 196 СІРИЙ GREY	L HUMBROL 19 ЧЕРВОНИЙ RED	M HUMBROL 121 СВІТЛО-ПІЩАНИЙ PALE STONE		

УМОВНІ СИМВОЛИ \ USED SYMBOLS

ЕТАПИ ЗБИРАННЯ STAGES OF ASSEMBLY	НОМЕР ДЕТАЛІ PART NUMBER	ОКРЕМІ ДЕТАЛІ SEPARATE DETAILS	НАКЛЕЇТИ ДЕКАЛІ APPLY DECALS	ФАРБУВАТИ УСІ ДЕТАЛІ PAINT ALL DETAILS	НА ВИБІР OPTIONAL
ВАРІАНТИ ДЛЯ ЗБИРАННЯ VARIANTS OF ASSEMBLY	КЛЕЇТИ НА СУПЕРКЛЕЙ GLUE ON "SUPER GLUE"	НЕ КЛЕЇТИ DON'T GLUE	ЗРОБИТИ ОТВІР MAKE A HOLE	ВІДРІЗАТИ НОЖЕМ DETACH WITH KNIFE	ФАРБУВАТИ TO PAINT

Модель вироблена за технологією «short run» і призначена для досвідчених моделістів

This model is produced using short run technology, designed for experienced modelers



КОМПЛЕКТНІСТЬ / COMPLETE SET

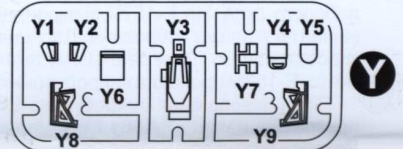
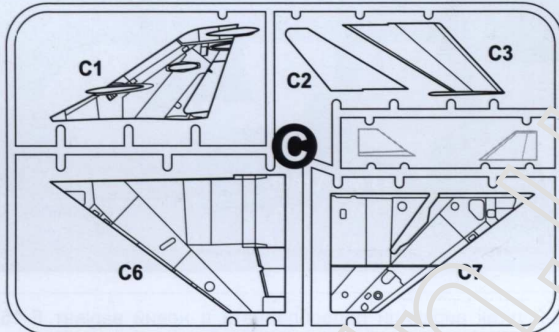
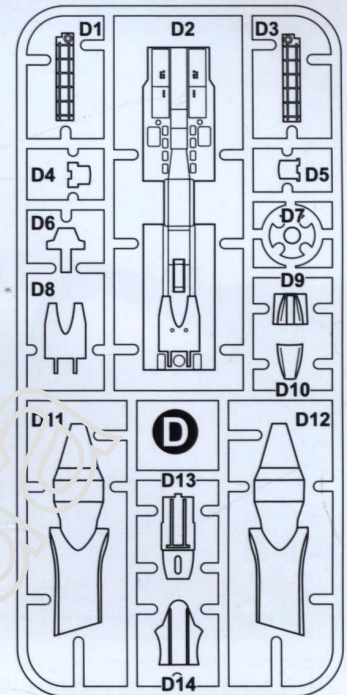
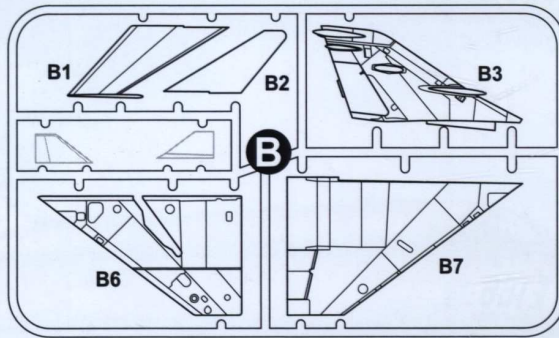
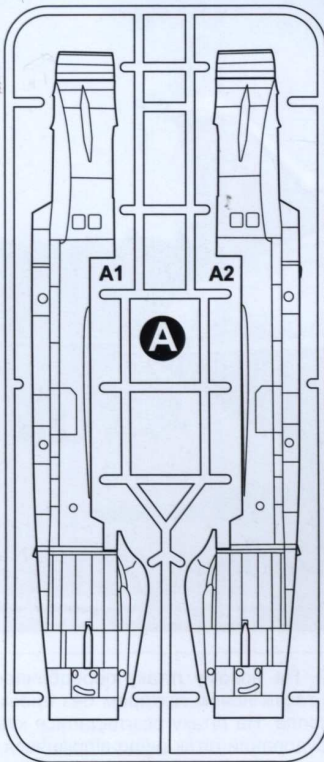

ОДИН ФОТОЕТЧ ДЛЯ ЗБИРАННЯ МОДЕЛІ
ONE PHOTO-ETCHED SHEET FOR ASSEMBLY OF ONE MODEL

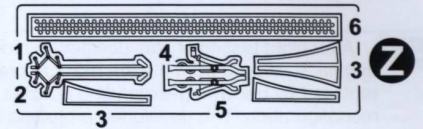

ОДНА ДЕКАЛЬ ДЛЯ ОДНОГО ВАРІАНТУ ЗАБАРВЛЕННЯ
ONE DECAL FOR ONE VERSION OF COLOURING

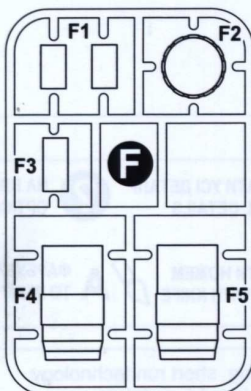
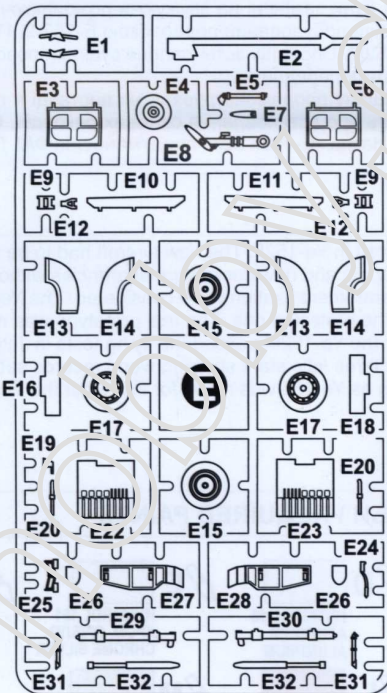
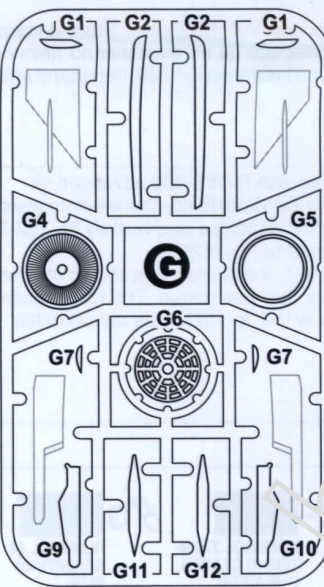

111 ДЕТАЛЕЙ ДЛЯ ЗБИРАННЯ ОДНІЄЇ МОДЕЛІ
111 DETAILS FOR ASSEMBLY OF ONE MODEL

МАСКИ ДЛЯ ФАРБУВАННЯ
MASKS FOR PAINTING





СХЕМА ЗБИРАННЯ / THE SCHEME OF ASSEMBLY



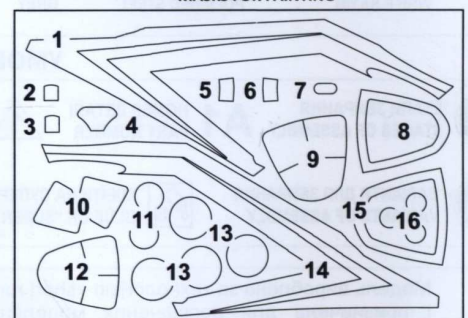
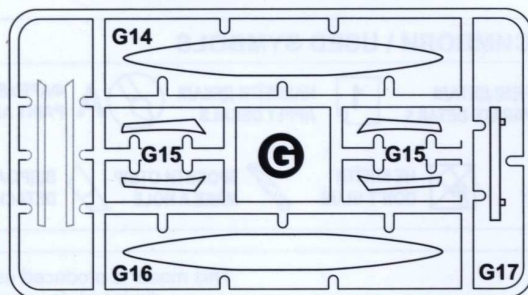

СХЕМА ЗБИРАННЯ / THE SCHEME OF ASSEMBLY



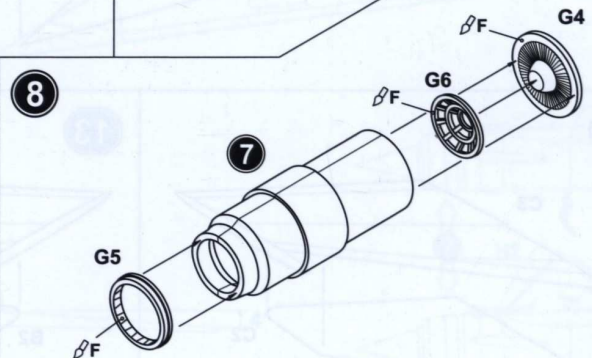
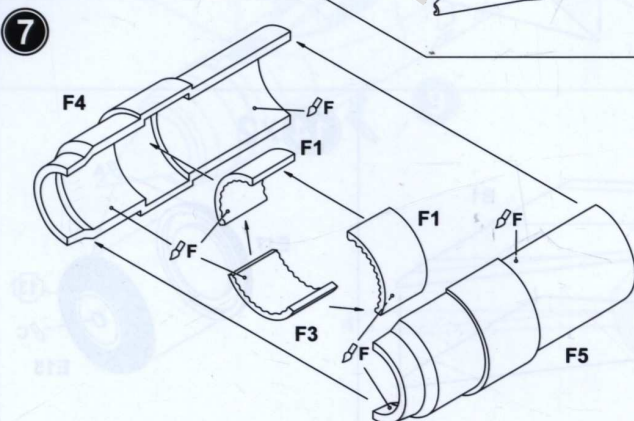
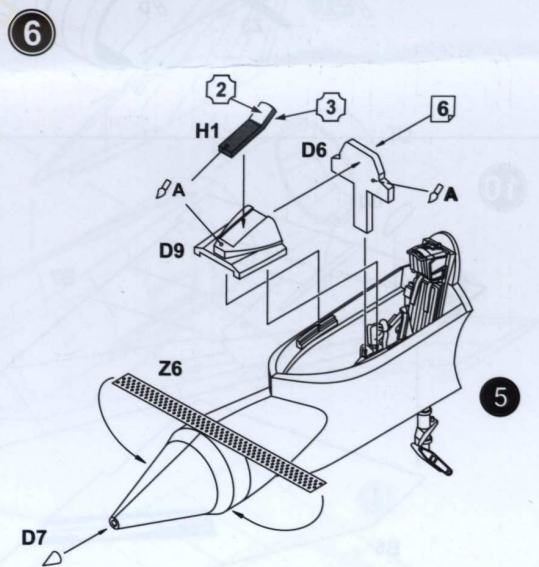
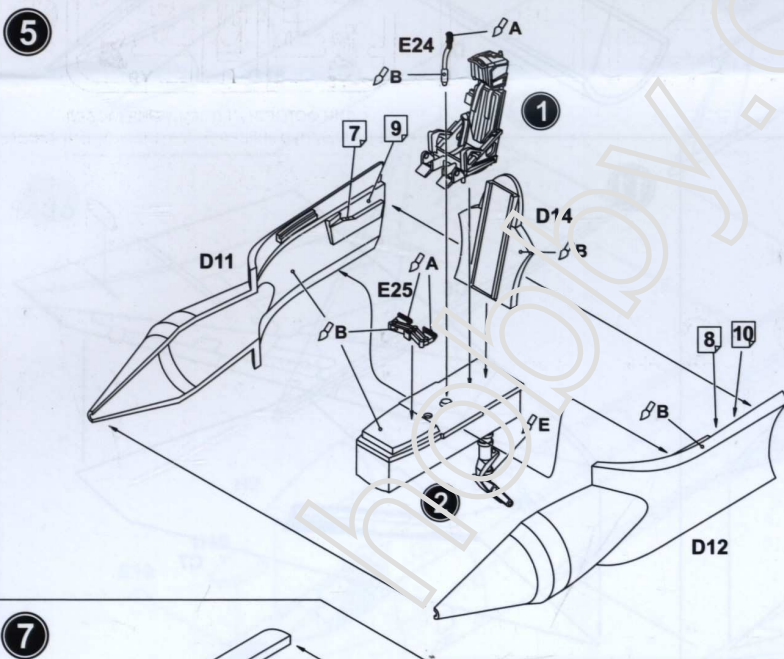
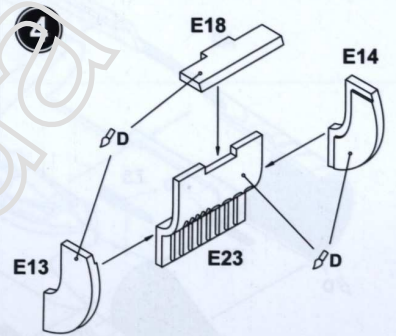
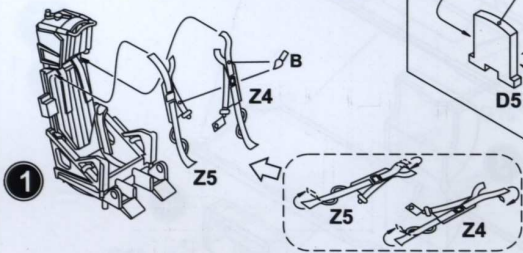
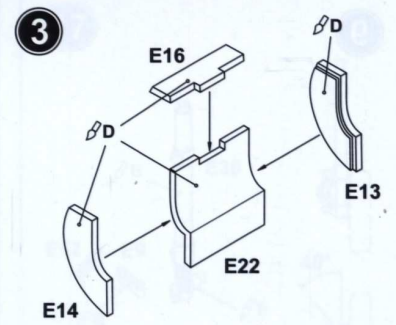
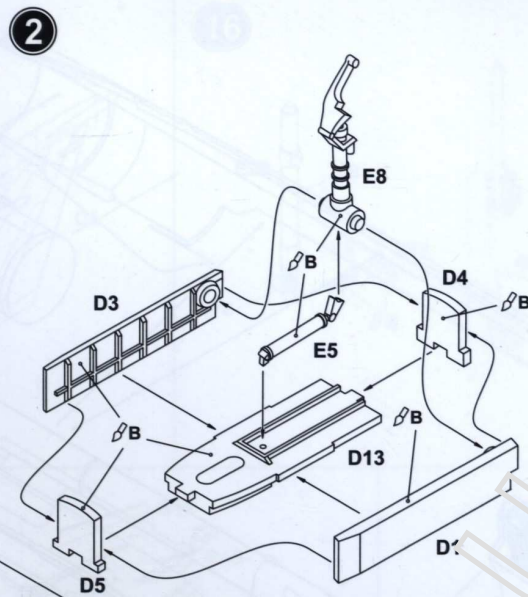
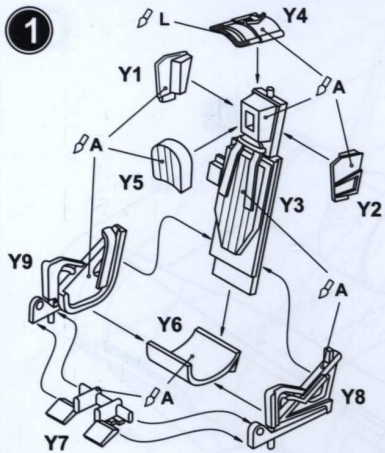

СХЕМА ЗБИРАННЯ / THE SCHEME OF ASSEMBLY

15

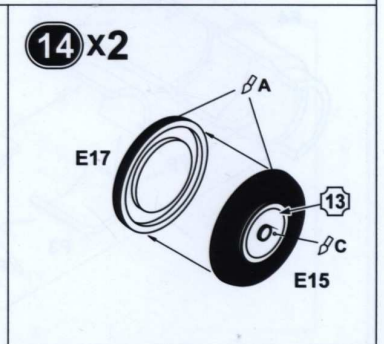
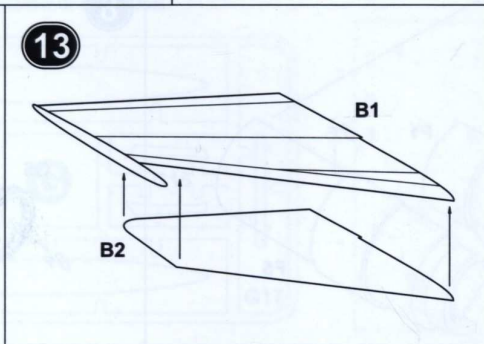
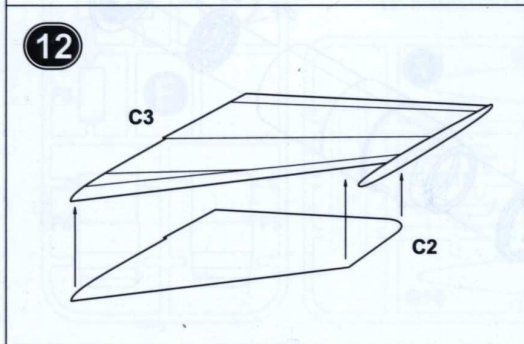
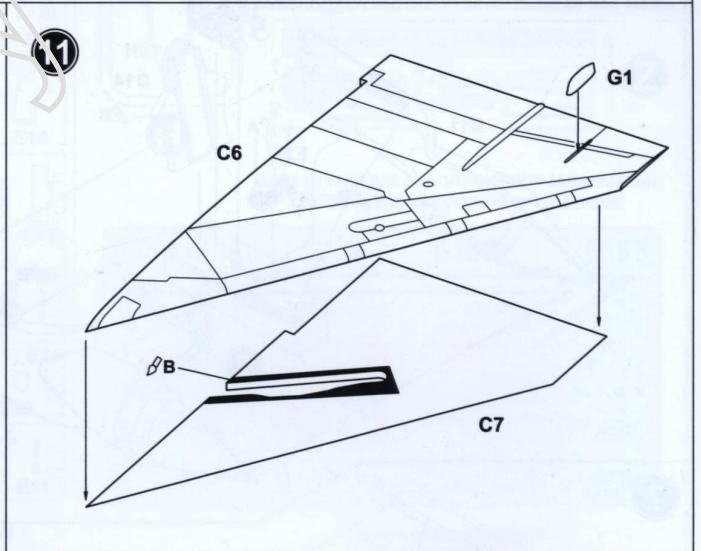
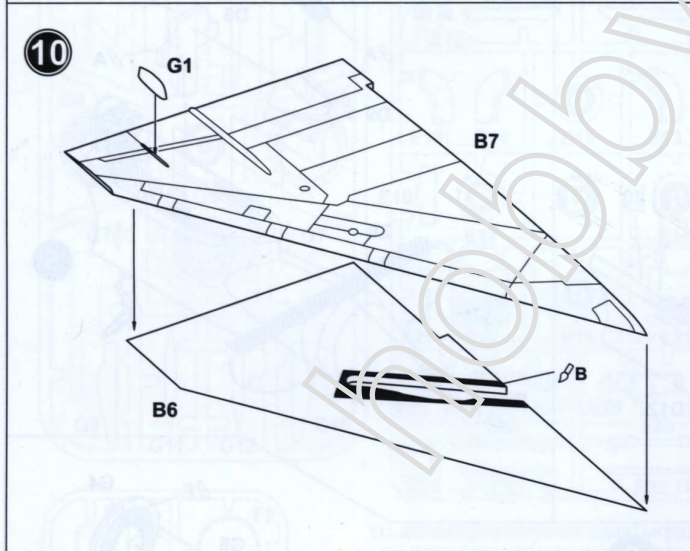
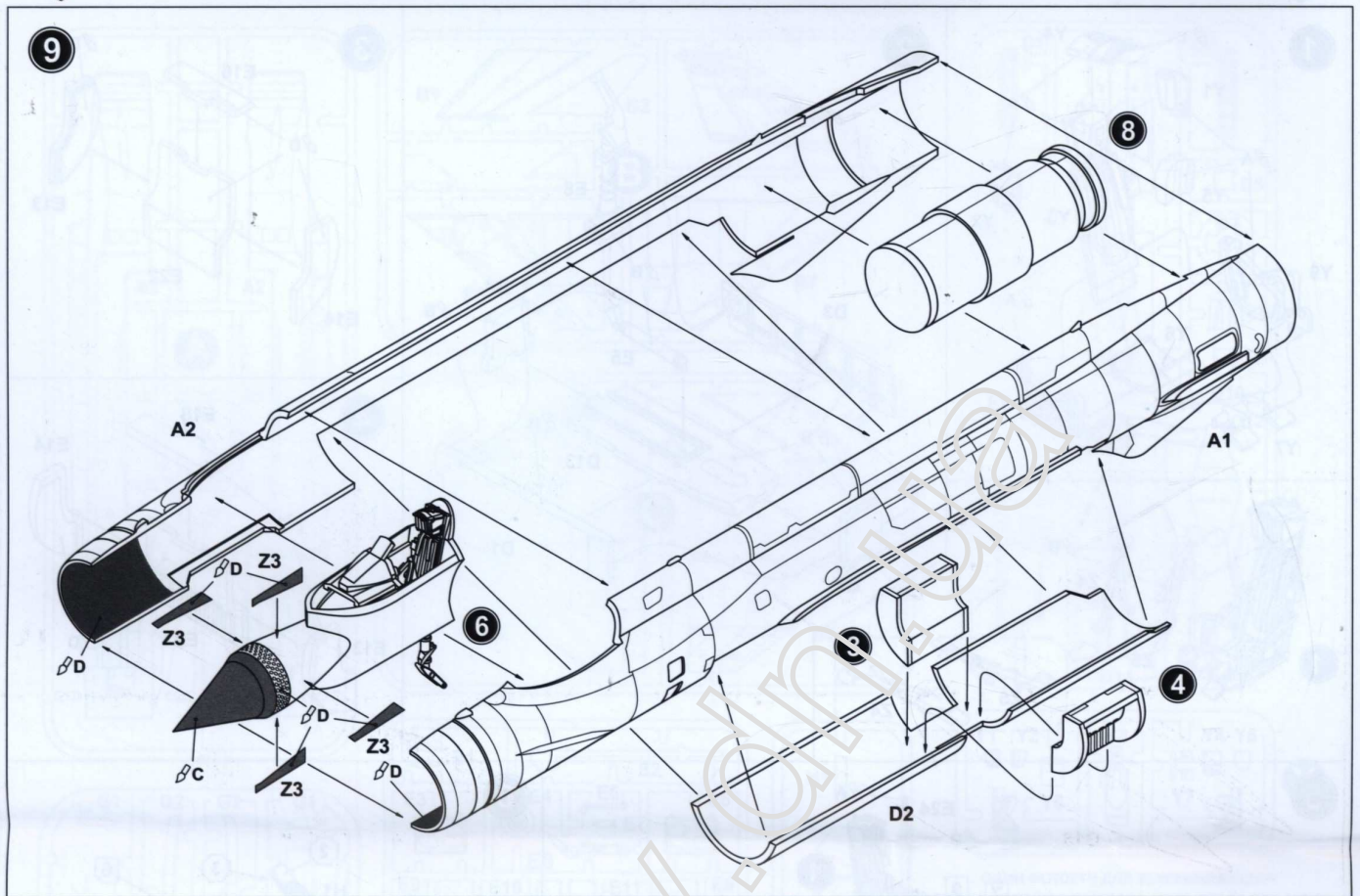
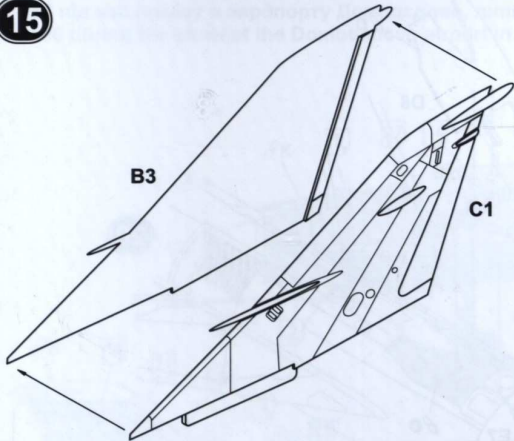

16

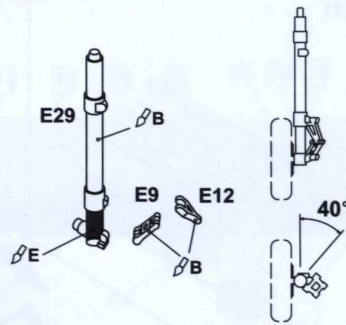

17

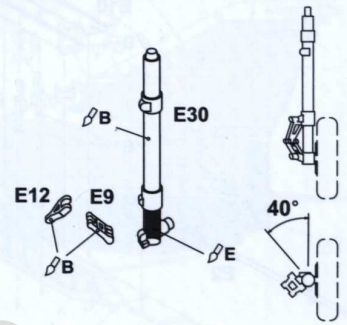

18

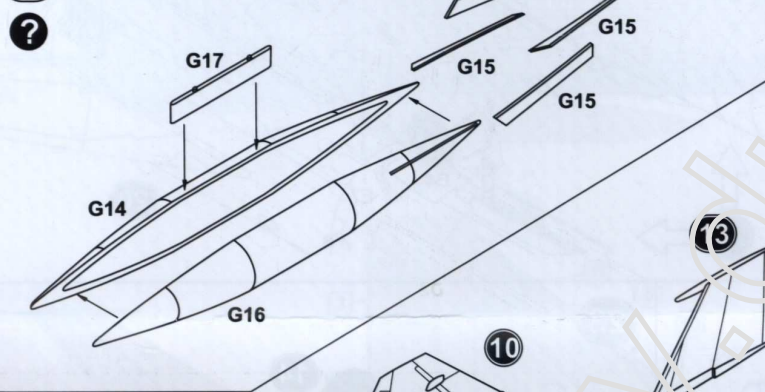

19





СХЕМА ЗБИРАННЯ / THE SCHEME OF ASSEMBLY

20

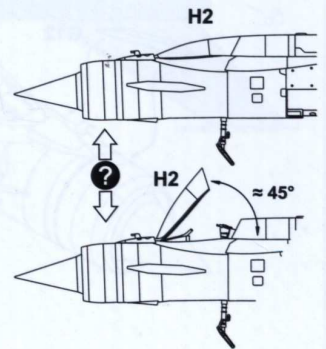
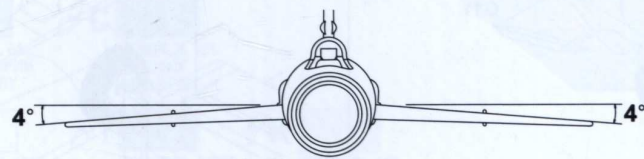
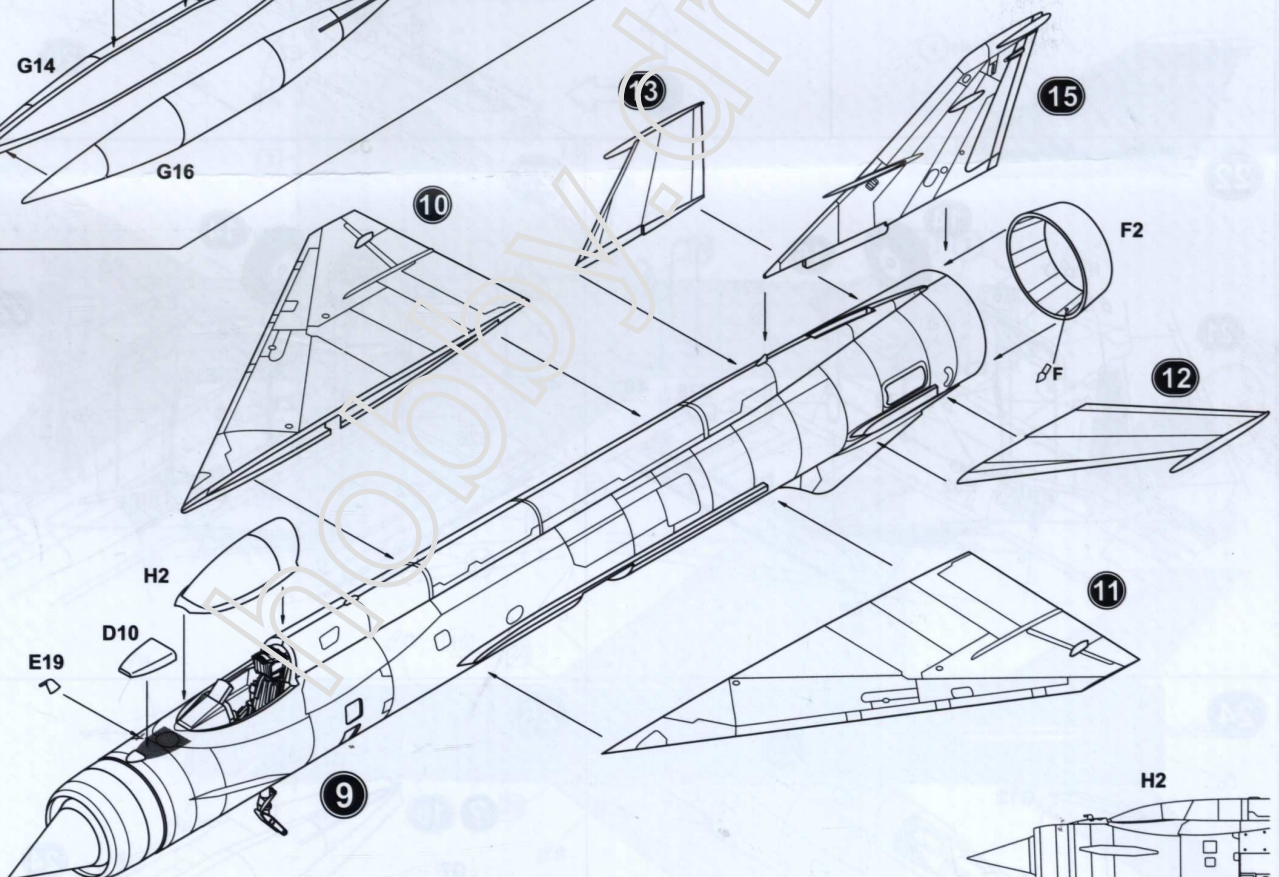
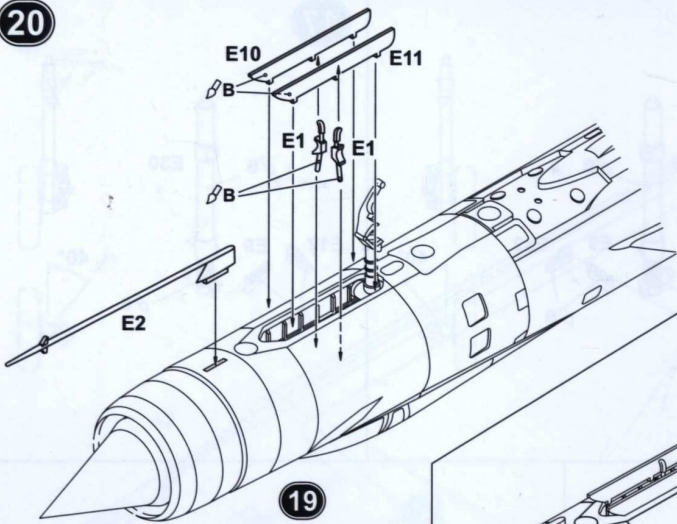

21

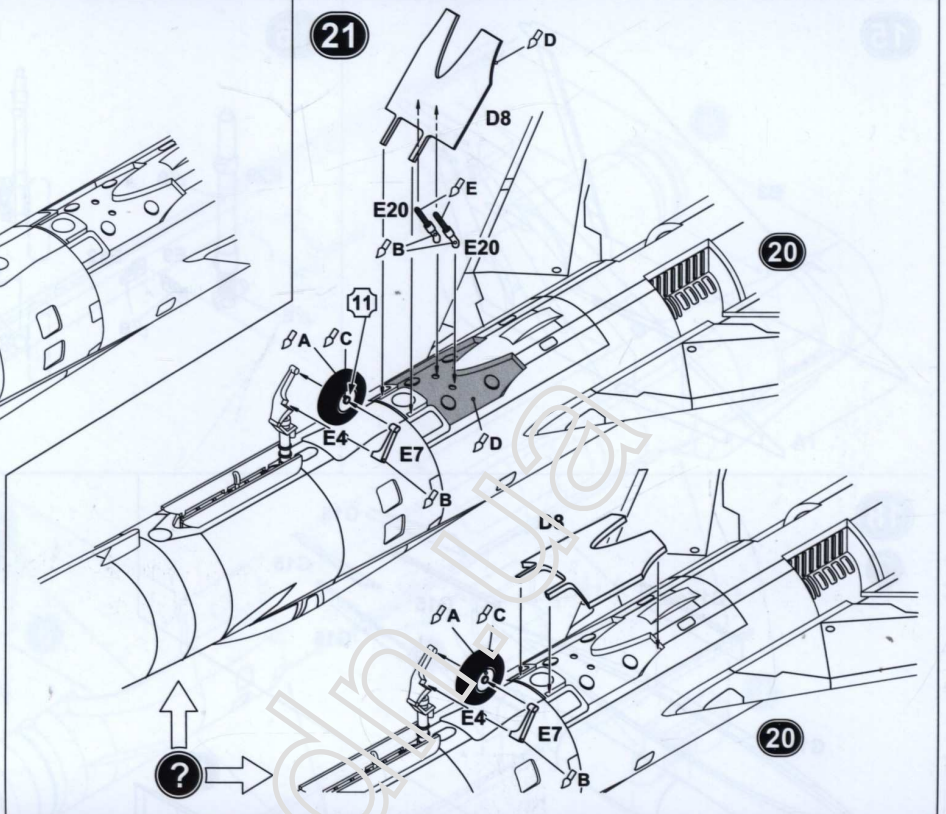

22

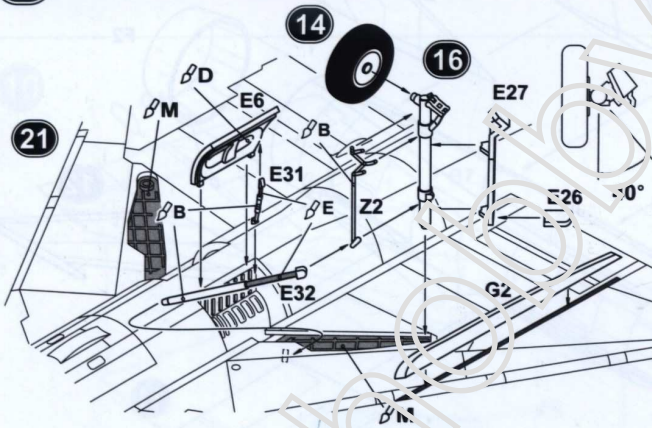

23

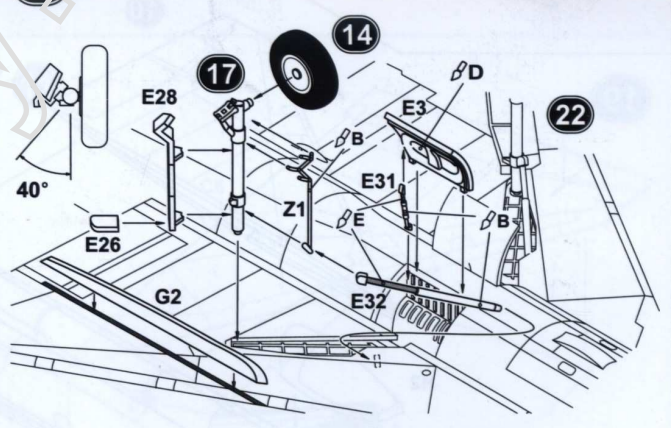

24

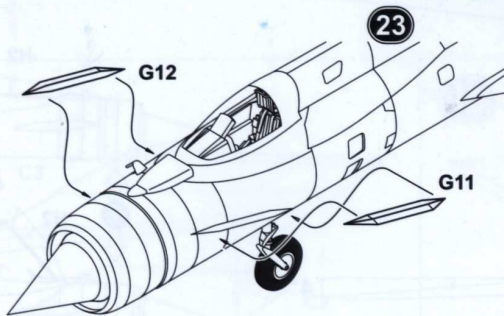

25









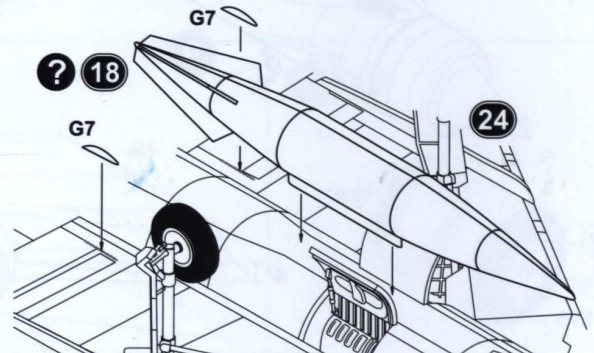
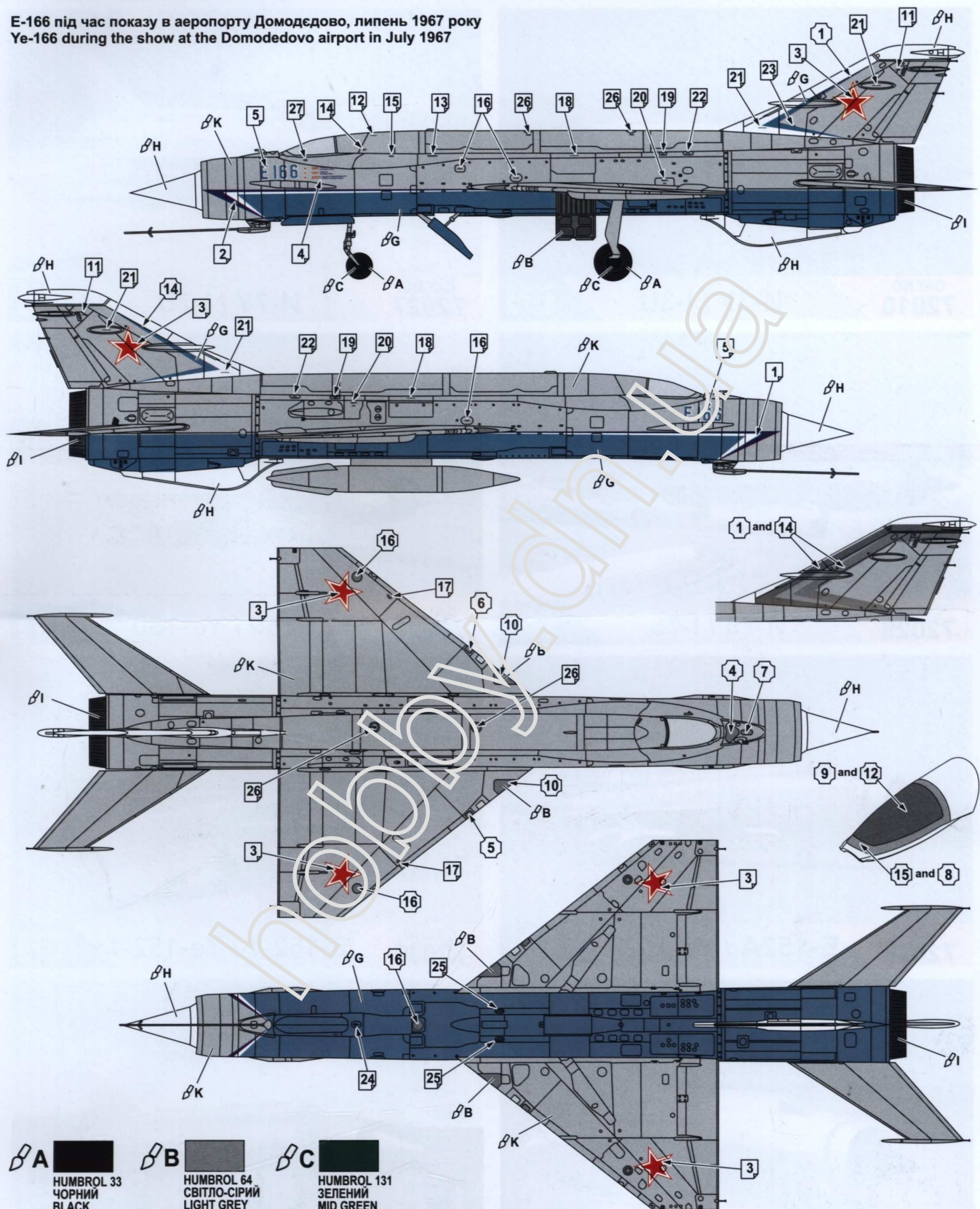

СХЕМА РОЗФАРБУВАННЯ / PAINTING SCHEME

E-166 під час показу в аеропорту Домодедово, липень 1967 року
Ye-166 during the show at the Domodedovo airport in July 1967



- | | | | |
|--|--|--|--|
|  A |  B |  C | |
| HUMBROL 33
ЧОРНИЙ
BLACK | HUMBROL 64
СВІТЛО-СІРИЙ
LIGHT GREY | HUMBROL 131
ЗЕЛЕНИЙ
MID GREEN | |
|  G |  H |  I |  K |
| HUMBROL 48
БЛАКИТНИЙ
BLUE | HUMBROL 130
БІЛИЙ
WHITE SATIN | HUMBROL 27003
ПОЛІРОВАНА СТАЛЬ
POLISHED STEEL | HUMBROL 196
СІРИЙ
GREY |