



Mirage III B

CAT. NO 72060



SCALE
1:72

РОЗМІР КРИЛА \ SPAN: 114 мм / 4 1/2" IN
ДОВЖИНА \ LENGTH: 210 мм / 8 1/4" IN
КІЛЬКІСТЬ ДЕТАЛЕЙ \ PARTS: 162 ШТ. / PIECES

ЗБІРНА МОДЕЛЬ \ ЛІМІТОВАНИЙ ВИПУСК
PLASTIC MODEL KIT \ LIMITED EDITION

UA З надходженням на озброєння французьких ВПС Mirage-IIIС з'явилася необхідність у створенні двомісного варіанту винищувача. Прототип Mirage-III B-01 вперше злетів 20 жовтня 1959, але тільки в червні 1960 року надійшло замовлення на 26 літаків. Перший серійний Mirage-III B № 201 злетів 19 липня 1962 г. На літаку використовувався двигун Star 2B-3. Mirage-III B мав конструкцію аналогічну Mirage-III C і відрізнявся подовженою на 0,6 м. носовою частиною фюзеляжу. Другу кабіну для інструктора розмістили в відсіку для обладнання і підняли на 0,2 м. Радіообладнання перемістили в носову частину, на спарці стояв "процесор" принцип CSF-295. На літаку прибрали гармати. На місце відсіку озброєння встановили додатковий паливний бак. Передбачалося установка відчепних паливних баків і підвісного озброєння на зовнішній підвісці. Mirage-III B ніс озброєння класу "повітря-поверхня". Всього було побудовано 77 літаків Mirage-III B в різних модифікаціях. Десять Mirage-III B-2 виготовили з 1967р. по 1968р. для тренувача льотчиків дозаправки в повітрі. На експорт поставлялися різні варіанти літаків III B.

EN In the late 50's, French Air force ("Armée de l'Air, AdA") needed an operation trainer, which had to enter into service in parallel with Mirage III C. It's prototype named Mirage-III B-01 made a maiden flight on 20th of October 1959. One year later, AdA ordered 26 aircraft of that type. The first serial aircraft Mirage III B # 201 entered in service in 1962. The Mirage III B had a similar construction and design with Mirage III C, however it's fuselage was longer on 60 cm, due to accommodation of the second cockpit for the instructor. The radio equipment in Mirage III B was moved upfront in the nose fuselage section, cannons were removed from the plane and an additional fuel tank was installed instead. Mirage III B had simplified CSF-295 sight and was capable of wearing external droppable fuel tanks and "Air-to-surface" missiles. A total of 77 Mirage III B were built in various modifications. Ten Mirage III B-2 were released from 1967 to 1968 as inflight refueling trainers.

НЕОБХІДНІ ФАРБИ \ REQUIRED PAINTS

| | | | | | | | | | |
|--|---|---|--|--|--|--|---|--|--|
| A Aluminium Mr. Met. Color MC218 AK Xtr. Met. - AK479 | B Dark Green Mr. Color C361 AK RC340 | C Dark Grey Mr. Color C337 AK RC247 | D Brown Mr. Color C044 AK RC014 | E Light Blue Mr. Color C117 AK 4011 | F Azure Grey Mr. Color C305 AK 2144 | G Gun Metal Mr. Met. Color MC214 AK Xtr. Met. - AK483 | H Red Mr. Color C47 AK RC503 | I White Mr. Color C62 AK RC004 | J Flat Black Mr. Color C33 AK RC001 |
| K Pale Yellow Mr. Color C313 AK RC018 | L Blue Mr. Color C110 AK RC011 | M Light Grey Mr. Color C311 AK RC254 | O Khaki Mr. Color C55 AK RC096 | P Yellow Mr. Color C4 AK RC007 | R Brown Leather Mr. Color C41 AK 3031 | S Rubber Tires Mr. Color C137 AK RC022 | T Chrom Silver Mr. Met. Color MC211 AK Xtr. Met. - AK477 | U Steel Mr. Met. Color MC213 AK Xtr. Met. - AK476 | |

УМОВНІ СИМВОЛИ \ USED SYMBOLS

| | | | | | |
|--|---|--|--|--|--------------------------------|
| 1 ЕТАПИ ЗБИРАННЯ STAGES OF ASSEMBLY | A1 НОМЕР ДЕТАЛІ PART NUMBER | 1 ОКРЕМІ ДЕТАЛІ SEPARATE DETAILS | 1 НАКЛІТКИ ДЕКАЛІ APPLY DECALS | 1 НАКЛІТКИ МАСКУ APPLY THE ADHESIVE MASK | ? НА ВИБІР OPTIONAL |
| A ВАРИАНТИ ДЛЯ ЗБИРАННЯ VARIANTS OF ASSEMBLY | S КЛІЄТКИ НА СУПЕРКЛЕЙ GLUE ON "SUPER GLUE" | X НЕ КЛІЄТКИ DON'T GLUE | 1 ЗРОБИТИ ОТВІР MAKE A HOLE | 1 ВІДРІЗАТИ НОЖЕМ DETACH WITH KNIFE | A ФАРБУВАТИ TO PAINT |

Модель вироблена за технологією «short run» і призначена для досвідчених моделістів

This model is produced using short run technology, designed for experienced modelers



КОМПЛЕКТНІСТЬ / COMPLETE SET

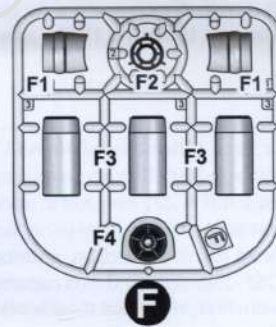
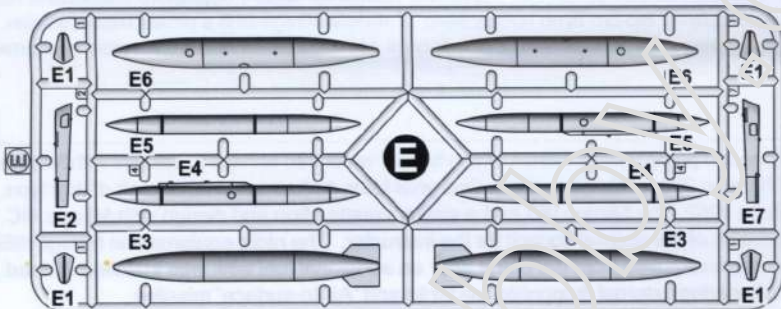
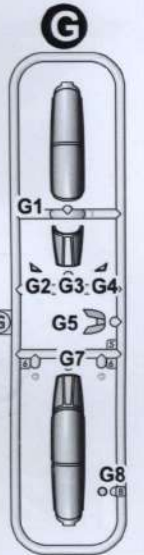
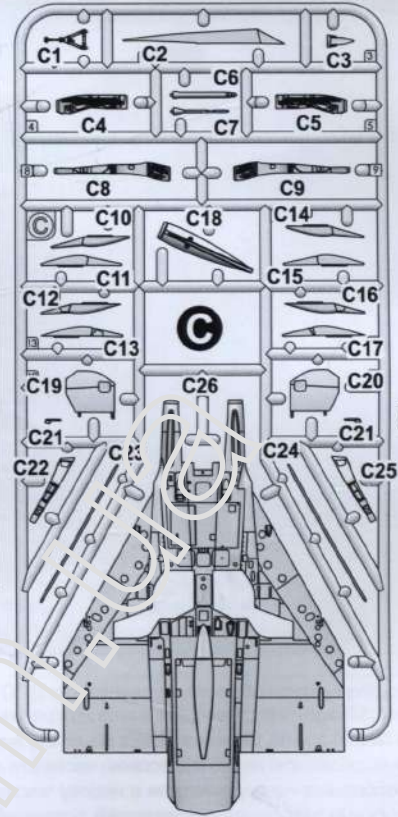
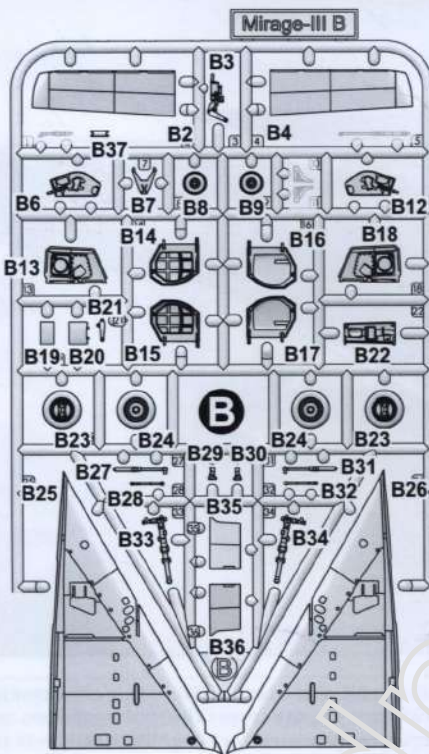
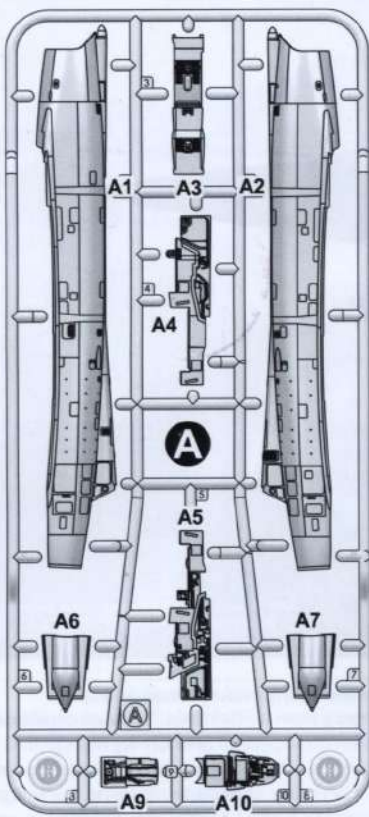

МАСКИ ДЛЯ ФАРБУВАННЯ MASKS FOR PAINTING

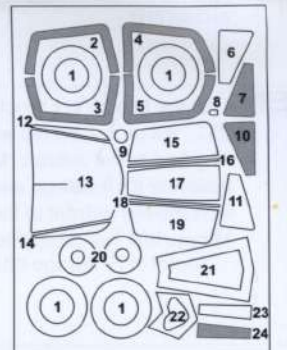

ЗОВНІ OUTSIDE
ВСЕРЕДИНІ INSIDE

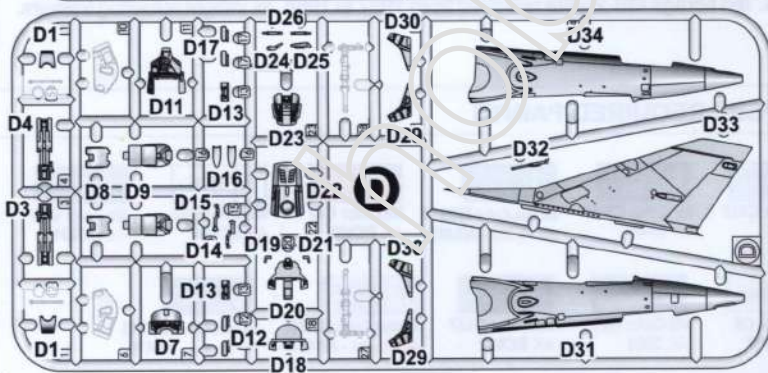

ОДНА ДЕКАЛЬ ДЛЯ П'ЯТИ ВАРІАНТІВ ЗАБАРВЛЕННЯ ONE DECAL FOR FIVE VERSIONS OF COLOURING

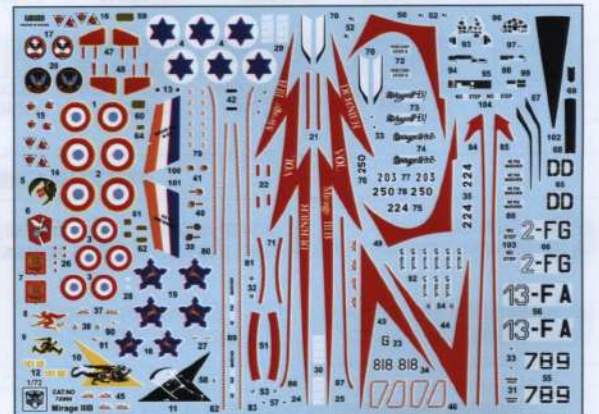

ПЛІВКА З ПРОЗОРИМИ
ДЕТАЛЯМИ
FILM WITH TRANSPARENT
DETAILS

ФОТОЕТЧ
ДЛЯ ЗБИРАННЯ
МОДЕЛІ
PHOTO-ETCHED
SHEET FOR ASSEMBLY
OF MODEL

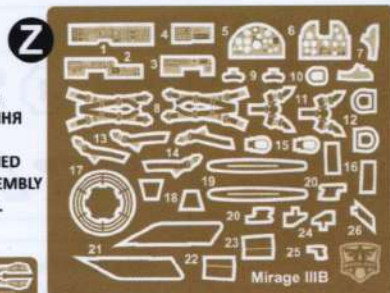

Mirage III B



СХЕМА ЗБИРАННЯ / THE SCHEME OF ASSEMBLY





СХЕМА ЗБИРАННЯ / THE SCHEME OF ASSEMBLY

12

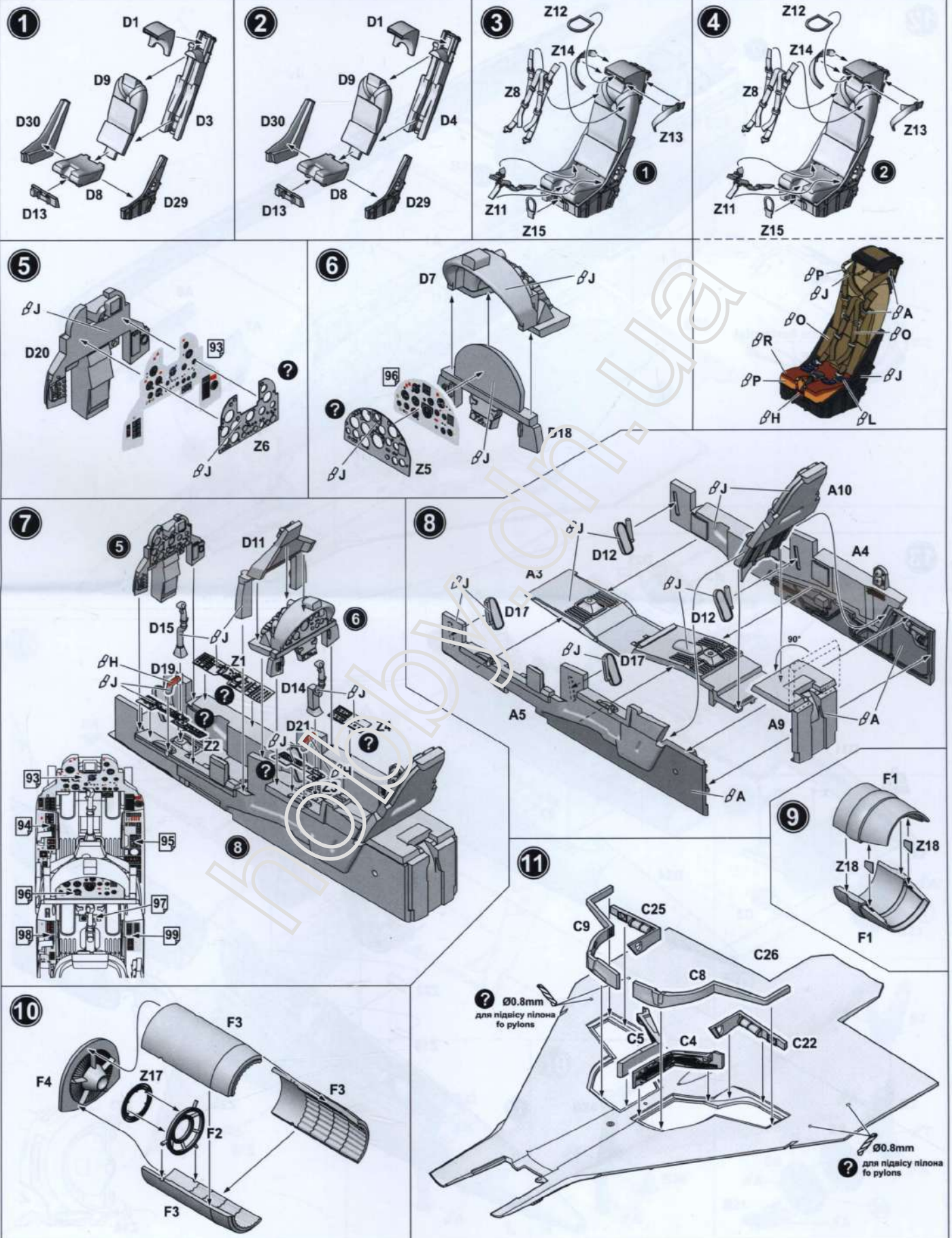
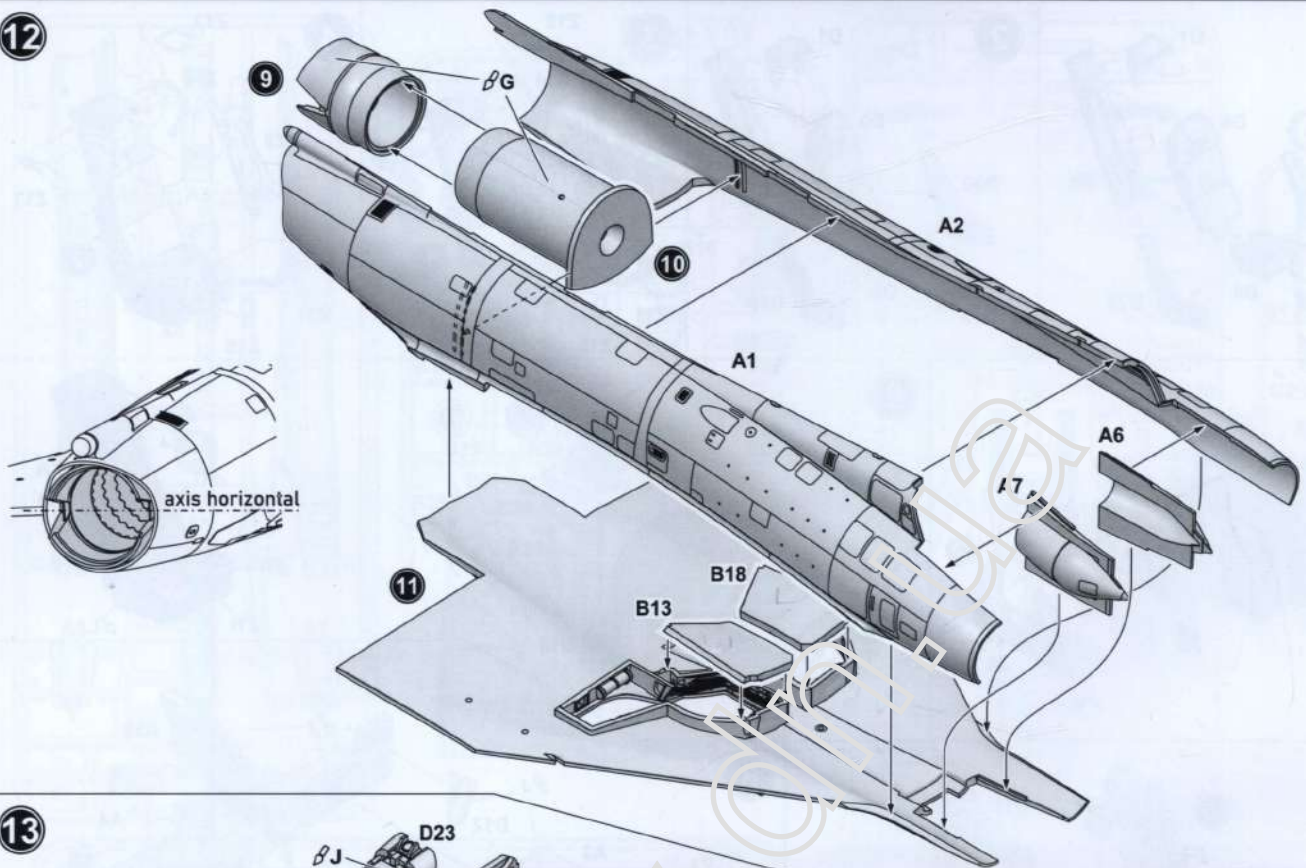

13

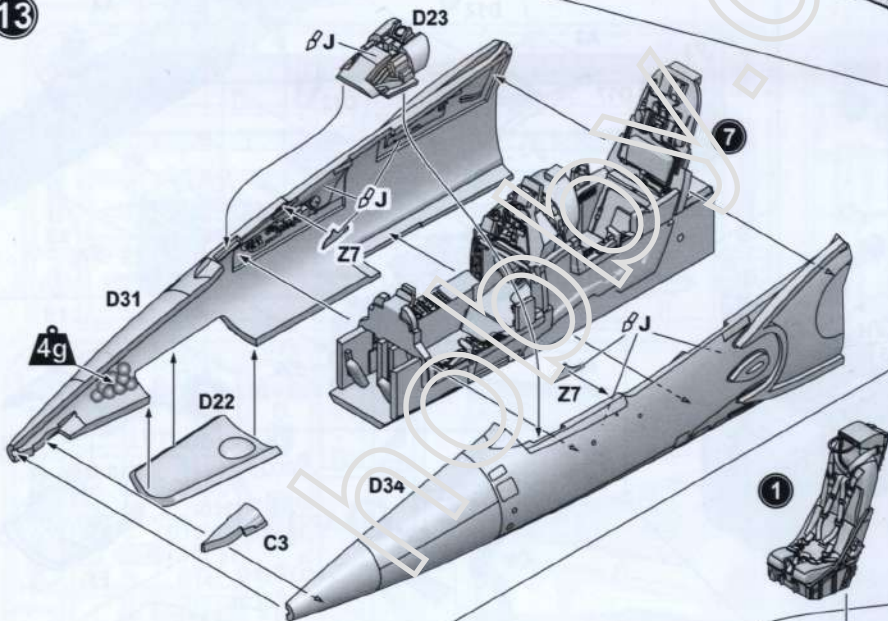

14





СХЕМА ЗБИРАННЯ / THE SCHEME OF ASSEMBLY

15

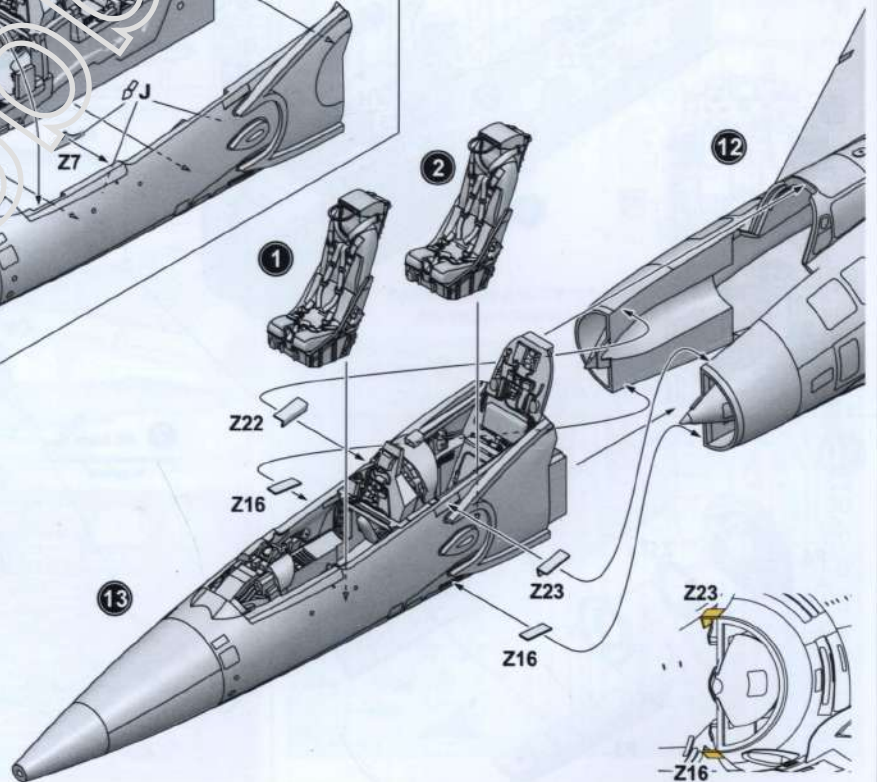
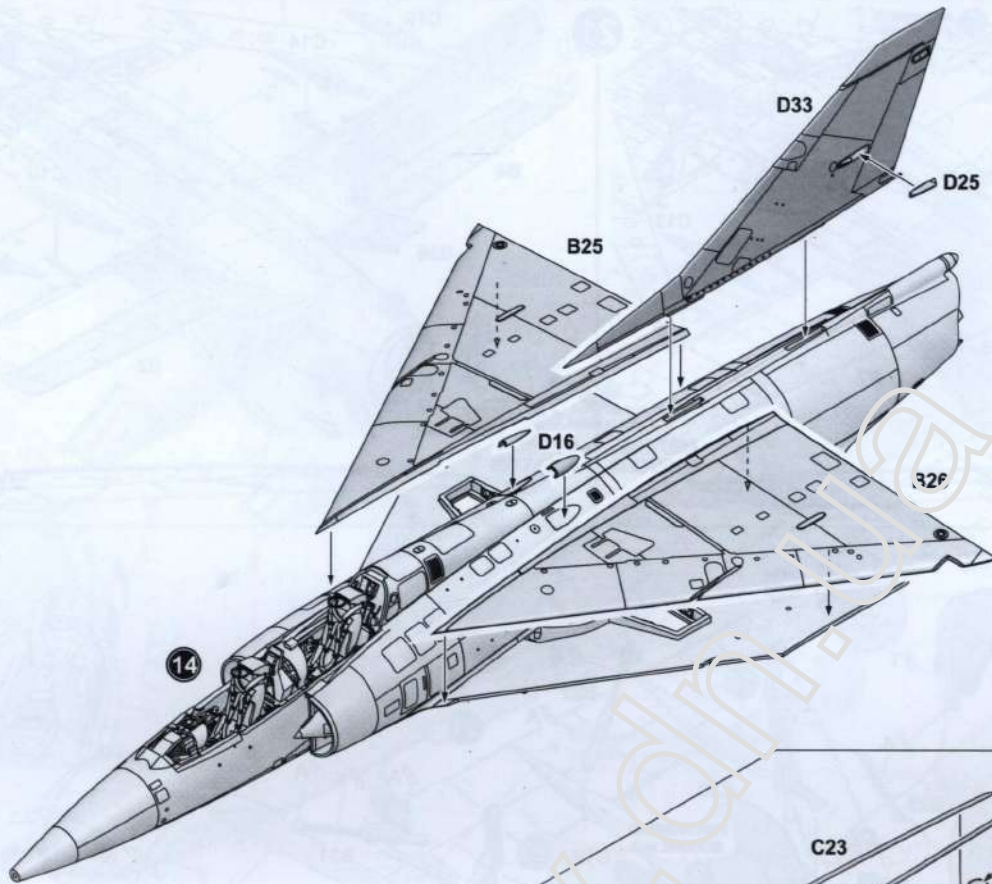

16

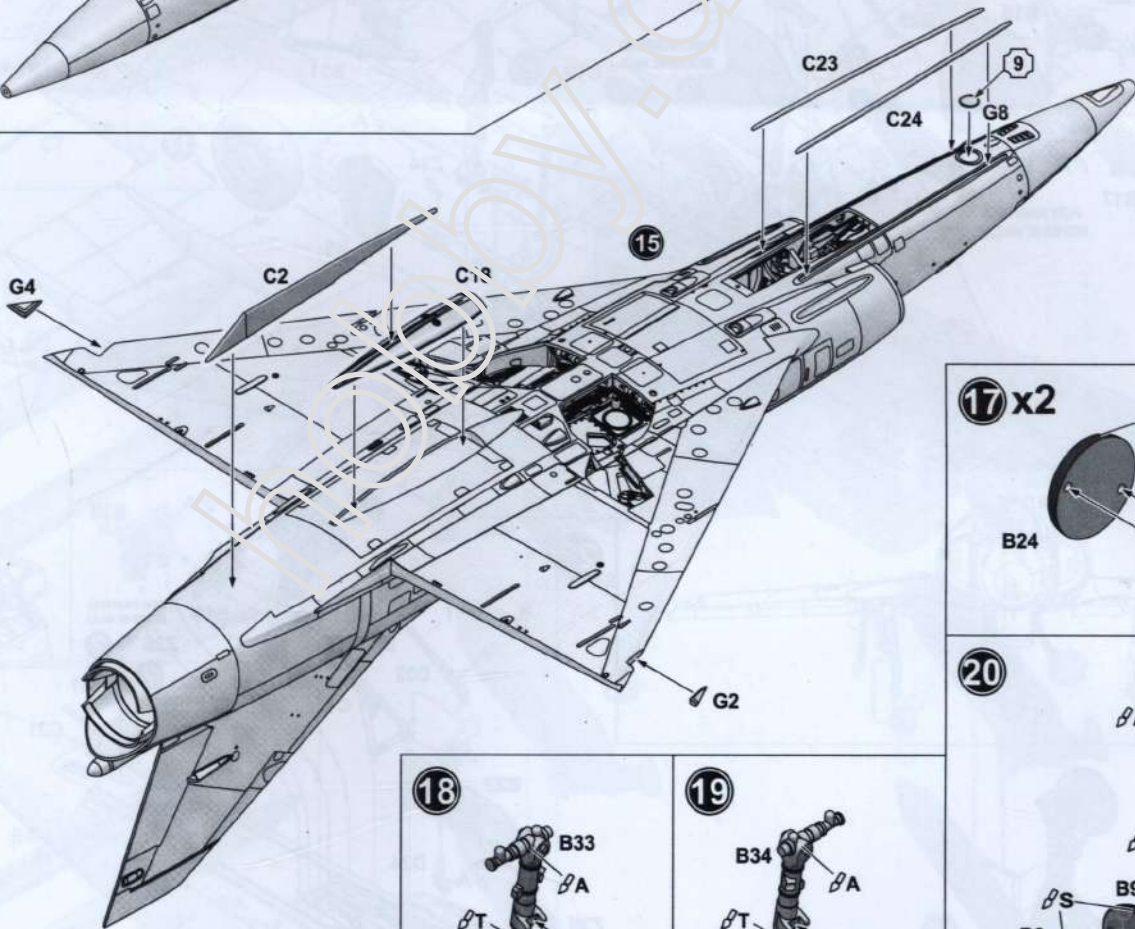

18

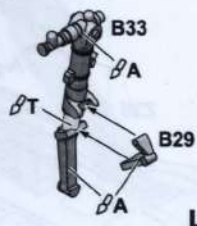

L

19

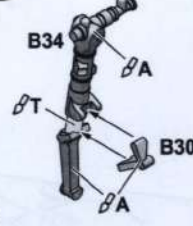

R

17 x2

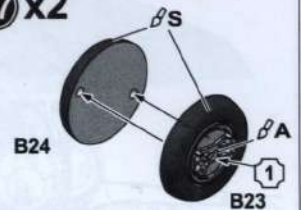

20





СХЕМА ЗБИРАННЯ / THE SCHEME OF ASSEMBLY



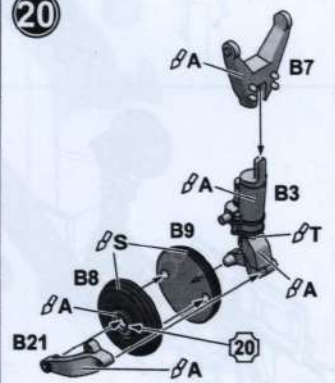

СХЕМА ЗБИРАННЯ / THE SCHEME OF ASSEMBLY



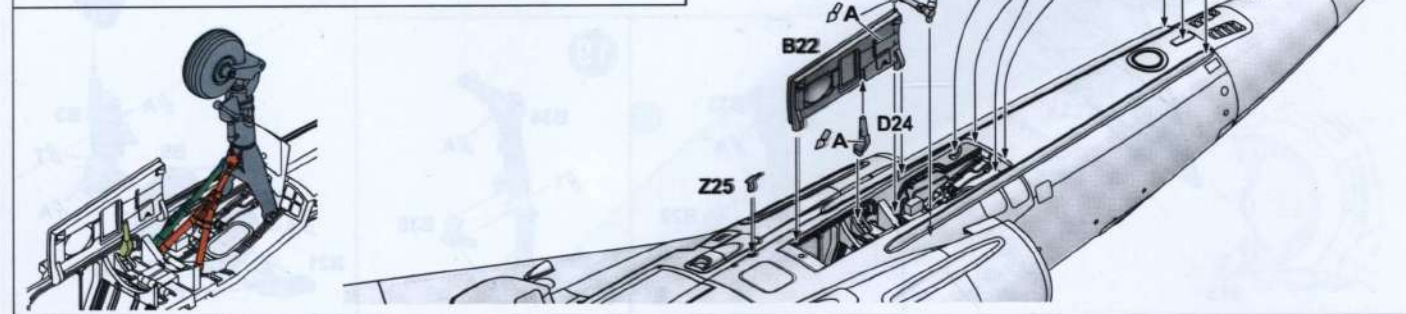
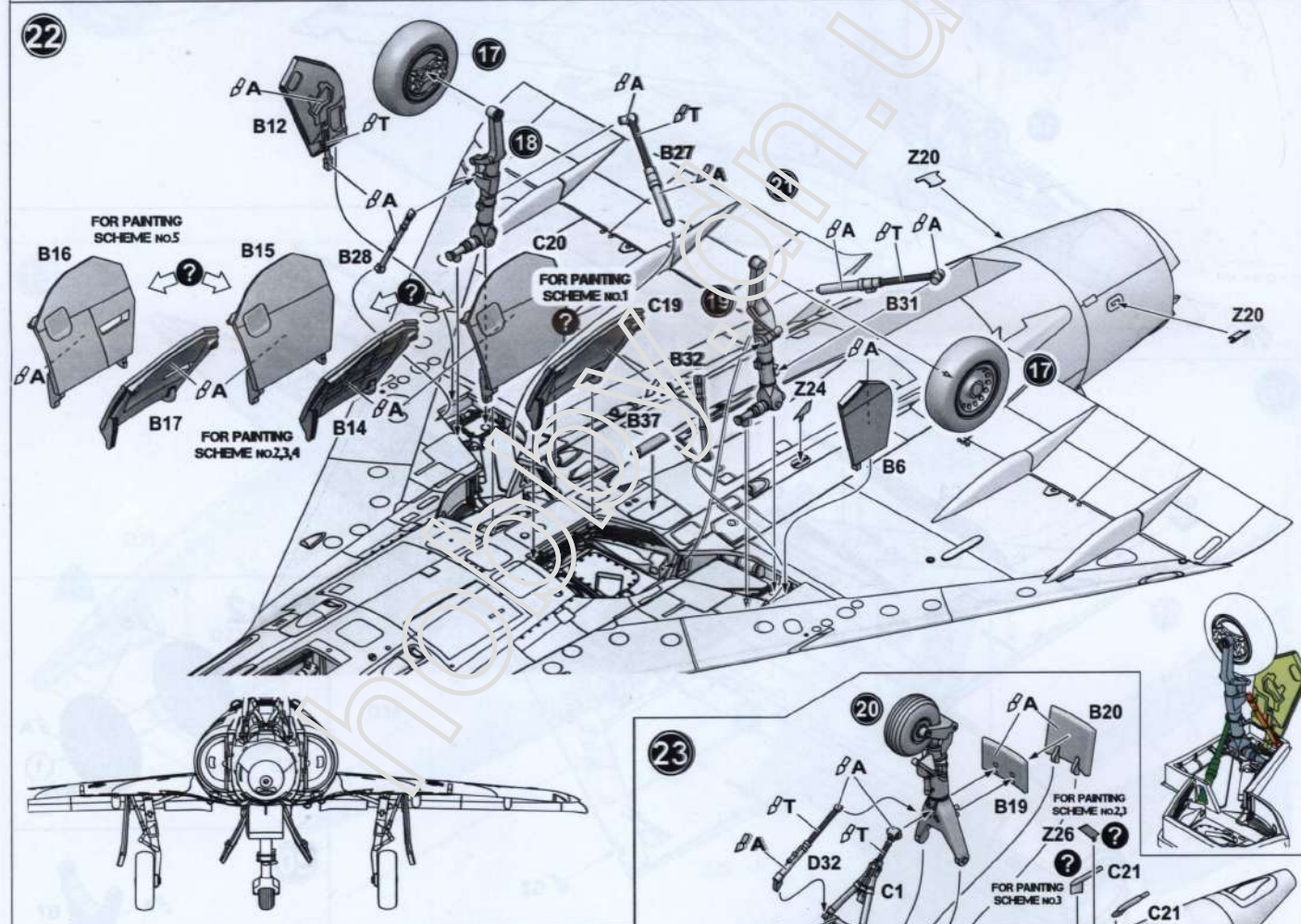
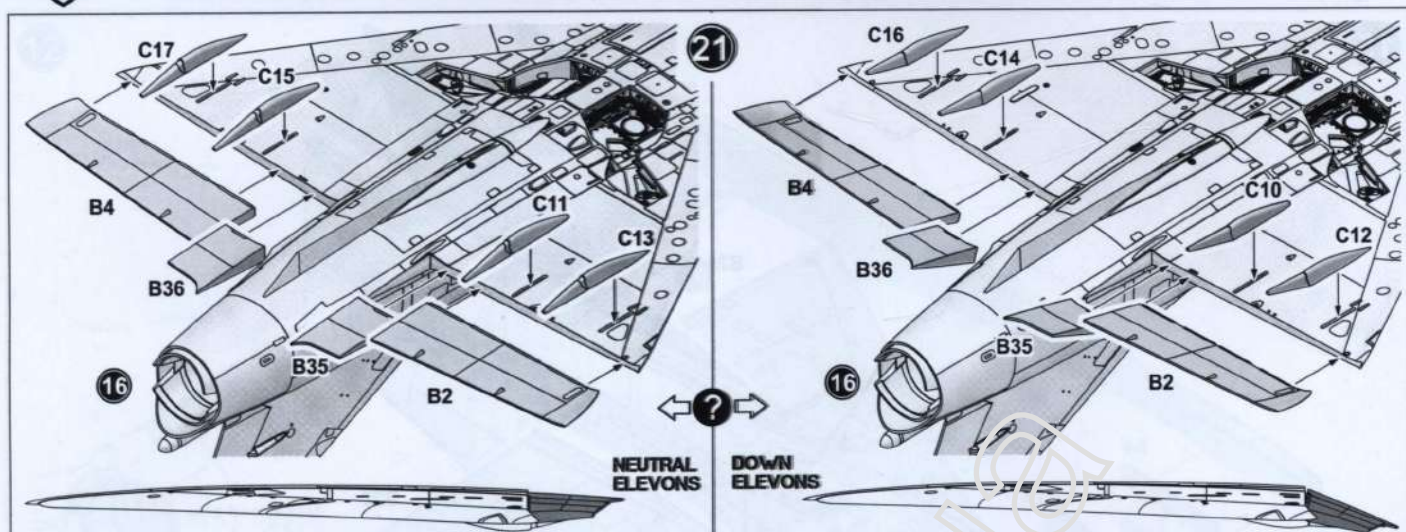

СХЕМА РОЗФАРБУВАННЯ / PAINTING SCHEME

1. Mirage III B 2-FG 203, E.C. 22 "Côte d'Or", Кольмар - Майенхайм, Франція, травень 1977 р.
 1. Mirage III B 2-FG sn 203, E.C. 22 "Côte d'Or", Colmar - Meuenheim, France, May 1977

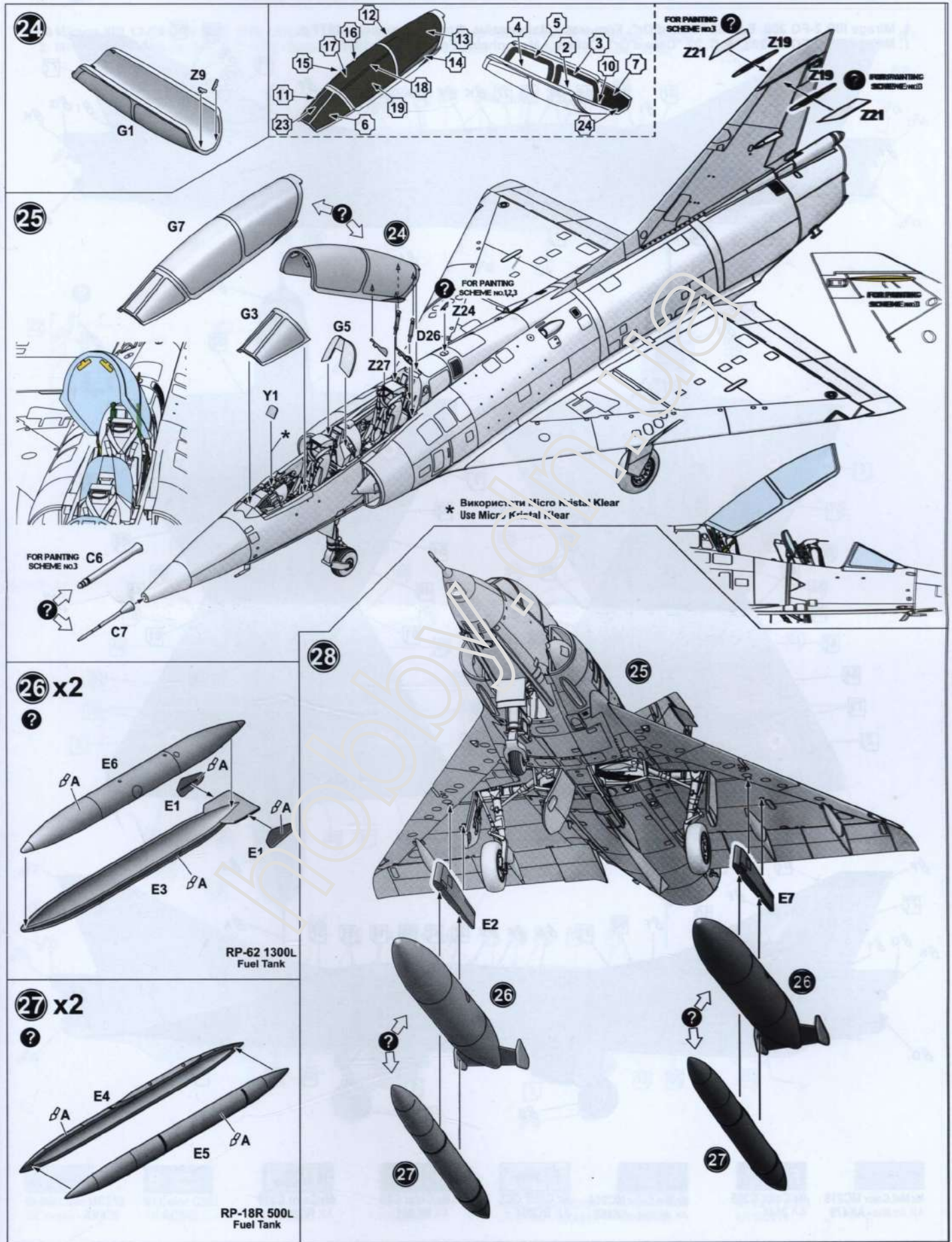
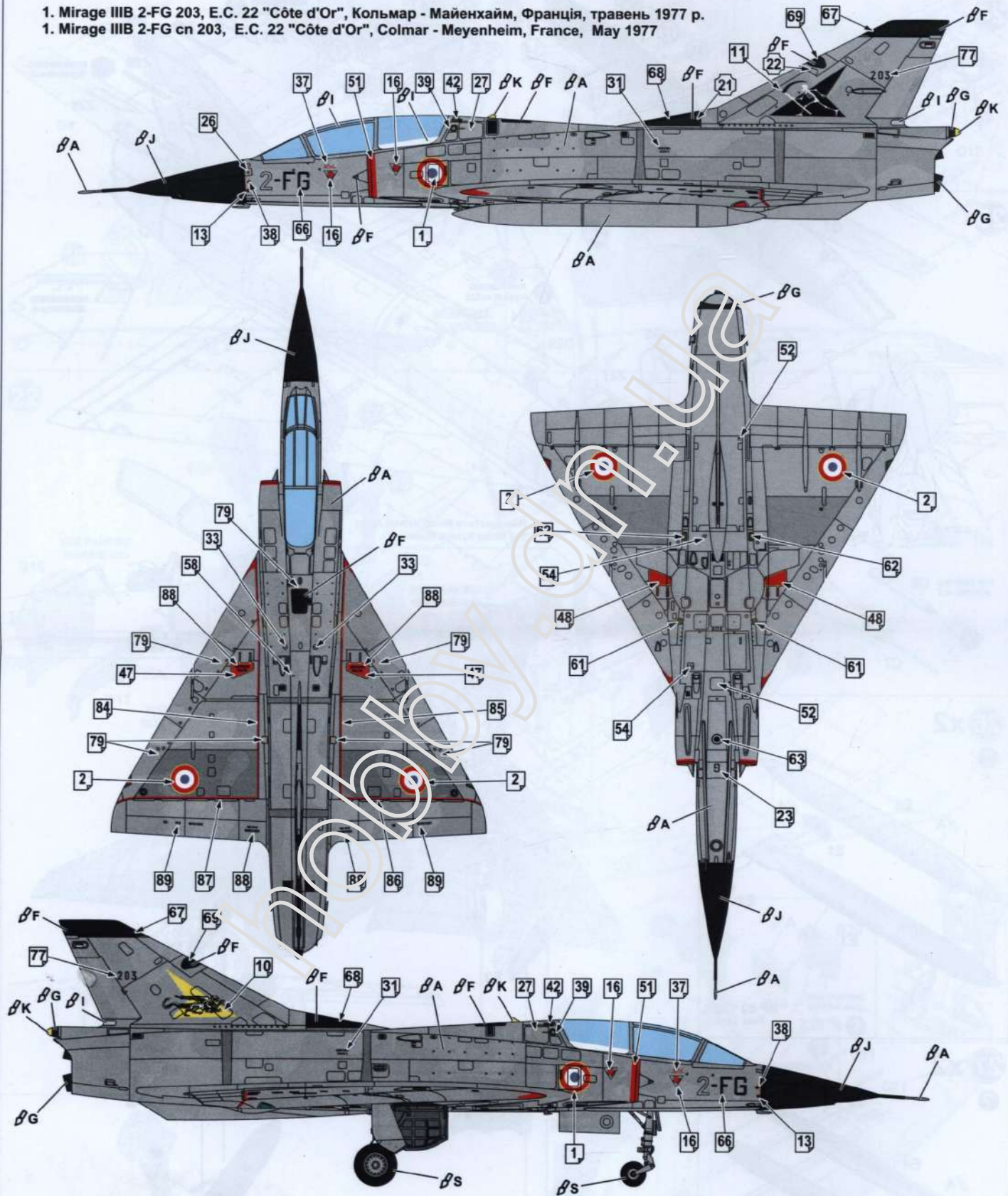

A Aluminium

Mr.Met.Color MC218
AK Xtr.Met.- AK479

F Azure Grey

Mr.Color C305
AK 2144

G Gun Metal

Mr.Met.Color MC214
AK Xtr.Met.- AK483

I White

Mr.Color C62
AK RC004

J Flat Black

Mr.Color C33
AK RC001

K Pale Yellow

Mr.Color C313
AK RC018



СХЕМА РОЗФАРБУВАННЯ / PAINTING SCHEME

2. Mirage IIIB 13-FA 224, E.C. 1/13 "Artois", Armee de l'Air, Кольмар - Майенхайм, Франція, 1992 р.
 2. Mirage IIIB 13-FA cn 224, E.C. 1/13 "Artois", Armee de l'Air, Colmar - Meuenheim, France, 1992

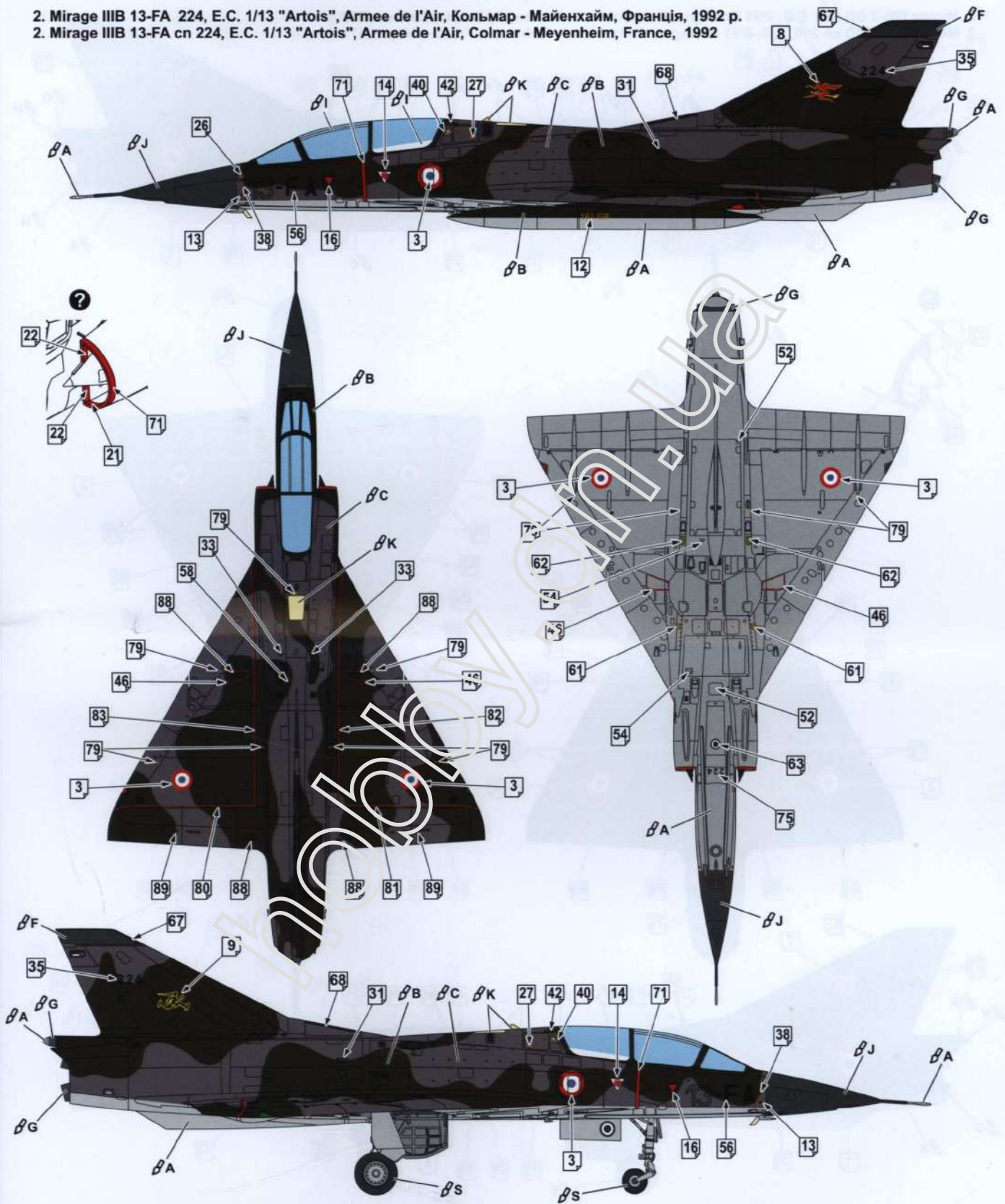

A Aluminium

Mr.Met.Color MC218
AK Xtr.Met.- AK479

B Dark Green

Mr.Color C361
AK RC340

C Dark Gull Grey

Mr.Color C317
AK RC247

F Azure Grey

Mr.Color C305
AK 2144

G Gun Metal

Mr.Met.Color MC214
AK Xtr.Met.- AK483

J Flat Black

Mr.Color C33
AK RC001

K Pale Yellow

Mr.Color C313
AK RC018



СХЕМА РОЗФАРБУВАННЯ / PAINTING SCHEME

3. Mirage III B-2 DD 250, E.B. 2/91 Bretagne, Сен-Дизьє - Робінсон, Франція, травень 1987 р.
3. Mirage III B-2 DD sn 250, E.B. 2/91 Bretagne, Saint-Dizier - Robinson, France, May 1987

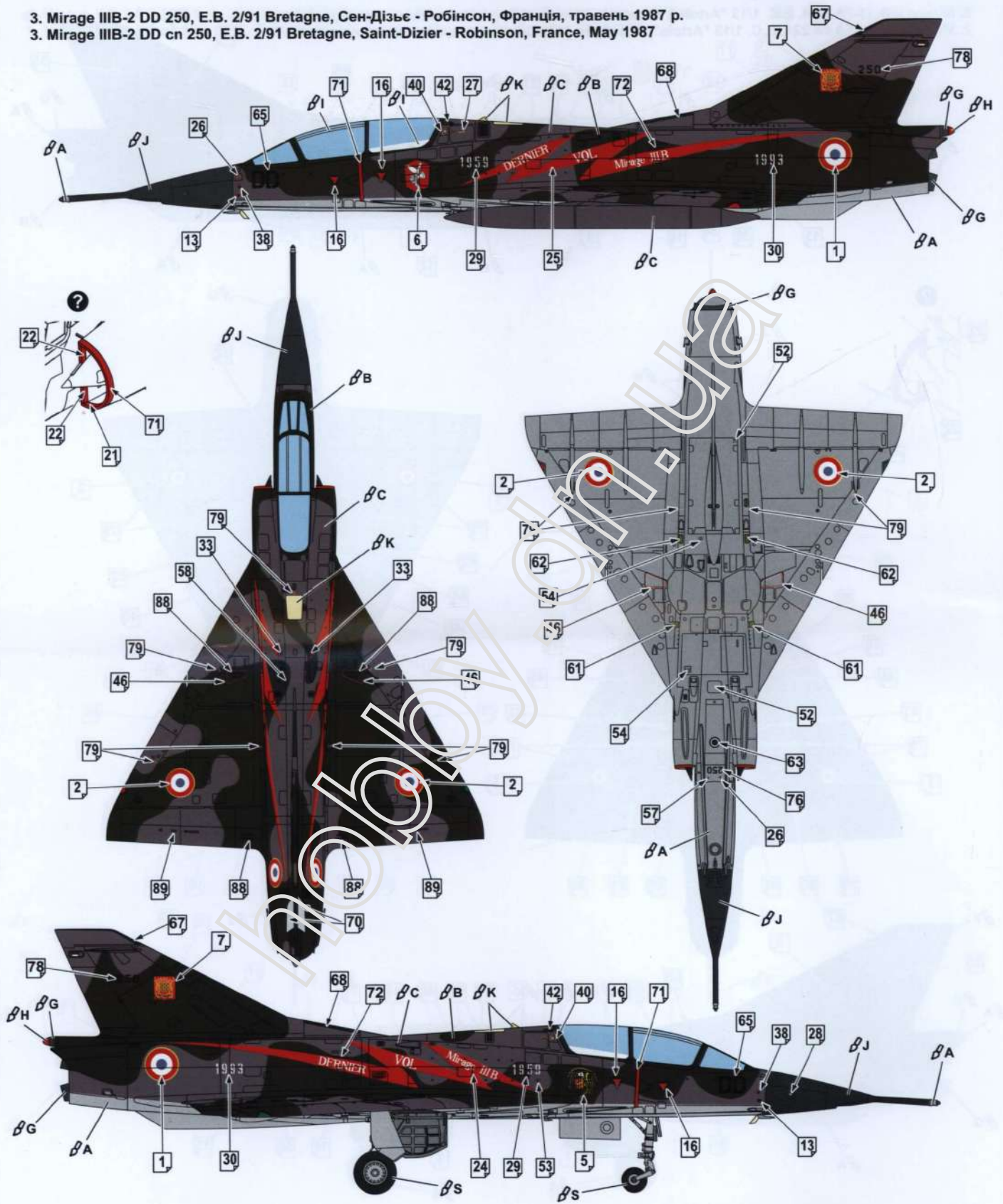

A Aluminium

Mr.Met.Color MC218
AK Xtr.Met.- AK479

B Dark Green

Mr.Color C361
AK RC340

C Dark Gull Grey

Mr.Color C317
AK RC247

G Gun Metal

Mr.Met.Color MC214
AK Xtr.Met.- AK483

H Red

Mr.Color C47
AK RC503

J Flat Black

Mr.Color C33
AK RC001

K Pale Yellow

Mr.Color C313
AK RC018



СХЕМА РОЗФАРБУВАННЯ / PAINTING SCHEME

4. Mirage IIIBJ, 789, 119 ескадрилья ВПС Ізраїлю, 1967 р.
4. Mirage IIIBJ, 789, 119 Squadron, IAF, 1967

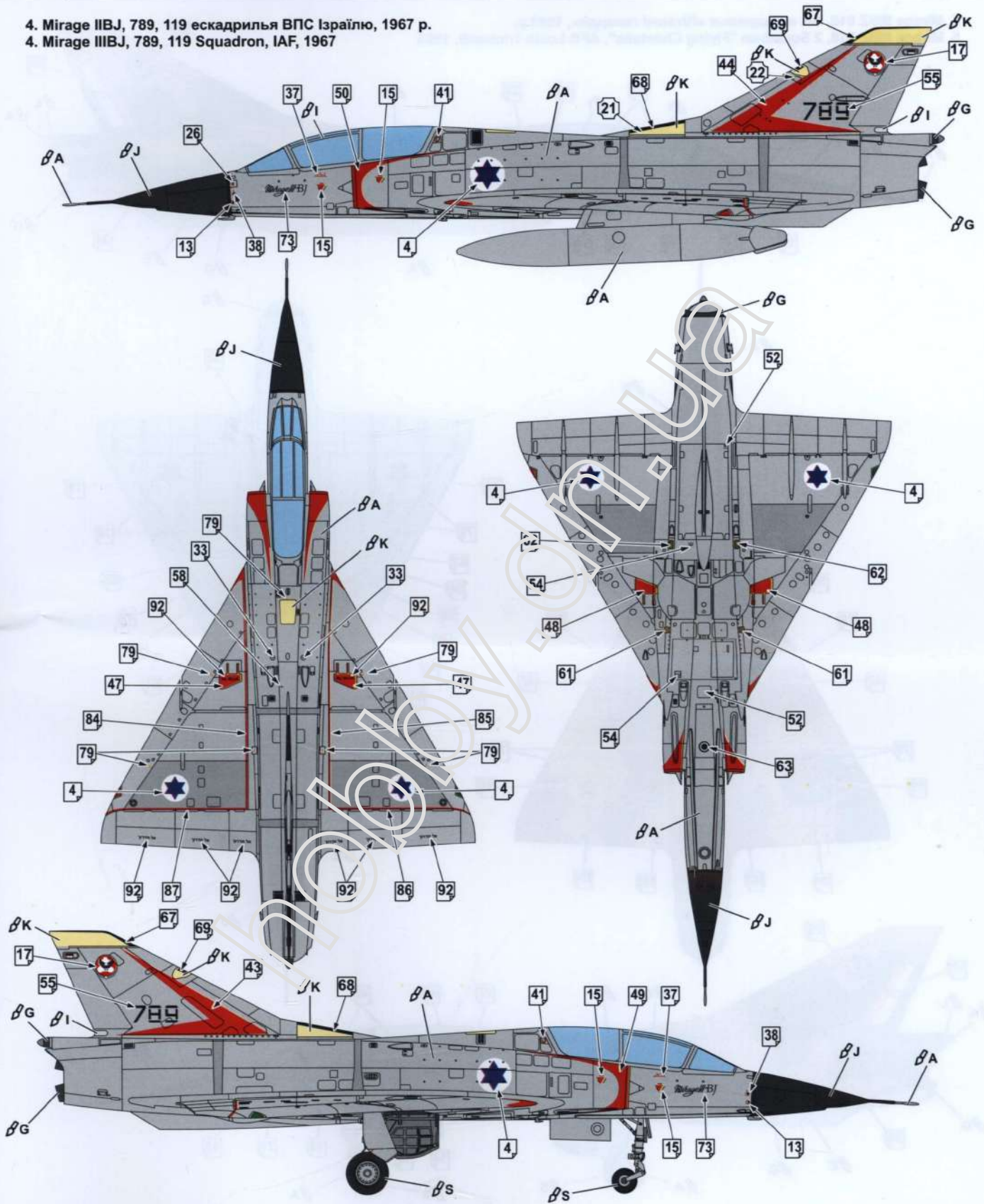

A Aluminium

Mr.Met.Color MC218
AK Xtr.Met.- AK479

G Gun Metal

Mr.Met.Color MC214
AK Xtr.Met.- AK483

I White

Mr.Color C62
AK RC004

J Flat Black

Mr.Color C33
AK RC001

K Pale Yellow

Mr.Color C313
AK RC018



СХЕМА РОЗФАРБУВАННЯ / PAINTING SCHEME

5. Mirage IIIBZ 818, 2-я ескадрилья «Літаючі гепарди», 1993 р.
5. Mirage IIIBZ 818, 2 Squadron "Flying Cheetahs", AFB Louis Trichardt, 1993

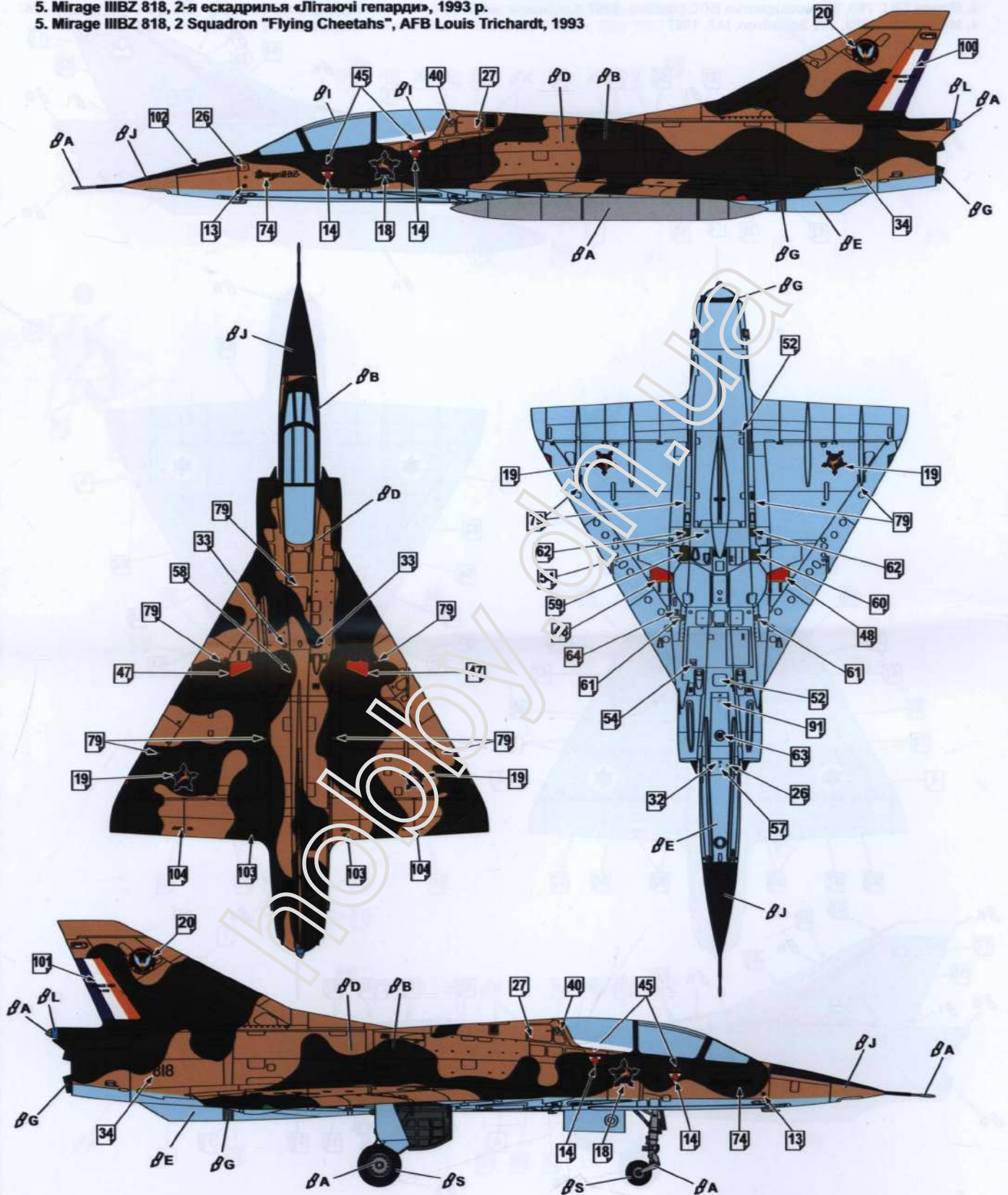

A Aluminium
Mr.Met.Color MC218
AK Xtr.Met.- AK479

B Dark Green
Mr.Color C361
AK RC340

D Tan Brown
Mr.Color C044
AK RC014

E Light Blue
Mr.Color C117
AK 4011

G Gun Metal
Mr.Met.Color MC214
AK Xtr.Met.- AK483

J Flat Black
Mr.Color C33
AK RC001

L Blue
Mr.Color C110
AK RC011