

Mirage III0



cat.no 72064



SCALE
1:72

SPAN: 114 mm
LENGTH: 209 mm
PARTS: 169 pieces

ЗБІРНА МОДЕЛЬ \ ЛІМІТОВАНИЙ ВИПУСК
PLASTIC MODEL KIT \ LIMITED EDITION



У 1957 році Королівські ВПС Австралії заявили про намір придбати винищувач зі швидкістю польоту 2М і вище і великою дальністю польоту без дозаправки. У грудні 1960 року, міністерство оборони після випробувань Mirage IIIA зробила вибір на користь «Mirage» з двигуном «Атар». Після випробування з двигуном «Атар» відбувся дебют літака з емблемами австралійських ВПС. Літак отримав найменування Mirage III0.

Перший політ літак зробив 13 лютого 1961 року. Після 30 випробувальних польотів з двигуном Атар-09С літак передали представникам ВПС Австралії. Далі на літак встановили більш потужний двигун АТАР-09К, однак, щоб уникнути надмірного ризику залишили попередню модифікацію.

30 березня 1961 року Австралія закупила 30 Mirage III0, перший з яких (А3-1) злетів 14 березня 1963 року. Надалі кількість одномісних літаків збільшили до 100 і «спарок» Mirage III0D до 16 літаків.

52 винищувача-бомбардувальника Mirage III0A і 48 перехоплювача Mirage III0S були виготовлені за ліцензією Комонвелт Аймафт і Державним Авіаційним Підприємством, під позначенням СА-29.

У 1988 році винищувачі Mirage III0 були виведені з експлуатації RAAF. Кілька примірників збереглися в музеях Австралії. Надалі 50 Mirage III0 і 16 Mirage III0D RAAF були передані разом із запасними частинами Пакистану в 1990 році.



In 1957 the Royal Australian Air Force (RAAF) showed an official interest in buying a fighter to exceed Mach 2 and more in level flight with long unrefueled range. In December 1960 after the Mirage IIIA flight tests the Ministry of Defence chose the Mirage aircraft powered by Atar engine. After flight tests with Atar engine the aircraft with the Australian Air Force emblems made its debut. It was given the Mirage III0 designation.

The aircraft made its first flight on 13 February 1961. After 30 testing flights with the Atar-09C engine the aircraft was given to the Australian Air Force. Further, the aircraft was powered with more powerful Atar-09K engine but the previous modification was remained.

30 Mirage III0 aircrafts were bought by Australia on 30 March 1961. The first one (A3-1) flew on 14 March 1963. Later the quantity of the single-seat aircrafts was increased to 100 and the quantity of the Mirage III0D aircrafts was increased to 16.

52 Mirage III0A surface attack aircrafts and 48 Mirage III0S interceptors were built under licence of the Commonwealth Aircraft Corporation (CAC) and the Government Aircraft Factories (GAF).

In 1988, the Mirage III0 was withdrawn from RAAF service. Several examples are preserved in museums of Australia. Later 50 Mirage III0 and 16 Mirage III0D were exported to Pakistan in 1990.

НЕОБХІДНІ ФАРБИ \ REQUIRED PAINTS

A Dark Grey Blue Mr.Color C362 AK RC288	B Dark Green Mr.Color C309 AK RC027	C Light Ghost Grey Mr.Color C306 AK RC252	D Aluminium Mr.Met.Color MC218 AK Xtr.Met. AK479	E Dark Ghost Grey Mr.Color C307 AK RC251	F Pale Yellow Mr.Color C313 AK RC018	G Flat Black Mr.Color C33 AK RC001	H White Mr.Color C62 AK RC004	I Burnt Metal Mr.Color C61 AK Xtr.Met. AK484
J Rubber/Tires Mr.Color C137 AK RC022	K Steel Mr.Met.Color MC213 AK Xtr.Met. AK476	L Red Mr.Color C47 AK RC503	M Gun Metal Mr.Met.Color MC214 AK Xtr.Met. AK483	N Olive Drab Mr.Color C12 AK I35	O Khaki Mr.Color C55 AK RC096	P Blue Mr.Color C110 AK RC011	R Yellow Mr.Color C4 AK RC007	S Brown Leather Mr.Color C41 AK 3031
J Rubber/Tires Mr.Color C137 AK RC022	U Chrom Silver Mr.Met.Color MC211 AK Xtr.Met. AK477							

УМОВНІ СИМВОЛИ \ USED SYMBOLS

1 ЕТАПИ ЗБИРАННЯ STAGES OF ASSEMBLY	A1 НОМЕР ДЕТАЛІ PART NUMBER	1 ОКРЕМІ ДЕТАЛІ SEPARATE DETAILS	1 НАКЛІЇТИ ДЕКАЛІ APPLY DECALS	1 НАКЛІЇТИ МАСКУ APPLY THE ADHESIVE MASK	? НА ВИБІР OPTIONAL
A ВАРІАНТИ ДЛЯ ЗБИРАННЯ VARIANTS OF ASSEMBLY	PS КЛІЇТИ НА СУПЕРКЛІЙ GLUE ON "SUPER GLUE"	X НЕ КЛІЇТИ DON'T GLUE	⚪ ЗРОБИТИ ОТВІР MAKE A HOLE	⚪ ВІДРІЗАТИ НОЖЕМ DETACH WITH KNIFE	A ФАРБУВАТИ TO PAINT

Модель вироблена за технологією «short run» і призначена для досвідчених моделістів

This model is produced using short run technology, designed for experienced modelers



Комплектність / Complete set

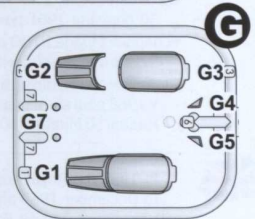
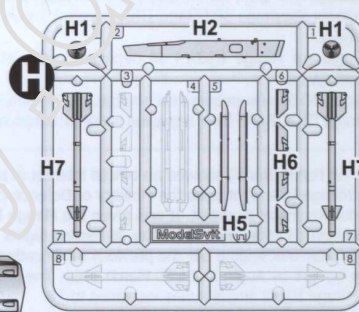
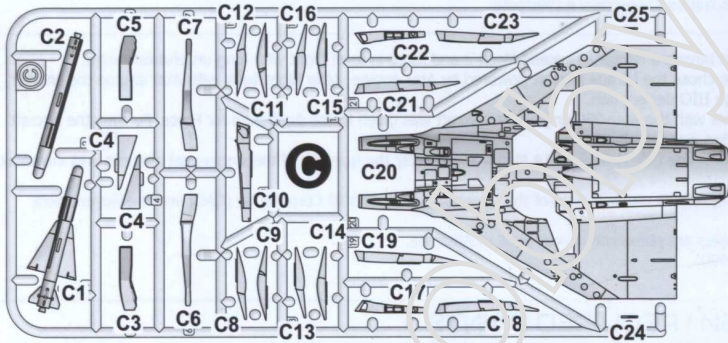
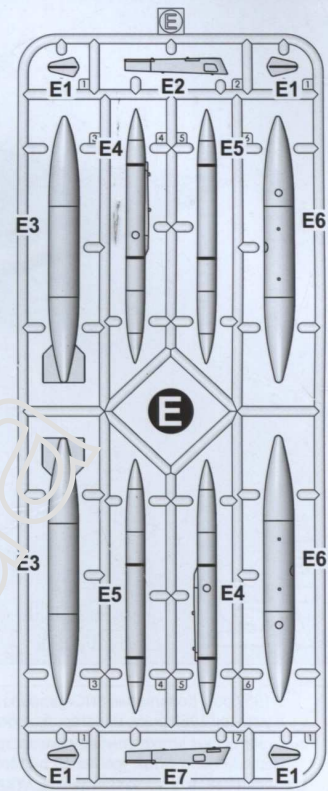
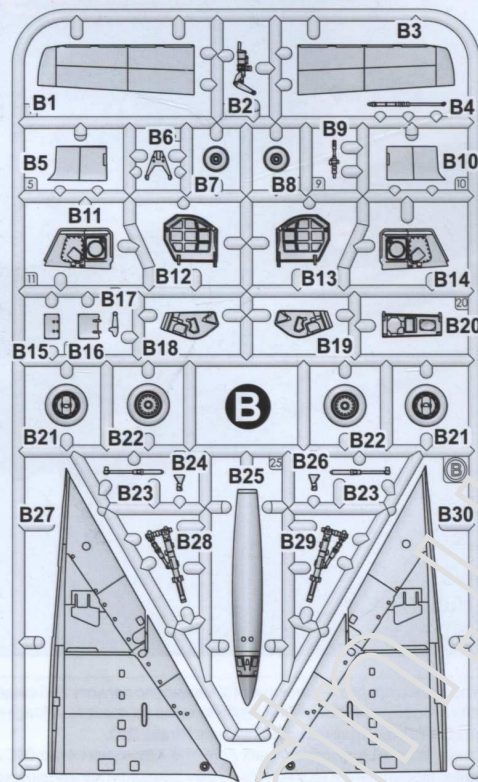
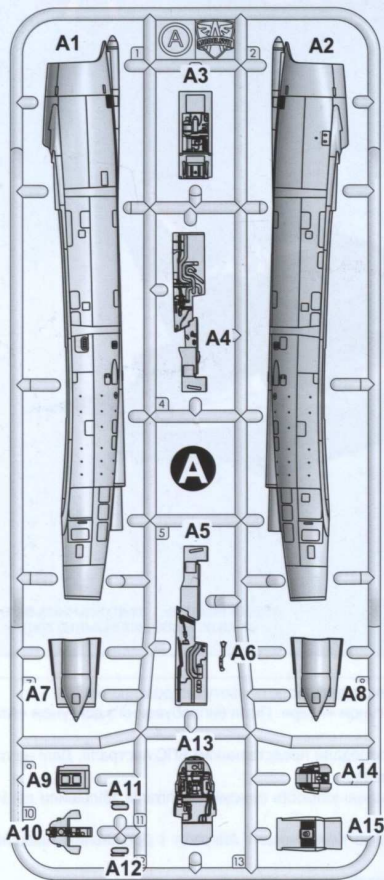

маски для фарбування
masks for painting

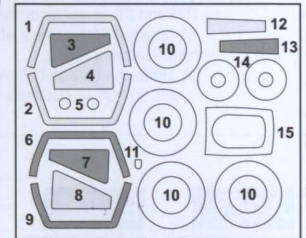

зовні outside всередині inside

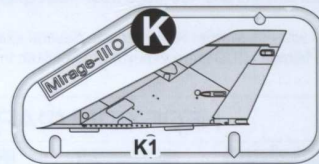
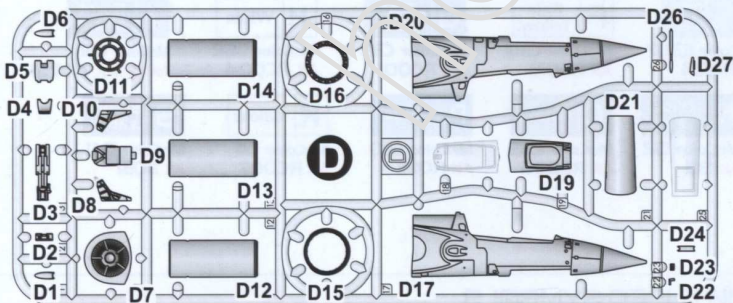

лист фотоекст
photo-etched sheet

плівка з прозорими
гемелями
film with transparent
details

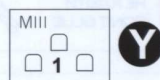

одна декаль для п'яти варіантів забарвлення
one decal for five versions of colouring





Схема збирання / The scheme of assembly



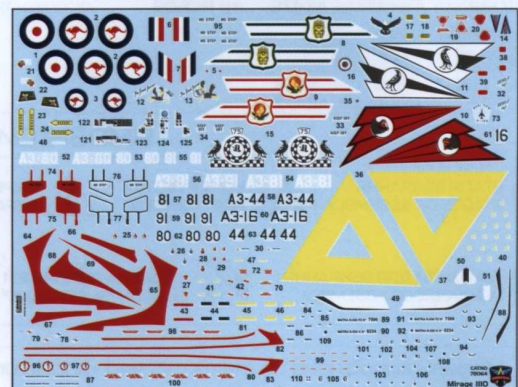

Схема збирання / The scheme of assembly



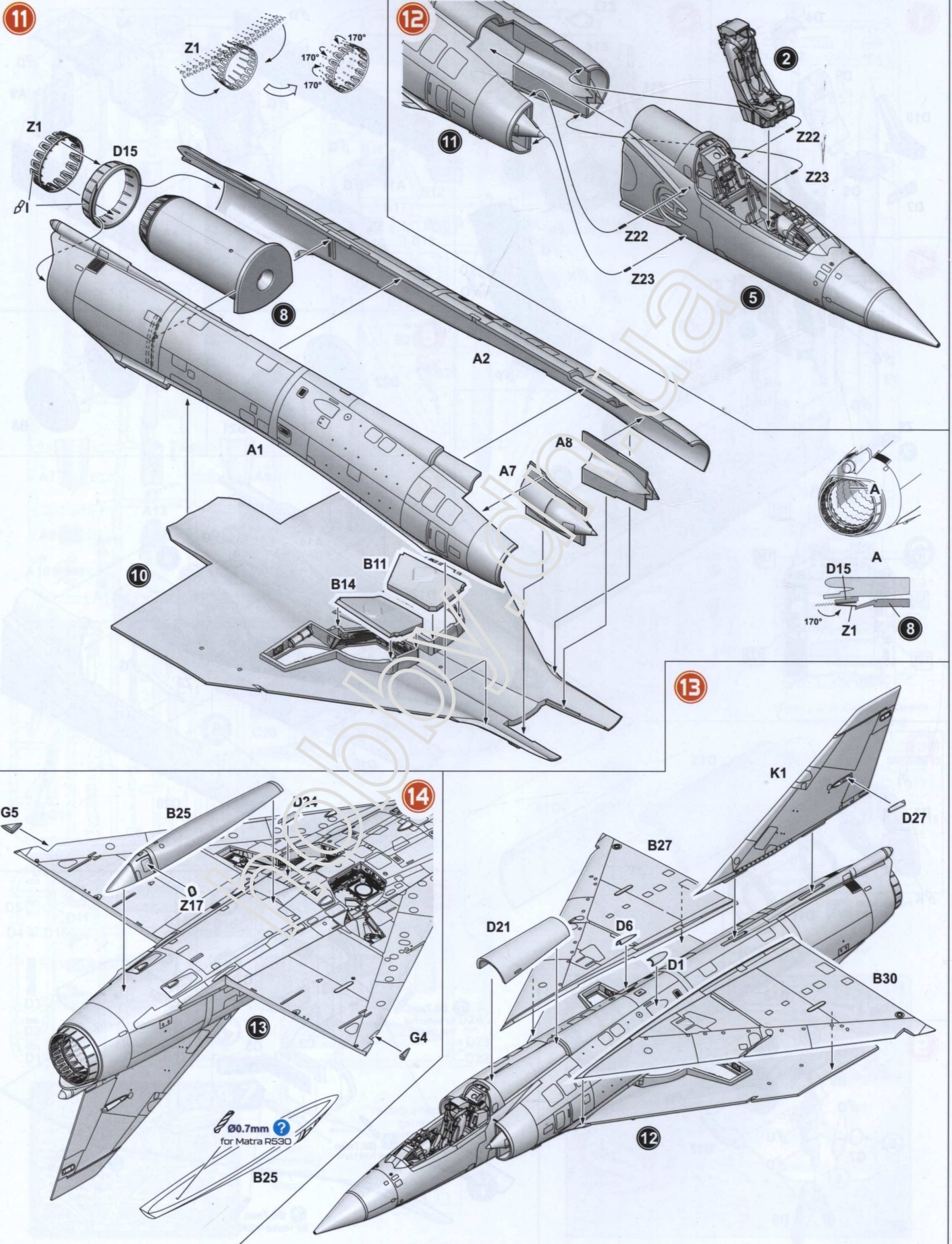

Схема збирання / The scheme of assembly

19

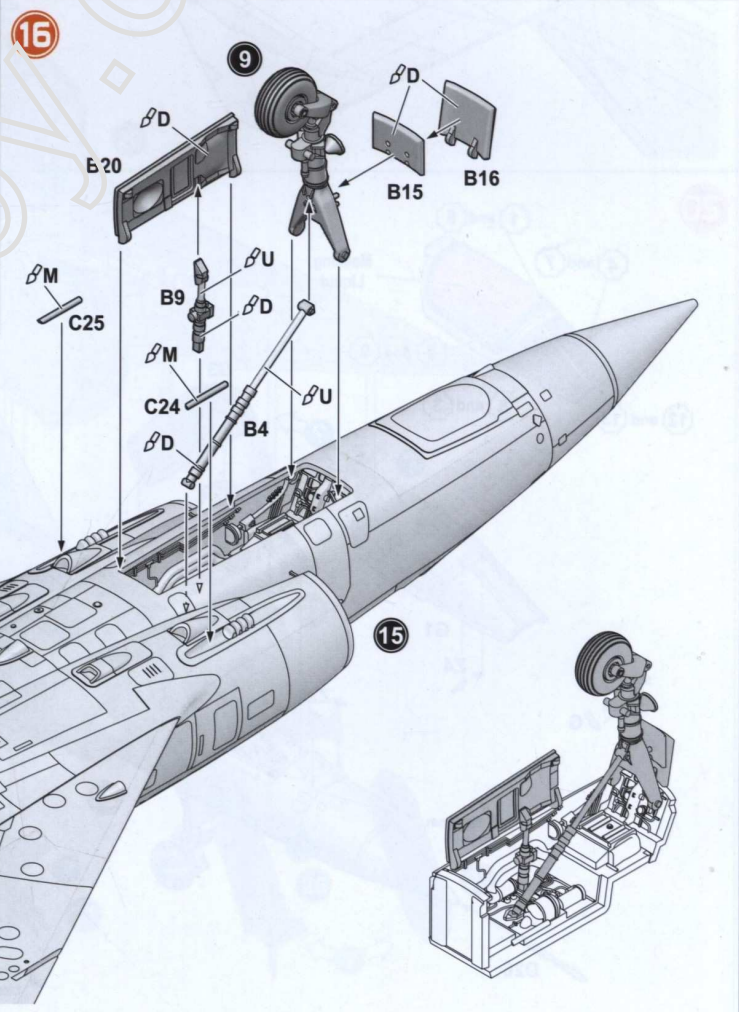
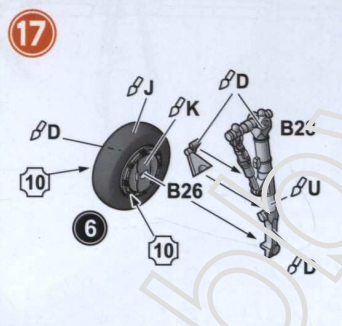
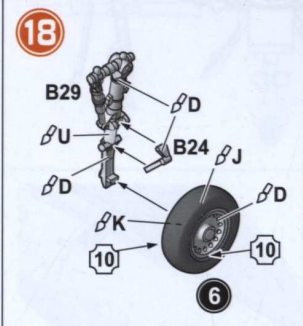
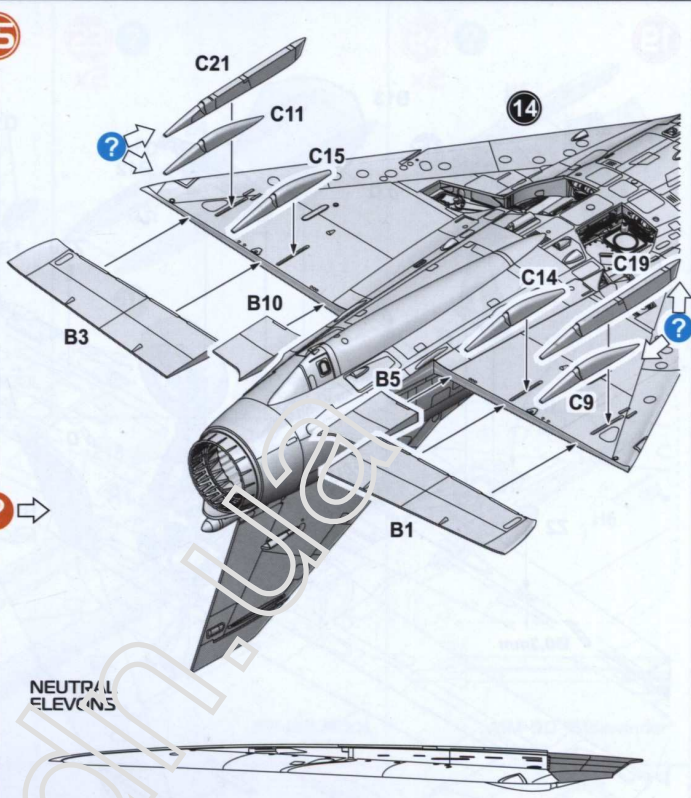
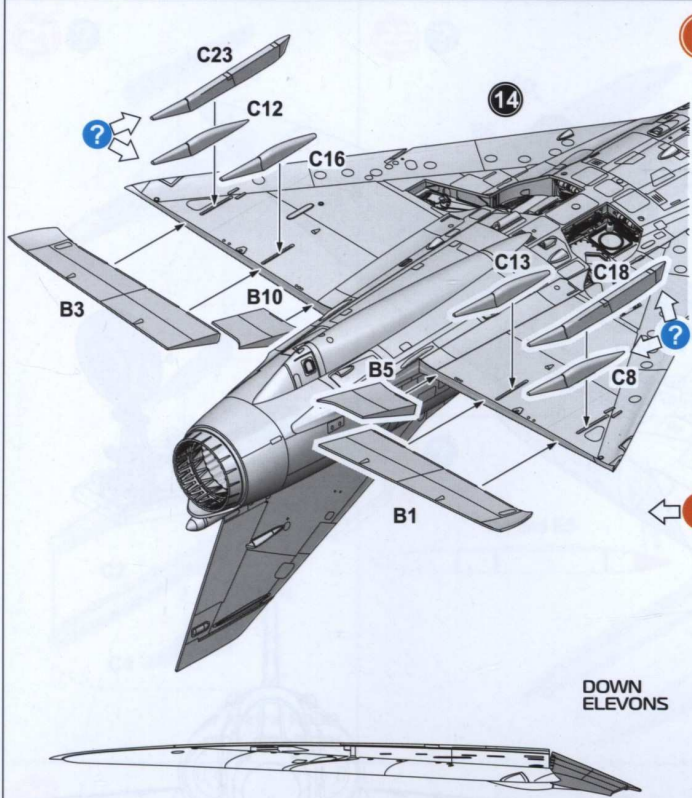
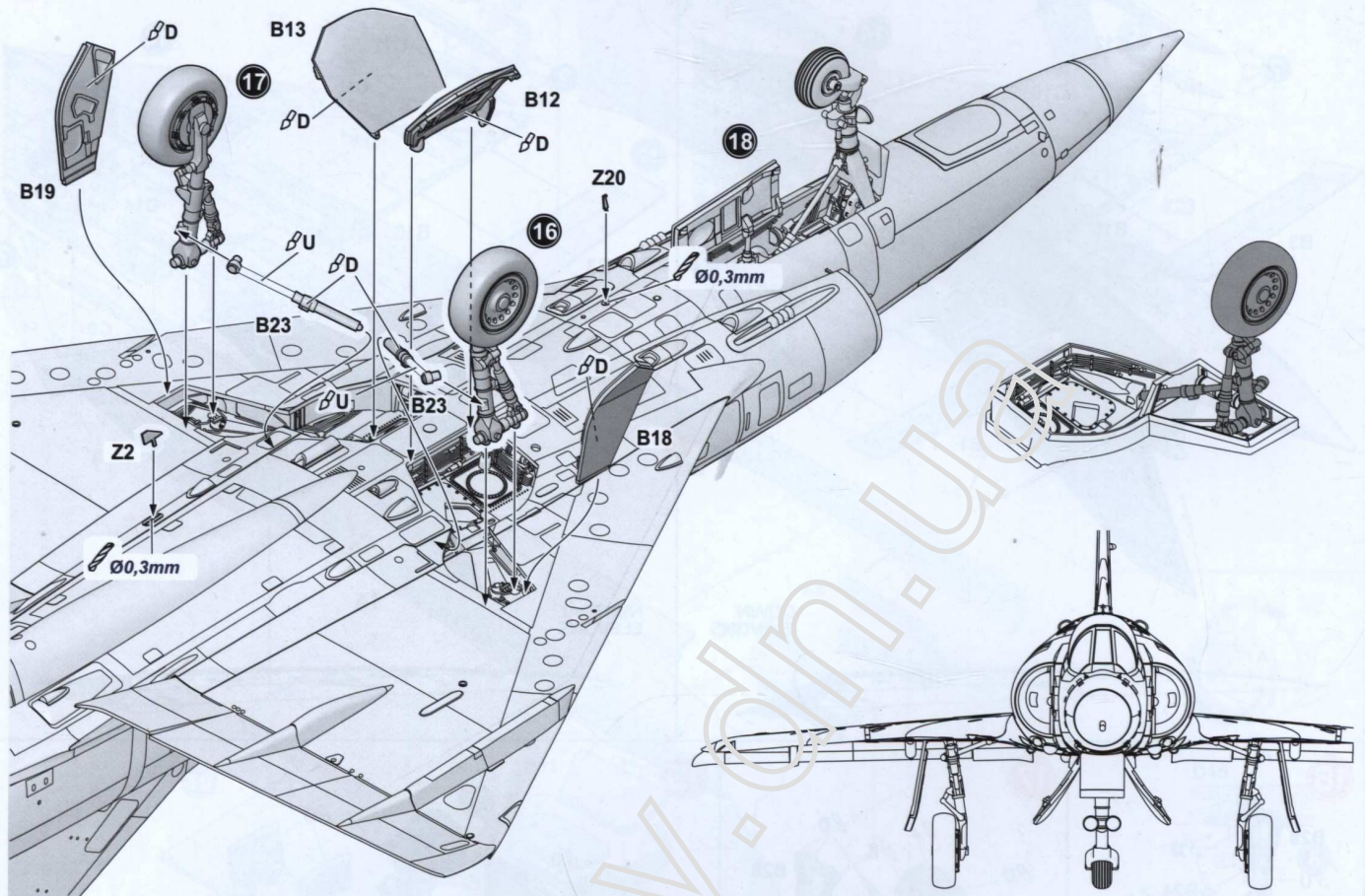

20

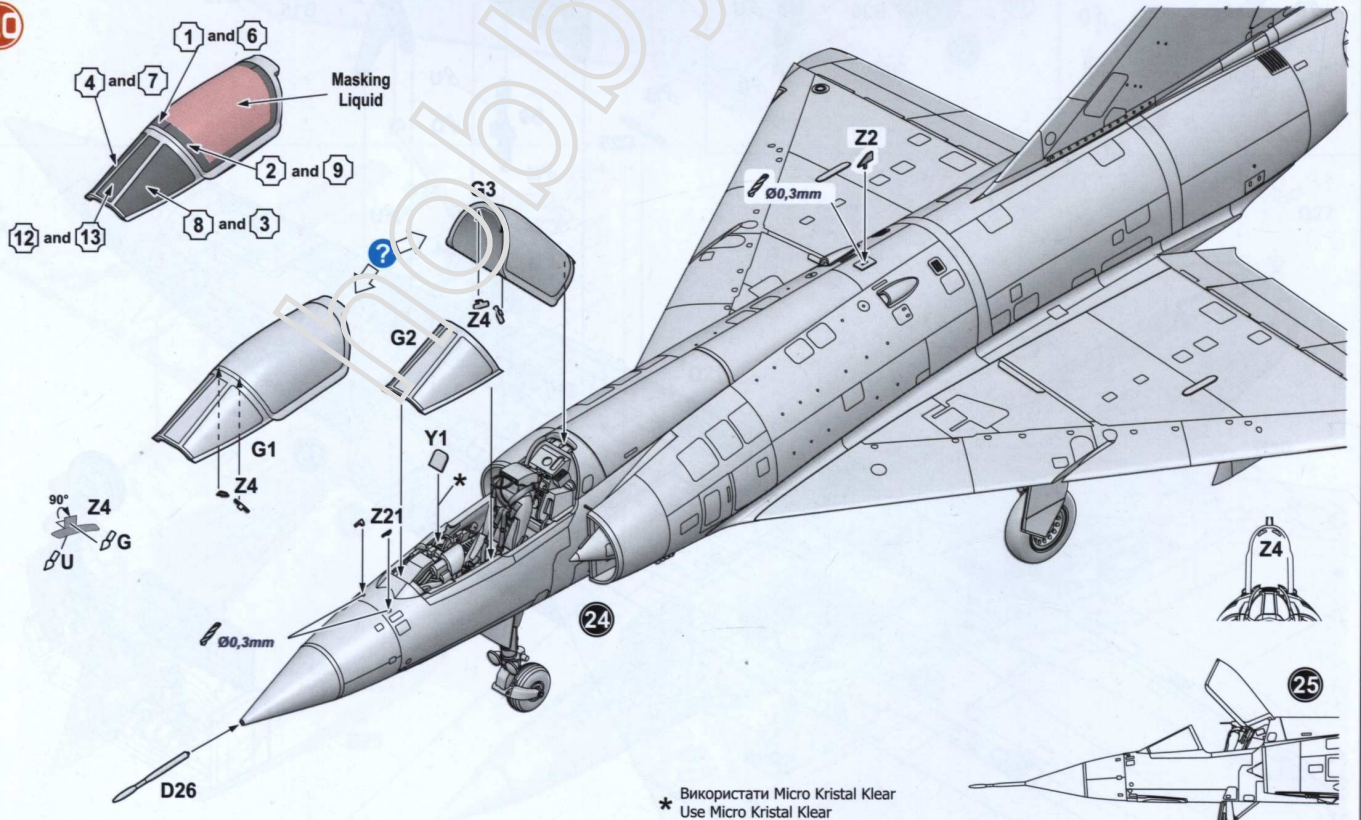

* Використати Micro Kristal Klear
Use Micro Kristal Klear



Схема збирання / The scheme of assembly

21 ?

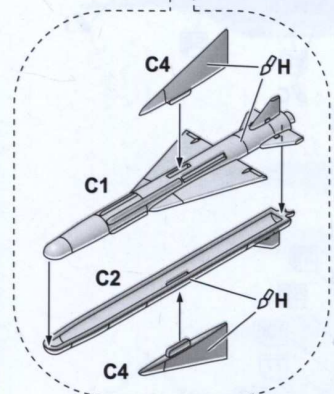
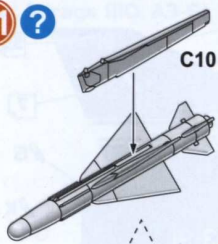

Matra R530 missile

22 ?

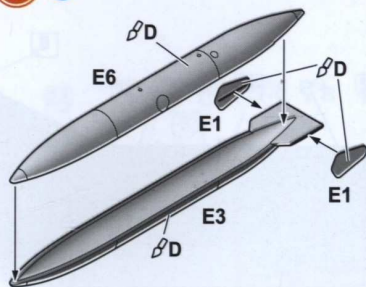

RP-62 1300L Fuel Tank

23 ?
x2

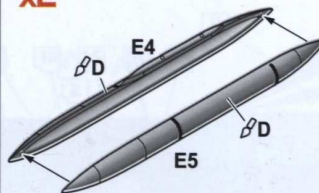

RP-1BR 500L Fuel Tank

24 ?
x2

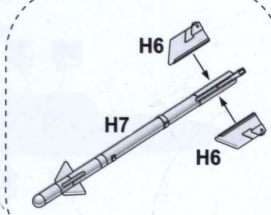
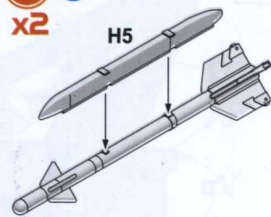

AIM-9D "Sidewinder" missile

25 ?
x2

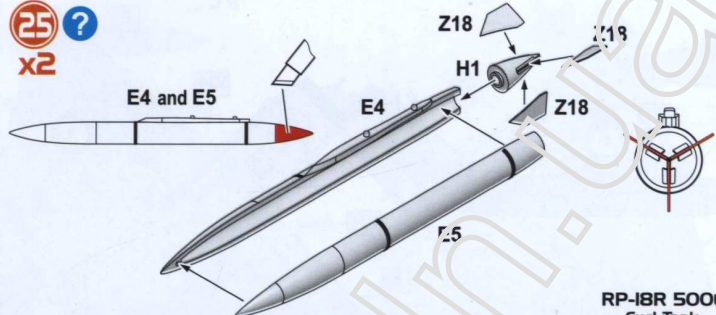

RP-1BR 500L Fuel Tank

26





Схема розфарбування / Painting scheme

Mirage III0. A3-91. 77th Squadron RAAF. Exercise Coral Sea. October 1985

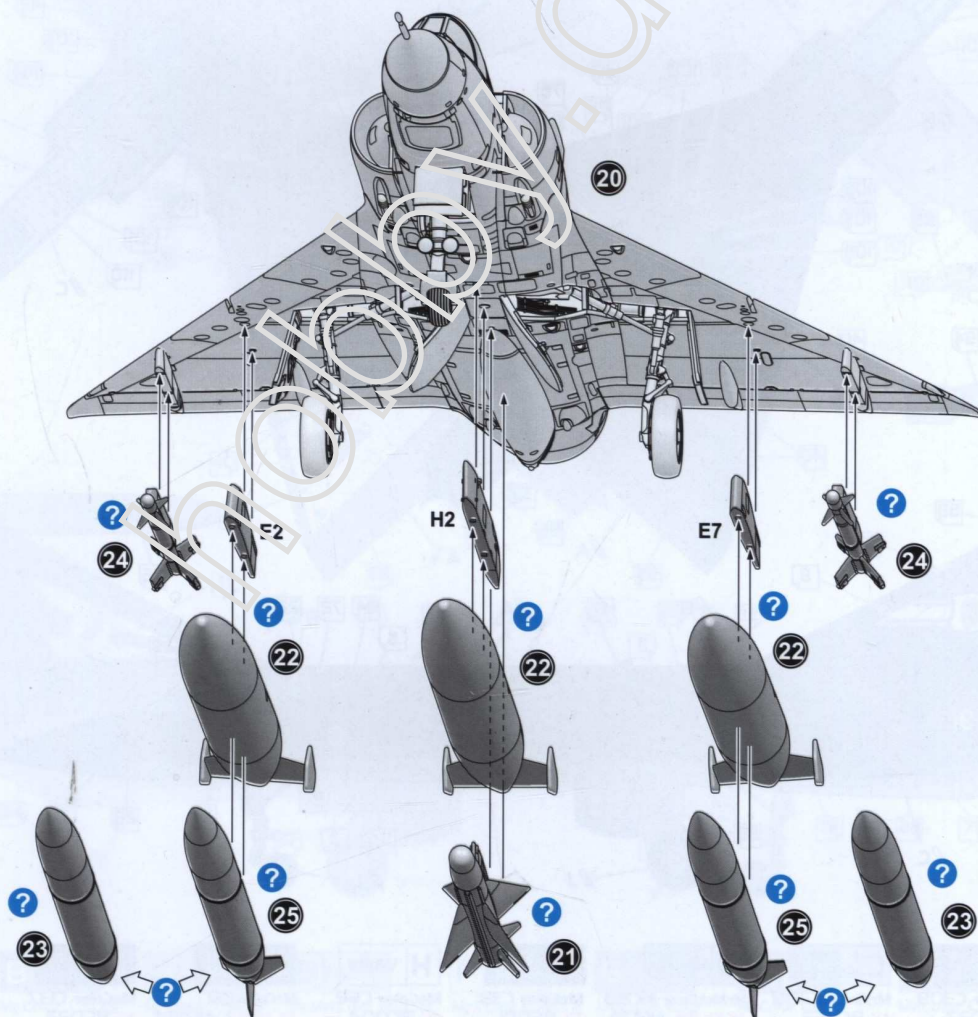
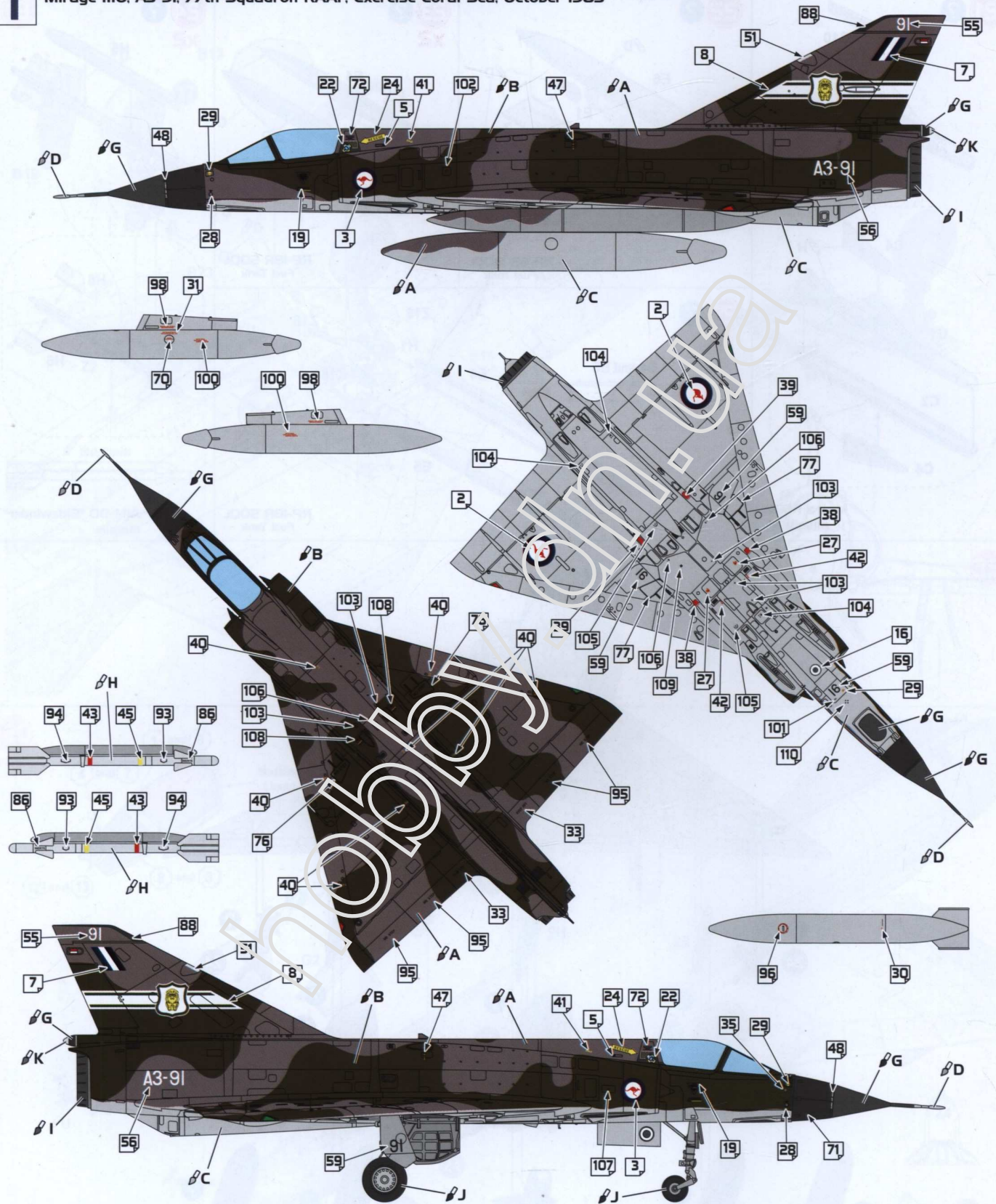

- | | | | | | | | | |
|--|--|--|---|---|--|---|--|---|
| A Dark Grey Blue
Mr.Color C362
AK RC288 | B Dark Green
Mr.Color C309
AK RC027 | C Light Ghost Grey
Mr.Color C308
AK RC252 | D Aluminium
Mr.Met.Color MC218
AK Xtr.Met. AK479 | G Flat Black
Mr.Color C33
AK RC001 | H White
Mr.Color C62
AK RC004 | I Burnt Metal
Mr.Color C61
AK Xtr.Met. AK484 | J Rubber/Tires
Mr.Color C137
AK RC022 | K Steel
Mr.Met.Color MC213
AK Xtr.Met. AK476 |
|--|--|--|---|---|--|---|--|---|



Схема розфарбування / Painting scheme

2 Mirage III0. A3-81. 75th Squadron RAAF. Butterworth Malaysia, 1970s

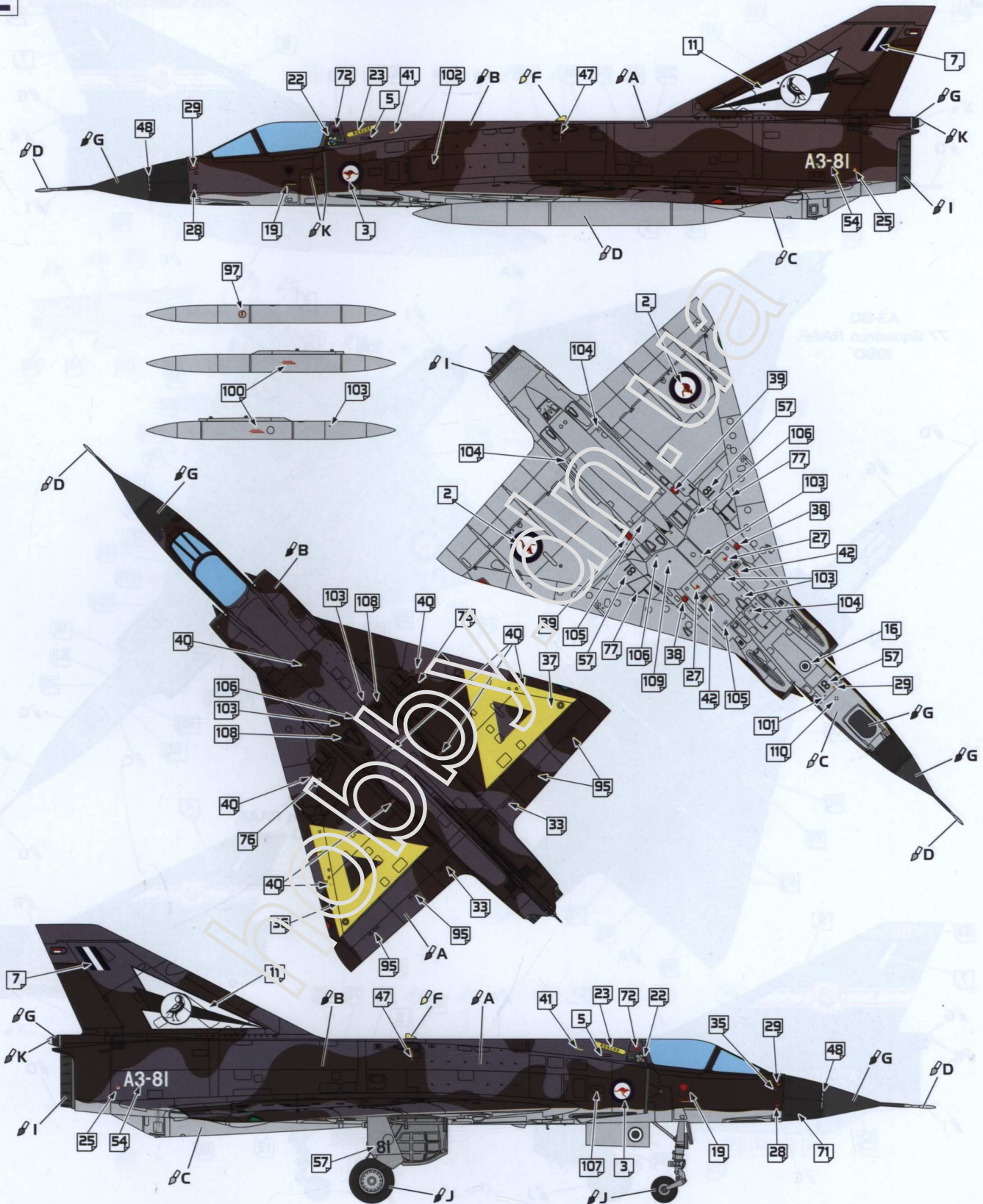

A Dark Grey Blue Mr.Color C362 AK RC288	B Dark Green Mr.Color C309 AK RC027	C Light Ghost Grey Mr.Color C308 AK RC252	D Aluminium Mr.Met.Color MC218 AK Xtr.Met. AK479	F Pale Yellow Mr.Color C313 AK RCO18	G Flat Black Mr.Color C33 AK RCO01	I Burnt Metal Mr.Color C61 AK Xtr.Met. AK484	J Rubber/Tires Mr.Color CB7 AK RC022	K Steel Mr.Met.Color MC213 AK Xtr.Met. AK476
--	--	--	---	---	---	---	---	---



Схема розфарбування / Painting scheme

3 Mirage III0. A3-80. RAAF Williamtown, 1979

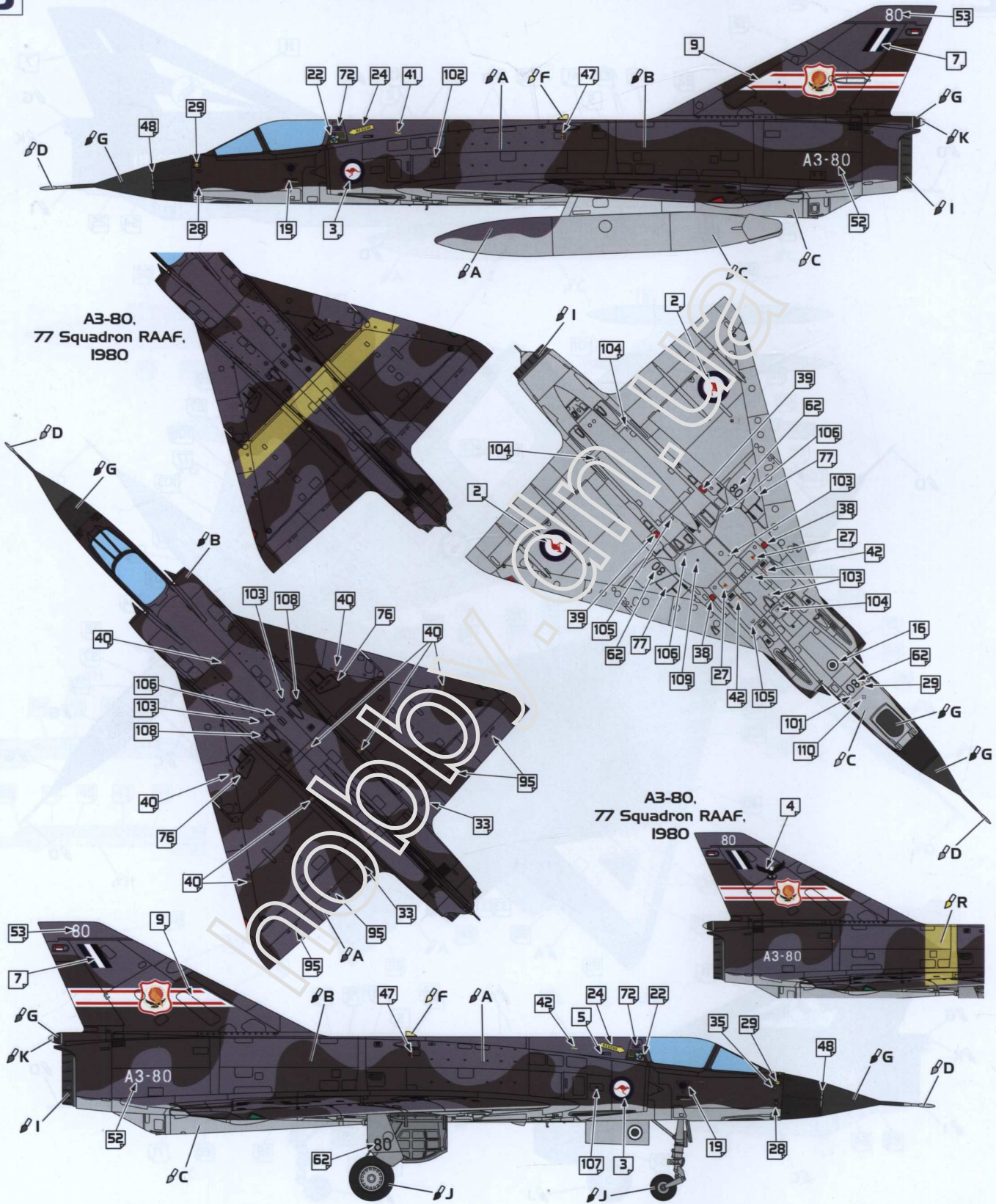

A3-80, 77 Squadron RAAF, 1980

A3-80, 77 Squadron RAAF, 1980

- A** Dark Grey Blue **B** Dark Green **C** Light Ghost Grey **D** Aluminium **F** Pale Yellow **G** Flat Black **I** Burnt Metal **J** Rubber/Tires **K** Steel
- Mr.Color C362 Mr.Color C309 Mr.Color C308 Mr.Met.Color MC218 Mr.Color C313 Mr.Color C33 Mr.Color C61 Mr.Color C137 Mr.Met.Color MC213
- AK RC288 AK RC027 AK RC252 AK Xtr.Met. AK479 AK RC018 AK RC001 AK Xtr.Met. AK484 AK RC022 AK Xtr.Met. AK476



Схема розфарбування / Painting scheme

4 Mirage III0, A3-16, The Road Runner, 75th Squadron RAAF, Amberley, September 1965

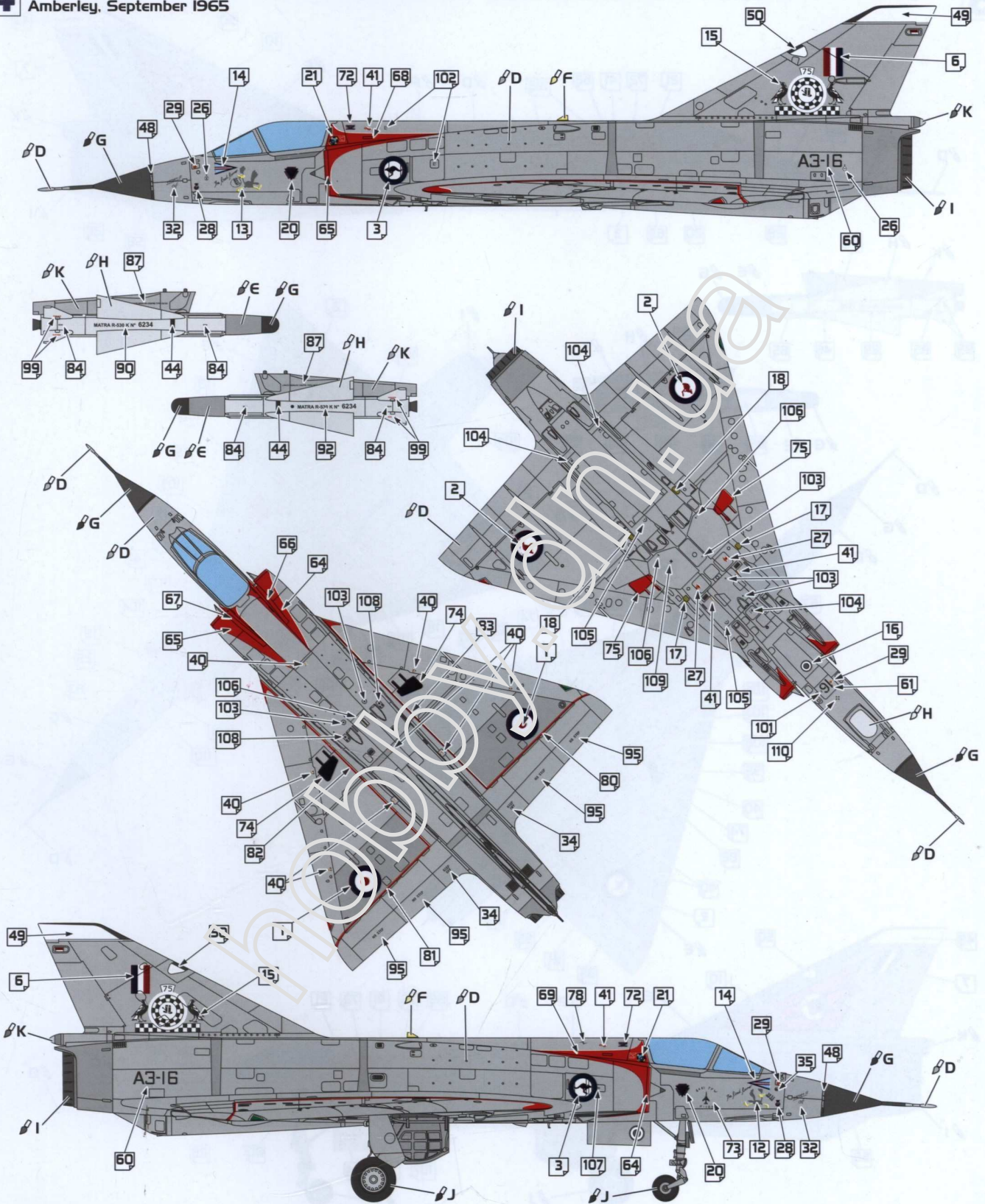

D Aluminium

Mr.Met.Color MC218
AK Xtr.Met. AK479

E Dark
Ghost Grey

Mr.Color C307
AK RC251

F Pale
Yellow

Mr.Color C313
AK RCO1B

G Flat
Black

Mr.Color C33
AK RCO01

H White

Mr.Color C62
AK RCO04

I Burnt
Metal

Mr.Color C61
AK Xtr.Met. AK484

J Rubber/
Tires

Mr.Color C137
AK RCO22

K Steel

Mr.Met.Color MC213
AK Xtr.Met. AK476

