

Sopwith 1½ Strutter Comic Fighter

Восени 1917 року німецька стратегічна бомбардувальна авіація перейшла виключно на нічні рейди, оскільки втрати при виконанні завдань вдень були великими. Новостворена британська протиповітряна оборона (Home Defense) в цей час взагалі не мала єдиного типу перехоплювача, основу Home Defense склали різноманітні машини, видалені з першої лінії, – серед них налічувалося і декілька Sopwith 1½ Strutter, головним чином двомісних.

Командир 78-го дивізіону ППО, капітан Хоннет, запропонував переробити один з 1½ Strutter, перемістивши місце пілота у задню кабіну, завдяки чому огляд простору значно покращився, – тепер пілоту не заважала біпланна коробка. Передню кабіну зашили металевими листами, на літак встановили нічний ліхтар.

Перші декілька нічних 1½ Strutter, перероблених на новий лад у ремонтній майстерні "Southern Aircraft", взяли участь у перехопленні нічного рейду 22 бомбардувальників Gotha 1 листопада 1917 року. озброєння літаків, які пілоти прозвали "Comic Fighter", спочатку складалося лише з курсового кулемету Vickers; пізніше, після набуття певного бойового досвіду, Comic отримав кулемет Lewis, змонтований на інсталяції Фостера. Деякі Comic мали фіксовані кулемети, встановлені під кутом 70° або 80° безпосередньо перед кабіною пілота, вважалося, що це полегшить збивання літаків з нижньої напівсфери.

Нічні 1½ Strutter Comic інтенсивно застосовувалися до кінця лютого 1918 року, але лише у 78 дивізіоні ППО, – через невисокі технічні показники серійне виробництво цієї версії так і не розпочалося. На початку 1918 року нічний варіант відомого винищувача Sopwith Camel (за іронією він отримав офіційну назву Sopwith Comic) змінив 1½ Strutter Comic та інші морально застарілі машини у більшості дивізіонів ППО.

Sopwith 1½ Strutter Comic Fighter

Since September 1917 German bomber aviation had revised its plan of air campaign against the British Isles: after eight daylight raids the losses of important strategic bombers were too high, therefore, the decision was made to conduct all forthcoming raids only at night. At that point the newly created British Home Defence did not have a dedicated type of fighter interceptor. The majority of planes serving in Home Defence were fighters retired from the front line – a few two-seater Sopwith 1½ Strutter fighters among them.

Captain F.W. Honnet, Flight Commander of "A" Flight No. 78 Sqn (HD) RFC, suggested a modification of one of the 1½ Strutters by moving the pilot's seat and all the controls into the observer's position, his argument being poor visibility from the regular pilot's seat. The original pilot's position was faired over, and the plane was equipped with a night search light.

The first three 1½ Strutters modified to the new standard by the Southern Aircraft Repair Depot joined 78 Sqn in September 1917. During the night raid over London on the night of October 31st/November 1st 1917 they opposed twenty-two enemy Gothas. 78 Sqn pilots dubbed this unusual plane the 'Comic fighter'. Initially the armament of this aircraft consisted of only a single course Vickers gun; later Comics were equipped with a Lewis gun on a flexible Foster mounting. It should be also mentioned, that at least one aircraft, namely B762 had two Lewises on a special fixed mounting, and could fire at a 70° angle.

1½ Strutter Comics were intensively used by 78 Sqn until February 1918, flying night intercept missions against Gothas and Giant R-planes. Due to the poor performance of this type, it was never put into series production. At the beginning of 1918 the night fighter version of the famous Sopwith Camel (which ironically received the official name Sopwith Comic) replaced the 1½ Strutter Comic and other obsolete night-fighters in many Home Defence units.

Sopwith 1½ Strutter Comic Fighter

Ab September 1917 änderten sich die Pläne der deutschen Bomberstreitkräfte bezüglich ihrer Einsätze gegen die britischen Inseln: nach acht Tagangriffen waren die Verluste der wichtigen strategischen Bomber zu hoch und es wurde die Entscheidung getroffen, alle zukünftigen Angriffe nur noch bei Nacht durchzuführen.

Captain F.W. Honnet, Flight Commander des "A" Flight der 78. Sqn. (HD) des RFC, schlug eine Modifikation der Sopwith 1½ Strutter vor. Der Pilotensitz und die Flugzeugsteuerung sollten zurück auf die Position des Beobachters verlegt werden und das Argument dafür war die schlechte Rundumsicht von der normalen Pilotenposition aus. Der ursprüngliche Pilotensitz wurde abgedeckt und das Flugzeug wurde mit einem Suchscheinwerfer ausgestattet.

Die ersten drei vom Southern Aircraft Repair Depot so modifizierten 1½ Strutter kamen im September 1917 zum 78. Squadron. Während des Nachtangriffes vom 31. Oktober / 01. November 1917 griffen sie 22 gegnerische Gothas an. Die Piloten des 78. Squadrons taufte dieses ungewöhnliche Flugzeug „Comic Fighter“. Anfänglich bestand die Bewaffnung des Flugzeuges aus nur einem Vickers-MG, spätere „Comics“ wurden mit einem Lewis-MG auf einer beweglichen Foster-Halterung ausgestattet. Erwähnenswert ist, das zumindest ein Flugzeug (die B762) zwei Lewis-MG auf einer festen Halterung eingebaut hatte, die in einem 70°-Winkel nach vorne/oben feuern konnten.

Die 1½ Strutter Comics wurden vom 78. Squadron bis Februar 1918 häufig für Abfang-einsätze gegen angreifende Gothas und die riesigen R-Flugzeuge eingesetzt. Aufgrund der schwachen Leistungsdaten wurde dieser Typ jedoch niemals in die Serienproduktion übernommen. Anfang 1918 ersetzte die Sopwith Camel (die ironischerweise den offiziellen Namen Sopwith Comic erhielt) die 1½ Strutter und andere veraltete Nachtjäger in vielen Einheiten der Home Defence.

Технічні характеристики	
Розмах крила, м	10,21
Довжина, м	7,70
Швидкість макс., км/год	175
Час підйому на 4000 м	19 хв
Зльотна вага	1062 кг
Практична стеля	4000 м
Двигун	130 к.с. Clerget 9B

Озброєння

1x0.303 Vickers курсовий синхронний або 1x0.303 Lewis надкриловий (Фостер) або 2x0.303 Lewis на надфюзеляжній фермі під кутом 70° або 80°

Performances	
Wingspan, m	10,21
Length, m	7,70
Speed, max, km/h	175
Time of 4000 m reaching	19 min
Take off weight, kg	1062
Service ceiling, m	4000
Powerplant	130 h.p. Clerget 9B

Armament

1x0.303 Vickers fixed synchronized or 1x0.303 Lewis above the wing on the Foster mounting or 2x0.303 Lewis above the fuselage on special mounting (at 70° angle) up to 50 kg on external racks

Technische Charakteristik	
Spannweite, m	10,21
Länge, m	7,70
Höchstgeschwindigkeit, km/St	175
Aufstiegs 4000 m	19 min
Startgewicht, kg	1062
Praktische Gipfelhöhe, m	4000
Motor	130 P.S. Clerget 9B

Bewaffnung

1 synchronisiertes Vickers-MG oder 1 unsynchronisiertes Lewis-MG auf der oberen Tragfläche oder 2 unsynchronisierte Lewis-MG auf der oberen Tragfläche (70°-Winkel)

Інструкція
УВАГА - Прочитати обов'язково!

Перед початком роботи уважно вивчіть інструкцію для складання моделі. Деталі з рамок вирізати за допомогою гострого ножа або гострозубців. Номери деталей позначені цифрами: 1, 2, 3... Рамки, в яких знаходяться деталі, позначені великими латинськими літерами: А, В, С... Для деталей, які необхідно фарбувати перед складанням, вказано колір фарби: А, В, С... З'єднувати деталі за допомогою клею Plastic CEMENT 3991, 3992, 3999 або FIX 44601, 44602, 44607.

Вказівка для наклеювання декалей: вирізати з аркуша потрібні декалі (на схемі номери декалей вказано цифрами у квадратах); покласти їх у посуд з чистою водою приблизно на 1/2 хвилини; накласти декалі на модель, а потім зсунути з аркуша. Для кращого прилипання притиснути їх чистою тканиною.

Instructions
ATTENTION - Useful advice!

Read the instructions carefully prior to assembly. Remove parts from frame with a sharp knife or a pair of scissors and trim away excess plastic. Do not pull off parts. Numbers of parts are marked figures: 1, 2, 3... Frames, in which the part is situated, are marked by capital letters: A, B, C... For parts, which should be painted before mounting, are given colors of paint: A, B, C... Use plastic cement ONLY.

Directions for applying the decals: cut out from the sheet the necessary decals (numbers of decals are marked by figures in squares), plunge them into a vessel with pure water for about 1/2 minute, apply the decals on the kit, letting them slide from the paper. For a better adhesion, press them by means of clean rag.

Instruction
ACHTUNG - Ein nützlicher Rat!

Von der Montage die Zeichnung aufmerksam studieren. Die einzelnen Montageteile mit einem Messer oder einer Schere vom Spritzling sorgfällig entfernen. Nummern der Einzelteile sind als Ziffer: 1, 2, 3... Der Rahmen, in welchem sich der Einzelteil befindet, wird als grosser Latienbuchstabe angegeben: A, B, C... Für die Einzelteile, die vor der Montage zu färben sind, wird die Farbe des Farbstoffs angegeben: A, B, C... Bitte nur Plastikklebstoff verwenden.

Anweisungen für Abziehbilder-Anbringung: Die benötigten Abziehbilder vom Blatt abschneiden, in ein Glas reines Wasser für etwa 1/2 Minute eintauchen, auf das Modell legen und dann vom Papierbogen abnehmen. Um eine bessere Haftung zu erzielen, die Abziehbilder mit einem reinen Tuch andrücken.



HUMBROL

	A 32		B 53		C 56		D 60		E 74		F 108		G 110		H 180
Темно-сірий Dark Grey Dunkelgrau, matt		Чорно-сталевий Gunmetal Eisen, metallic		Дюраль Aluminium Aluminium, metallic		Яскраво-червоний Matt Scarlet Scharlachrot, matt		Поліфарбований Matt Light Beige, matt		Темно-зелений Matt WWI Green WWI grün, matt		Натуральне дерево Matt Natural Wood Naturholz, matt		Червона шкіра Red Leather Rotbraun	

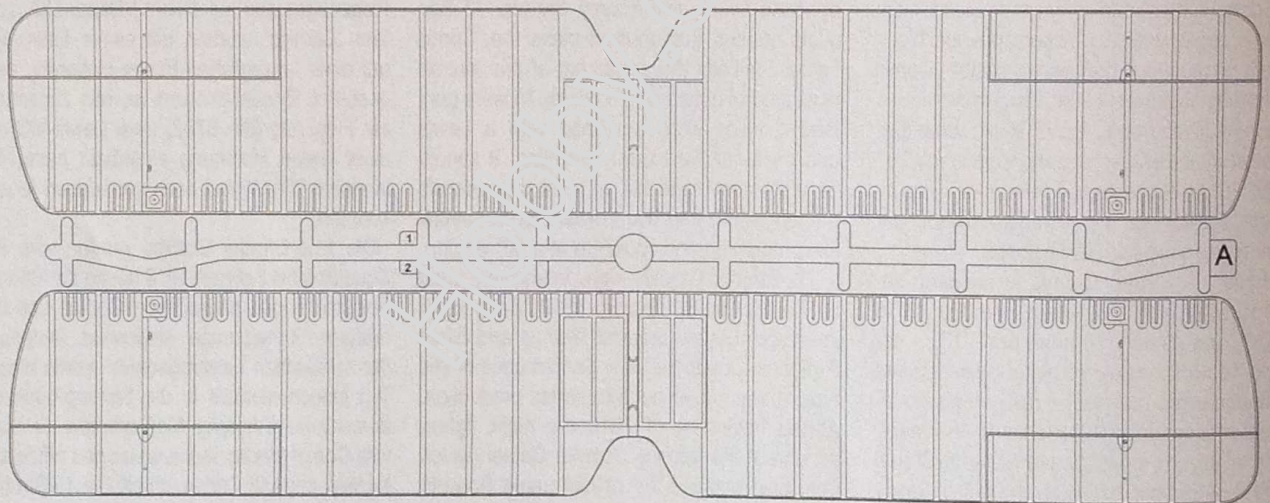

Комплектність іграшки:

Рамки – 10 шт. Інструкція – 1 шт. Декаль – 1 шт. Коробка – 1 шт. Деталі, що не використовуються –

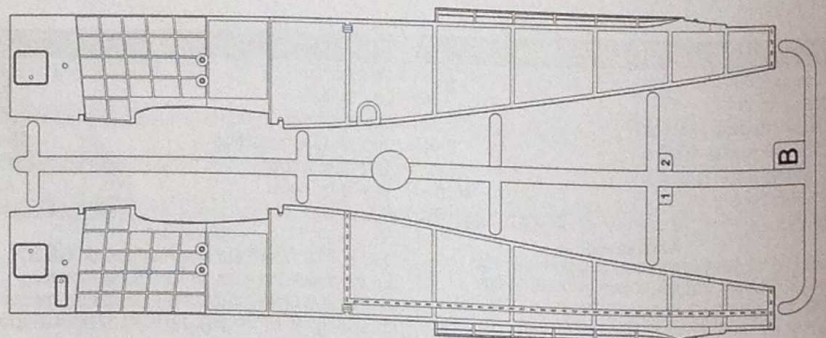

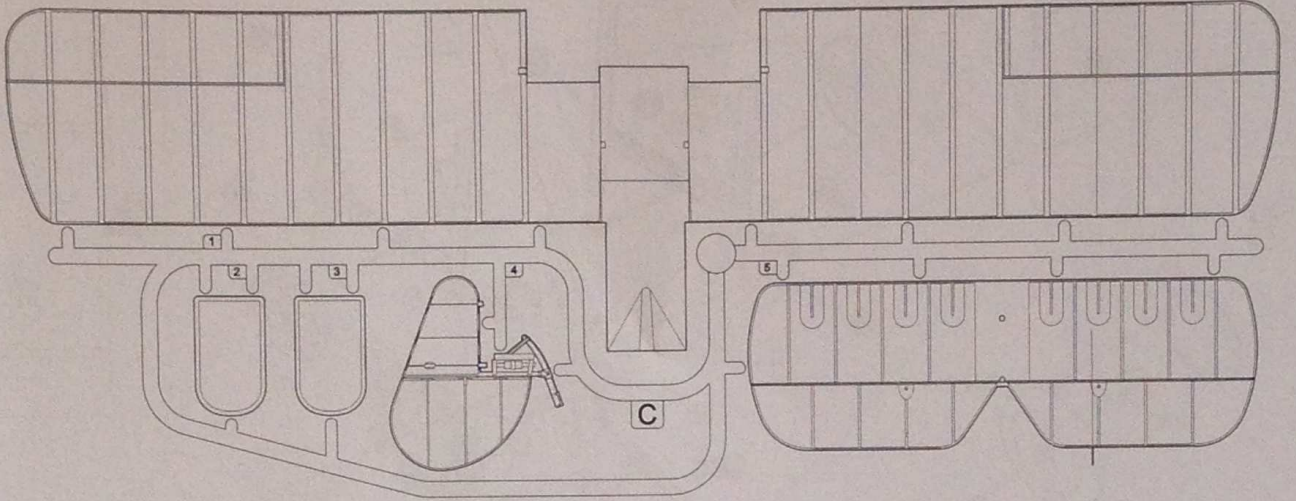

x2

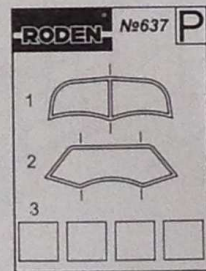
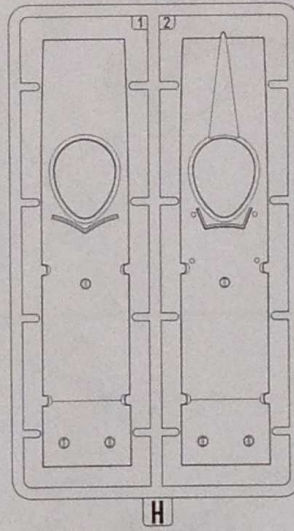
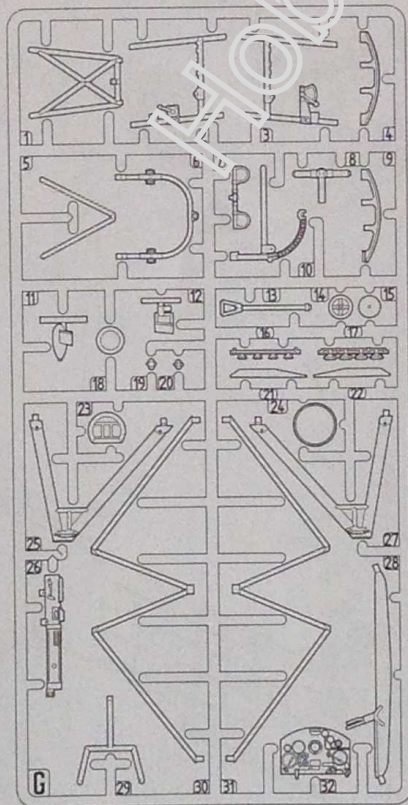
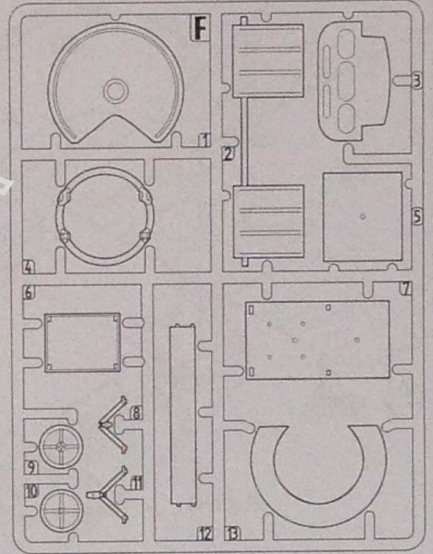
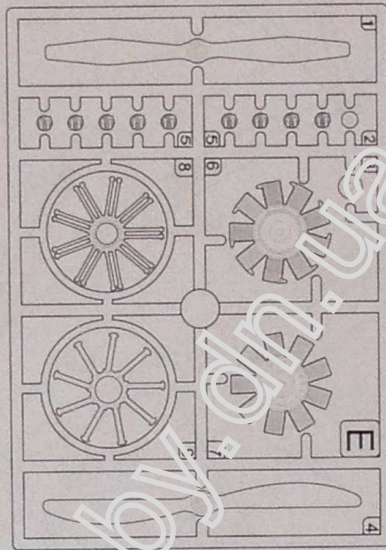
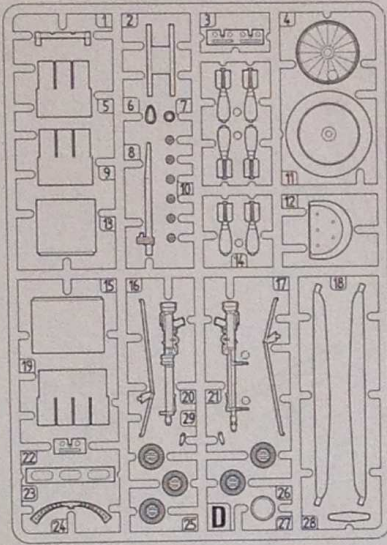

1

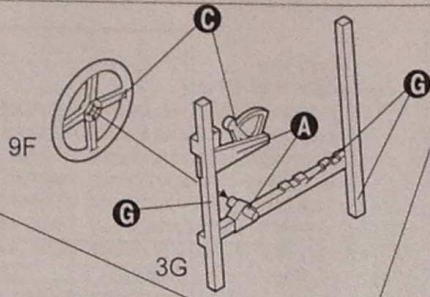

2

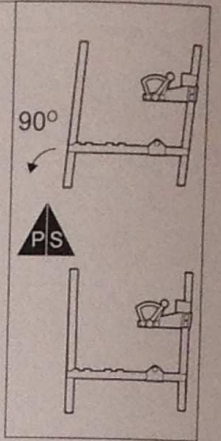
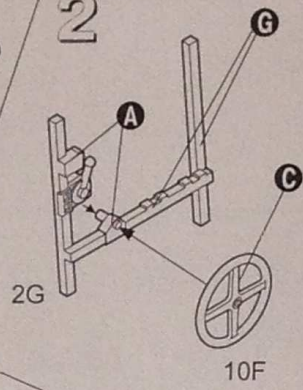

3

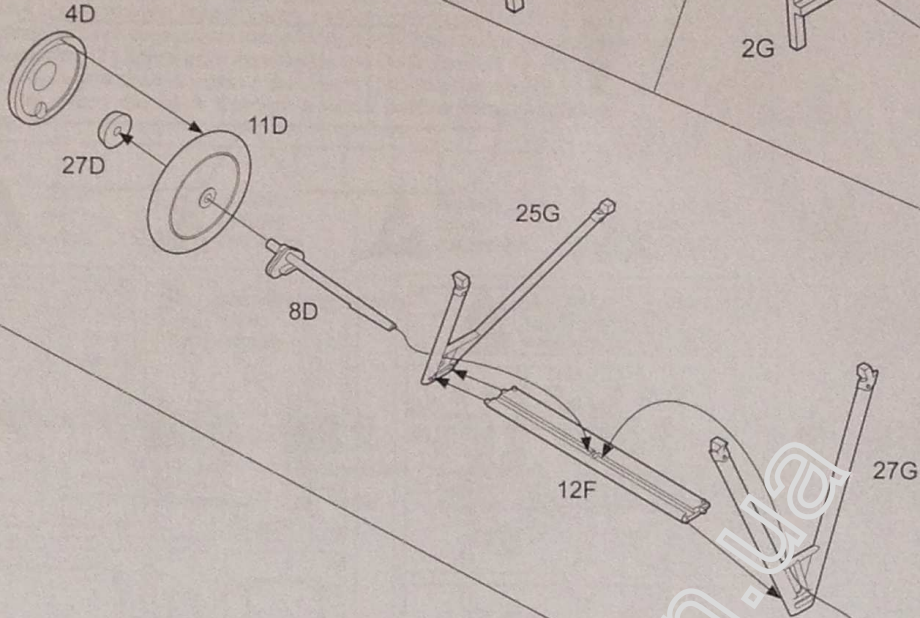

4

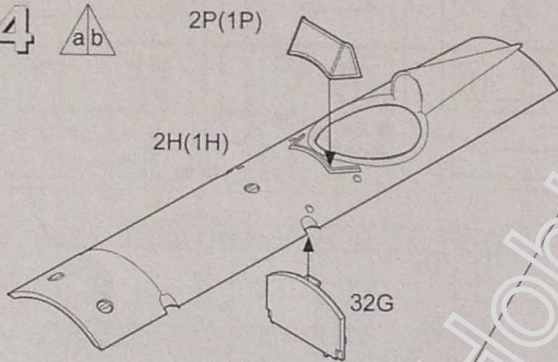

5

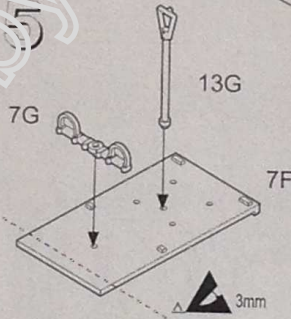

6

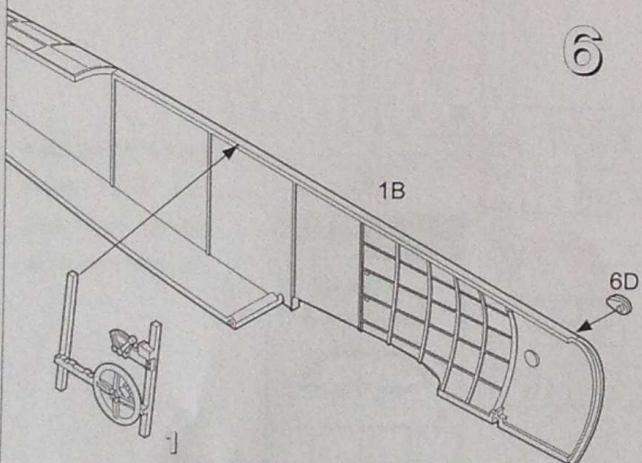

7

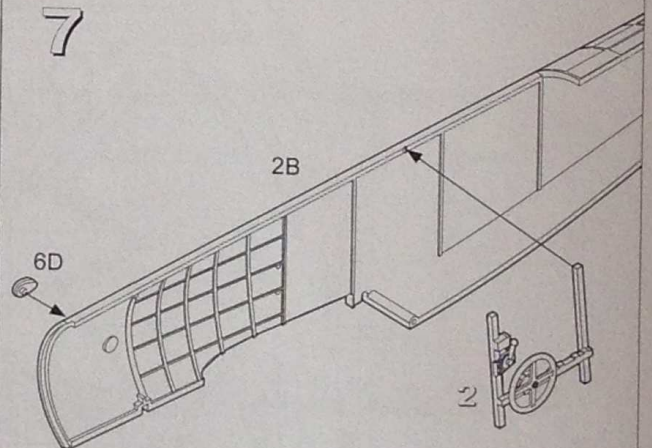

8

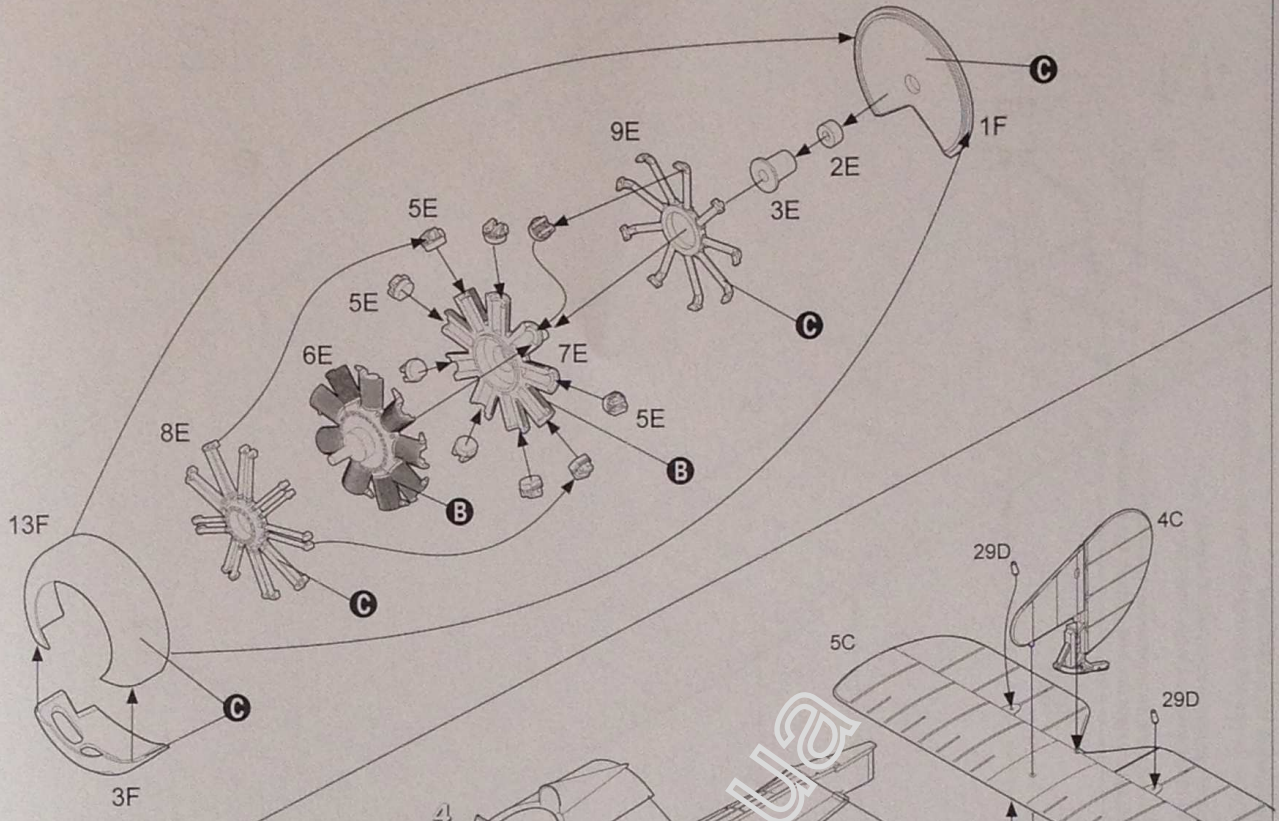

9

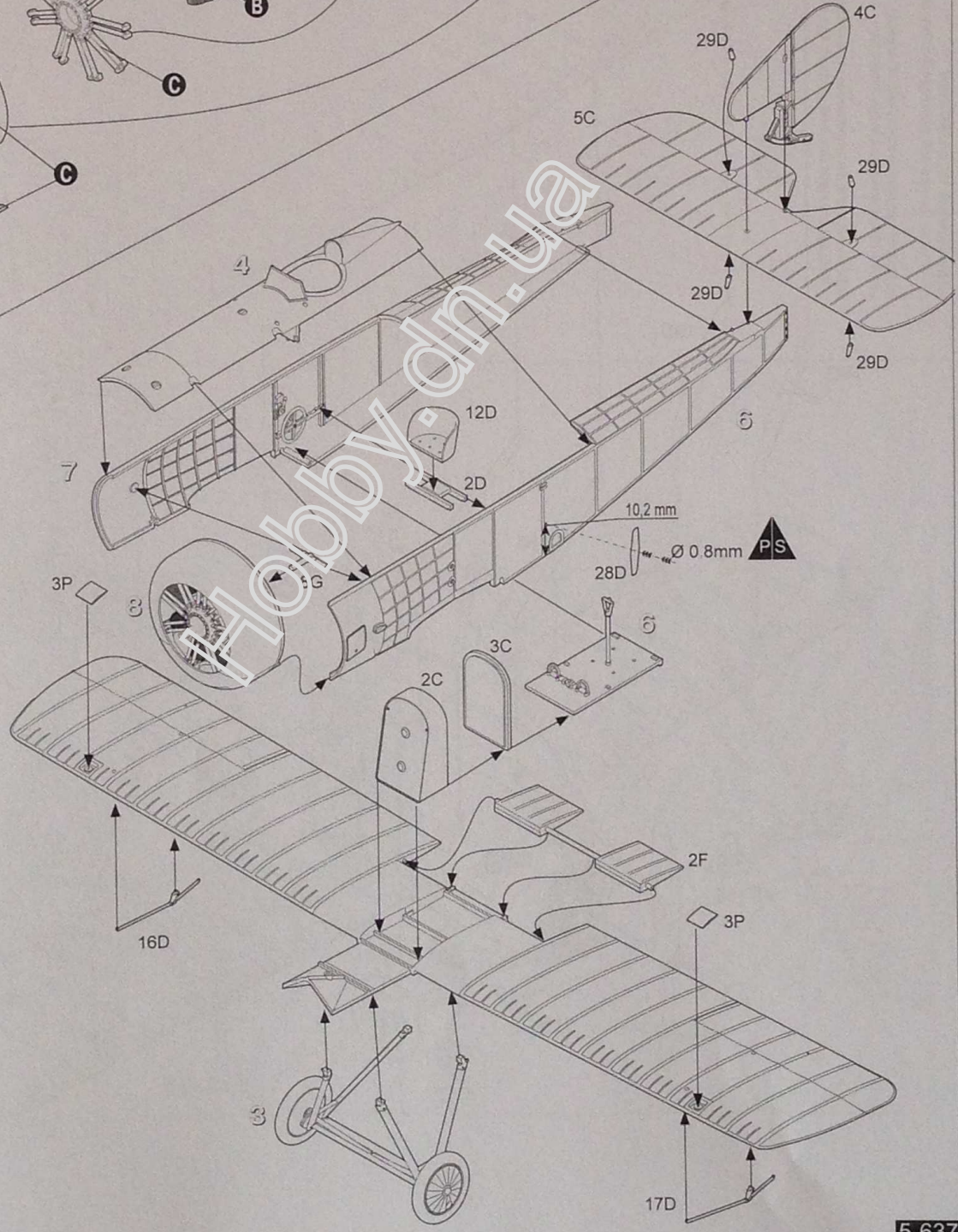

11

12

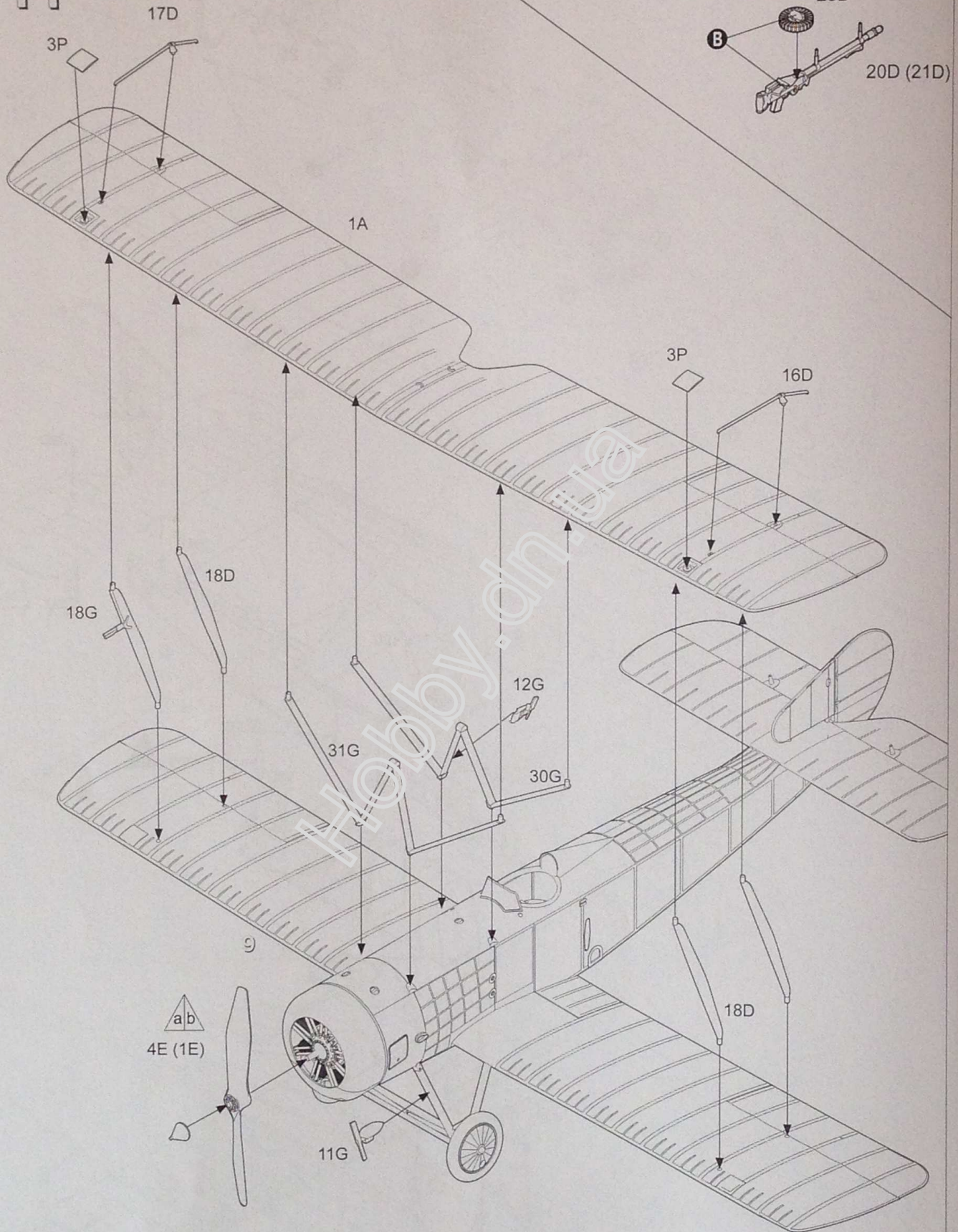

Встановлення тяг та розчалок
Rigging
Verspannung

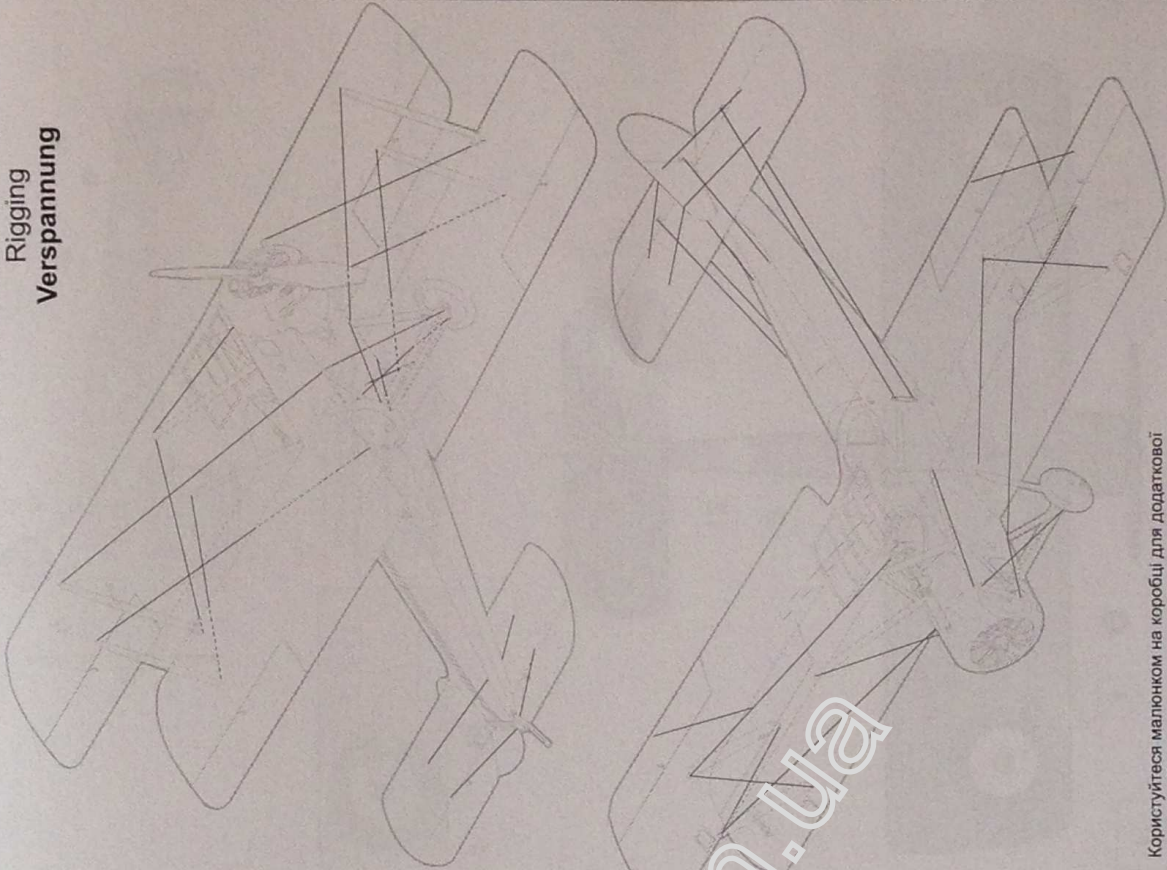
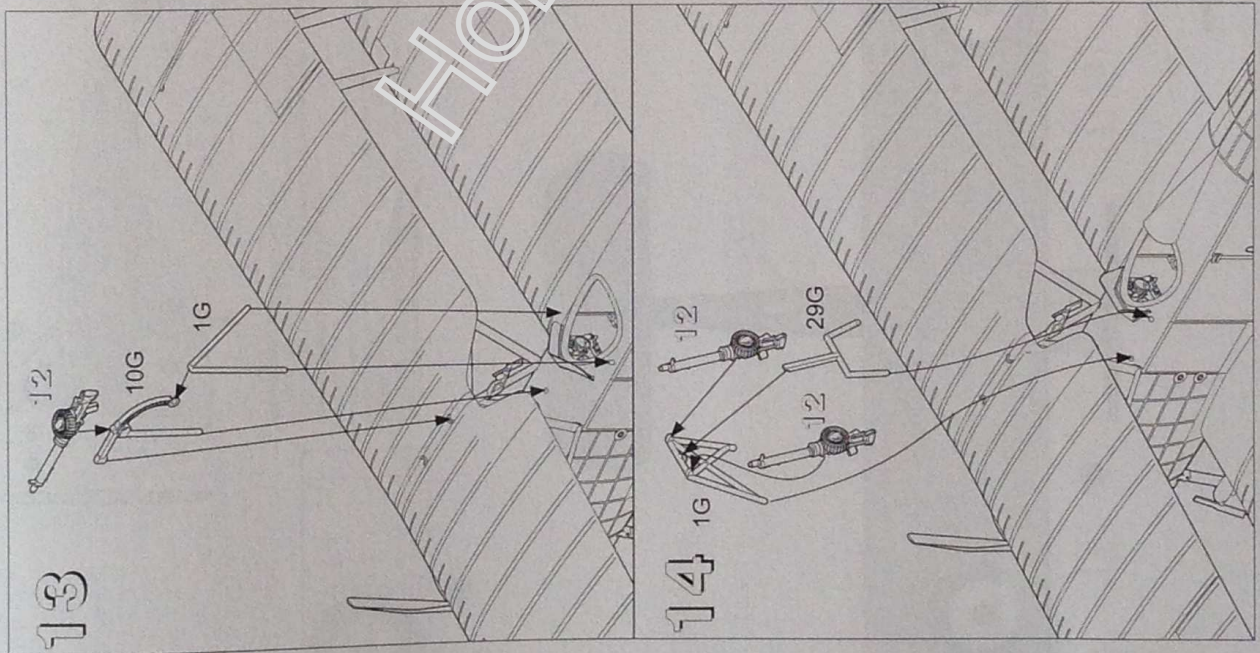

Користуйтеся малюнком на коробці для додаткової інформації щодо встановлення тяг та розчалок
Please use artwork on the box cover for additional information about rigging details
Verwenden Sie bitte die Darstellungen auf der Verpackung für zusätzliche Hinweise zur Verspannung.

Hobby.dn.ua

Розфарбування моделі та наклеювання декалей
 Colour painting and applying decals guide
 Hinweise zur Bemalung und Anbringung der Abziehbilder

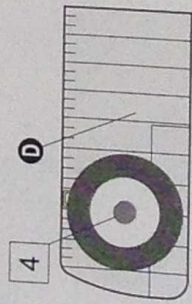
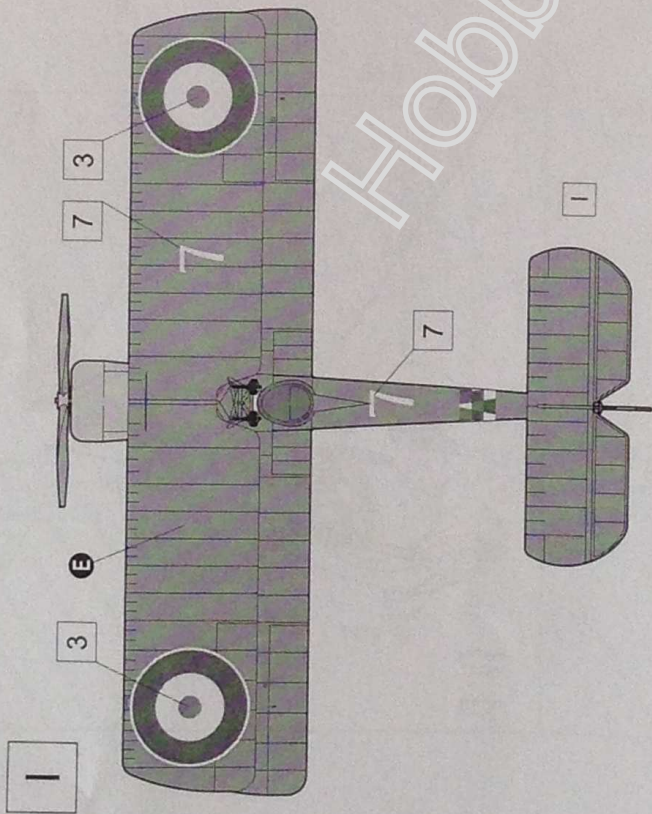

Sopwith 1 1/2 Strutter "Comic Fighter"
 С/п В762, 78-й Дивізіон Протиповітряної Охорони Королівського Повітряного Корпусу, створений базуючись у Мергшам Хіс протягом літа-осені 1917 року; переведений до 78 Дивізіону в серпні 1917 року. Цей літак використувували всі пілоти 78 Дивізіону.

Sopwith 1 1/2 Strutter "Comic Fighter"
 W/n B762, No.78(HD) Sqn RFC, based at Martlesham Heath during summer-autumn 1917 and re-allocated to Home Defence on August 1917. This aircraft haven't individual pilot and used by all pilots of 78 Squadron.

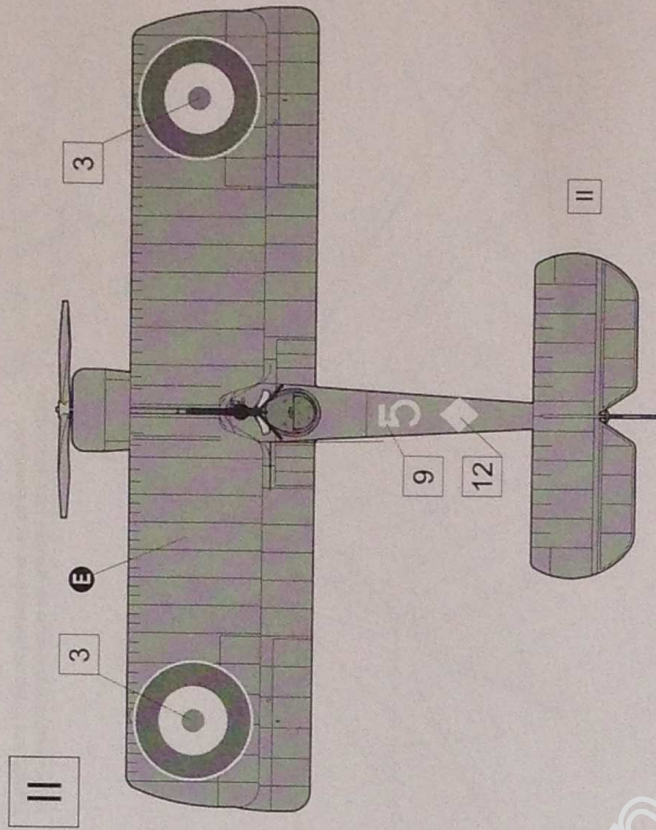
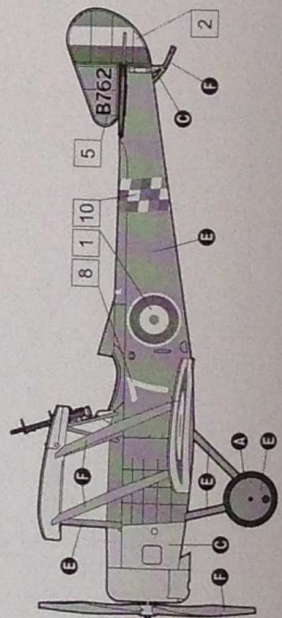

Sopwith 1 1/2 Strutter "Comic Fighter"
 (побудови Фірма Хоупер) с/п А6906, 78-й Дивізіон Протиповітряної Охорони Королівського Повітряного Корпусу, база Саттон Фарм, пілот: лейтенант Дж. С. Кестл, грудень 1917 року.

Sopwith 1 1/2 Strutter "Comic Fighter"
 (Hooper-built) w/n A6906, No.78(HD) Sqn RFC, based at Suttons Farm, flown by Lt. J.S. Castle, December 1917.

