

MT-ЛБМ 6М1Б3

UKR Броньований транспортер-тягач MT-ЛБ був створений на Харківському тракторному заводі для перевезення боєприпасів і транспортування середньої польової артилерії. Вантажопідйомність - 2т, при буксирі причепів - до 6,5т. При подоланні водних перешкод встановлюється додаткове обладнання для плаву. На озброєння прийнятий у 1964 р.

Модернізований транспортер-тягач MT-ЛБ(6М1Б3), виготовлений на заводі "Муромтепловоз" у 2004 р., є бойово-гусеничною плаваючою машиною і створений для транспортування мотострилецьких підрозділів до поля бою, виконання завдань розвідки і охорони військових колон та об'єктів, ведення боротьби з живою силою і легкоброньованими об'єктами, а також з низьколетящими цілями.

Основною відмінністю його є підсилений комплекс озброєння 6М1Б3. Машина озброєна стабілізатором у двох площинах автоматичною гарматою ГШ-23В, 12,7-мм кулеметом "Корд" та 30-мм автоматичним гранатометом АГ-30. Підвіска незалежна, торсіонна.

ОСНОВНІ БТХ:
 Бойова вага, кг. 11950
 Кількість місць. 10
 Довжина, м. 6,509
 Ширина, м. 2,865
 Висота, м. 2,630
 База, м. 3,700
 Кліренс, м. 395
 Макс. швид. км/год. 60
 Запас ходу, км. 500
 Озброєння:
 - гармата мм. 1x23
 боєкомплект, шт. 600
 - кулемет, мм. 1x12,7
 боєкомплект, шт. 500
 - гранатомет мм. 1x30
 боєкомплект, шт. 200
 Двигун ЯМЗ-238Б3:
 - тип. дизель, 4-тактний
 - потуж. 220кВт(300к.с.)

ENG Armoured troop-carrier prime-mover "MT-LB" was produced at tractor plant in Kharkov and was designed for transportation of ammunition and medium field artillery. Its carrying capacity reached 2 tons, by the towing of Trailers - up to 6,5 tons. Additional equipment for navigation is installed for overcoming of water barriers.

It was adopted in 1964. Modernized MT-LB 6M1B3 troop carrier-tractor was released at "Muromteplovoz" factory in 2004. It is a track-laying combat vehicle and intended for carrying infantry to the battlefield, reconnaissance, defending military installations and columns, fighting enemy troops, light-armoured vehicles and low-flying air targets.

It differs from the basic model by enhanced 6M1B3 weapon complex. The vehicle is armed with the GSh-23B two-planes stabilized two-barrelled machine gun, 12,7mm "Kord" machine gun and 30mm AG-30 automatic grenade launcher. The hanger bracket independent and torsion.

SPECIFICATIONS:
 Combat weight, kg . . . 11950
 Number of seats. 10
 Length, m. 6,509
 Width, m. 2,865
 Height, m. 2,630
 Base, m. 3,700
 Clearance, mm. 395
 Max speed, km/h 60
 Fuel endurance on highway, km. 500
 Armament:
 - cannon, mm. 1x23
 ammunition, pcs 600
 - MG , mm. 1x12,7
 ammunition, pcs 500
 - grenade launchers, mm. 1x30
 ammunition, pcs 200
 Engine JМZ 238B3:
 - type. 4-stroke diesel
 - power. 220kW(300hp)

DEU Der Schützenpanzerwagen-Schlepper MT-LB wurde im Charkower Traktorenwerk für die Beförderung der Munition und Transportierung der mittleren Feldartillerie geschaffen. Die Tragfähigkeit beträgt 2 t, beim Schleppen bis 6,5 t. Bei der Überwindung der Wasserhindernisse wird zusätzliche Einrichtung für das Schwimmen aufgestellt. Es wurde als neue Waffe in die Ausrüstung 1964 eingeführt.

2004 wurde der modernisierte Schützenpanzerwagen-Trecker MT-LB(6M1B3) im Betrieb "Muromiteplovos" hergestellt. Er ist ein schimmende Kettenkampffahrzeug und für Infanterietransport zum Schlagfeld, Erfüllung der Aufklärungsaufgaben, den Kampf gegen lebendige Kraft des Gegners, leichtgepanzerte Objekte und niedrigfliegende Ziele benutzt. Der Waffenkomplex 6M1B3 ist der Hauptunterschiedsmerkmal. Der Fahrzeug mit der in zwei Fläche stabilisierte zweirohre Kanone GSh-23B, 12,7mm Maschinengewehr Kord and 30mm automatisch Granatwerfer AG-30 ausgerüstet. Die Aufhängung ist unabhängig und torsionsfest.

TECHNISCHES DATEN:
 Gewicht, kg. 11950
 Die Zahl der Sitzplätze . . . 10
 Die Länge, m. 6,509
 Die Breite, m. 2,865
 Die Höhe, m. 2,630
 Basis, m. 3,700
 Bodenfreiheit, mm 395
 Höchstgeschwindigkeit, km/h 60
 Fahrbereich (Straße), km . . 500
 Bewaffnung:
 - Kanone, mm 1x7,62
 Munitionssatz. 600
 - MG Kord, mm 1x14,5
 Munitionssatz. 500
 - Granatwerfer, mm. . . 1x30
 Munitionssatz. 200
 Triebwerk JАМZ-238B3:
 - Typ. 4-takt dieselmotor
 - Leistung. 220kW(240PS)

RUS Бронированный транспортёр-тягач MT-ЛБ был создан на Харьковском тракторном заводе для перевозки боеприпасов и транспортировки средней полевой артиллерии. Грузоподъёмность - 2т, при буксировке причепов - до 6,5т. При преодолении водных преград устанавливается дополнительное оборудование для плавания. На вооружение был принят в 1964 г.

Модернизированный транспортёр-тягач MT-ЛБМ (6М1Б3), выпущенный на заводе "Муромтепловоз" в 2004 г., является боевой гусеничной плавающей машиной и предназначен для транспортировки мотострелковых подразделений к полю боя, выполнения задач разведки и охранения воинских колонн и объектов, ведения борьбы с живой силой и легкобронированными объектами, а также с низколетящими воздушными целями. Основным отличием является усиленный комплекс вооружения 6М1Б3. Машина вооружена стабилизированными в двух плоскостях двухствольной автоматической пушкой ГШ-23В, 12,7-мм пулеметом "Корд" и 30-мм автоматическим гранатометом АГ-30. Подвеска независимая, торсионная.

ОСНОВНЫЕ БТХ:
 Бойовой вес, кг. 11950
 Количество мест 10
 Длина, м. 6,509
 Ширина, м. 2,865
 Высота, м. 2,630
 База, м. 3,700
 Клиренс, мм. 395
 Макс. скорость, км/ч 60
 Запас хода, км. 500
 Вооружение:
 - пушка, мм. 1x23
 боєкомплект, шт. 600
 - пулемет, мм. 1x12,7
 боєкомплект, шт. 500
 - гранатомет, мм. . . 1x30
 боєкомплект, шт. . . . 200
 Двигатель ЯМЗ-238Б3:
 - тип. дизель, 4-х такт.
 - мощн. 220кВт(300н.с.)

УВАГА - ПРОЧИТАТИ ОБОВ'ЯЗКОВО!

Деталі з рамок вирізати за допомогою гострого ножа або кусачок. Номери деталей позначені цифрами: 1, 2, 3... Рамка, в якій знаходиться деталь, позначена літерою: А, В, С... Порядок з'єднання деталей позначений цифрами: ①, ②, ③... З'єднувати деталі за допомогою клею Plastic CEMENT.

Вказівка до нанесення декалей: вирізати з аркуша потрібні декалі; покласти їх у посуд з чистою водою приблизно на 0,5 хвилини, накласти декалі на модель, а потім зсунути їх з аркуша. Для кращого прилягання, притиснути їх чистою ганчіркою.

ATTENTION USEFUL ADVICEL!

Remove parts from frame with a sharp knife or a pair of scissors and trim away excess plastic. Do not pull off parts. Numbers of parts are marked figures: 1, 2, 3... Frames, in which the part is situated, are marked by letters: A, B, C... The parts assembling sequence is marked figures: ①, ②, ③... Use plastic cement only.

Directions for applying the decals: cut out from the sheet the necessary decals; plunge them into a vessel with pure water for about 0,5 minute; apply the decals on the kit, letting them slide from the paper. For a better adhesion, press them by means of clean rag.

ВНИМАНИЕ - ПРОЧИТАТЬ ОБЯЗАТЕЛЬНО!

Детали из рамок вырезать при помощи острого ножа или кусачек. Номера деталей обозначены цифрами: 1, 2, 3... Рамка, в которой находится деталь, указана буквой: А, В, С... Порядок монтажа деталей указан цифрами: ①, ②, ③... Клеить детали при помощи клея Plastic CEMENT.

Указание для наклейки декалей: вырезать из листа нужные декали; опустить их в посуду с чистой водой приблизительно на 0,5 минуты; наложить декали на модель, а затем сдвинуть их с листа. Для лучшего прилипания, проткнуть их марлевой тряпкой.

ACHTUNG EIN NÜTZLICHER RAT!

Die einzelnen Montageeile mit einem Messer oder einer Schere vom Spritzing entfernen. Nummern der Einzelteile sind als Ziffer angegeben: 1, 2, 3... Der Rahmen, in welchem sich der Einzelteil befindet, wird als Buchstabe angegeben: A, B, C... Die Reihenfolge der Montage wird als Ziffer angegeben: ①, ②, ③... Bitte nur Plastikklebstoff verwenden.

Anweisungen für Abziehbilder-Anbringung: Die benötigten Abziehbilder vom Blatt abschneiden, in ein Glas reines Wasser für etwa 0,5 Minute eintauchen, auf das Modell legen und dann vom Papierbogen abnehmen. Um eine bessere Haftung zu erzielen, die Abziehbilder mit einem reinen Tuch andrücken.

НЕОБХІДНІ ЦВЯРИ / REQUIRED COLORS / BENÖTIGTE FARBEN / НЕОБХОДИМЫЕ ЦВЯТИ

- | | | | | | | | |
|--------------|---|--------------|---|---------------|---|---------------|---|
| A H33 | Чорний
Matt Black
Mattschwarz
Черный | C H64 | Світло-сірий
Matt Light Grey
Hellgrau, matt
Светло-серый | E H110 | Дерев'яний
Matt Natural Wood
Naturholz, matt
Деревянный | G H155 | Темно-оливковий
Matt Olive Drab
Olivgrün, matt
Темно-оливковый |
| B H53 | Чорний, оксидований
Gun Metal Black
Metall-Brüniert
Черный, оксидированный | D H81 | Оливково-жовтий
Matt Olive Yellow
Olivgelb, matt
Оливково-желтый | F H153 | Сигнальний червоний
Irradia Red
Signalrot
Сигнальный красный | H H191 | Сріблястий, хром
Chrome Silver
Chromsilber
Серебристый, хром |

A

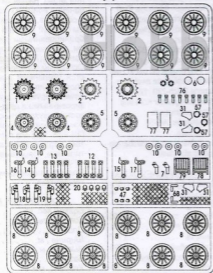

D

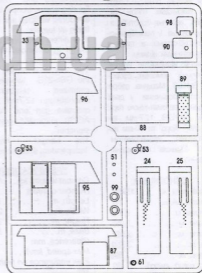

M

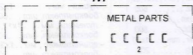

Ex2

2



№0219

КЛЕЙТИ GLUE KLEBEN КЛЕИТЬ
НЕ КЛЕЙТИ DO NOT GLUE NICHT KLEBEN НЕ КЛЕИТЬ
СПИЛЮВАТИ FILE DOWN ENTFERNEN СБИЛИТЬ
ФАРБУВАТИ PAINT FÄRBEN КРАСИТЬ
СВЕРДЛИТИ OPEN HOLE OFFNEN СВЕРЛИТЬ
НАНЕСТИ ДЕКАЛЬ APPLY DECAL ABZIEHBILDER ANBRINGEN НАНЕСТИ ДЕКАЛЬ

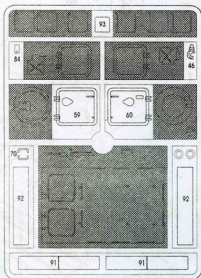
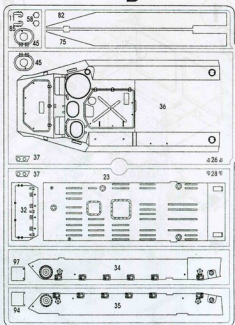
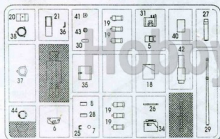
C**B****K****G****H**

Детали не застосовувати
Parts not for use
Teile werden nicht verwendet

R

RESIN PARTS

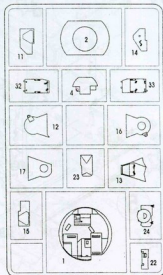
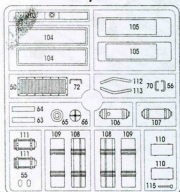
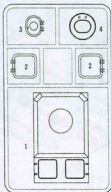
**L****F****N****5X**

КІЛЬКІСТЬ ОПЕРАЦІЙ
NUMBER OF WORKING STEPS
ANZAHL DER ARBEITSGÄNGE
КОЛИЧЕСТВО ОПЕРАЦІЙ



ПАРТІЇ
SOLDER
LOTEN
ПАРТІЇ



ЗІГНУТИ
BEND
BIEGEN
СОГНУТЬ



ПОВТОРИТИ З ПРОТИЛЕЖНОГО БІКУ
REPEAT SAME PROCEDURE ON OPPOSITE SIDE
GLEICHEN VORGANG AUF GEGENÜBERLIEGENDE SEITE WIEDERHOLEN
ПОВТОРИТЬ С ПРОТИВПОЛОЖНОЮ СТОРОНОЮ

3

№21

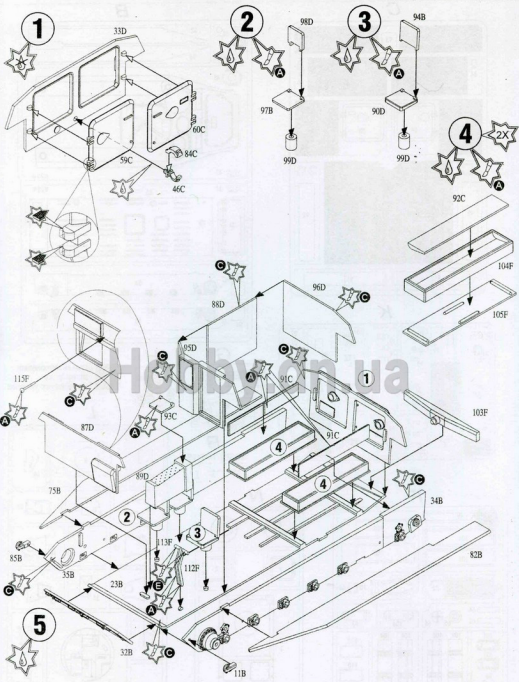

4							
КЛЕЙТИ GLUE KLEBEN КЛЕИТЬ	НЕ КЛЕЙТИ DO NOT GLUE NICHT KLEBEN НЕ КЛЕИТЬ	СТУДИТИ FILE DOWN ENTFERNEN СТУБИТЬ	ФАРЕБУВАТИ PAINT FÄRBN КРАСИТЬ	СВЕРДЛИТИ OPEN HOLE OFFENEN СВЕРЛИТЬ	НАНЕСТИ ДЕКАЛЬ APPLY DECAL ABZIEHBILDER ANBRINGEN НАНЕСТИ ДЕКАЛЬ		

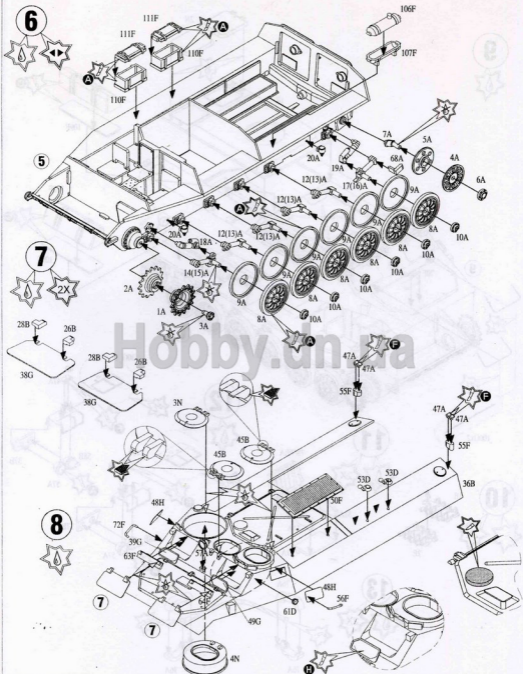

5X КОЛИЧЕСТВО ОПЕРАЦИЙ
NUMBER OF WORKING STEPS
ANZAHL DER ARBEITSSCHÜBE
КОЛИЧЕСТВО ОПЕРАЦИЙ



7 ВИДАЛИТИ
REMOVE
ENTFERNEN
UDALIT'Y



7 ПАРТИ СOLDER
LOTTEN
ПАРТЬ



7 ЗИГНУТИ
BEND
BIEGEN
СОГНУТЬ



5 ПОВТОРИТИ З ПРОТИВЛЯЖНОГО БОРУ
REPEAT SAME PROCEDURE ON OPPOSITE SIDE
GLEICHEN VORGANG AUF GEGENBERLIEGENEN SEITE WIEDERHOLEN
ПОВТОРИТЬ С ПРОТИВПОЛОЖНОЙ СТОРОНЫ

5

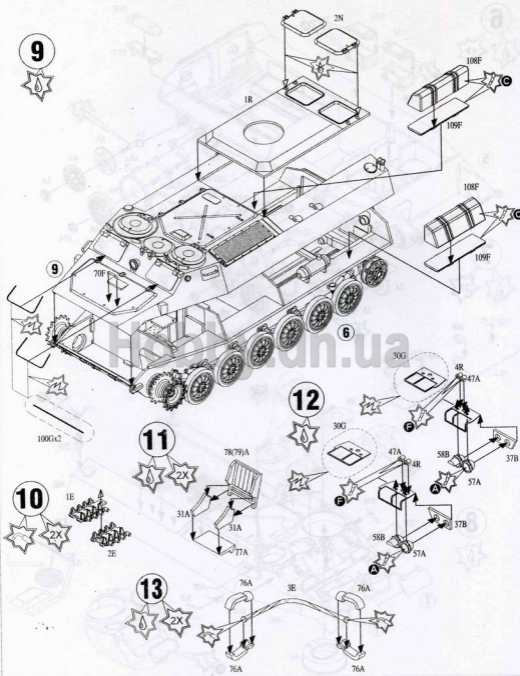

6

№219

- 

КЛЕЙТИ
GLUE
KLEBEN
КЛЕИТЬ
- 

НЕ КЛЕЙТИ
DO NOT GLUE
NICHT KLEBEN
НЕ КЛЕИТЬ
- 

СПИЛЯТИ
FILE DOWN
ENTFERNEN
СПИЛИТЬ
- 

ФАРБУВАТИ
PAINT
FÄRBN
КРАСИТЬ
- 

СВЕРДЛИТИ
OPEN HOLE
OFFNEN
СВЕРЛИТЬ
- 

НАНЕСТИ ДЕКАЛЬ
APPLY DECAL
ABZIEHBILDER ANBRINGEN
НАНЕСТИ ДЕКАЛЬ

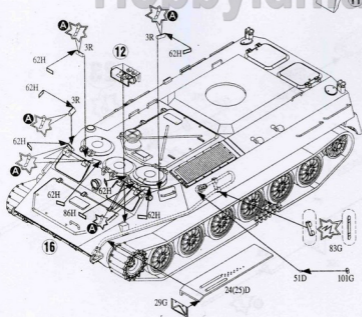
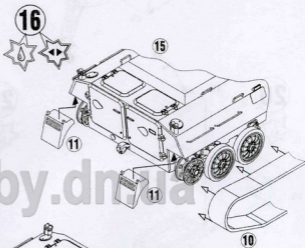
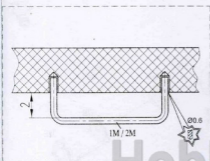
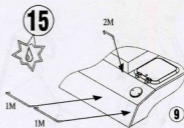
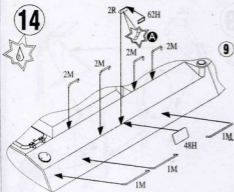

КІЛЬКІСТЬ ОПЕРАЦІЙ
NUMBER OF WORKING STEPS
ANZAHL DER ARBEITSGÄNGE
КОЛИЧЕСТВО ОПЕРАЦІЙ



ПАРТІЙ
SOLDER
LOTEN
ПАРТЬ



СИПНУТИ
BEND
BIEGEN
СОГНУТЬ

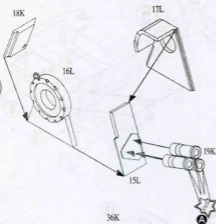
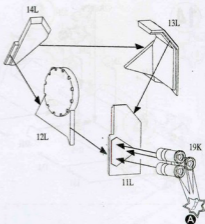
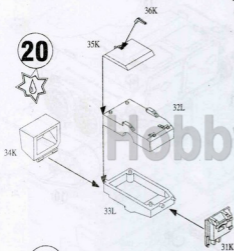
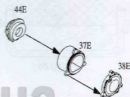
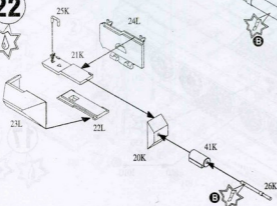
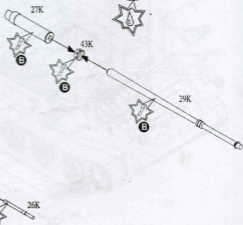

ПОВТОРИТИ З ПРОТИВЛЕЖНОГО БОКУ
REPEAT SAME PROCEDURE ON OPPOSITE SIDE
GLEICHEN VORGANG AUF GEGENÜBERLIEGENEN SEITE WIEDERHOLEN
ПОВТОРИТИ С ПРОТИВПОЛОЖНОЇ СТОРОНИ

18**19****20****21****22****23****8**

№218



КЛЕЙТИ
GLUE
KLEBEN
КЛЕИТЬ



НЕ КЛЕЙТИ
DO NOT GLUE
NICHT KLEBEN
НЕ КЛЕИТЬ



СПИЛИТИ
FILE DOWN
ENTFERNEN
СПИЛИТЬ



МАРКУВАТИ
PAINT
FÄRBN
КРАСИТЬ



СВЕРДИТИ
OPEN HOLE
OFFENEN
СВЕРЛИТЬ



НАНЕСТИ ДЕКАЛЬ
APPLY DECAL
ABZIEHBILDER ANBRINGEN
НАНЕСТИ ДЕКАЛЬ

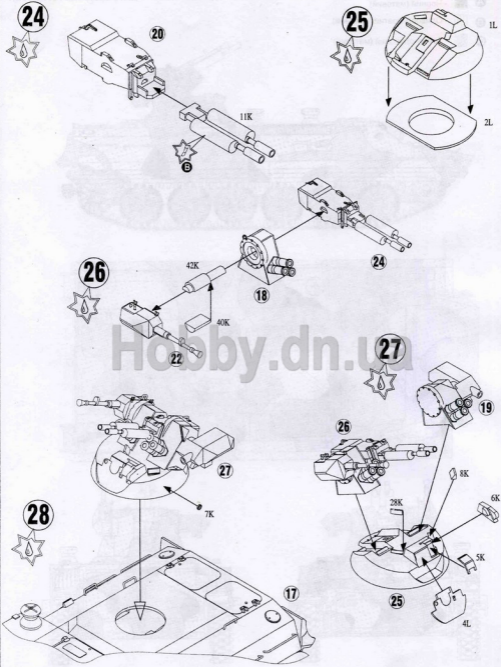

5X

КОЛИЧЕСТВО ОПЕРАЦИЙ
NUMBER OF WORKING STEPS
ANZAHL DER ARBEITSGÄNGE
КОЛИЧЕСТВО ОПЕРАЦИЙ

↖

ВЫДАЛИТИ
REMOVE
ENTFERNEN
УДАЛИТИ

↻



ЧАСТИ
SOLDER
LOTTEN
ПАРТЬ

↷

ЗІГНУТИ
BEND
BIEGEN
СОГНУТЬ

↔

ПОВТОРИТИ З ПРОТИВЛЯЖНОГО БОКУ
REPEAT SAME PROCEDURE ON OPPOSITE SIDE
GLEICHEN VORGANG AUF GEGENÜBERLIEGENEN SEITE WIEDERHOLEN
ПОВТОРИТИ С ПРОТИВЛЯЖНОЇ СТОРОНИ

- A**  - Чорний (матовий)
- D**  - Оливково-жовтий (матовий)
- G**  - Темно-оливковий (матовий)

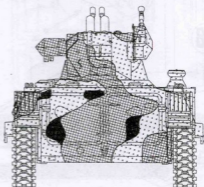
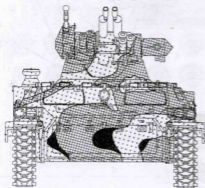
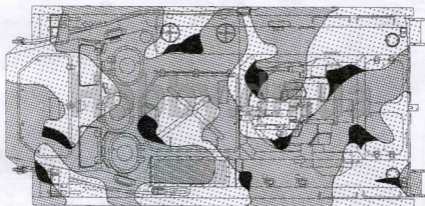
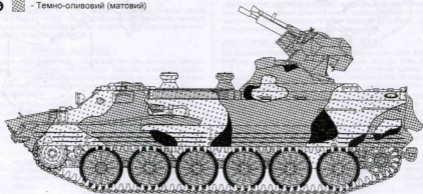

КЛЕЙТИ
GLUE
KLEBEN
КЛЕИТЬ



НЕ КЛЕЙТИ
DO NOT GLUE
NICHT KLEBEN
НЕ КЛЕИТЬ



СПИЯТИ
FILE DOWN
ENTFERNEN
СПИЛИТЬ



ФАРБУВАТИ
PAINT
FÄRBERN
КРАСИТЬ



СВЕРДИЛИТИ
OPEN HOLE
OFFENEN
СВЕРЛИТЬ



НАНЕСТИ ДЕКАЛ
APPLY DECAL
ABZEBILDER ANBRINGEN
НАНЕСТИ ДЕКАЛ