

Nieuport Nie 10

TWO-SEATER VERSION

Návod / Instruction

CZ – Historie

V roce 1914 připravila továrna Nieuport k závodům o Gordon-Bennetův pohár nový závodní jedenaplošník, označení Nieuport X. Zkonstruoval jej nový šéfkonstruktér firmy Nieuport ing Gustave Delage. Protože vypukla první světová válka, závody se neuskutečnily. Místo toho se upravený závodní stroj začal vyrábět pro vojenské účely. Jako Nieuport Nie 10 ho v několika provedeních jak dvoumístný tak jednomístný používalo nejen francouzské Aviation Militaire, ale i britské RNAS (které Nie 10 objednalo jako první) a RFC. Významnými uživateli bylo i Belgické, Italské a Ruské letectvo. V Itálii a Rusku se vyráběl licenčně. Dvoumístné se dále lišily umístěním pilota na předním (Nie 10AV) a zadním (Nie 10AR) sedadle. Dvoumístné varianty byly používány jako průzkumné a pozorovací, jednomístné byly používány ke stíhání. Výzbroj byla velmi různorodá, stejně jako montáž zbraní. S nástupem specializovaných stíhaček a výkonnějších dvoumístných strojů přecházely Nieuporty Nie 10 k výcviku.

Technické parametry: rozpětí: 7,9 m, délka: 7 m, max. rychlost jednomístný/dvoumístný: 145/136 km/h ve výšce 2000 m, výstup do 2000 m jednomístný/dvoumístný: 16 min 30 s/12 min.

EN – History

To challenge in Gordon-Bennet Cup Nieuport Company designed in 1914 new racing sesquiplane designated Nieuport X. It was designed by Nieuport's new chief designer Ing Gustave Delage. Due to the outbreak of World War I the competition never took place. Nevertheless, the production of this modified racing machine began for military purposes. Designated Nieuport Nie 10, it was produced in single and double seater version and it was used not only by French Aviation Militaire but also British RNAS (they ordered Nie 10 as the first user) and RFC. Nieuport 10s were also used by Belgian, Italian and Russian air forces. Russia and Italy also produced them under license. The double seater version differed by pilots location either on front (Nie 10AV) or on rear seat (Nie 10AR). The double seater versions were used for reconnaissance and spotting purposes, the single seaters were used in fighter role. The armament differed in both type used and its mount. When new real fighters and more efficient double seaters became available, Nieuport Nie 10s were relocated to training units.

Technical data: Wing Span: 7.9 m, Length: 7 m, Max. Speed – single seater/double seater: 145/136 km/h at 2000 m, Climb to 2000 m single seater/double seater: 16 min 30 s/12 min.

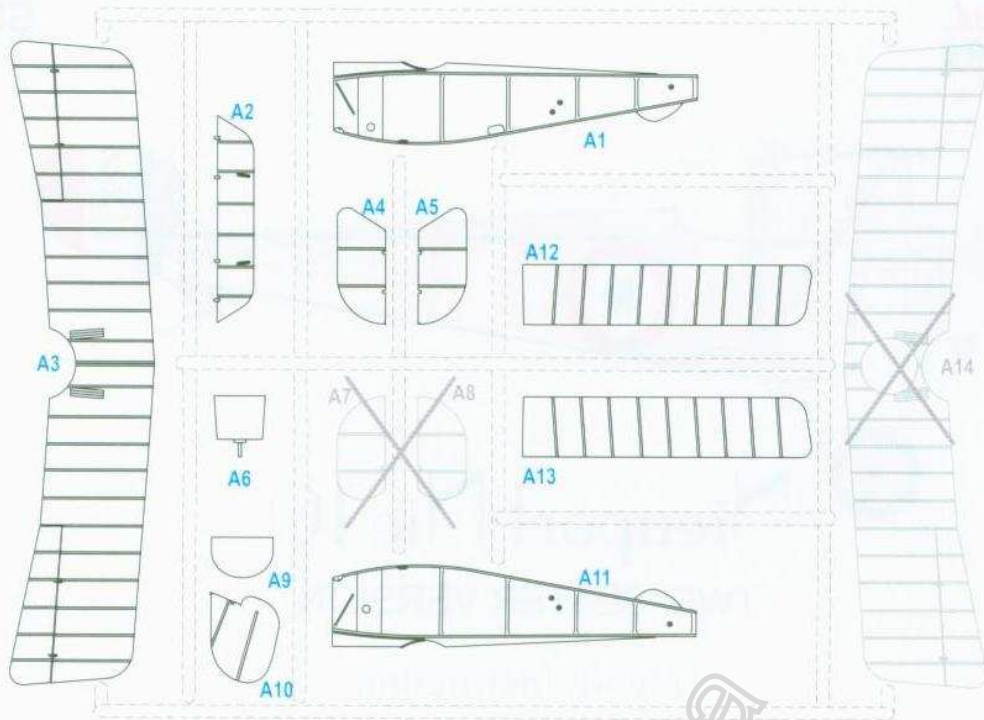
A

Tento díl nepoužít
Do not use this part

B**C**

PHOTO-ETCHED PARTS (PP)



FILM

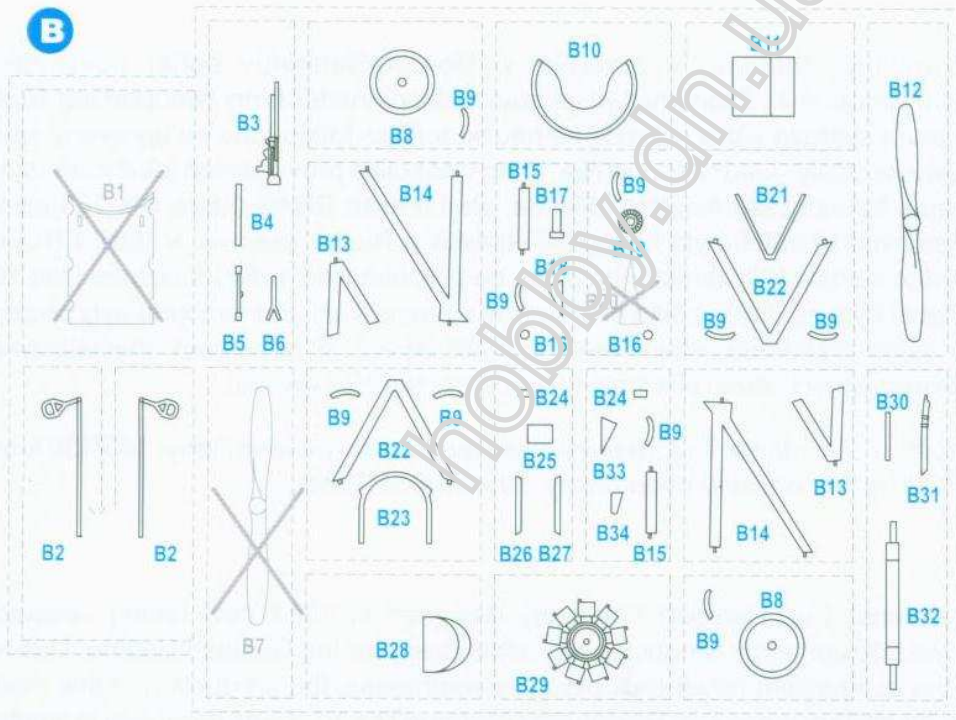
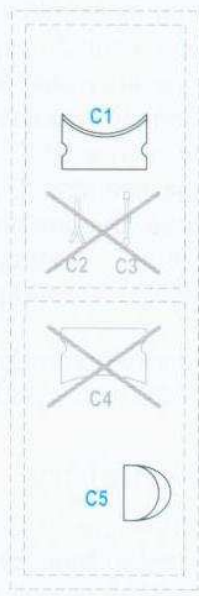
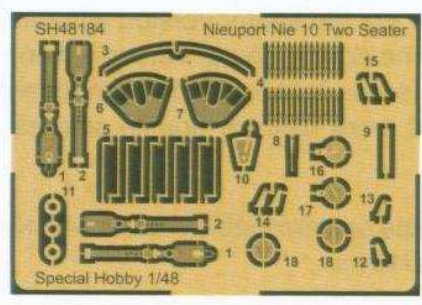

PUR PARTS (PUR)



SYMBOLS

? MOŽNOST VOLBY
OPTIONAL
NACH BELIEBEN
OPTION



POUŽIT KYANOAKRYLÁTOVÉ LEPIDLO
INSTANT CYANOACRYLATE GLUE
ZYANOAKRYLATKLEBER
COLLE CYANOACRYLAT



OHNOUT
BEND
BIEGEN
COURBER



ZHOTOVIT NOVÉ
SCRATCH BUILD
FERTIGSTELLEN
ACHEVER



ŘEZAT/VRTAT
CUT OFF/DRILL
ENTFERNEN
DETACHER



NATŘÍT
COLOUR
FARBEN
PEINDRE

1

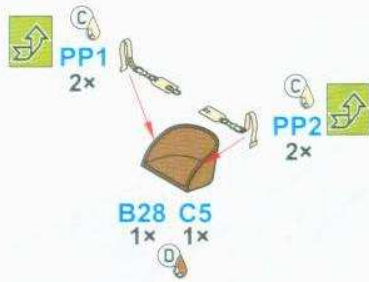

Barvy GUNZE / GUNZE Colour No.

A	Černá / Black	H12 / C33
B	Bílá / White	H1 / C1
C	Plátno / Linen	H318 / C318
D	Dřevo / Wood	H37 / C43
E	Šedomodrá / Medium Gray-blue	H57 / C73
F	Stříbrná / Silver	H8 / C8
G	Ocelová / Steel	H18 / C28
H	Opálený kov / Burnt Iron	H76 / C61
I	Tmavý kov / Dark Iron	H28 / C18
J	Barva kůže / Leather (Red Brown)	H47 / C41
K	Šedá / Gray	H325 / C325

2

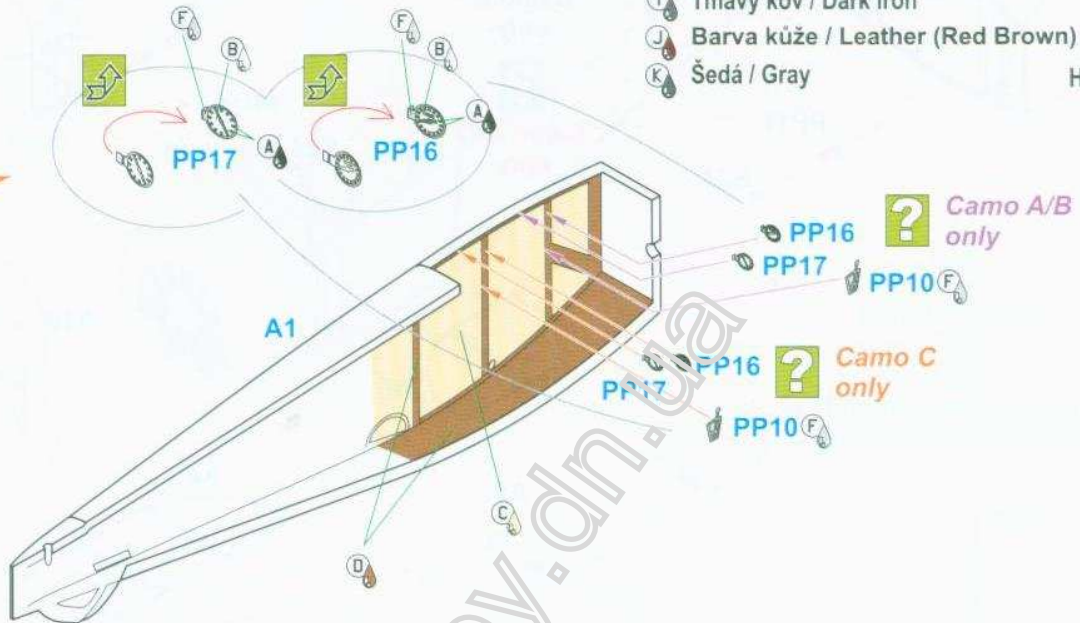

3

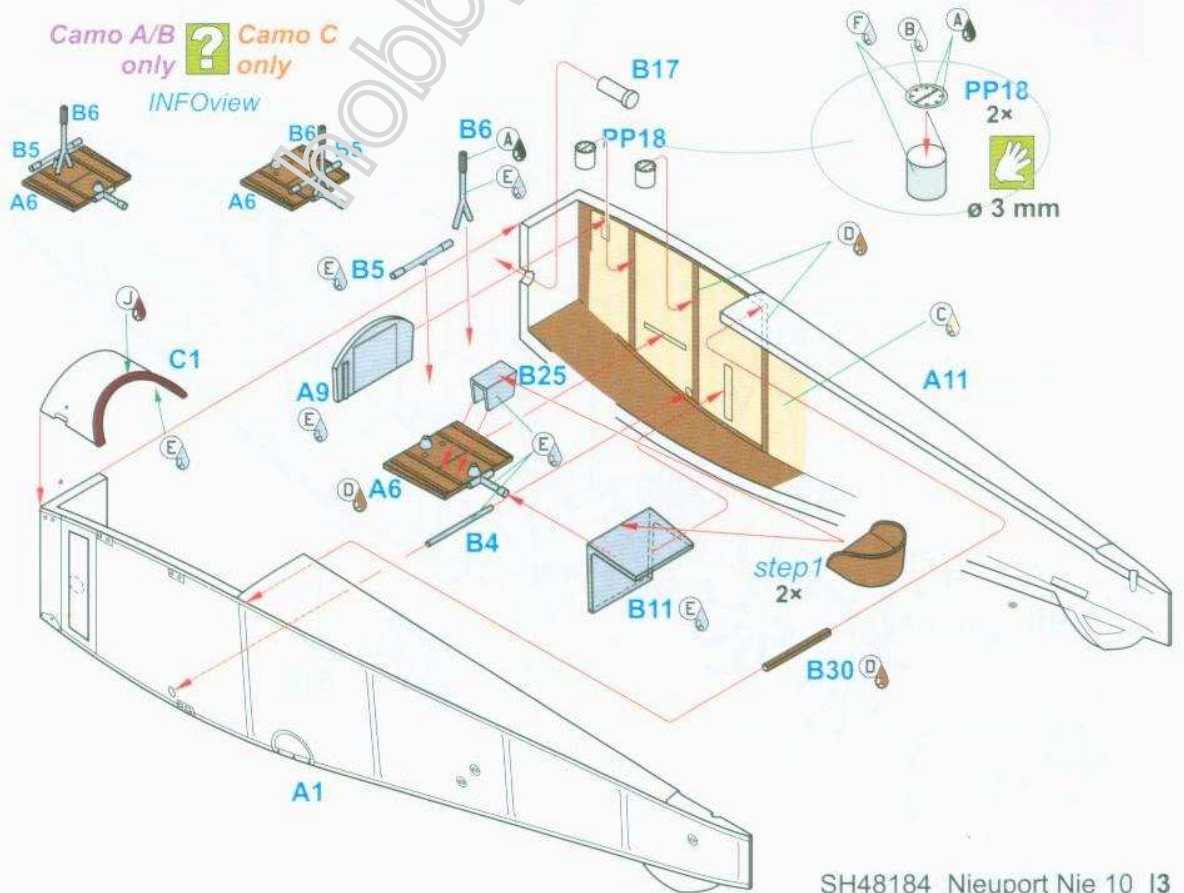

4

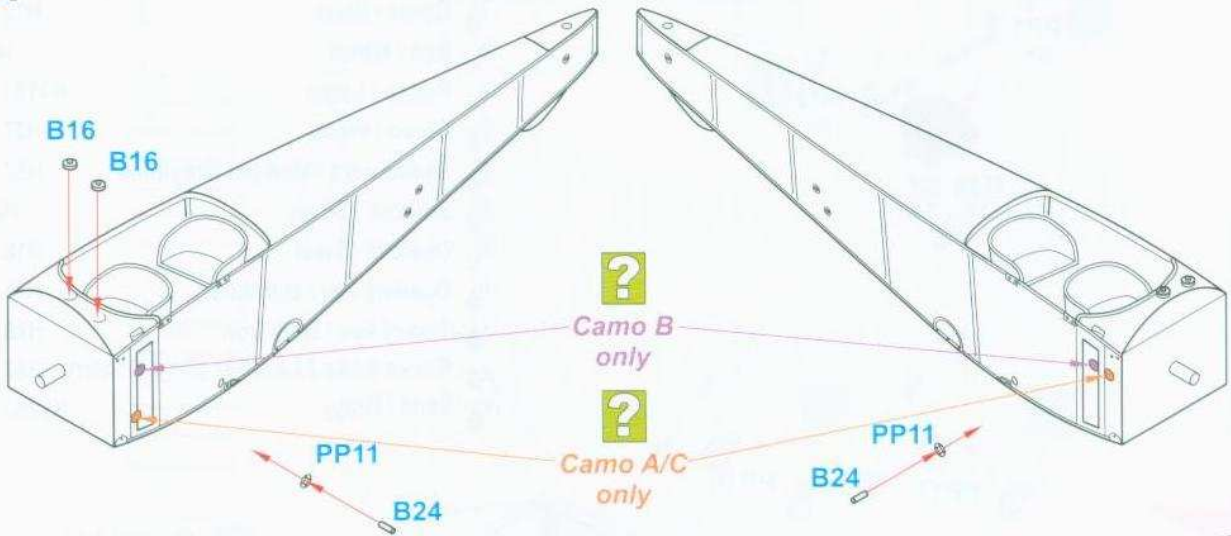

5

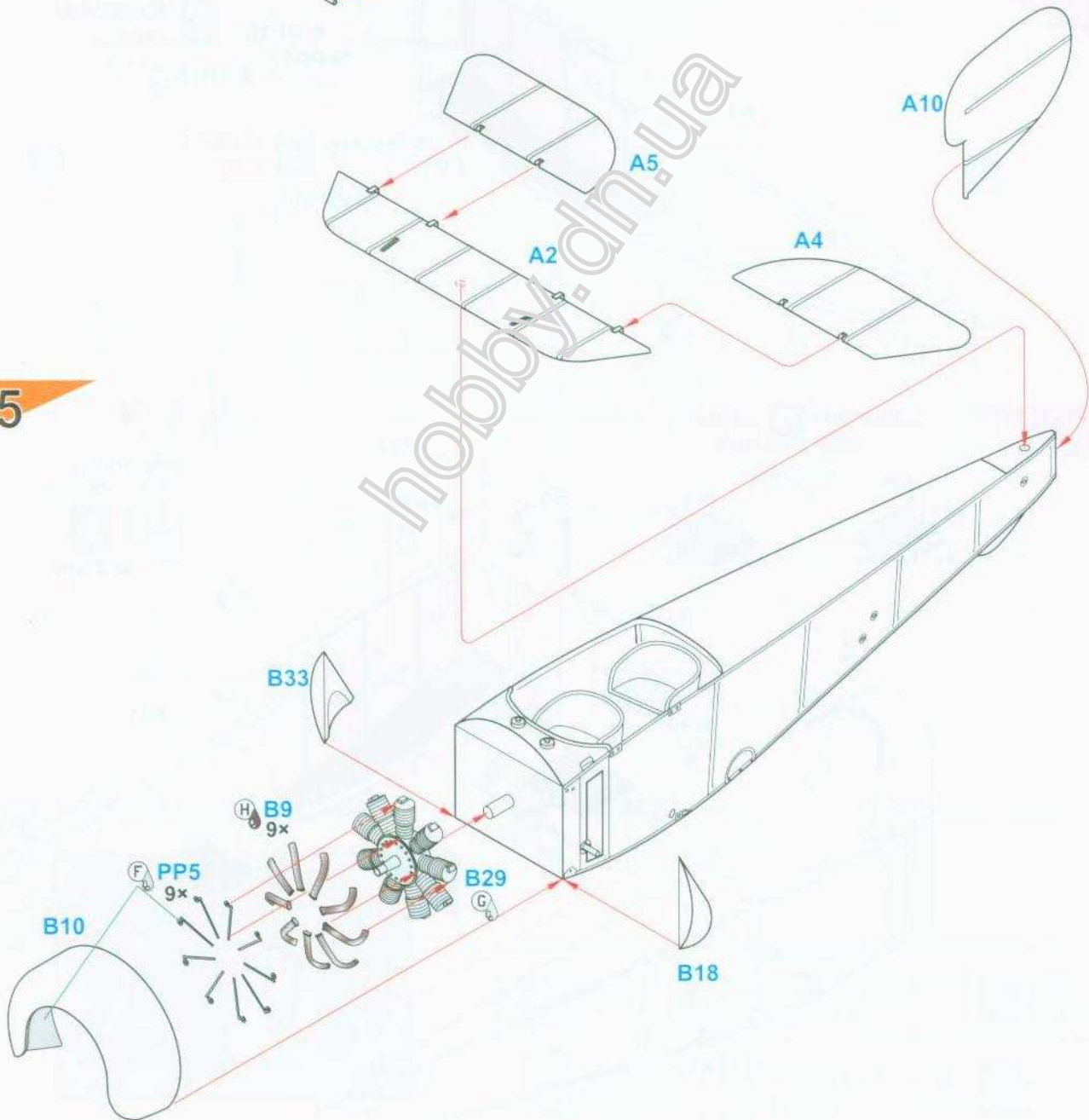

6

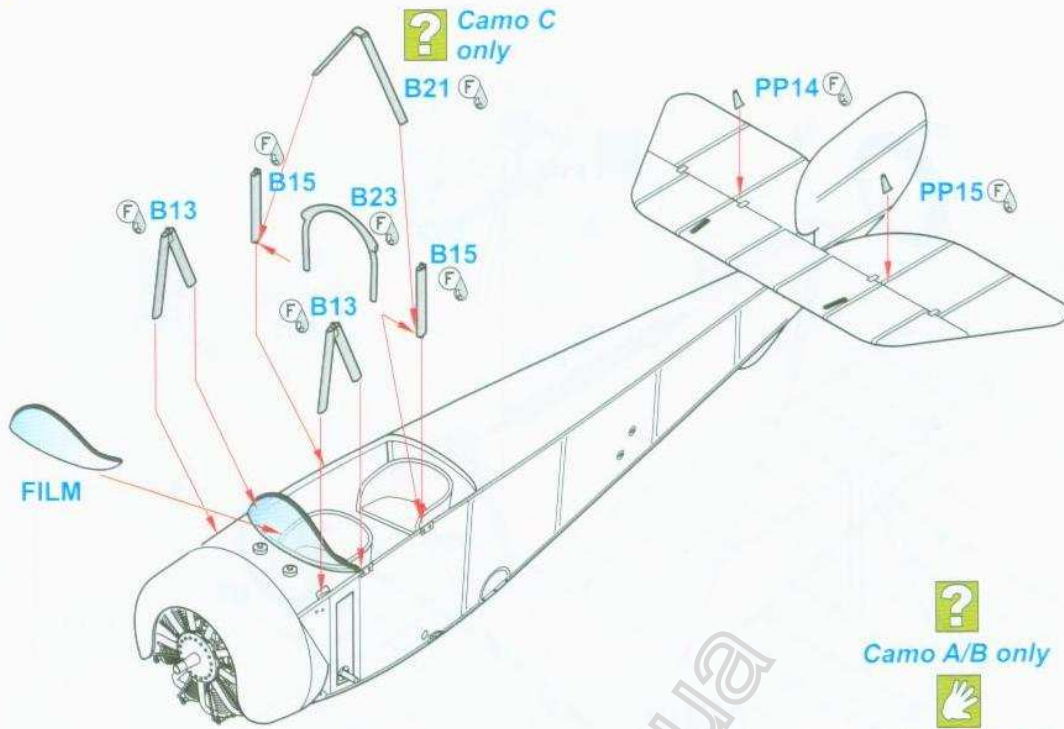

? Camo A/B only



Upravte správný úhel.
Adjust correct angle.

7

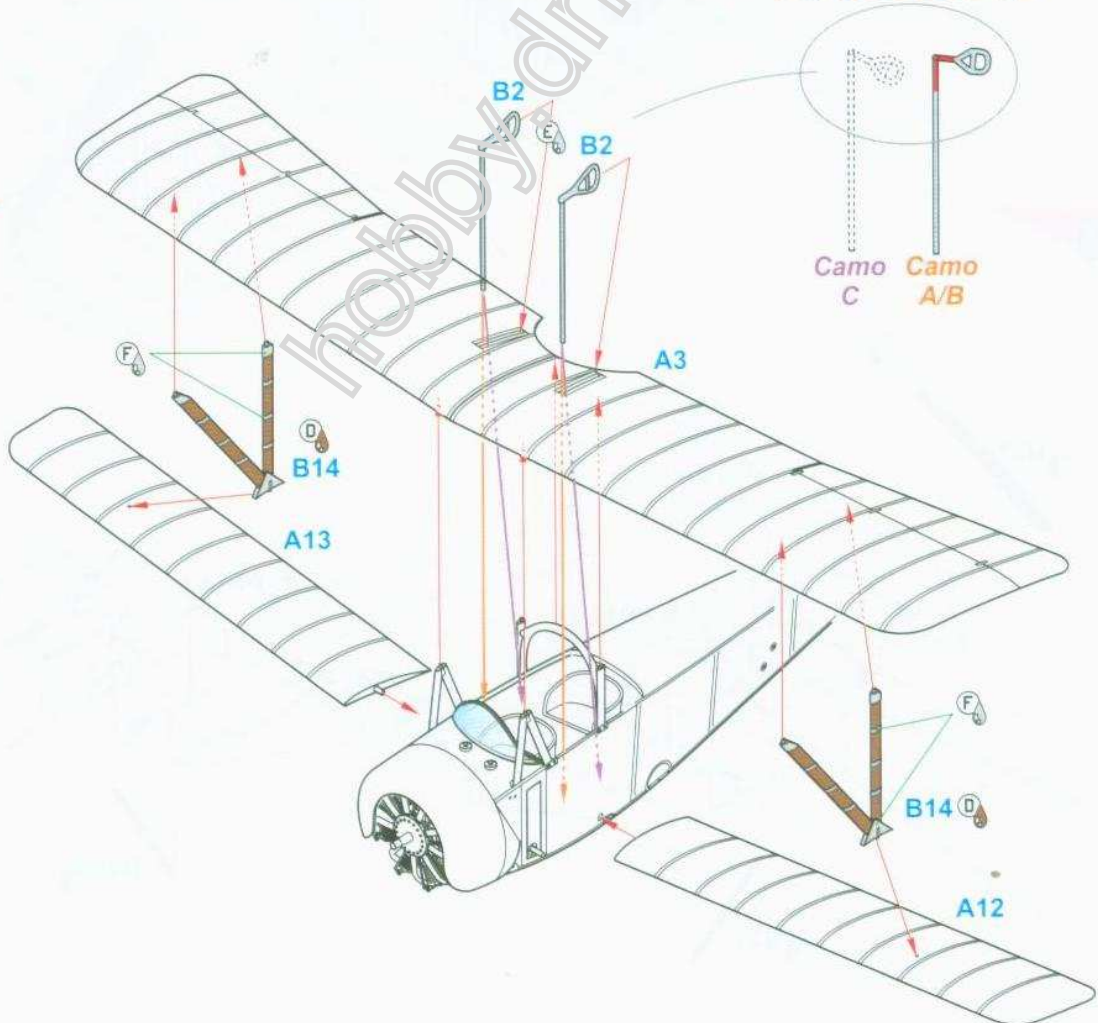

Camo C

Camo A/B

8

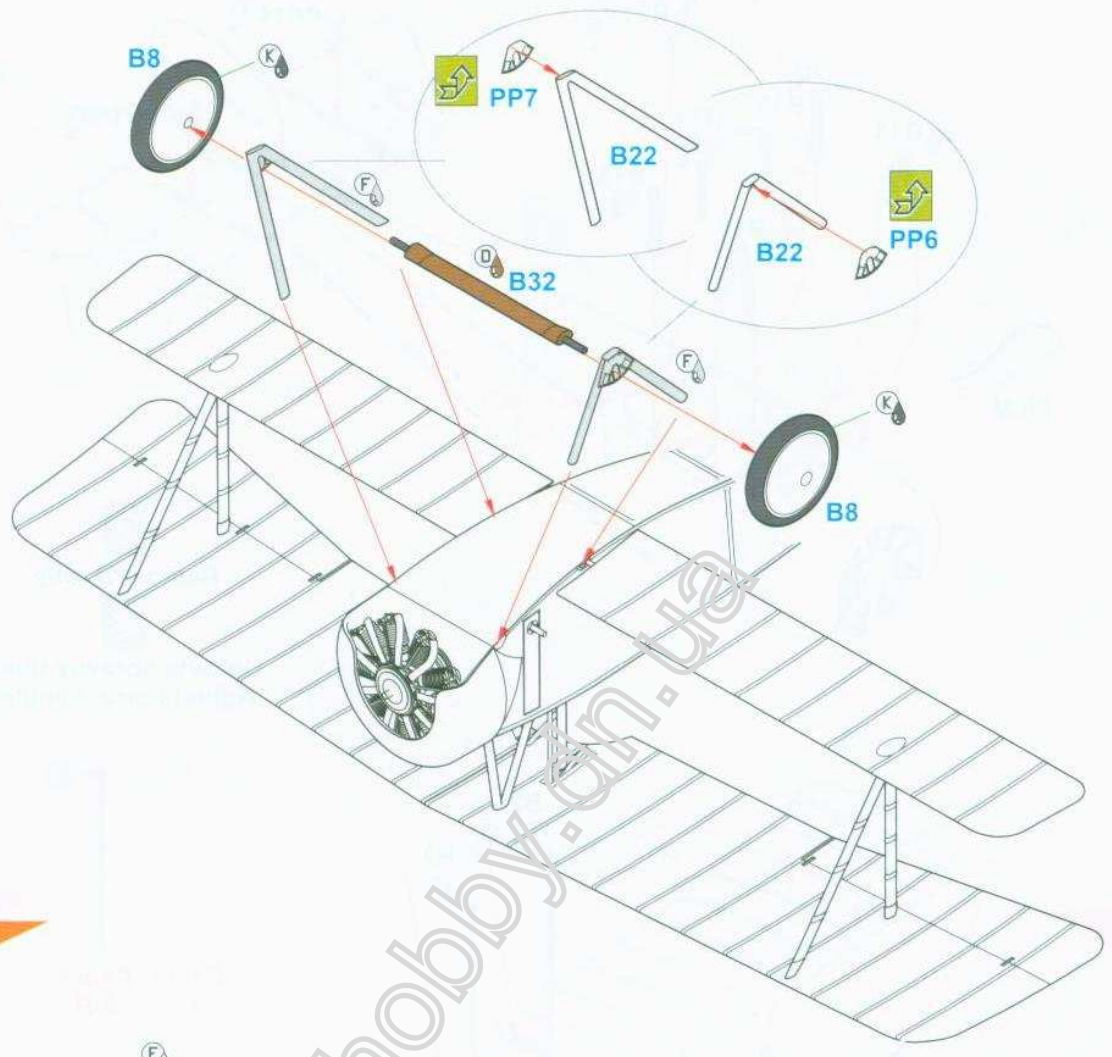

9

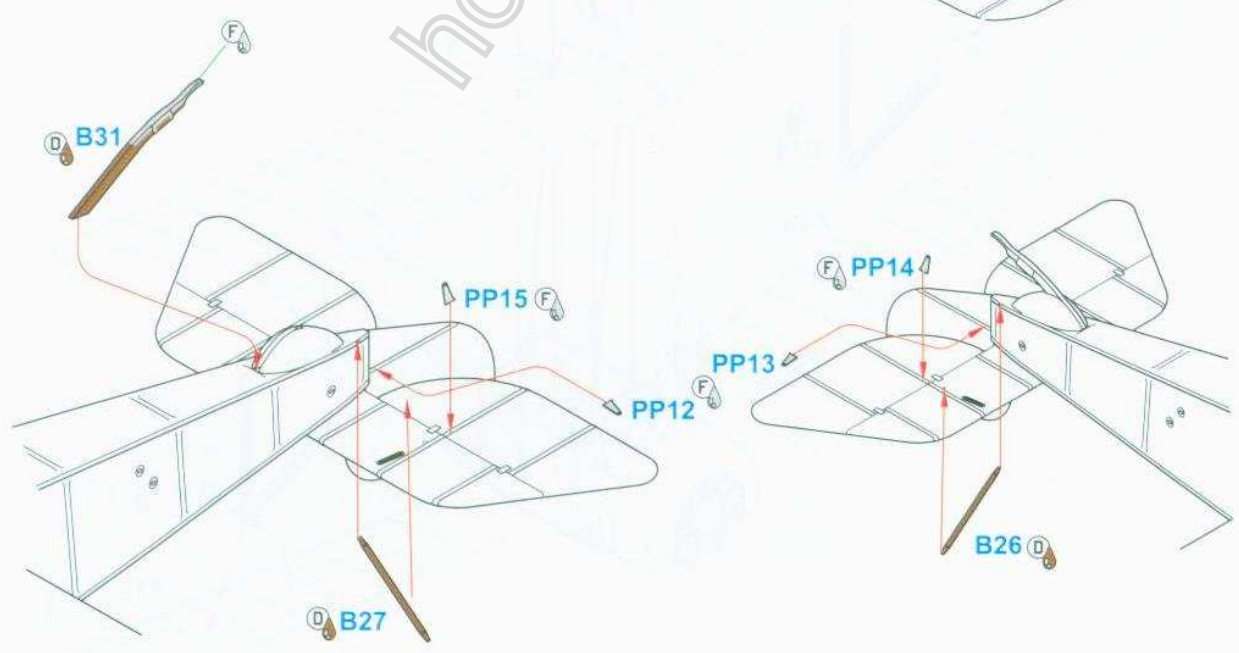

10

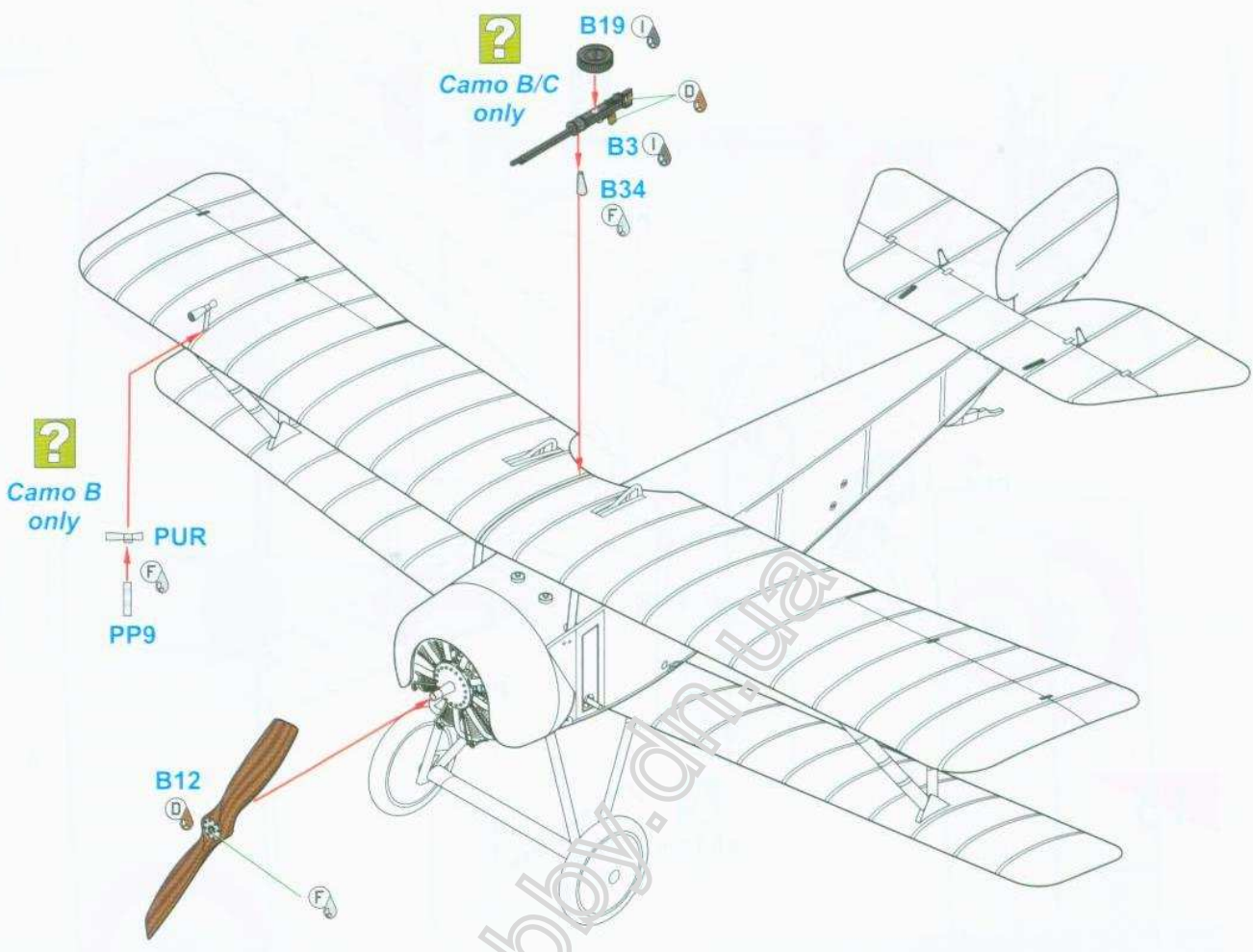

11

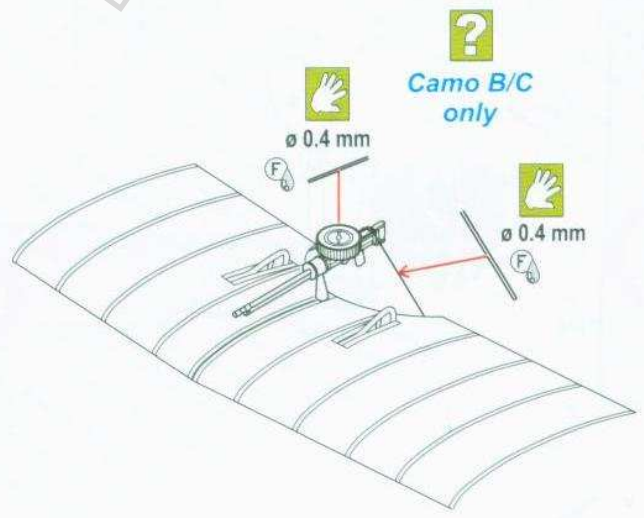

12

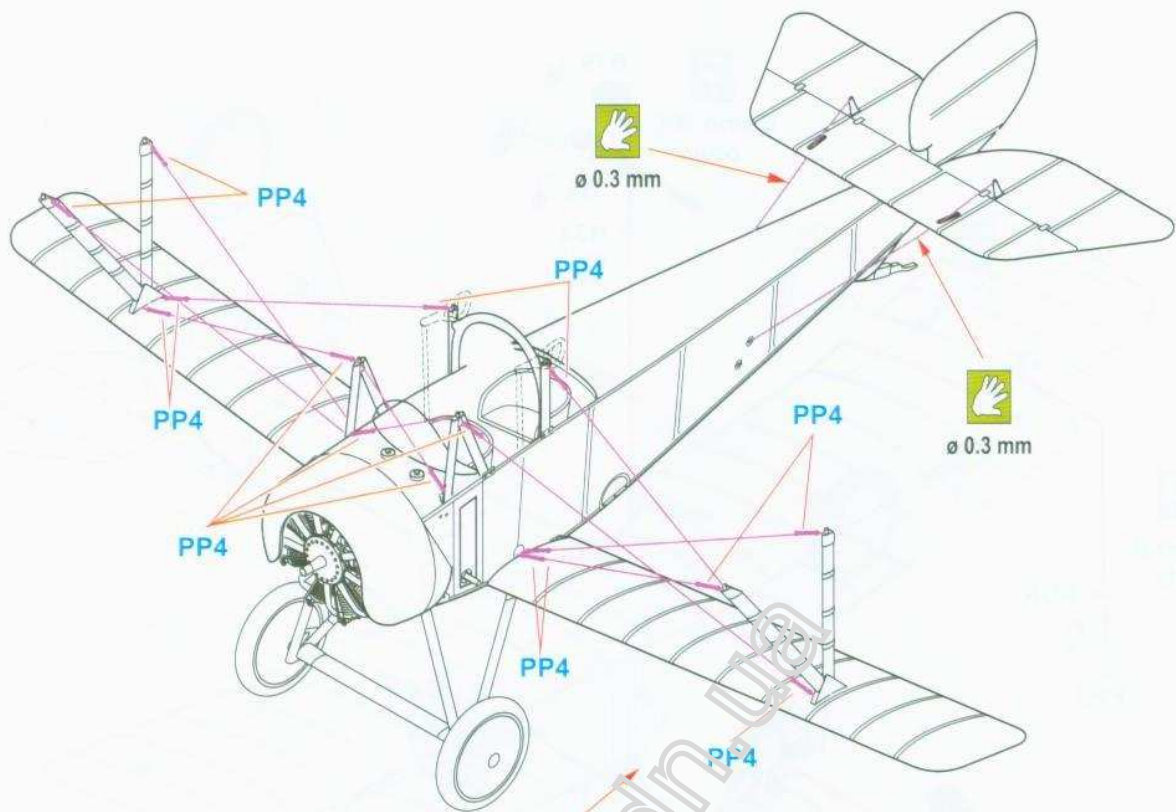

13

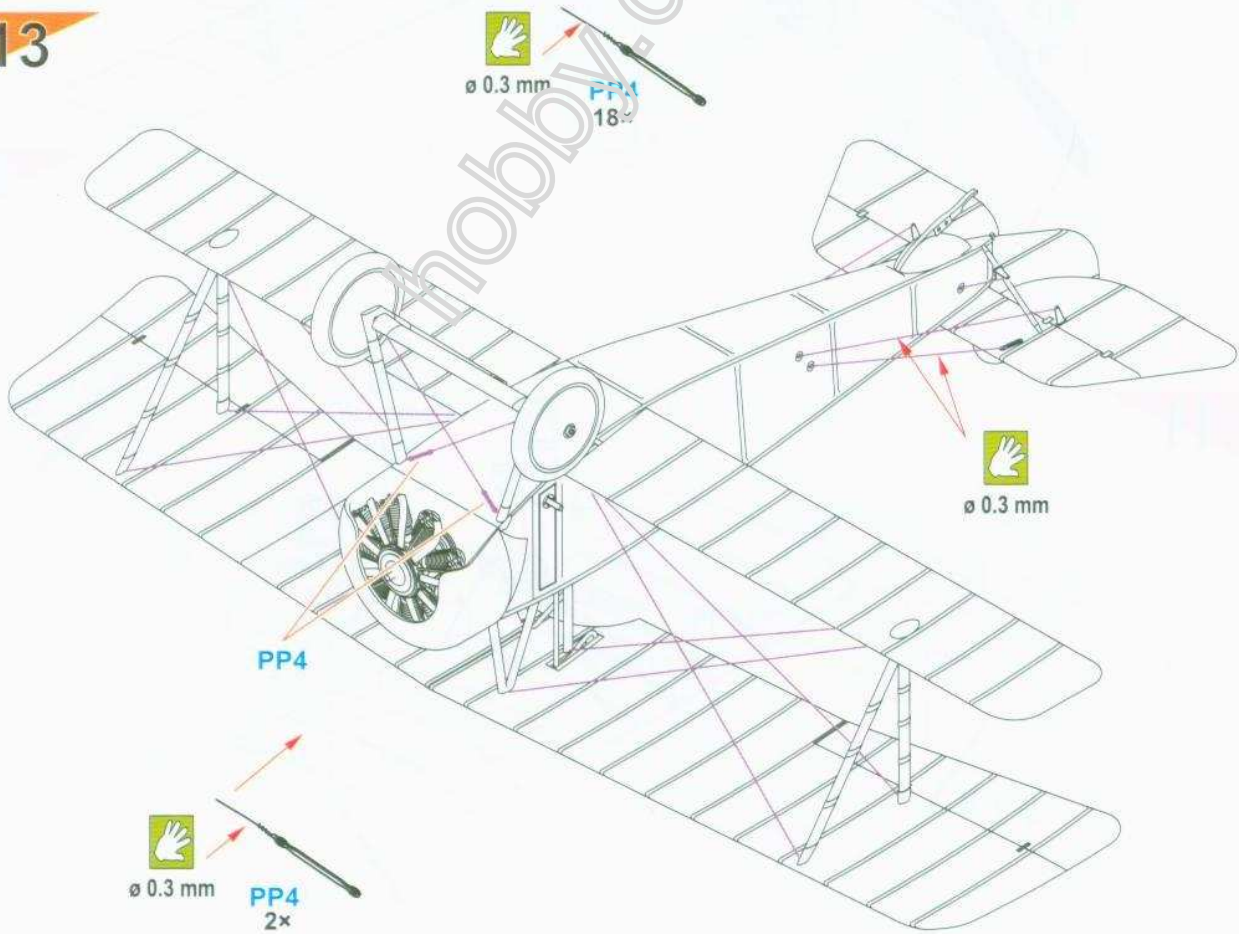

Nieuport 10Av, No.632, escadrille MF388,
francouzské letectvo, Boresnica, Makedonie,
prosinec 1916.

Nieuport 10Av, No.632, Escadrille MF388,
Aéronautique Militaire, Boresnica, Macedonia,
December 1916.

CAM. A

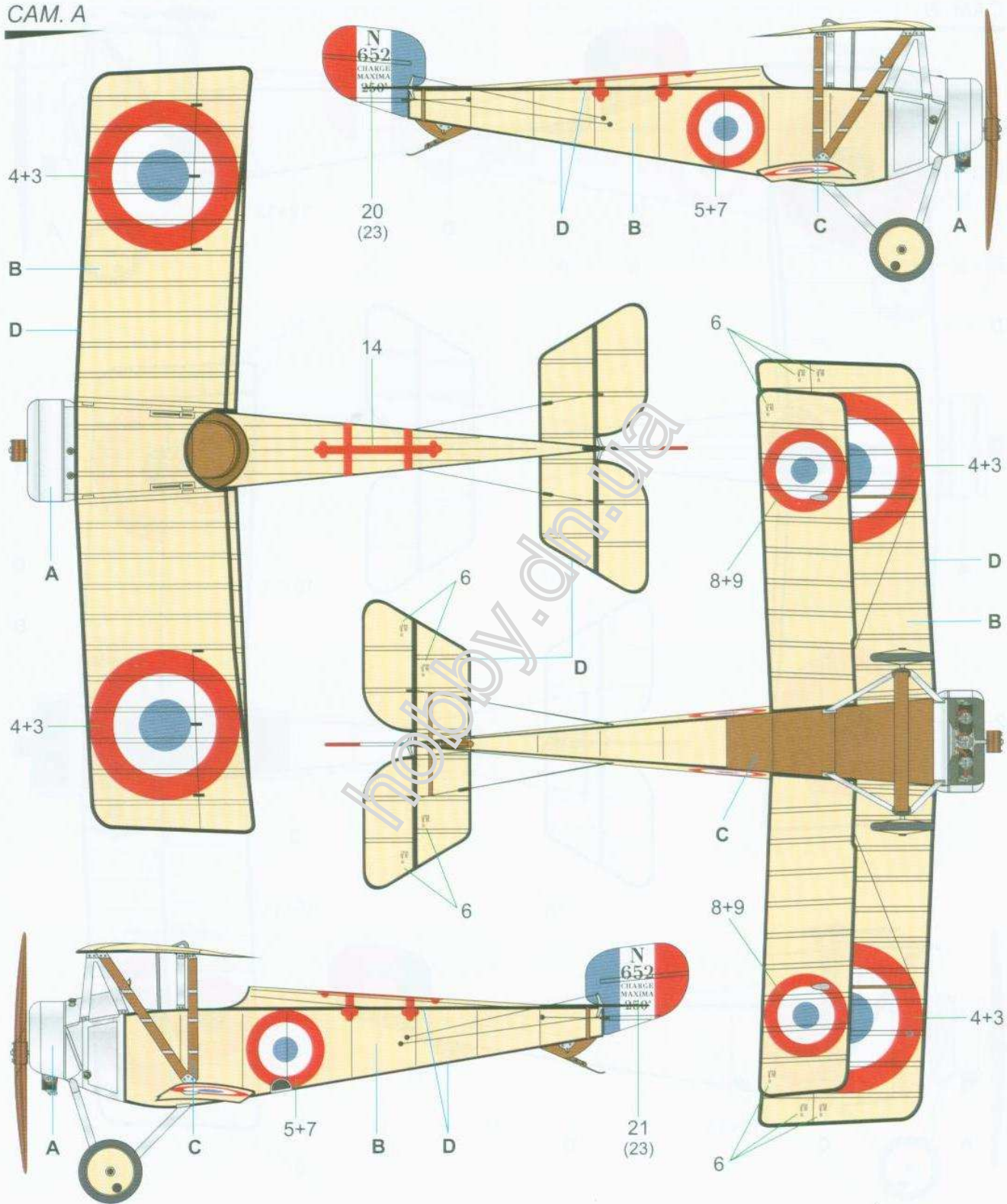

A Hliníkový nátěr
Aluminium Dope
H8 / C8

B Plátno
Linen
H318 / C318

C Dřevo
Wood
H37 / C43

D Černá
Black
H12 / C33

Special
HOBBY
GUNZE
SANGYO

Nieuport 10Av, No 318, No.4 Squadron, belgické letectvo, základna Houtem, 1915.

Nieuport 10Av, No 318, No.4 Squadron, Aviation Militaire Belge, Houtem, 1915.

CAM. B

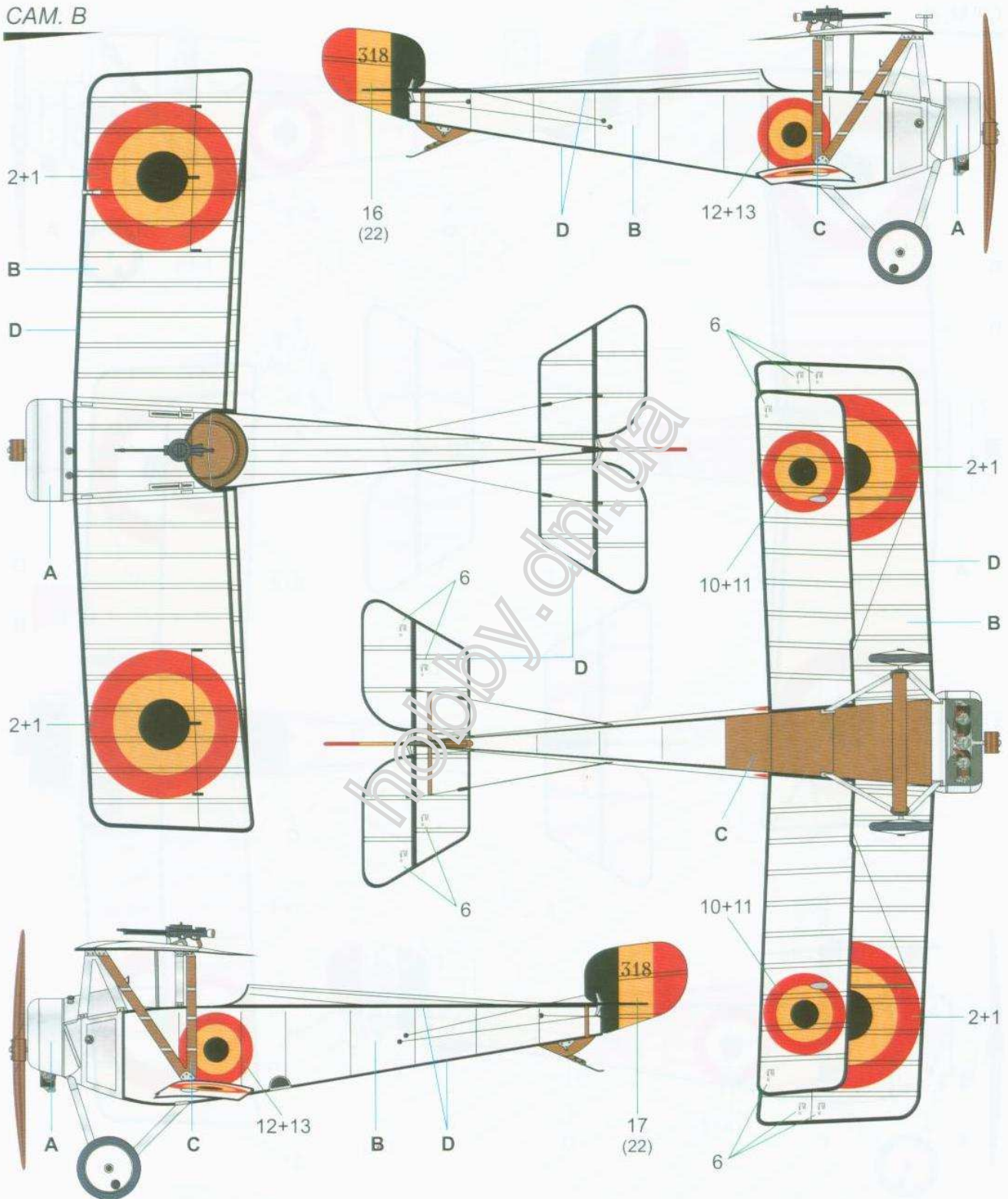

A Hliníkový nátěr
Aluminium Dope
H8 / C8

B Špinavě bílá
Off White
H21 / C69

C Dřevo
Wood
H37 / C43

D Černá
Black
H12 / C33



Nieuport 10Ar, 8517, No.1 Wing, RNAS, Dunkerque.
 21. 7. 1916 s ním poručík S. J. Goble poblíž Diksmuide zničil nepřátelský dvoumístný letoun a 15. 8. si na konto připsal velký nepřátelský hydroplán, který se po jeho útoku rozpadl ve vzduchu u Ostende. V britských službách si mnohé Nieuporty ponechaly francouzské výsostné znaky.

Nieuport 10Ar, 8517, No.1 Wing, RNAS, Dunkerque.
 On 21 July 1916, Flight Sub-Lieutenant S J Goble drove down an enemy two-seater out of control near Diksmuide and on 15 August near Oostende attacked a large seaplane that consequently broke up in mid-air. In RNAS service many Nieuports retained their original French national markings.

CAM. C

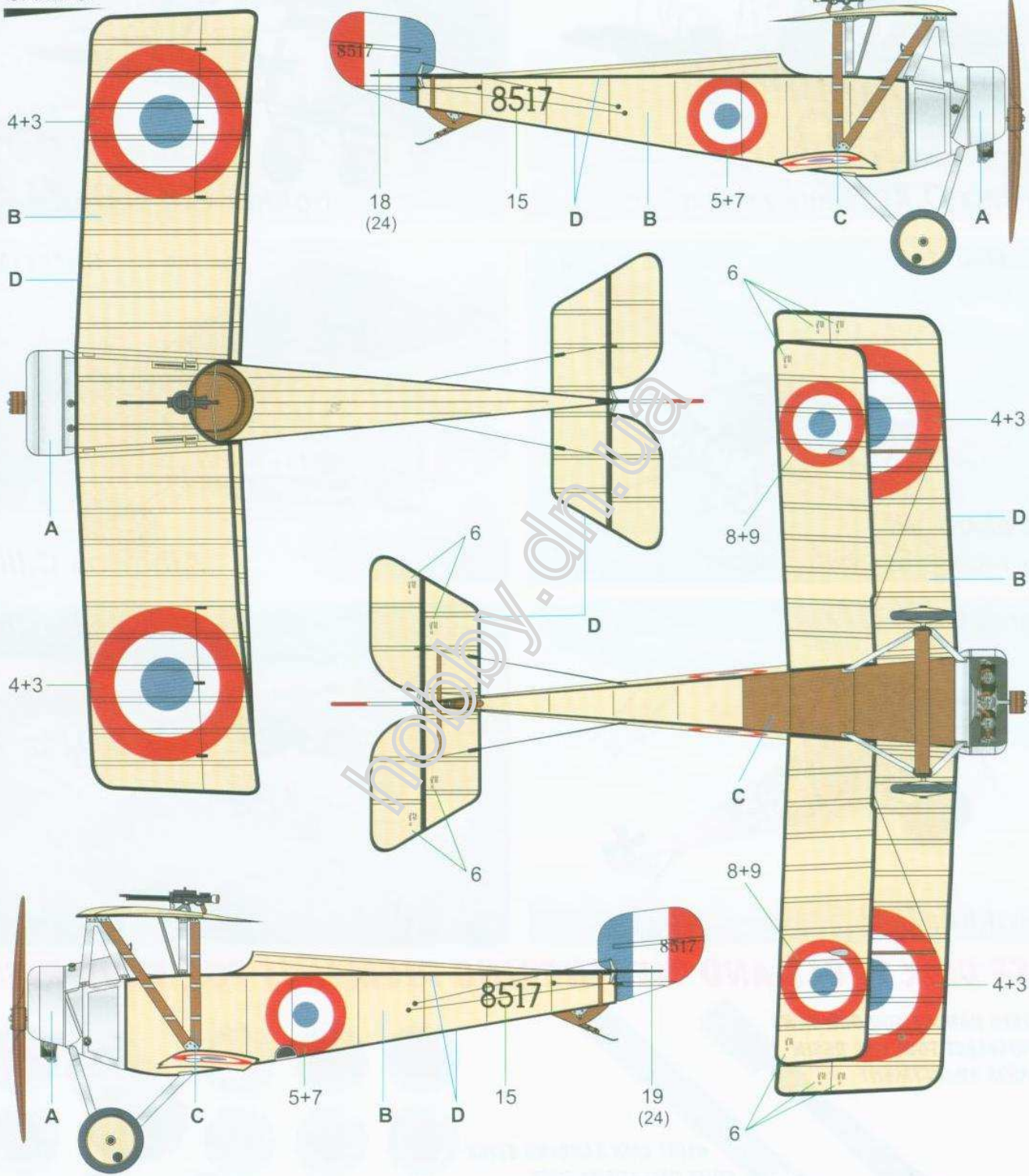

- A Hliníkový nátěr
Aluminium Dope
H8 / C8
- B Plátno
Linen
H318 / C318
- C Dřevo
Wood
H37 / C43
- D Černá
Black
H12 / C33

