

SUZUKI GSX1300R

1/12th SCALE MOTORCYCLE SERIES NO.90

隼
Hayabusa



ITEM 14090



1/12 オートバイシリーズNO.90 スズキ Hayabusa 1300 (GSX1300R)

The over 1000cc flagship motorcycles of the 4 major Japanese makers have been developed using the latest in state-of-the-art auto-bike mechanics. In 1998, the Suzuki Hayabusa 1300 (GSX1300R) became a hit sensation during its debut at the "INTERMOTO 98" show in Germany. Its amazing specifications: 175hp, 14.1kg-m torque and 215kg of drag weight, exceeded all performance expectations. A 1299cc inline 4-cylinder 4 DOHC valve water-cooled engine is mounted on an aluminum twin-spar frame. But the Hayabusa wasn't just about performance, as Suzuki included cutting edge racing technology in a lightweight and compact bike. Engine was loaded in the extreme front for maximizing

Die Flaggsschiffe unter den Motorräder mit mehr als 1000cm³ der vier großen Japanischen Motorradhersteller wurden unter Einsatz aller modernster Mechanik nach Stand der Technik im Automobil- und Motorradbau entwickelt. Im Jahre 1998 wurde die Suzuki Hayabusa 1300 (GSX1300R) bei ihrer Vorstellung auf der "INTERMOTO 98" in Deutschland zur Riesen-Sensation. Ihre überwältigenden Daten: 175PS, 141Nm Drehmoment und 215kg Bremslast überstiegen sämtliche Leistungsmerkmale. Ein wassergekühlter 1299cm³ Reihen-Vierzylinder mit 4 DOHC Ventilen ist in einen Aluminium-Doppelholmrahmen eingebaut. Aber die Hayabusa bestand nicht allein aus schierer Kraft, da Suzuki auch einschneidende Renn-Technologie in ein leichtgewichtiges und kompaktes Motorrad einbrachte. Der Motor wurde im Interesse maximaler Vorderachslast extrem weit nach vorne gepackt. Ein Nennlaufwinkel von 24,2°

Ces dernières années, les "Super Bikes", machines de 1.000 cm³ et plus, ont gagné en popularité. Celles des 4 principaux constructeurs japonais sont des motos sophistiquées disposant des derniers raffinements technologiques. En 1998, la Suzuki Hayabusa 1300 (GSX1300R) fit sensation lors de sa présentation au Salon "INTERMOTO 98" en Allemagne. Ses caractéristiques étonnantes : 175 cv, un couple de 14,1 kg-m et un poids de 215 kg lui assuraient des performances encore jamais vues. Le moteur à injection 4 cylindres en ligne DOHC de 1.299 cm³ refroidi par liquide est installé sur un cadre aluminium bi-longerons. Suzuki a intégré une technologie de compétition d'avant garde dans une moto légère et compacte. Le moteur est installé en position avancée pour

1000ccオーバーの排気量を誇るリッターバイクは今や一つのジャンルとして高い人気を得ています。というのも各メーカーのフラッグシップがラインナップされるだけに、メーカーの技術力を結集した時代の最先端を駆け抜けるオートバイだからです。もちろん日本の4大メーカーもそれぞれ魅力的なモデルをリリース。中でも1998年にドイツで開かれた「インターモト98」でデビューして一大センセーションを巻き起こしたのがスズキHayabusa 1300(GSX1300R)です。175馬力の最大出力、14.1kg・mの最大トルク、乾燥重量215kgという驚異的なスペックは想像を絶するパフォーマンスを予感させるに十分でした。アルミツインスパーフレームに搭載されるエンジンは電子制御燃料噴射システムを採用した1299cc水冷並列4気筒・DOHC4バルブ。レーシングマシンで培われたテクノロジーが惜しみなく投入され、ハイパワーはもちろん軽量・コンパクトに仕上げられているのも特長です。しかもエンジンを可能な限り

front load. A 24.2° caster angle coupled with a 1485mm wheel base provides unexpected ease of handling for a large engine bike. But with all guts and measurements aside, the eye-catching form of the Hayabusa speaks for itself. To ensure proper air flow to the ram air duct, a unique vertically positioned dual-headlight cowl design was adopted. Quick and powerful acceleration, excellent turning, as well as effective braking were all realized with the Hayabusa. For expert and average level riders alike the cutting-edge Suzuki Hayabusa 1300 has proven to be rider friendly and developed around the concept of "ultimate sports bike" continues to delight riders all over the world.

sozial Verbindung mit einem Radstand von 1485mm für eine bei einem so großen Motorrad unerwartete Leichtigkeit im Handling. Neben all diesen innereien und Abmessungen spricht das augenfällige Aussehen für sich selbst. Um einwandfreie Luftströmung zu den Ansaugstutzen, wurde eine einzigartige Verkleidungskonstruktion mit senkrecht angeordneten Doppelscheinwerfern gewählt. Schnelle, durchzugskräftige Beschleunigung, hervorragende Kurvengängigkeit und natürlich auch hochwirksame Bremsen, all das wurde in der Hayabusa verwirklicht. Sowohl für den Profi- als auch den Durchschnittsfahrer hat sich die schneidende Suzuki Hayabusa 1300 als fahrerfreundlich herausgestellt, und da sie unter der Vorgabe als "Ultimatives Sportmotorrad" entwickelt wurde, erfreut sie nach wie vor Fahrer auf der ganzen Welt.

concentrer les masses sur l'avant. L'angle de chasse de la fourche de 24,2° et l'empattement de 1485 mm procurent une maniabilité étonnante pour une moto d'une telle cylindrée. Caractéristiques techniques et performances mises à part, le look de la Hayabusa parle de lui même. Pour assurer un écoulement optimal dans les écopés d'admission d'air et un surcroît de puissance à haute vitesse, un carénage particulier avec deux phares installés verticalement a été adopté. La Hayabusa dispose également d'accélération puissantes et rapides, d'une maniabilité excellente et d'un freinage très efficace. Conçue comme la "Super Bike absolue" répondant aux exigences des motards experts, la Hayabusa est aussi une machine facile à vivre pour les motards d'un niveau moyen.

前方に搭載することでフロント荷重を高め、24.2度のキャスト角、1485mmのホイールベースと相まって、大排気量車とは思えない軽快なハンドリングを生みだしているのです。またそのフォルムも話題を集めた特長の一つ。高速走行中のパワーアップを実現するラムエアダクトの吸入面積を確保するために、縦2灯配置とされたヘッドライトを装備するカウリングデザインは強烈な個性を演出。深く回り込んだフロントフェンダーやアンダーカウル後端の整流板、シートカウルの形状も空力特性の追求から生まれたものです。高い最高速、強力な加速、優れた旋回性能、そして余裕ある制動力。どれもがハイレベルでありながら、その高性能をトップライダーだけが引き出せるのではなく、一般レベルのライダーでさえもストレスなく楽しめるように仕上げられています。「究極のスポーツバイク」をコンセプトに開発されたスズキHayabusa1300は、世界中のライダーの憧れを集めているのです。

- 用意する工具
- Tools recommended
- Benötigtes Werkzeug
- Outils nécessaires

マスキングテープ
Masking tape
Abklebeband
Bande cache

接着剤 (プラスチック用)
Cement
Kleber
Colle



ナイフ
Modelling knife
Modelliermesser
Couteau de modéliste



ニッパー
Side cutters
Seitenschneider
Pince coupante

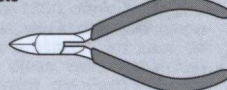

デカールバサミ
Scissors
Schere
Ciseaux



ピンセット
Tweezers
Pinzette
Précettes



作る前にかならず
お読みください。
READ BEFORE ASSEMBLY.
ERST LESEN - DANN BAUEN.
A LIRE AVANT ASSEMBLAGE.



- このキットは組み立てモデルです。作る前に必ず説明書を最後までお読みください。また小学生などの低年齢の方が組み立てる時は、保護者の方もお読みください。
- 接着剤や塗料は、必ずプラスチック用をお使いください。(別売)
- メッキ部品を接着する際は、必ず接着面のメッキをはがしてください。
- Read carefully and fully understand the instructions before commencing assembly. A supervising adult should also read the instructions if a child assembles the model.
- Remove plating from areas to be cemented.

- Bevor Sie mit dem Zusammenbau beginnen, sollten Sie alle Anweisungen gelesen und verstanden haben. Fall sein Kind das Modell zusammenbaut, sollte ein beaufsichtigender Erwachsener die Bauanleitung ebenfalls gelesen haben.
- An den Klebestellen muß die Chromschicht abgeschabt werden.
- Bien lire et assimiler les instructions avant de commencer l'assemblage. La construction du modèle par un enfant doit s'effectuer sous la surveillance d'un adulte.
- Enlever le revêtement chromé des parties à encoller.

注意

- 工具の使用には十分注意してください。特にナイフ、ニッパーなどの刃物によるケガや事故に注意してください。
- 接着剤や塗料は使用する前にそれぞれの注意書きをよく読み、指示に従って正しく使用し、使用する時は換気に十分注意してください。
- 小さなお子様のいる所での作業はやめてください。小さな部品の飲み込みや、ビニール袋をかぶっての窒息などの危険な状況が考えられます。

CAUTION

- When assembling this kit, tools including knives are used. Extra care should be taken to avoid personal injury.

- Read and follow the instructions supplied with paint and/or cement, if used (not included in kit). Use plastic cement and paints only.
- Keep out of reach of small children. Children must not be allowed to put parts in their mouth, or pull vinyl bag over the head.

VORSICHT

- Beim Zusammenbau dieses Bausatzes werden Werkzeuge einschließlich Messer verwendet. Zur Vermeidung von Verletzungen ist besondere Vorsicht angebracht.
- Wenn Sie Farben und/oder Kleber verwenden (nicht im Bausatz enthalten), beachten und befolgen Sie die dort beiliegenden Anweisungen. Nur Klebstoff und Farben für Plastik verwenden.
- Bausatz von kleinen Kindern fernhalten. Verhüten Sie, daß Kinder irgendwelche Bauteile in den Mund nehmen oder Plastiktüten über den Kopf ziehen.

PRECAUTIONS

- L'assemblage de ce kit requiert de l'outillage, en particulier des couteaux de modélisme. Manipuler les outils avec précaution pour éviter toute blessure.
- Lire et suivre les instructions d'utilisation des peintures et ou de la colle, si utilisés (non incluses dans le kit). Utiliser uniquement une colle et des peintures spéciales pour le polystyrène.
- Garder hors de portée des enfants en bas âge. Ne pas laisser les enfants mettre en bouche ou sucer les pièces, ou passer un sachet vinyl sur la tête.

塗装指示のマークです。タミヤカラーのカラーナンバーで指示しました。This mark denotes numbers for Tamiya Paint colors.

- TS-14 ●ブラック / Black / Schwarz / Noir
- TS-17 ●アルミシルバー / Gloss aluminum / Alu-Silber / Aluminium brillant
- X-1 ●ブラック / Black / Schwarz / Noir
- X-7 ●レッド / Red / Rot / Rouge
- X-10 ●ガンメタル / Gun metal / Metall-Grau / Gris acier
- X-11 ●クロムシルバー / Chrome silver / Chrom-Silber / Aluminium chromé

- X-18 ●セミグロスブラック / Semi gloss black / Seidenglanz Schwarz / Noir satiné
- X-19 ●スモーク / Smoke / Rauchfarben / Fumé
- X-31 ●チタンゴールド / Titanium gold / Titan-Gold / Or Titanium
- X-32 ●チタンシルバー / Titanium silver / Titan-Silber / Argenteum Titanium
- XF-1 ●フラットブラック / Flat black / Matt Schwarz / Noir mat
- XF-2 ●フラットホワイト / Flat white / Matt Weiß / Blanc mat
- XF-16 ●フラットアルミ / Flat aluminum / Matt Aluminium / Aluminium matt
- XF-56 ●メタリックグレイ / Metallic grey / Grau-Metallic / Gris métallique

- TS-14 ○ブラック / Black / Schwarz / Noir
- TS-17 ○アルミシルバー / Gloss aluminum / Alu-Silber / Aluminium brillant
- TS-42 ○ライトガンメタル / Light gun metal / Helles Gun Metall / Gris acier clair
- TS-50 ○マイカブルー / Mica blue / Mica-Blau / Blue mica
- TS-51 ○テレフォニカブルー / Telefonica blue / Telefonica Blau / Bleu Telefonica

- ボディ色です。
- Indicates body color.

1 エンジンの組み立て (1) Engine assembly 1 Motor-Zusammenbau 1 Assemblage du moteur 1

指示の番号のスライドマークをはりませ。
Number of decal to apply.
Nummer des Abziehbildes, das anzubringen ist.
Numéro de la décalcomanie à coller.

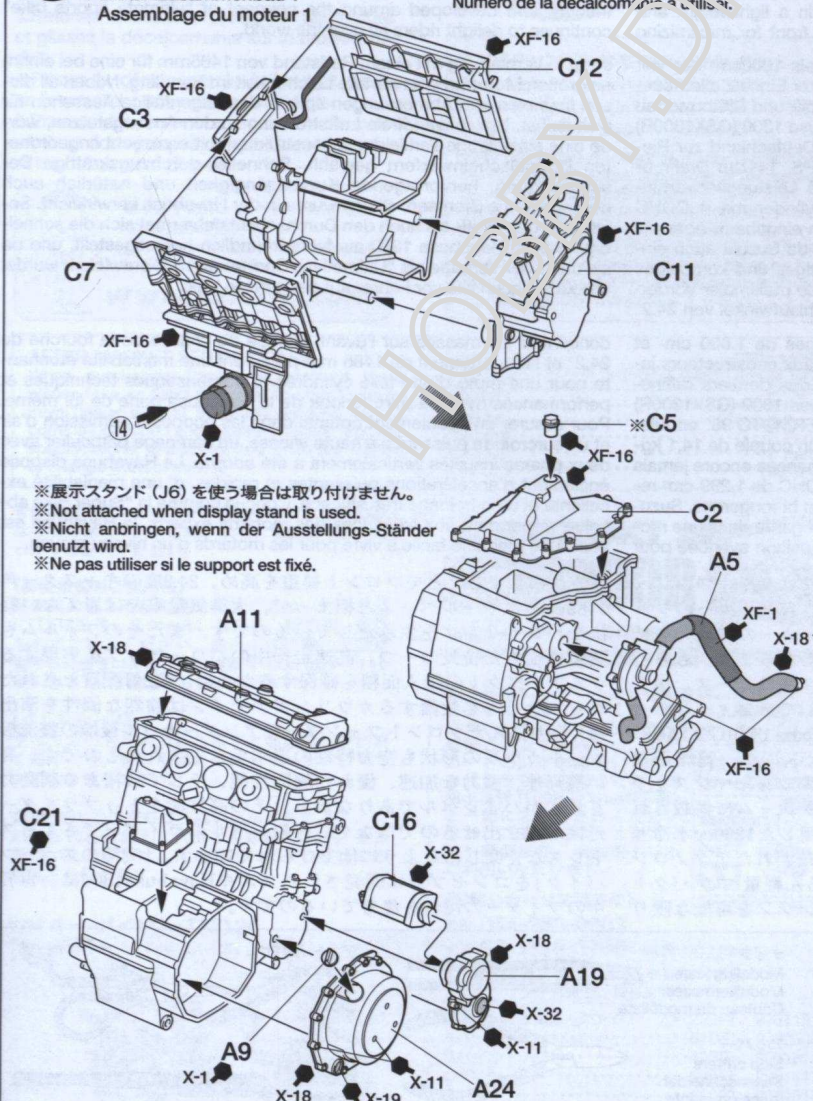

- ※展示スタンド (J6) を使う場合は取り付けません。
- ※Not attached when display stand is used.
- ※Nicht anbringen, wenn der Ausstellungs-Ständer benutzt wird.
- ※Ne pas utiliser si le support est fixé.

TECH TIPS / 組み立てアドバイス

- ★部品はニッパーでていねいに切り取り、切り口はカッターナイフできれいになります。
- ★Cut off parts using side cutters and flatten using modeling knife.
- ★Die Teile mit einem Seidenschneider abwickeln und Grat mit Modellbaumesser glätten.
- ★Détacher les pièces au moyen de pinces coupantes et aplatir avec un couteau de modélisme.
- ★一度部品を仮に組み合わせてみて (仮組)、接着面を確かめます。
- ★Attach parts temporarily to confirm cement position prior to apply cement.
- ★Die Teile vorübergehend anbringen, um vor dem Klebstoffauftrag die Klebestellen zu erkennen.
- ★Fixer temporairement les pièces pour s'assurer de leur placement correct avant d'appliquer la colle.
- ★同じ色になる部品どうしを組み立ててから塗装しましょう。
- ★Cement parts to be painted in the same color together prior to painting.
- ★Kleben Sie Teile, die gleichfarbig lackiert werden, vor dem Lackieren zusammen.
- ★Coller ensemble les pièces à peindre dans la même teinte avant de peindre.

2

エンジンの組み立て (2)
 Engine assembly 2
 Motor-Zusammenbau 2
 Assemblage du moteur 2

このマークの部品は接着しません。
 Do not cement.
 Nicht kleben.
 Ne pas coller.

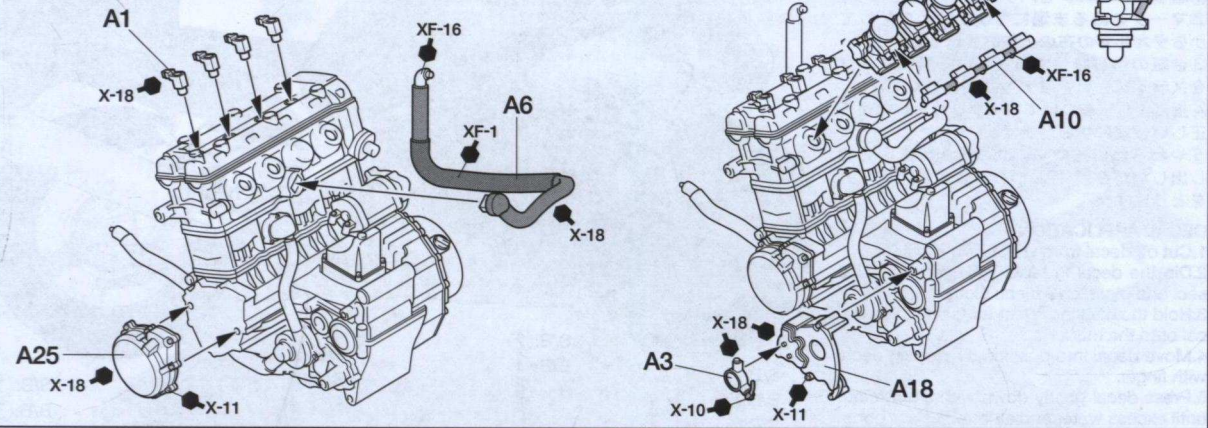

3

エンジンの取り付け
 Attaching engine
 Einbau des Motors
 Fixation du moteur

接着がよく乾いてから次に進みましょう。
 Wait until cement has set.
 Warten Sie, bis der Kleber fest ist.
 Attendre la prise de la colle.

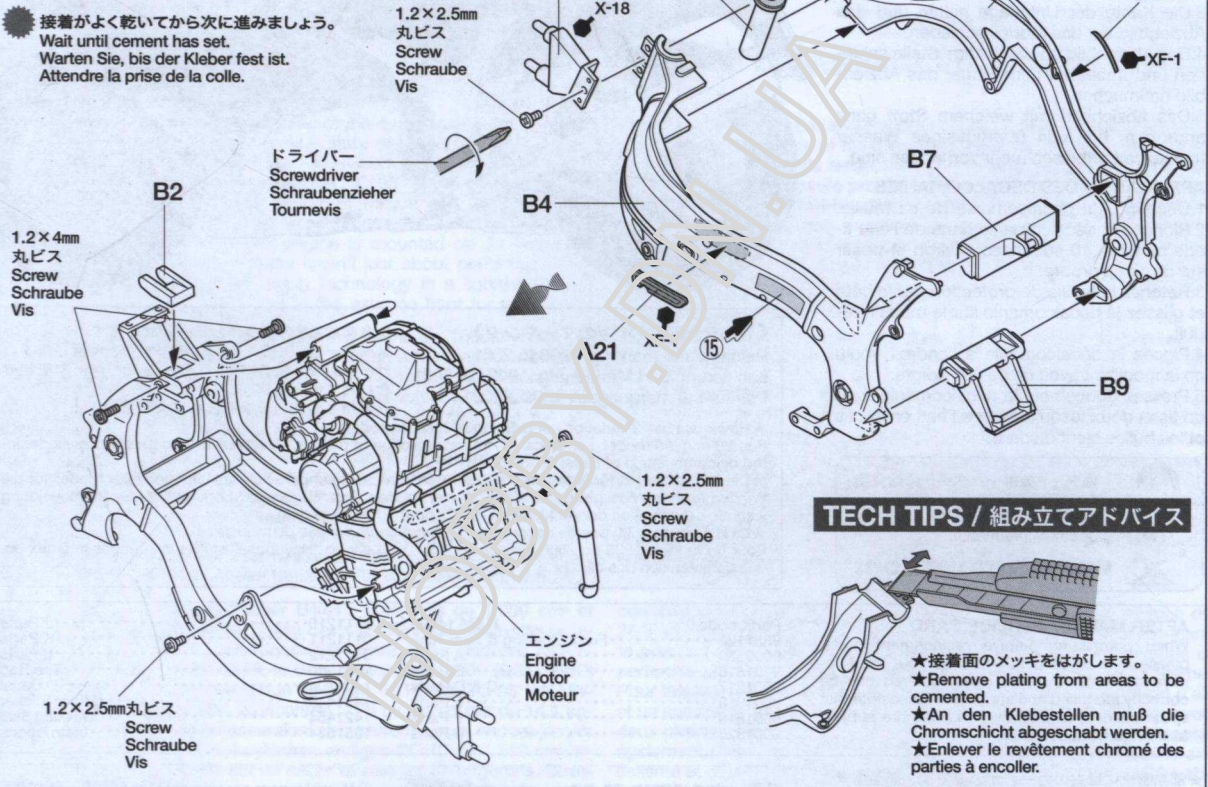

TECH TIPS / 組み立てアドバイス

- ★接着面のメッキをはがします。
★Remove plating from areas to be cemented.
- ★An den Klebestellen muß die Chromschicht abgeschabt werden.
- ★Enlever le revêtement chromé des parties à coller.

4

タイヤの組み立て
 Tire assembly
 Zusammenbau des Reifens
 Montage des pneus

タイヤ (細)
 Front tire (narrow)
 Vorderer Reifen (schmal)
 Pneu avant (étroit)

《R (リヤ)》
 Rear tire
 Hinterreifen
 Pneu arrière

タイヤ (太)
 Rear tire (wide)
 Hinterer Reifen (breit)
 Pneu arrière (large)

《F (フロント)》
 Front tire
 Vorderreifen
 Pneu avant

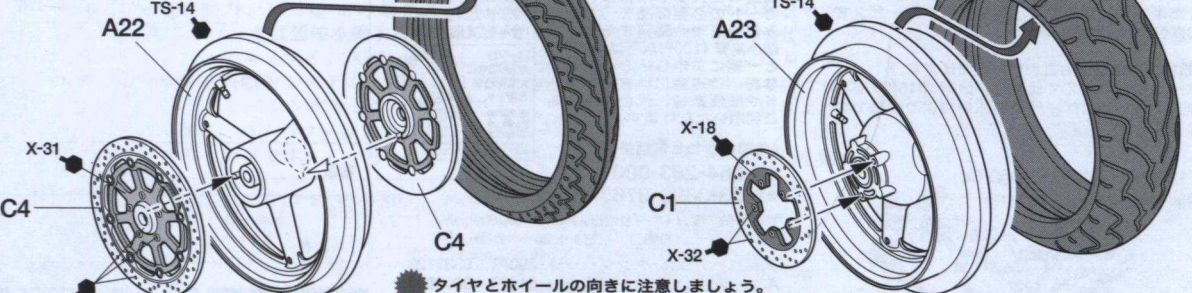

タイヤとホイールの向きに注意しましょう。
 Note direction of tires when attaching on wheels.
 Beim Anbringen der Reifen auf Laufrichtung achten.
 Noter le sens des pneus lors de leur installation sur les jantes.

5 スイングアームの組み立て
Swing arm assembly
Zusammenbau des Schwingarmes
Assemblage du bras oscillant

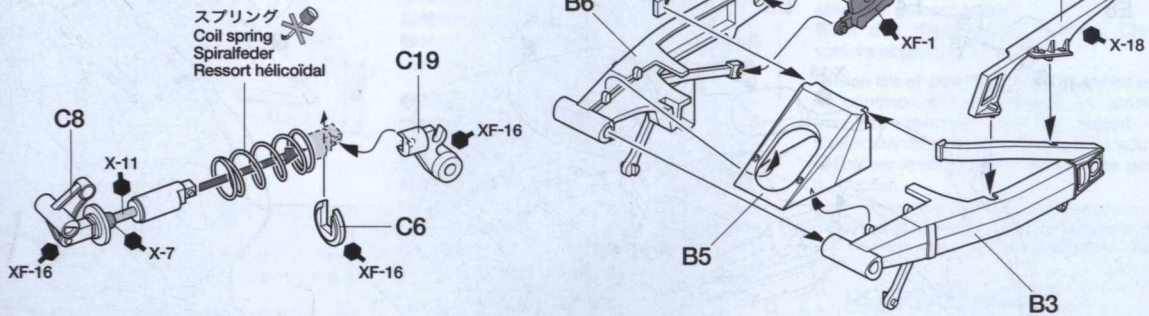

6 リヤタイヤの取り付け
Attaching rear tire
Anbringung des Hinterreifens
Montage de la roue arrière

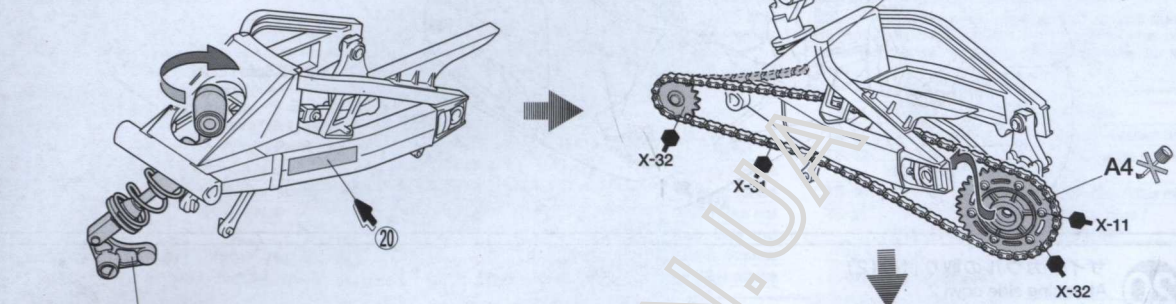

★チェーンの切れ目から通します。
★Attach chain as shown.
★Die Kette wie abgebildet anbringen.
★Fixer la chaîne comme montré.

★下側からひねりながら通します。
★Pass damper from bottom side while turning it.
★Den Dämpfer von unten unter Drehen einführen.
★Passer l'amortisseur par le dessous en le faisant pivoter.

TECH TIPS / 組み立てアドバイス

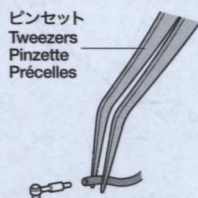

★ピンセットで取り付けましょう。
★Attach using tweezers.
★Zur Anbringung Pinzette benutzen.
★Attacher au moyen de précelles.

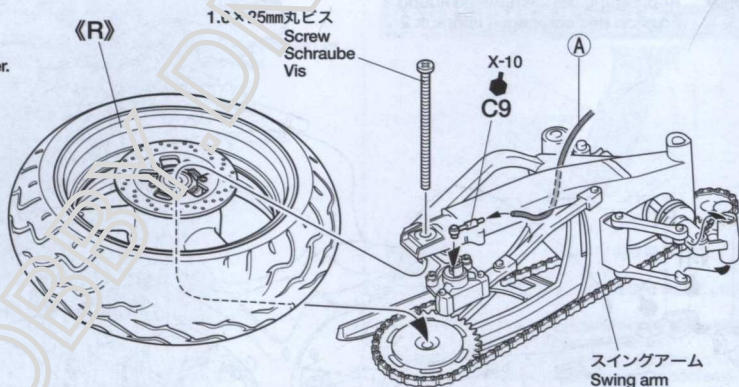

《ビニールパイプ》
Thick vinyl tubing
Dicker Vinylschlauch
Gaine vinyl épaisse

★必要な長さに切って使用します。
★Cut to required length.
★Auf benötigte Länge schneiden.
★Couper une longueur requise.

(A) 54mm

7 スイングアームの取り付け
Attaching swing arm
Anbringung des Schwingarmes
Fixation du bras oscillant

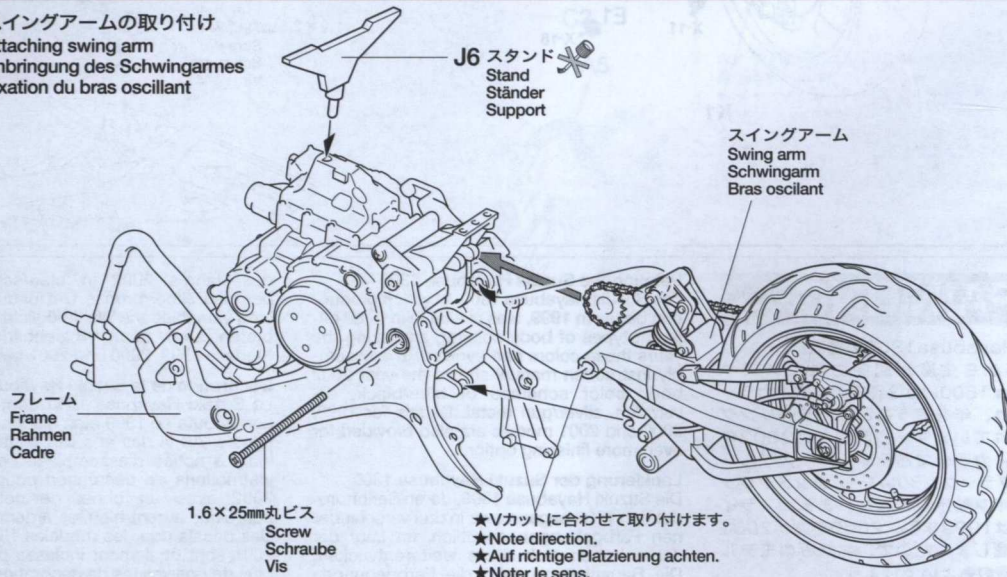

★Vカットに合わせて取り付けます。
★Note direction.
★Auf richtige Platzierung achten.
★Noter le sens.

8 フロントフォークの組み立て
Front fork assembly
Zusammenbau der Vordere Gabel
Assemblage de la fourche avant

★最後に取り付けます。
★Cut stickers along the line.
★Zur Anbringung Pinzette benutzen.
★Couper les autocollants en suivant la ligne.

※C17を仮組みします。
※Attach C17 temporarily without cement.
※C17 vorübergehend ohne Kleber anbringen.
※Fixer temporairement C17 sans coller.

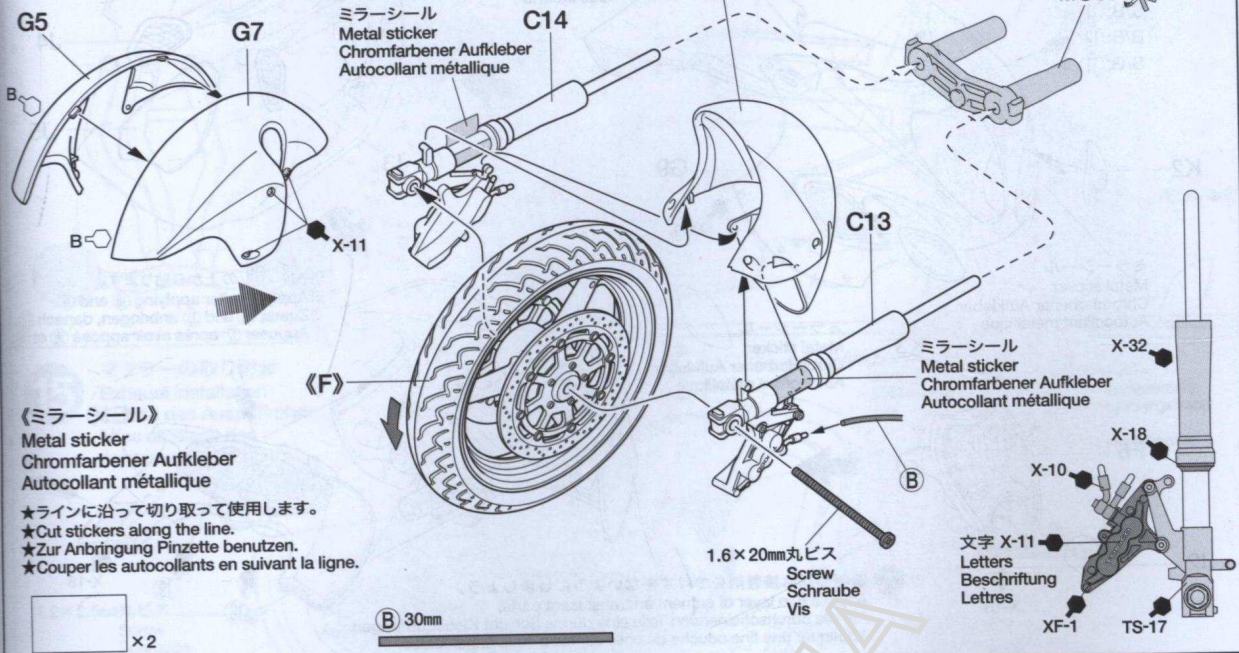

9 ステアリングの取り付け
Steering
Lenkung
Guidon

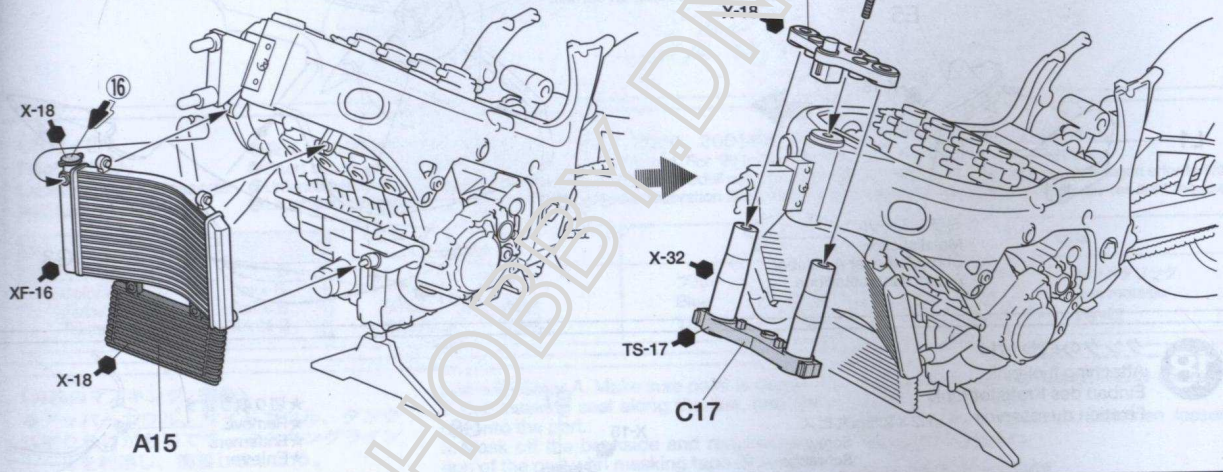

10 フロントフォークの取り付け
Attaching front fork
Anbringung der Vordere Gabel
Fixation de la fourche avant

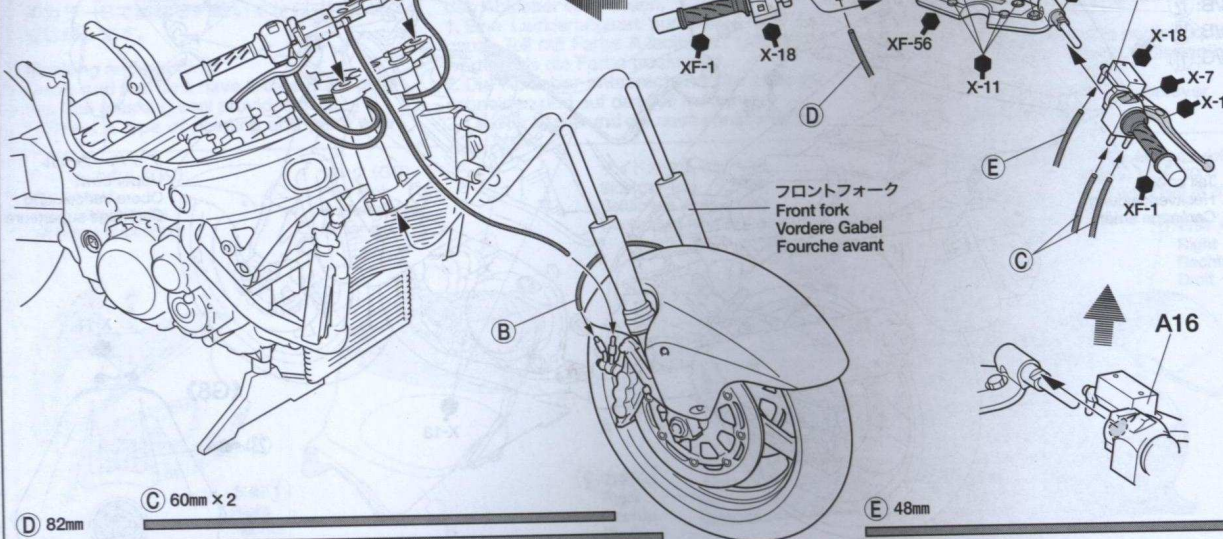

11

サブフレームの取り付け
 Attaching sub-frame
 Befestigung des Hilfsrahmens
 Fixation du cadre inférieur

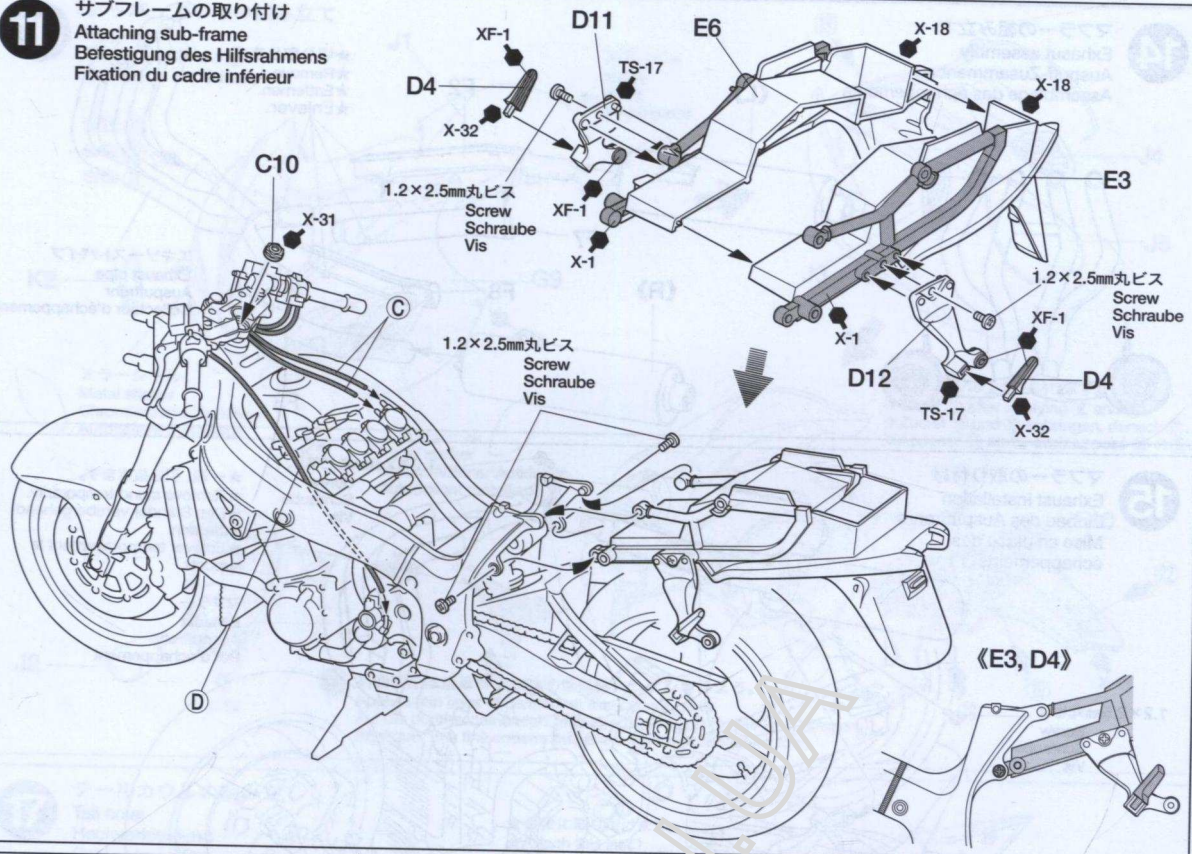

12

ステップまわりの取り付け
 Attaching footrest, kickstand, etc.
 Anbringung von Fußraste, Klappständer usw.
 Fixation des repose-pieds, de la béquille etc...

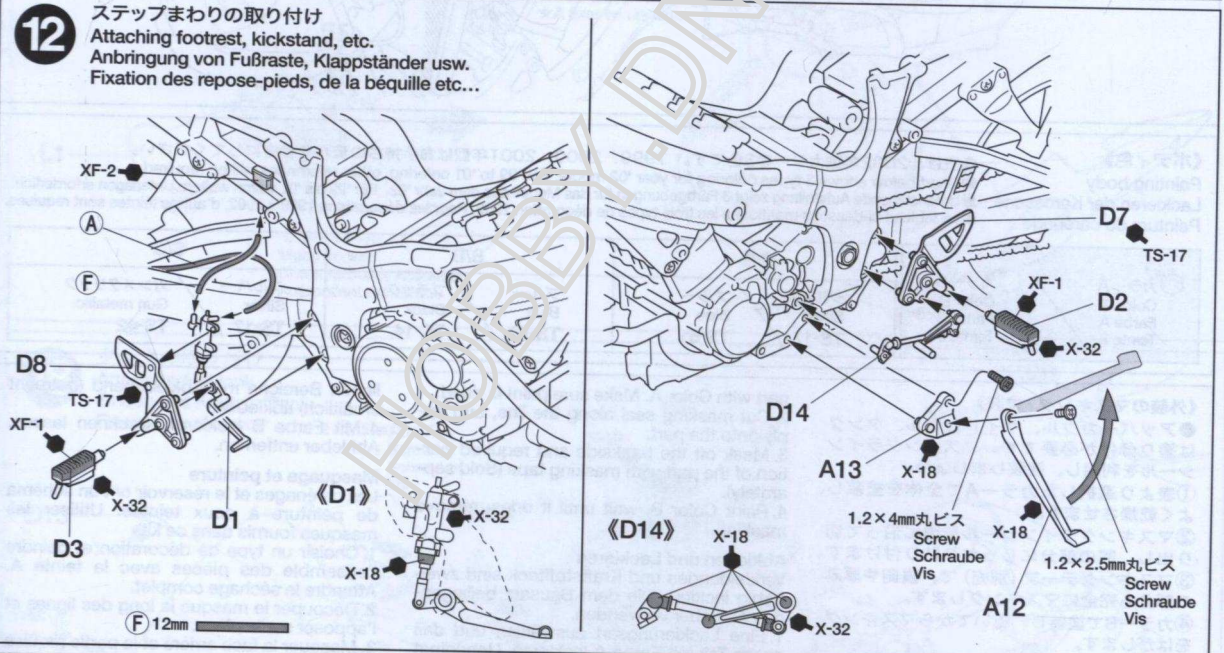

13

サイレンサーの組み立て
 Silencer
 Schalldämpfer
 Silencieux

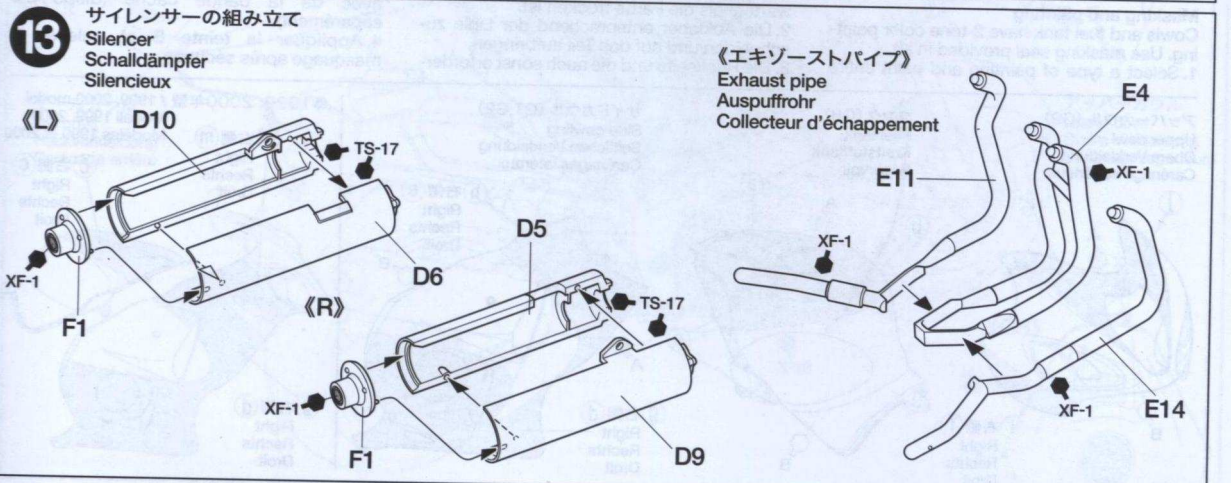

14

マフラーの組み立て
Exhaust assembly
Auspuff-Zusammenbau
Assemblage des échappements

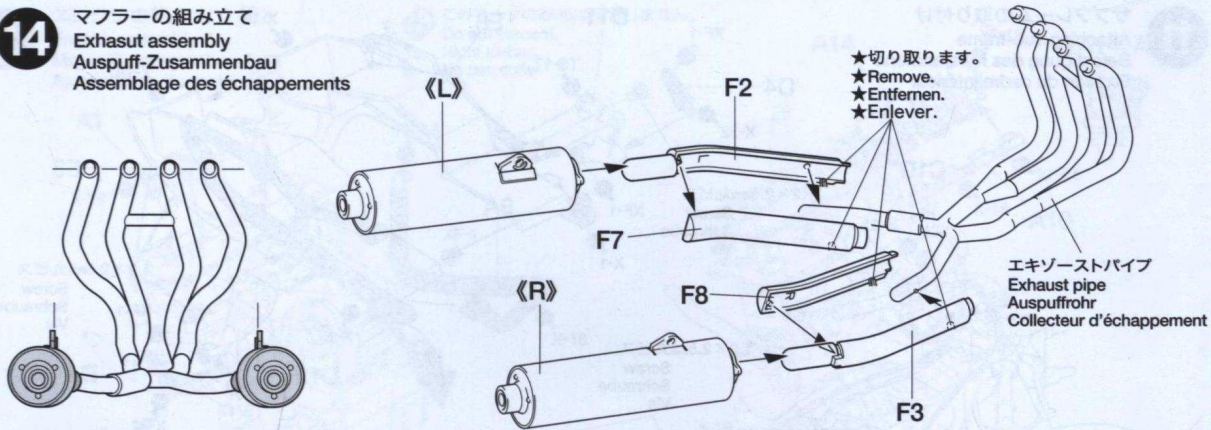

15

マフラーの取り付け
Exhaust installation
Einbau des Auspuffrohrs
Mise en place des échappements

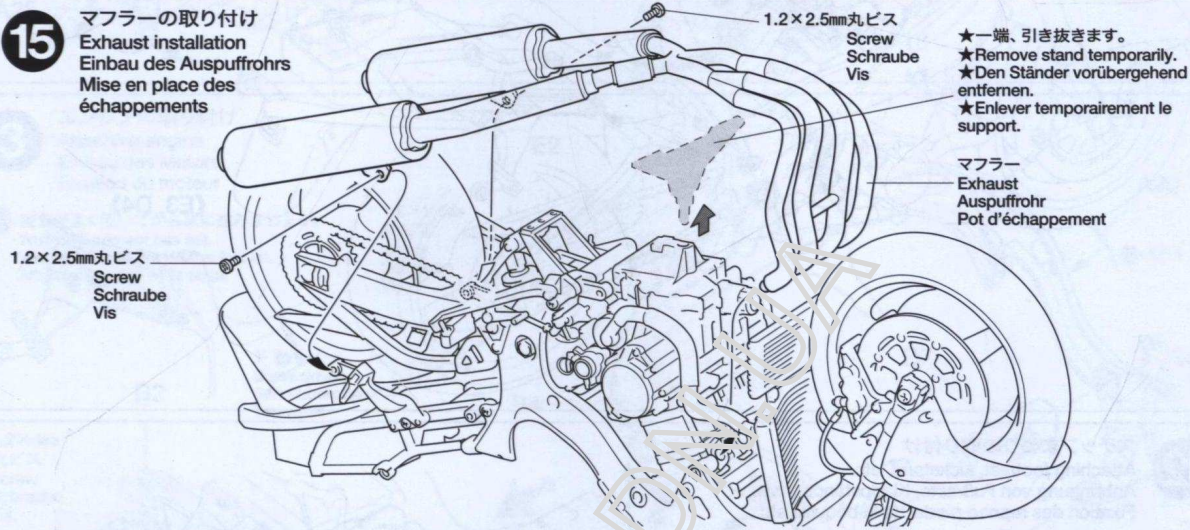

《ボディ色》

Painting body
Lackieren der Karosserie
Peinture du carénage

●表は、2002年型カラーの3色です。1999、2000、2001年型はお手持ちの資料を参考にしてください。
●Chart below shows 3 types coloring for year '02 model. For '99 to '01 coloring, other references will be required.
●Untenstehende Aufstellung zeigt 3 Farbgebungen für das Modell aus dem Jahr '02. Für '99 bis '01 wären weitere Unterlagen erforderlich.
●Le tableau ci-dessous mentionne les trois types de décoration 2002. Pour les décorations 1999 à 2002, d'autres teintes sont requises.

		S/B		B/B		S/G	
カラーA Color A Farbe A Teinte A	カラーB Color B Farbe B Teinte B	シルバー Silver TS-17	ブルー Blue TS-50	ブルー Blue TS-50	ブラック Black TS-14	シルバー Silver TS-17	ガンメタリック Gun metallic TS-42

《外装のマスキング・塗装》

●アッパーカウル、サイドカウル、タンクは塗り分けが必要です。マスキングラインシールを利用し、塗装しましょう。
①表より選択したカラーAで全体を塗装しよく乾燥させます。
②マスキングラインシールを線に沿って切り出し、図の部分にしっかり貼り付けます。
③マスキングテープ(別売)で、裏側や厚みの部分も完全にマスキングします。
④カラーBで塗装し、乾いてからマスキングをはがします。

Masking and painting

Cowls and fuel tank have 2-tone color painting. Use masking seal provided in kit.
1. Select a type of painting and paint entire

part with Color A. Make sure paint is dried.
2. Cut masking seal along the line, and apply onto the part.
3. Mask off the backside and required portion of the part with masking tape (Sold separately).
4. Paint Color B, wait until it dries, remove masking.

Abkleben und Lackieren

Verkleidungen und Kraftstofftank sind zweifarbig lackiert. Die dem Bausatz beiliegenden Abkleber verwenden.
1. Eine Lackierungsart auswählen und das ganze Teil mit Farbe A lackieren. Unbedingt warten, bis die Farbe trocken ist.
2. Die Abkleber entsprechend der Linie zuschneiden und auf das Teil aufbringen.
3. Die Rückseite und die auch sonst erforder-

lichen Bereiche mit Abklebeband (getrennt erhältlich) abkleben.
4. Mit Farbe B lackieren, trocknen lassen, Abkleber entfernen.

Masquage et peinture

Les carénages et le réservoir ont un schéma de peinture à deux teintes. Utiliser les masques fournis dans ce kit.
1. Choisir un type de décoration et peindre l'ensemble des pièces avec la teinte A. Attendre le séchage complet.
2. Découper le masque le long des lignes et l'apposer sur la pièce.
3. Masquer la face arrière et la partie requise avec de la bande cache (disponible séparément).
4. Appliquer la teinte B et enlever le masquage après séchage.

アッパーカウル (G9)
Upper cowl
Obere Verkleidung
Carénage supérieure

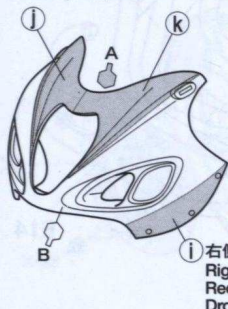

タンク (G8)
Fuel tank
Kraftstofftank
Réservoir

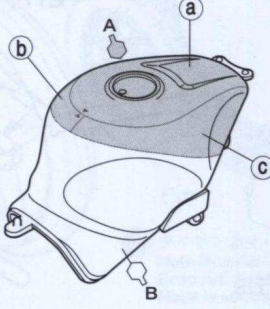

サイドカウル (G1,G2)
Side cowl
Seitlichen Verkleidung
Carénages latéraux

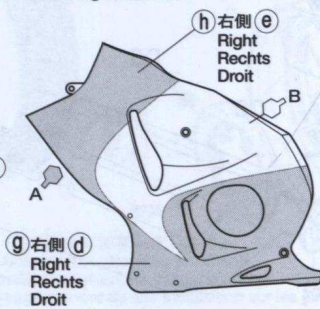

●1999、2000年型 / 1999, 2000 model
Modell 1999, 2000
Modèles 1999 et 2000

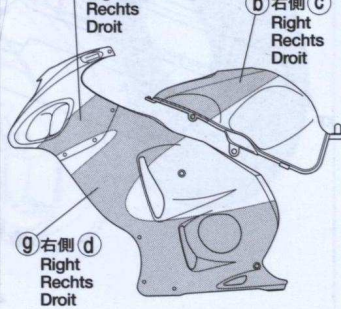

16

アッパーカウルの組み立て
Upper cowl
Obere Verkleidung
Carénage supérieure

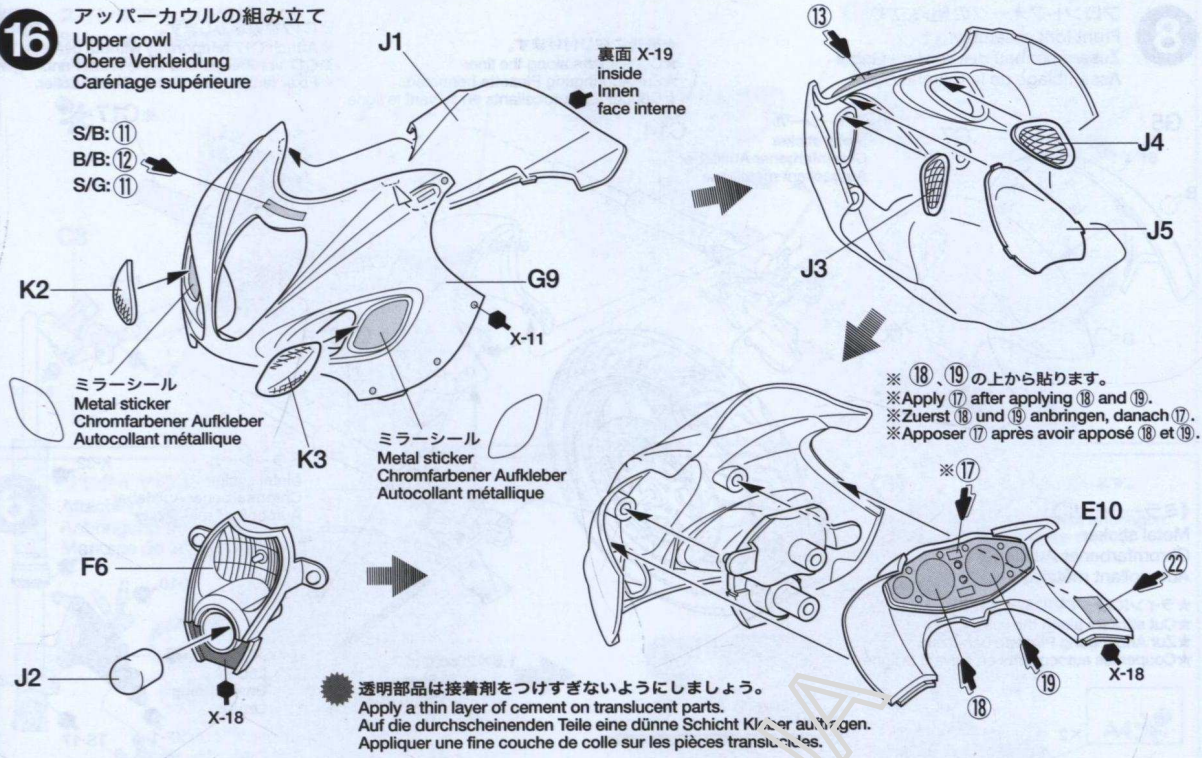

17

テールカウルの組み立て
Tail cowl
Heckverkleidung
Carénage arrière

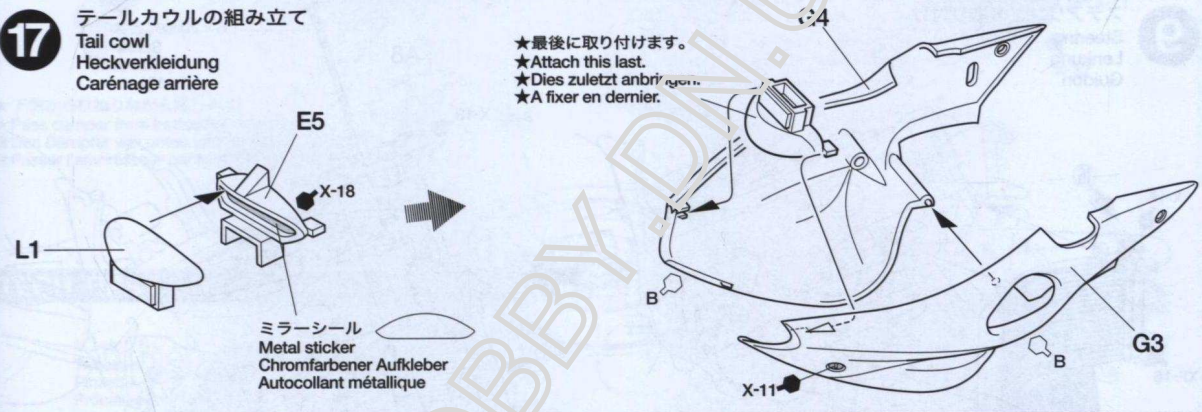

18

タンクの取り付け
Attaching fuel tank
Einbau des Kraftstofftank
Fixation du réservoir

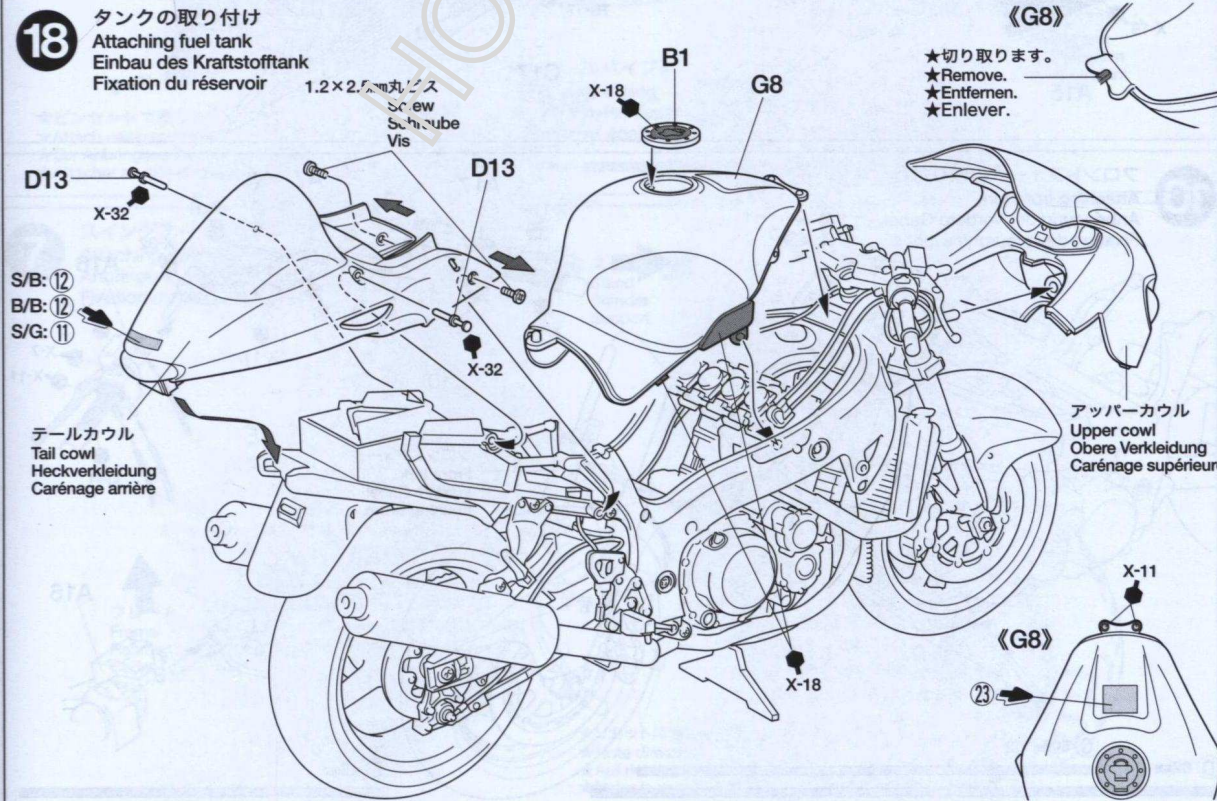

19

サイドカウルの取り付け(1)
Attaching side cowl 1
Anbringung der Seitenverkleidung 1
Fixation des carénages latéraux 1

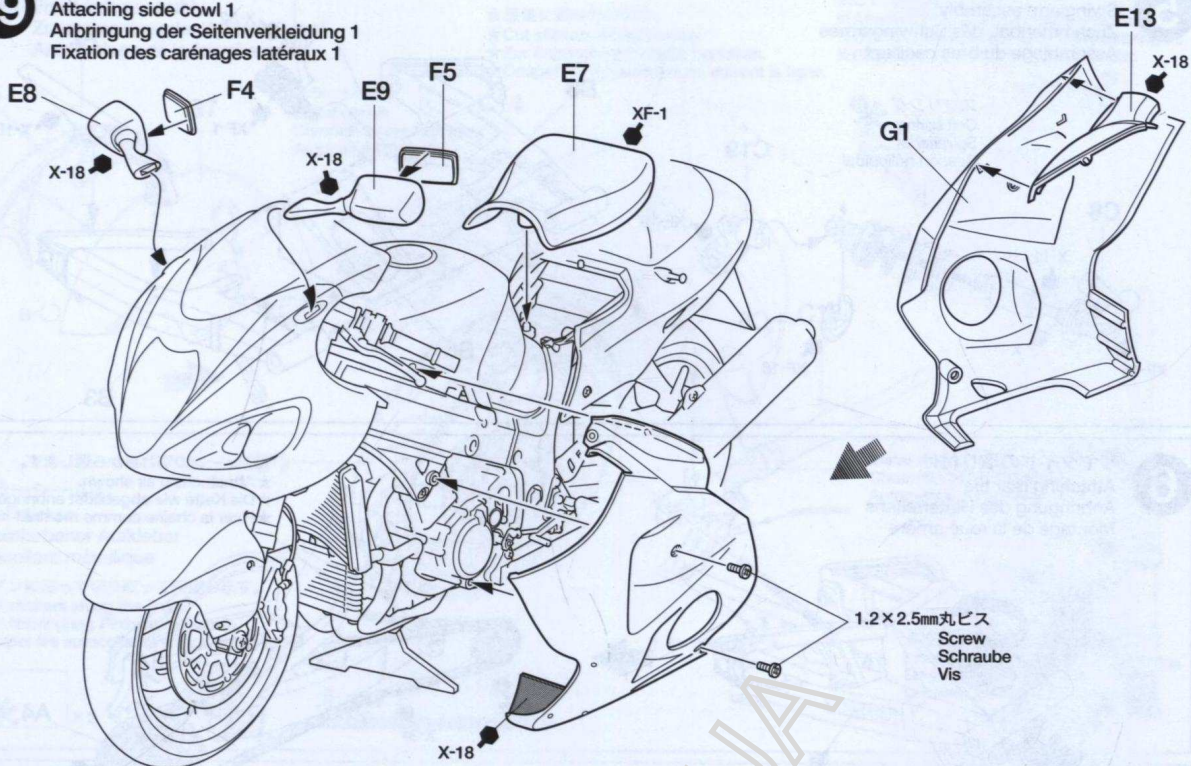

20

サイドカウルの取り付け(2)
Attaching side cowl 2
Anbringung der Seitenverkleidung 2
Fixation des carénages latéraux 2

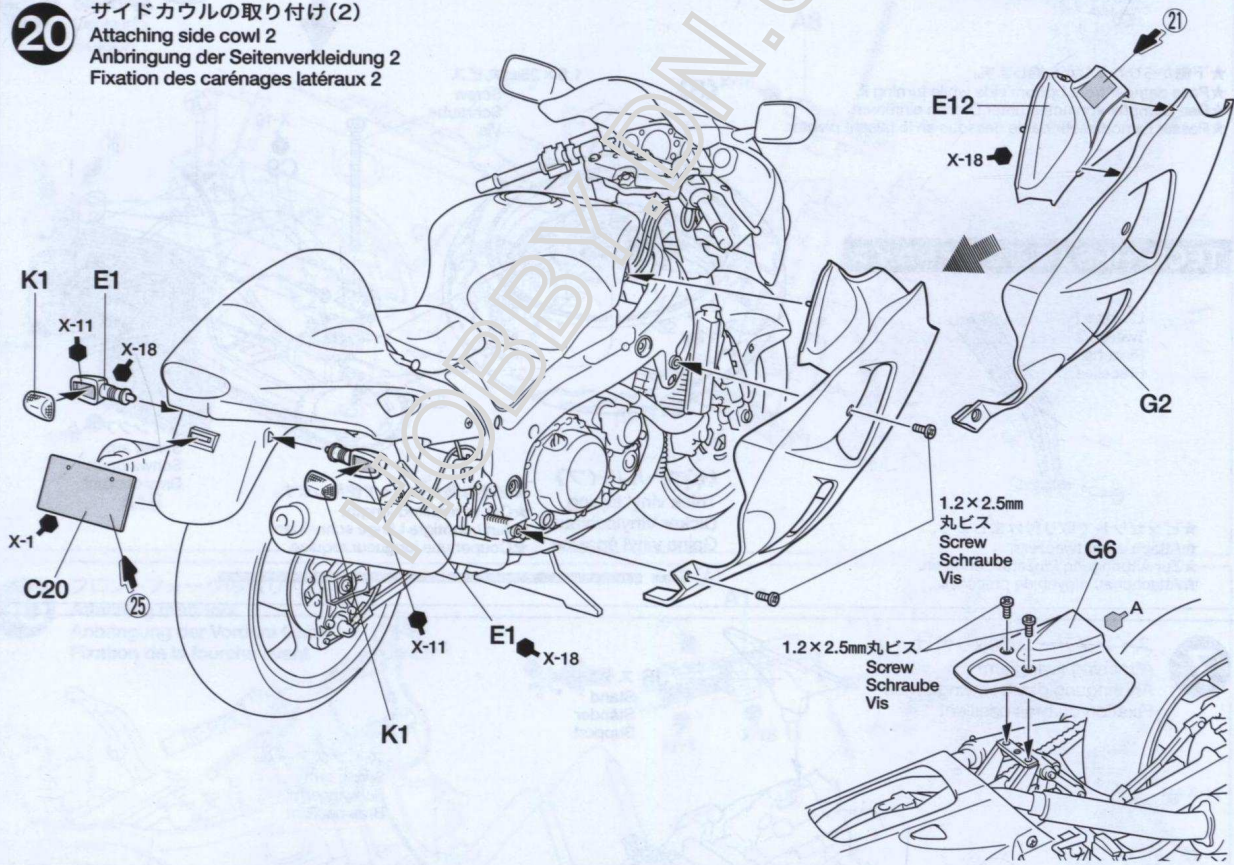

PAINTING

《スズキ Hayabusa 1300の塗装》

1999年から生産が開始されたスズキ Hayabusa 1300には3種類のボディカラーが揃えられ、年を追うごとにカラーリングが変更されています。説明図では2002年型のボディカラーであるシルバー/ブルー、ブルー/ブラック、シルバー/ガンメタリックの3タイプを示しました。また、スライドマークは1999年型、2000年型、2001年型も用意しましたので、お好みのモデルに仕上げるのもよいでしょう。

Painting the Suzuki Hayabusa 1300

The Suzuki Hayabusa 1300, of which production began in 1999, was available in three different types of body coloring and along the years these colors had evolved. The assembly instruction manual shows the year 2002 body color schemes of blue/black, silver/blue, silver/gun metal. Decals for 1999, 2000 and 2001 models are also provided for even more finishing options.

Lackierung der Suzuki Hayabusa 1300

Die Suzuki Hayabusa 1300, deren Serienproduktion 1999 begann, war in drei verschiedenen Farbgebungen erhältlich, im Lauf der Jahre haben sich diese weiterentwickelt. Die Bauanleitung zeigt die Farbgebungen

des Jahres 2002 in blau/schwarz, silber/blau, silber/bronze. Um für die Fertigstellung verschiedene Wahlmöglichkeiten anzubieten sind auch Abziehbilder für die Modelle 1999, 2000 und 2001 beigelegt.

Décoration de la Suzuki Hayabusa 1300

La Suzuki Hayabusa 1300 dont la production débuta en 1999 était disponible en trois teintes. Au fil des ans ces teintes ont évolué. La notice d'assemblage comporte les instructions de décoration pour le modèle 2002 avec un choix de combinaisons noir/bleu, argent/bleu et argent/antracite. Des decals pour les modèles 1999, 2000 et 2001 sont également incluses pour encore plus de possibilités de décoration.

APPLYING DECALS

《スライドマークの貼り方》

- ①貼りたいマークをハサミで切りぬきます。
- ②マークをぬるま湯に10秒ほどひたしてからタオル等の布の上におきます。
- ③台紙のはしを手で持ち、貼る所にマークをスライドさせてモデルに移してください。
- ④指に少し水をつけてマークをぬらしながら、正しい位置にずらしします。
- ⑤やわらかい布でマークの内側の気泡をおし出しながら、押しつけるようにして水分をとります。

DECAL APPLICATION

1. Cut off decal from sheet.
2. Dip the decal in tepid water for about 10 sec. and place on a clean cloth.
3. Hold the backing sheet edge and slide decal onto the model.
4. Move decal into position by wetting decal with finger.
5. Press decal gently down with a soft cloth until excess water and air bubbles are gone.

ANBRINGUNG DES ABZIEHBILDES

1. Abziehbild vom Blatt ausschneiden.
2. Das Abziehbild ungefähr 10 Sek. in lauwarmes Wasser tauchen, dann auf sauberen Stoff legen.
3. Die Kante der Unterlage halten und das Abziehbild auf das Modell schieben.
4. Das Abziehbild an die richtige Stelle schieben und dabei mit dem Finger das Abziehbild naßmachen.
5. Das abziehbild mit weichem Stoff ganz andrücken, bis kein überflüssiges Wasser und keine Luftblasen mehr vorhanden sind.

APPLICATION DES DECALCOMANIES

1. Découpez la décalcomanie de sa feuille.
2. Plongez la décalcomanie dans de l'eau tiède pendant 10 secondes environ et posez sur un linge propre.
3. Retenez la feuille de protection par le côté et glissez la décalcomanie sur le modèle réduit.
4. Placez la décalcomanie à l'endroit voulu en la mouillant avec un de vos doigts.
5. Pressez doucement la décalcomanie avec un tissu doux jusqu'à ce que l'eau en excès et les bulles aient disparu.



●タミヤのホームページには豊富な情報が満載です。
●Visit our website for heaps of updated information.
www.tamiya.com

MARKINGS

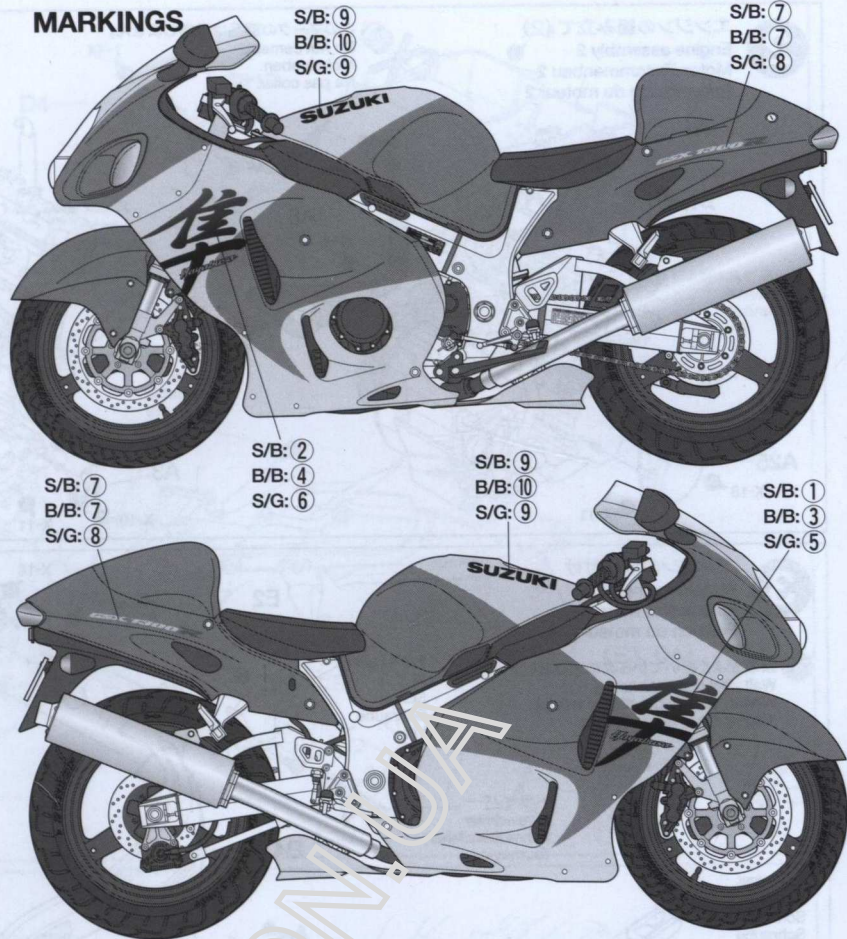

S/B: ⑦
B/B: ⑦
S/G: ⑧

S/B: ②
B/B: ④
S/G: ⑥

S/B: ⑨
B/B: ⑩
S/G: ⑨

S/B: ①
B/B: ③
S/G: ⑤

《1999~2001年型のマーキング》
Painting and marking: 1999 to 2001
Lackierung und Markierung: 1999 bis 2001
Peinture et marquages: 1999 à 2001

★各年ごと3色づつのカラーがあります。メーターは1999、2000年型は⑥を使用します。サイドカウルのロゴは、②⑥~②⑧と③③~③⑤を組み合わせで使用します。お手持ちの資料を参考にしてください。

★Hayabusa has 3 variations of painting with each model. For '99 and '00 model, use decal ⑥ for reproduction of meters. "Hayabusa" logo on side cowls depicted by combination of decal ② to ⑧ or ③ to ⑤.
★Die Farbauswahl für jedes Modell drei Arten von Lackierungen. Für das 99er und 00er Modell für die Wiedergabe der Messgeräte Aufkleber ⑥ verwenden. Das "Hayabusa" Logo auf der Seitenverkleidung wird als Kombination der Aufkleber ② bis ⑧ oder ③ bis ⑤ erstellt.
★La Hayabusa a 3 types de decorations en fonction de l'année du modèle. Le logo "Hayabusa" sur les carénages latéraux est une combinaison des décals ② à ⑧ ou ③ à ⑤.

AFTER MARKET SERVICE CARD

When purchasing Tamiya replacement parts, please take or send this form to your local Tamiya dealer so that the parts required can be correctly identified and supplied. Please note that specifications, availability and price are subject to change without notice.

Parts code	ITEM 14090	0111210.....	J Parts
9331123.....	Front Cowling & Fuel Tank	0111211.....	K Parts
9001816.....	A Parts	0111212.....	L Parts
9001817.....	B Parts	9401286.....	Tire Bag
9001818.....	C & D Parts	1401204.....	Decal
9001819.....	E Parts	1421449.....	Mirror Sticker
9001820.....	G Parts	1421454.....	Masking Seal
		1051534.....	Instructions

★部品請求には右のカードが必要です。部品請求なさる方はカードに住所、氏名、電話番号欄にしっかりご記入ください。

《郵便振替のご利用法》

郵便局の払込用紙の通信欄にこのカードを参考にITEM番号、スケール、製品名、部品名、数量を必ずご記入ください。振込人住所欄には電話番号もお書きいただき、口座番号・00810-9-1118、加入者名・田宮模型でお振込ください。

《タミヤカード》

タミヤカードを利用されますと部品の入手が早く簡単です。詳しくは、カスタマーサービスでお問合わせください。

《電話でのご注文もご利用いただけます。》

パーツ代金に加えて代引き手数料(315円)をご負担いただければ、代金着払いにより電話でのご注文も承ります。

1/12オートバイシリーズNO.84

14084 Kawasaki Ninja ZX-12R



SUZUKI Hayabusa GSX1300R

1/12オートバイシリーズNO.90
スズキ Hayabusa 1300 (GSX1300R)

部品をなくしたり、こわした方は、下のステッカーが貼られたカスタマーサービス取次店でご注文いただけます。当社カスタマーサービスに直接ご注文する場合は、このカードの必要部品を○でかこみ代金を現金書留または、定額小為替(100円以下は切手可)と一緒に申し込みにください。なお、ご送金にはタミヤカードや郵便振替、代金着払いもご利用いただけます。

《お問い合わせ電話番号》

静岡 054-283-0003
東京 03-3899-3765 (静岡へ自動転送)
営業時間 / 平日(月~金曜日) ▶ 8:00~20:00
土、日曜日、祝日 ▶ 8:00~17:00

アッパーカウル・タンク.....	290円	9331123
A/パーツ.....	510円	0000580
B/パーツ.....	420円	9001816
C・D/パーツ.....	580円	9001817
E/パーツ.....	510円	9001818
F/パーツ.....	350円	9001819

G/パーツ.....	530円	9001820
J/パーツ.....	320円	0111210
K/パーツ.....	270円	0111211
L/パーツ.....	270円	0111212
タイヤ袋.....	430円	9401286
マーク.....	260円	1401204
ミラーシール.....	180円	1421449
マスキングラインシール.....	240円	1421454
説明図.....	320円	1051534

For Japanese use only!

ITEM 14090

住所

電話 () -

氏名

TAMIYA
株式会社タミヤ
静岡市恩田原3-7 〒422-8610

ITEM 14090 SUZUKI Hayabusa 1300 (GSX1300R) (1051534)