

Panzer IV/70(A) (Sd.Kfz. 162/1)

UM

No.553

1:72



UKR Самохідний винищувач танків випускався фірмою Alkett. Він отримав позначення Jagdpanzer IV / 70 (A). У ньому використовувалася ходова танка Panzer IV. А в якості озброєння застосовувалася 75-мм гармата з довжиною ствола 70 калібрів. Винищувачі танків фірми Alkett виявилися трохи вище ніж Jagdpanzer IV / 70 (V). Вони встановлювалися безпосередньо на корпус танка Panzer IV. Велика висота, порівняно з Jagdpanzer IV / 70 (V) була негативним фактором в конструкції даної самоходки. Винищувачі танків Jagdpanzer IV / 70 (A) випускалися з серпня 1944 року по березень 1945 року. Всього було виготовлено 277 машин цієї модифікації.

ENG The self-propelled tank destroyer was also produced by Alkett. It had received the designation Jagdpanzer IV/70 (A). It also used the Panzer IV tank chassis. A 75-mm gun with a barrel length of 70 calibers was used as weapons. Alkett tank fighters were slightly higher than Jagdpanzer IV/70 (V). They were mounted directly on the Panzer IV tank hull. The high altitude, compared to the Jagdpanzer IV/70 (V), was a negative factor in the design of this self-propelled gun. Jagdpanzer IV/70 (A) tank destroyers were produced from August 1944 to March 1945. A total of 277 machines of this modification were manufactured.

DEU Der selbstfahrende Panzerzerstörer wurde ebenfalls von Alkett hergestellt. Er erhielt die Bezeichnung Jagdpanzer IV / 70 (A). Es wurde auch das Panzer IV-Chassis verwendet. Als Waffe wurde eine 75-mm-Kanone mit einer Laufänge von 70 Kalibern eingesetzt. Die Alkett-Panzerzerstörer waren etwas größer als der Jagdpanzer IV / 70 (V). Sie wurden direkt am Rumpf des Panzers Panzer IV installiert. Die im Vergleich zum Jagdpanzer IV / 70 (V) hohe Höhe war ein negativer Faktor bei der Konstruktion dieser selbstfahrenden Waffe. Die Jagdpanzer IV / 70 (A) Panzerzerstörer wurden von August 1944 bis März 1945 hergestellt. Insgesamt wurden 277 Fahrzeuge dieser Modifikation hergestellt.

ПРОЧИТАТИ ПЕРЕД ПОЧАТКОМ СКЛАДАННЯ !

Деталі із рамок вирізати за допомогою гострого ножа або кусачок. Номе ри деталей позначені цифрами: 1, 2, 3... Рамка, в якій знаходиться деталь, позначена літерою: А, В, С... Порядок монтажу деталей позначений цифрами: [1], [2], [3]... Клеїти деталі за допомогою клею Plastic CEMENT. Вирізати з аркуша потрібні декалі; помістити їх у посуд з чистою водою приблизно на 0,5 хвилини, накласти декалі на модель, а потім зсунути їх з аркуша. Для кращого прилипання, притиснути їх марлевим тампоном.

READ BEFORE YOU START!

Remove parts from frame with a sharp knife or a pair of scissors - away excess plastic. Do not pull off parts. Numbers of parts are marked figures: 1, 2, 3... Frames, in which the part is situated, are marked by letters: A, B, C... The parts assembling sequence is marked figures: [1], [2], [3]... Use plastic cement only. Cut out from the sheet the necessary decals; plunge them into a vessel with pure water for about 0,5 minute; apply the decals on the kit, letting them slide from the paper. For a better adhesion, press them by means of clean rag.

VOR DEM ZUSAMMENSETZEN GUT DURCHLESEN!

Spritzling entfernen. Nummern der Einzelteile sind als Ziffer angegeben: 1, 2, 3... Der Rahmen, in welchem sich der Einzelteil befindet, wird als Buchstabe angegeben: A, B, C... Die Reihenfolge der Montage wird als Ziffer angegeben: [1], [2], [3]... Bitte nur Plastikklebstoff verwenden. Die benötigten Abziehbilder vom Blatt abschneiden, in ein Glas reines Wasser für etwa 0,5 Minute eintauchen, auf das Modell legen und dann vom Papierbogen abnehmen. Um eine bessere Haftung zu erzielen, die Abziehbilder mit einem reinen Tuch andrücken.

Клеїти Glue Kleben	Не клеїти Don't glue Nicht kleben	Сплияти File down Entfernen	Відрізати ножом Detach with knife Mit einem Messer abtrennen	H33 Чорний Matt Black Mattschwarz	H110 Дерев'яний Matt Natural Wood Naturholz, matt
Нанести декаль Apply decals Abziehbilder anbringen	На вибір Optional Wahlweise	Повторити з протилежного боку Repeat same procedure on opposite side Gleichen Vorgang auf gegenüberliegenden Seite wiederholen	Зображення зібраних деталей Illustration of assembled parts Abbildung zusammengesetzter Teile	H34 Білий Matt White Mattweiß	H113 Іржавий Matt Rust Rostbraun, matt
Кількість операцій Number of working steps Anzahl der Arbeitsgänge	Зігнути Bend Biegen			H53 Чорний, окисдований Gun Metal Metal-Brüniert	H155 Темно-оливовий Matt Olive Drab Olivgrau, matt
				H87 Сталевий, матовий Matt Steel Grey Stahlgrau, matt	H208 Зелений Signal Green Signalgrün

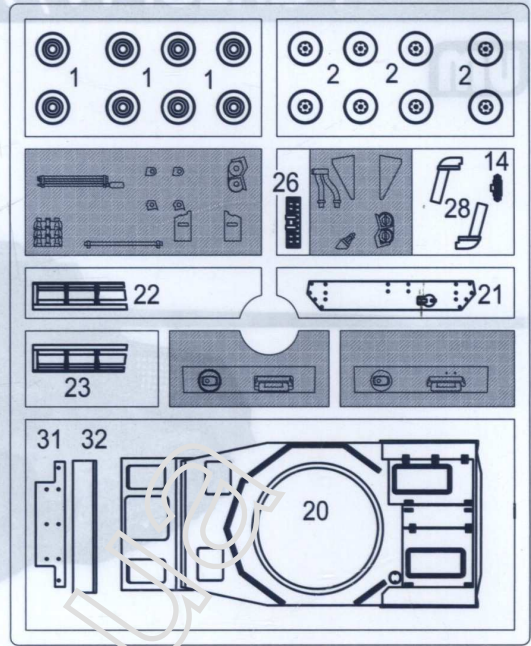
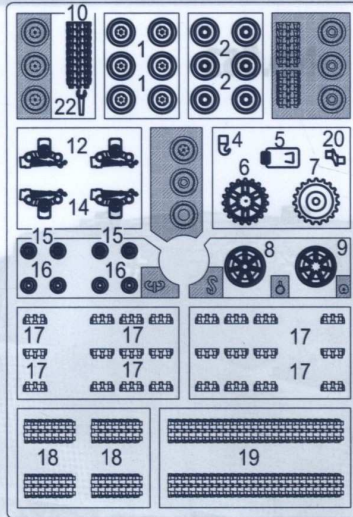
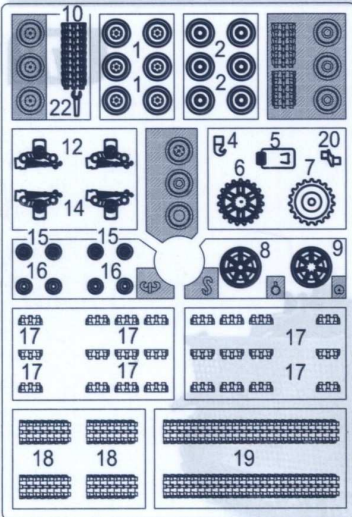
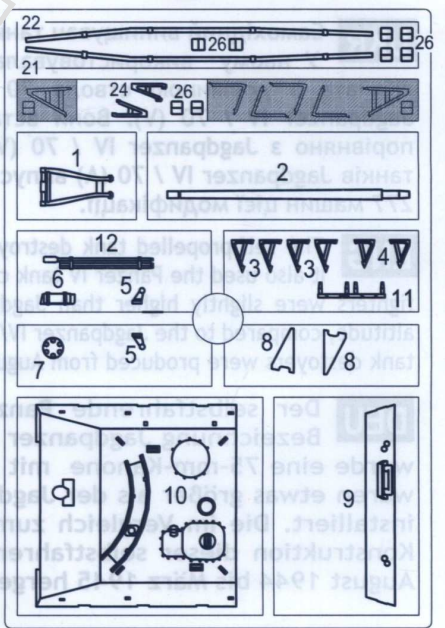
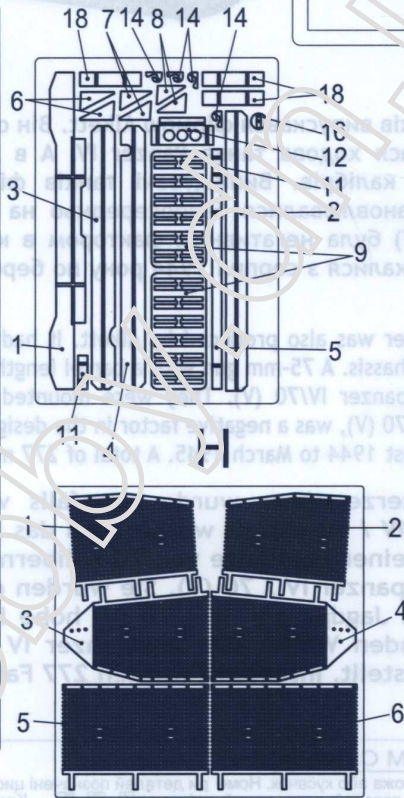
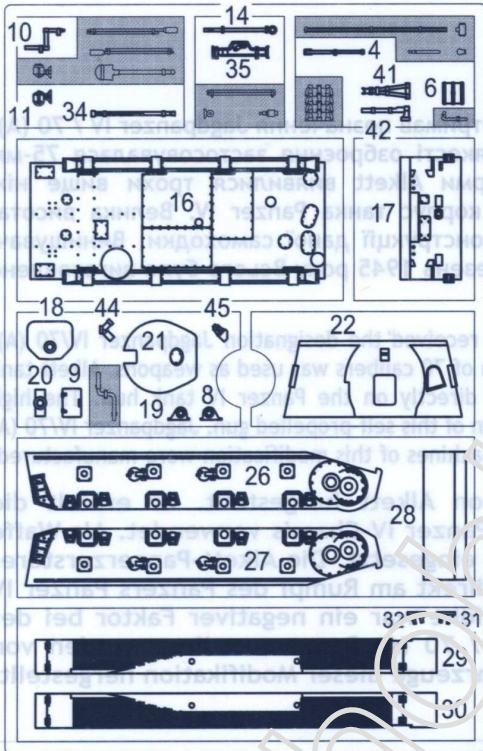
A**A****C****B****F****D**

Деталі не застосовувати
 Parts not for use
 Teile werden nicht verwendet

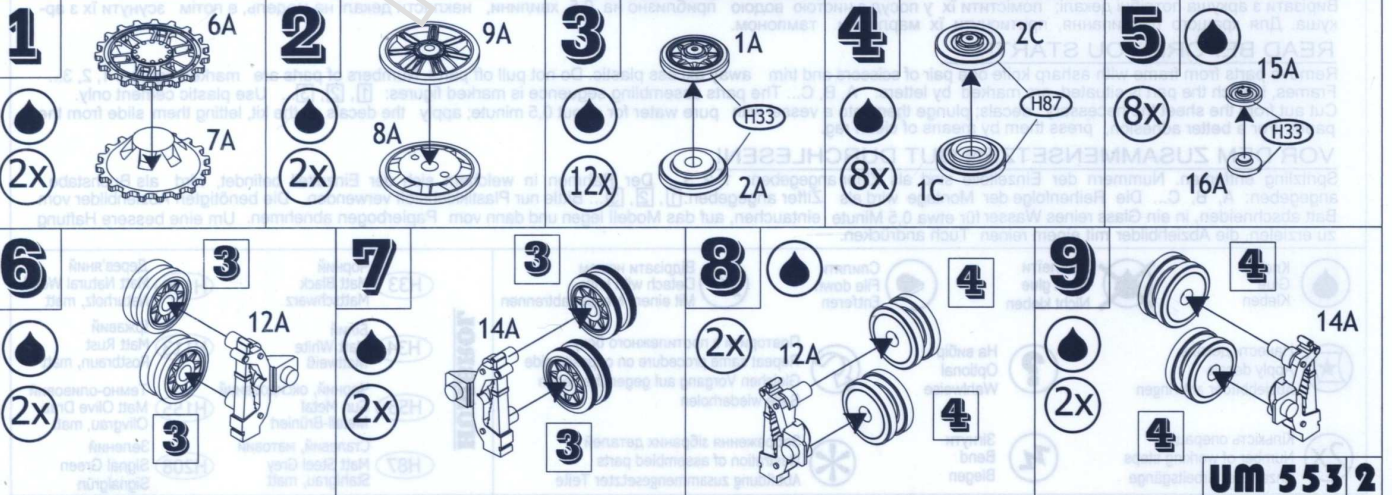
**UM 553 2**

10

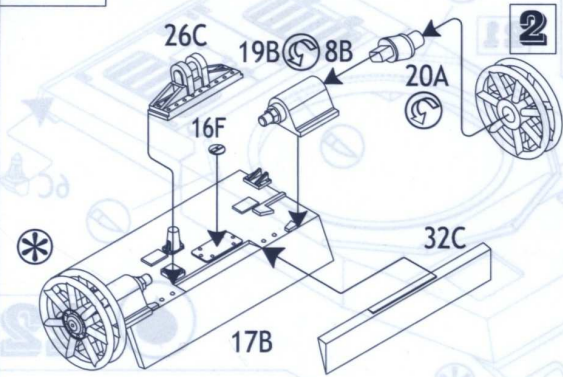

11

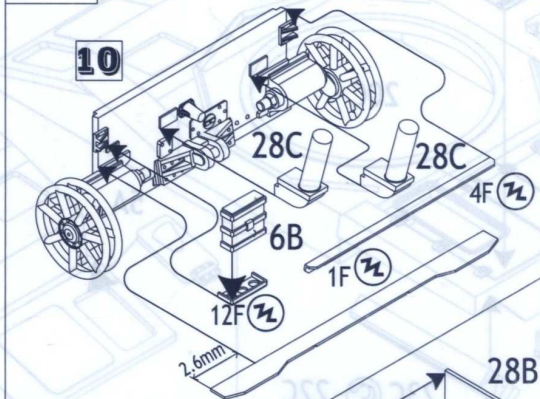

12



14



15

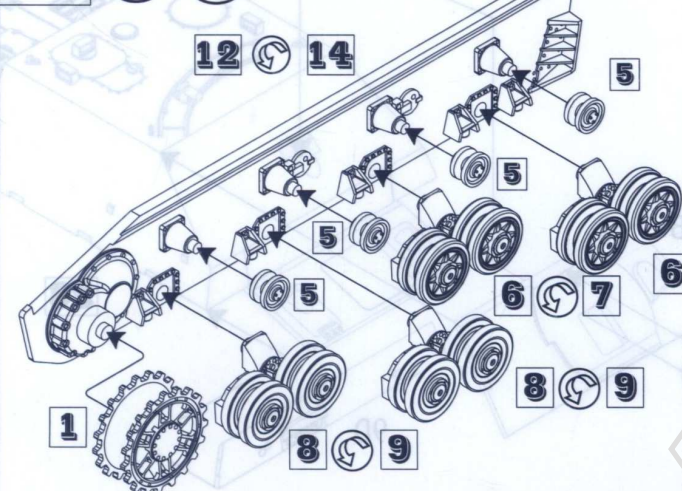

16

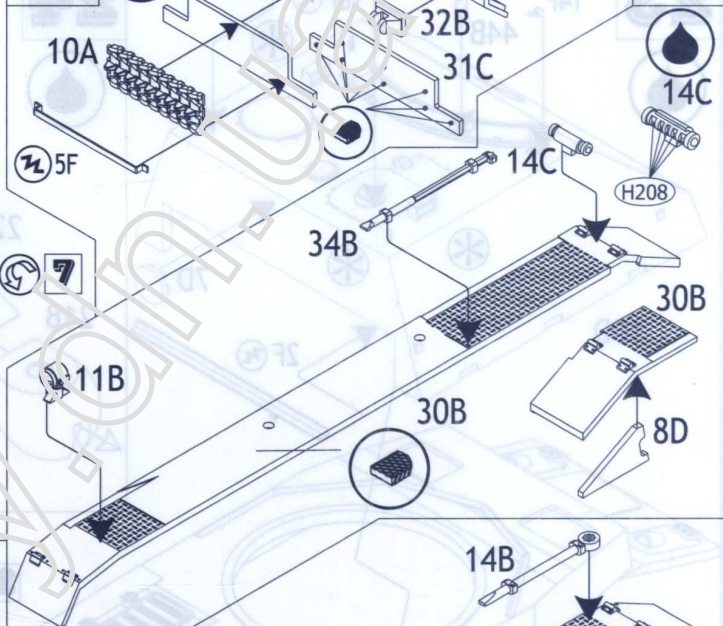

17



19

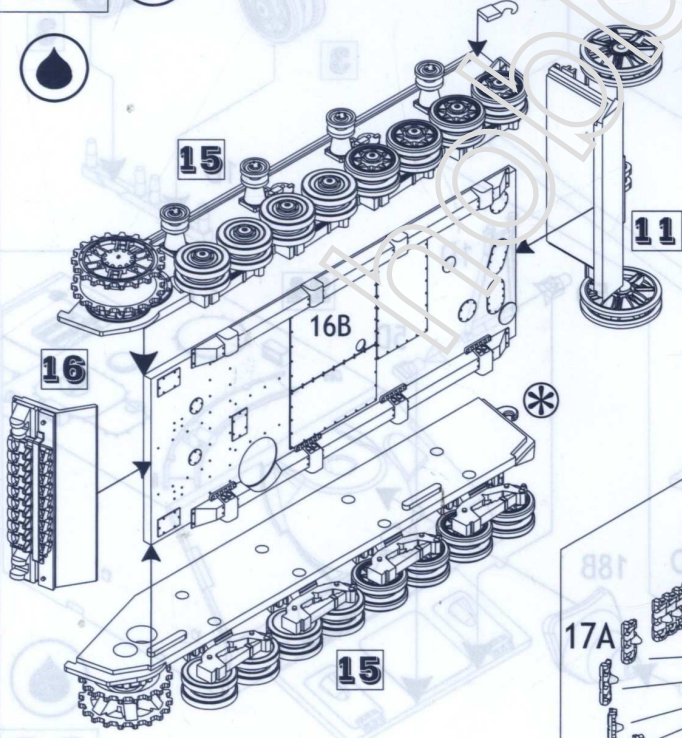

18

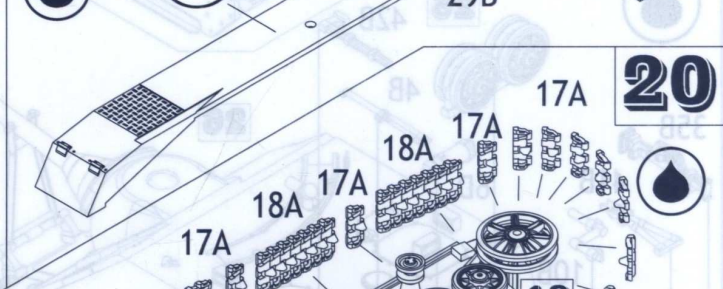

20

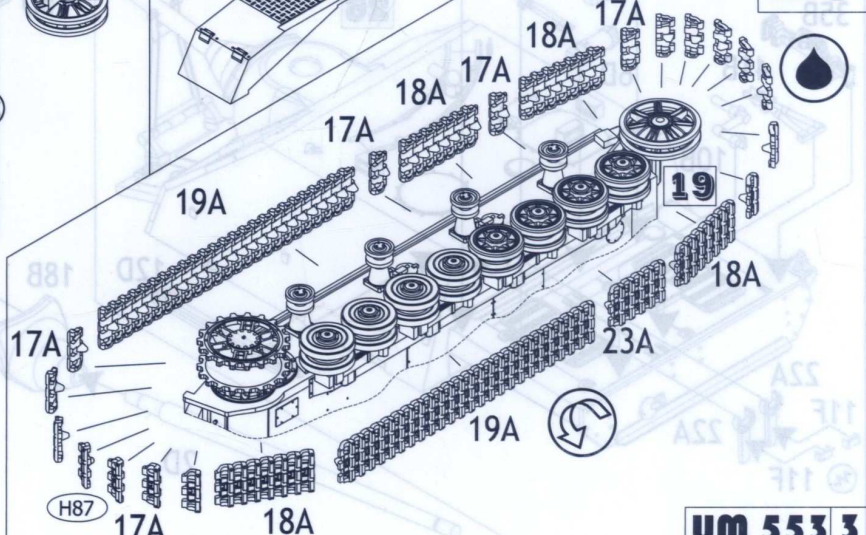

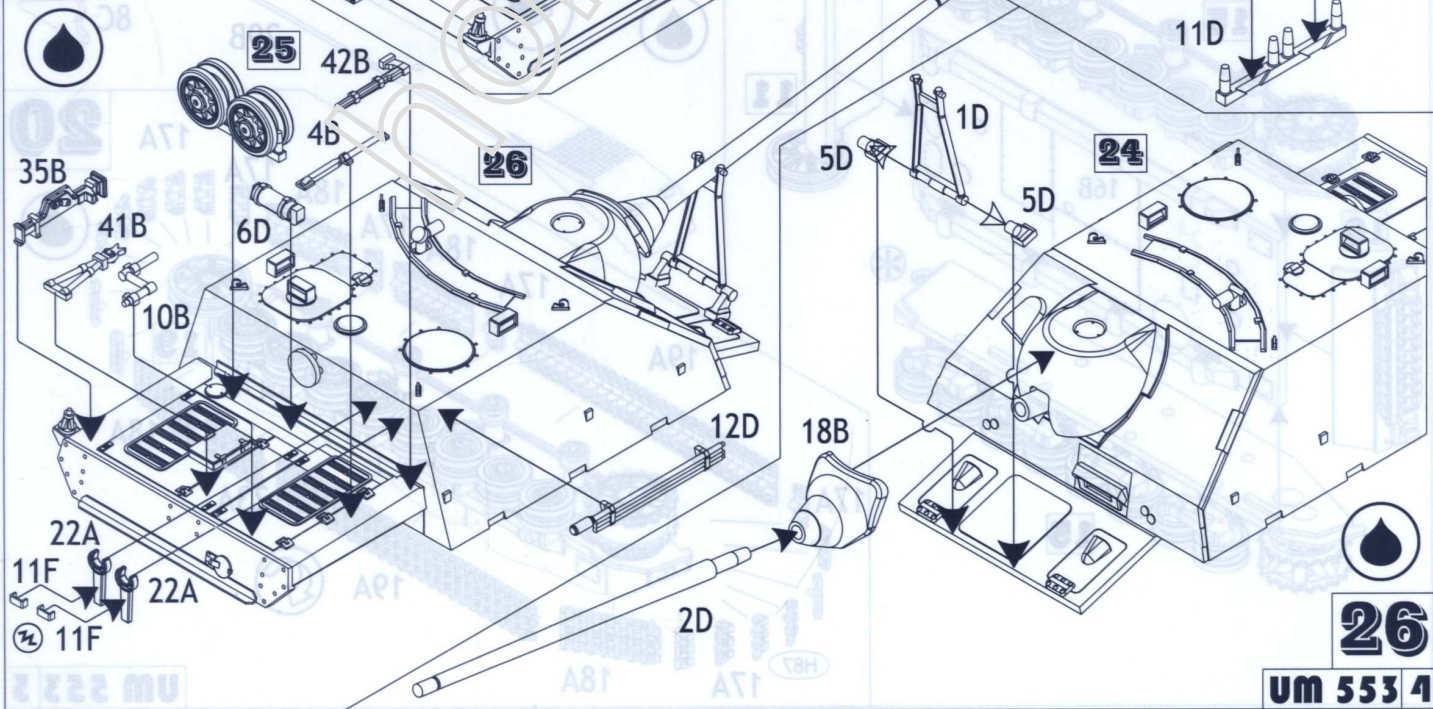
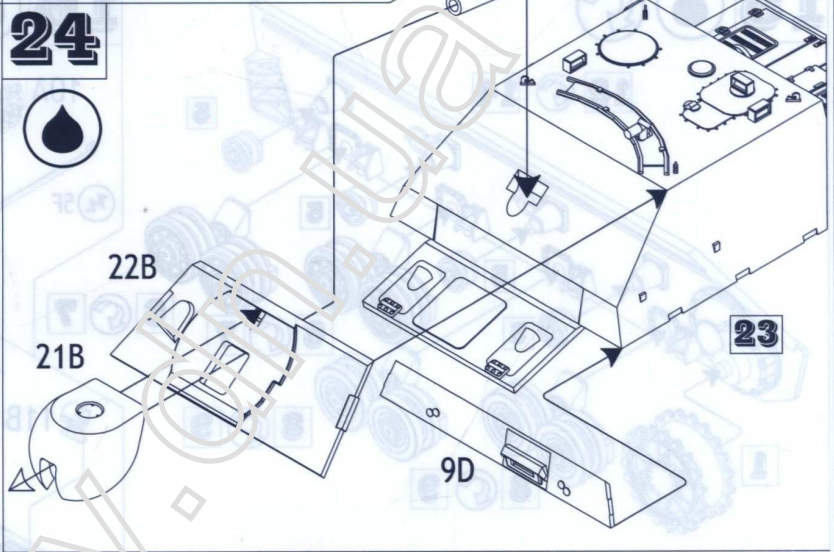
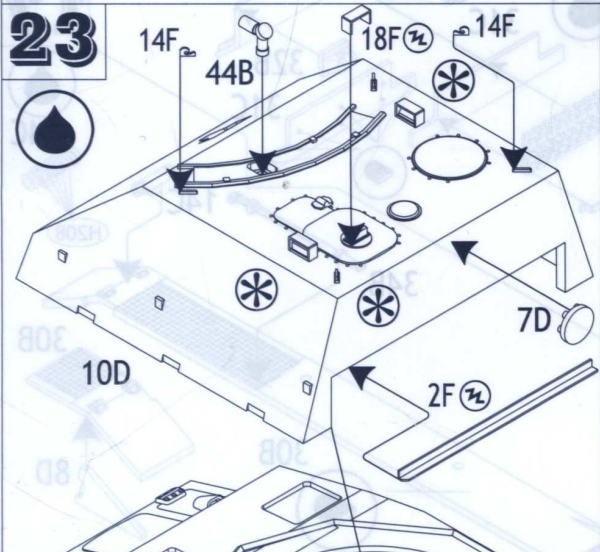
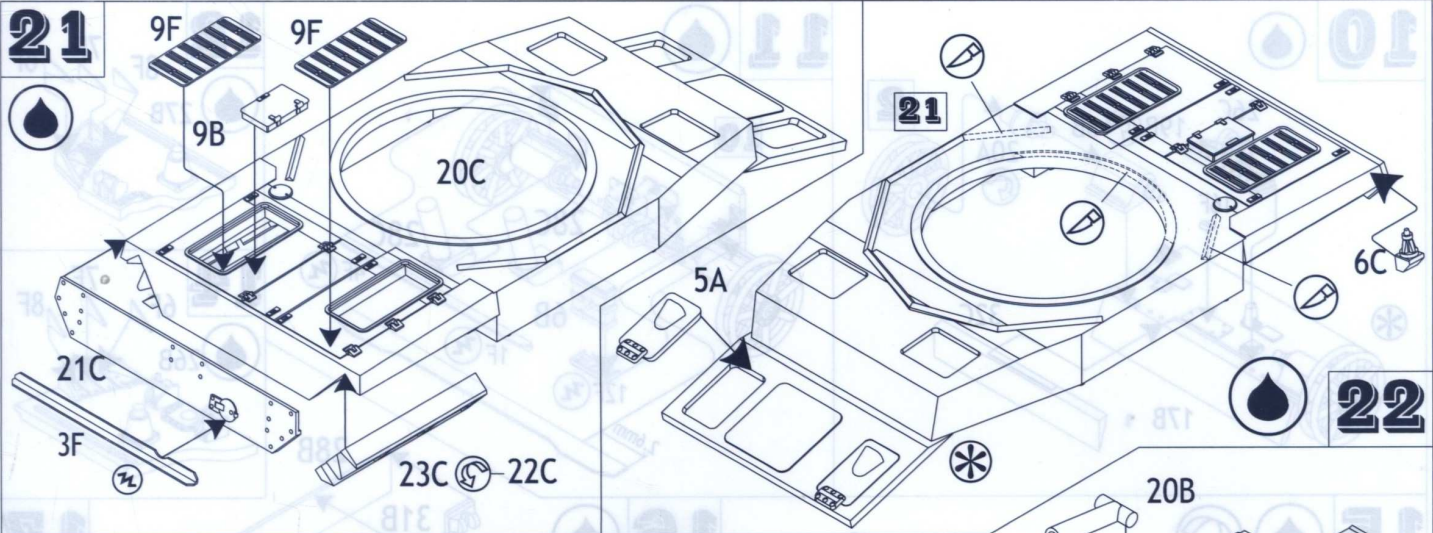

28

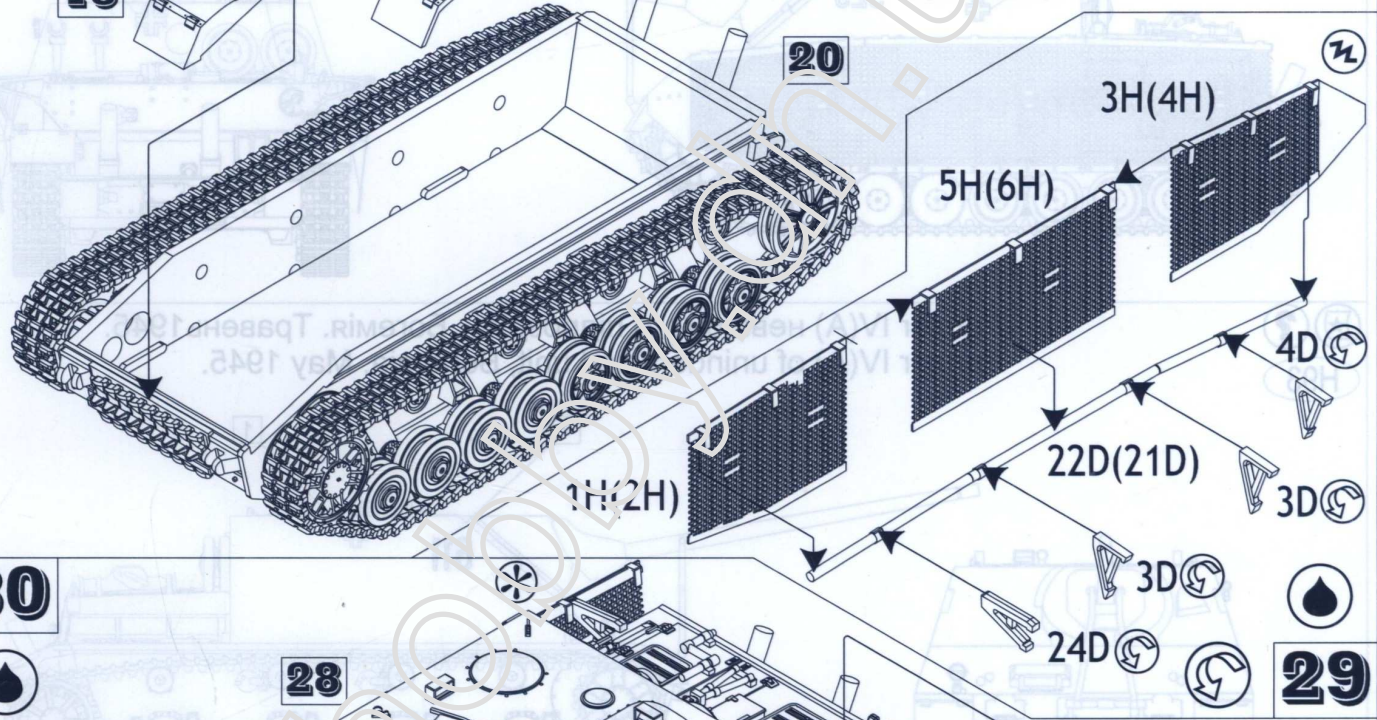
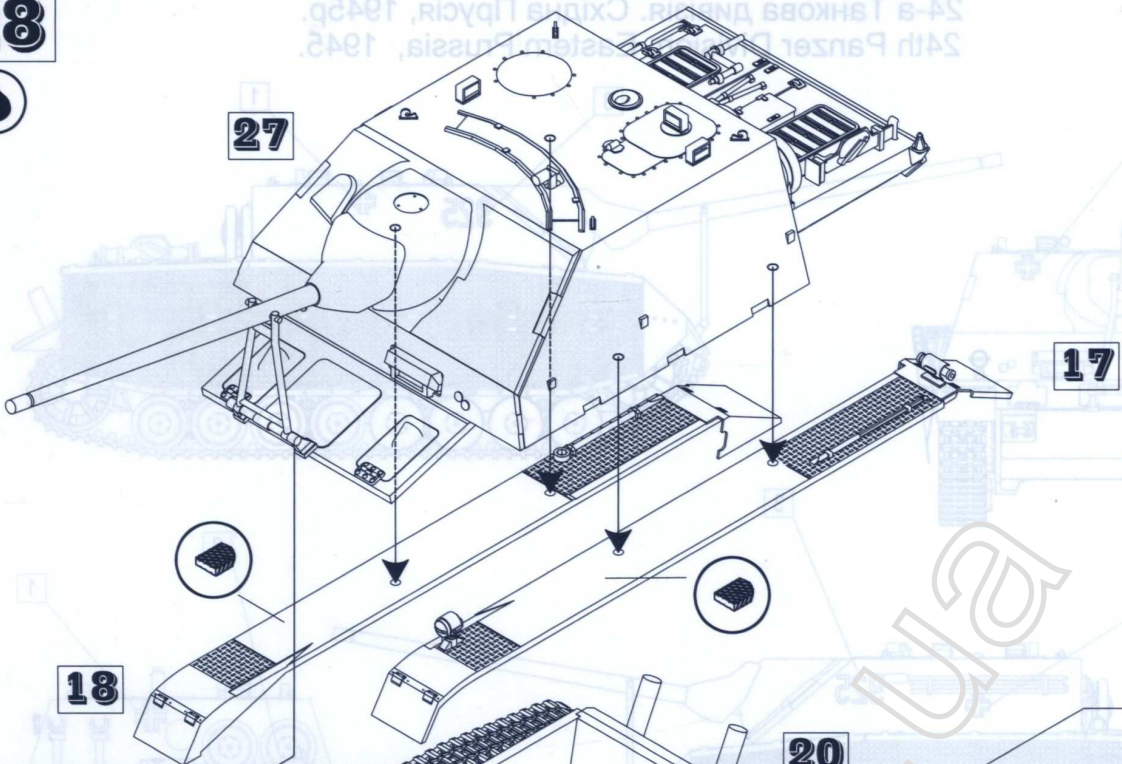

30

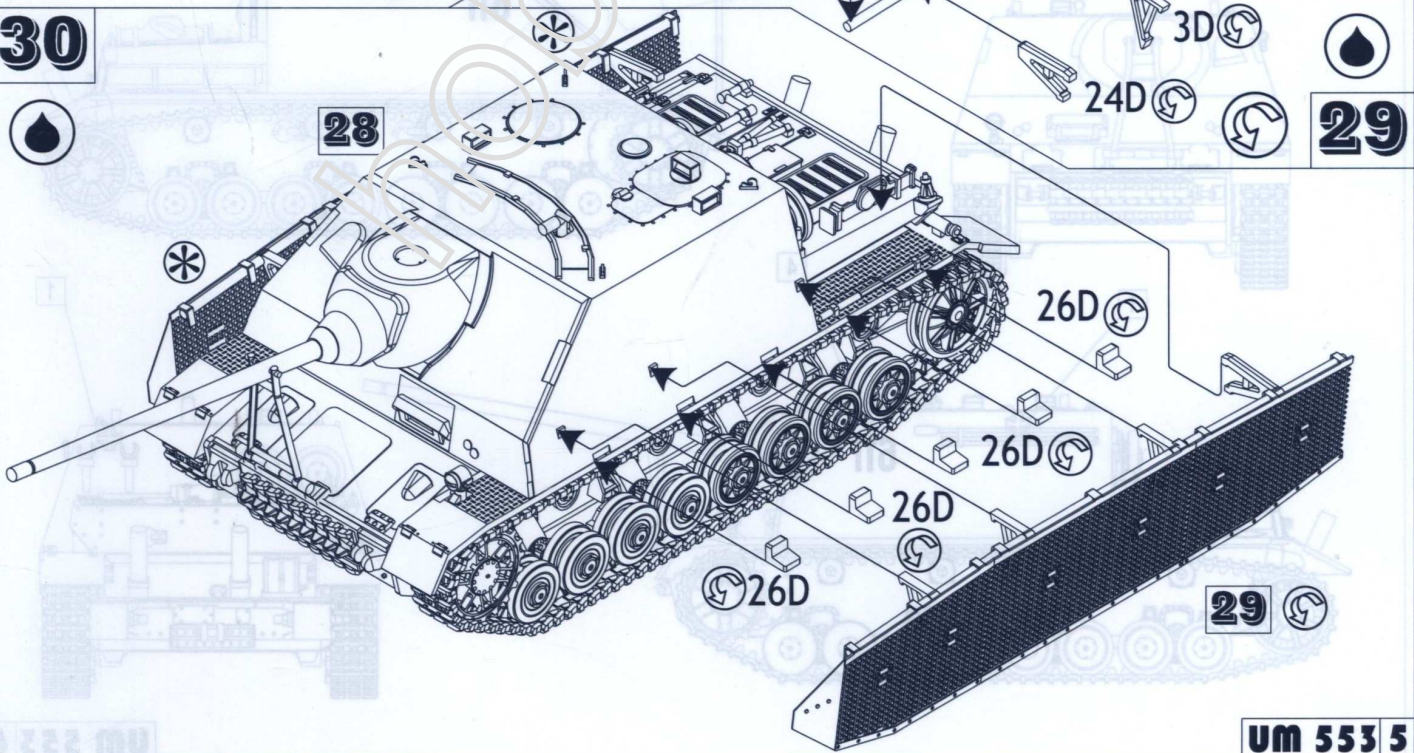

29



☆ ?
H155

24-а Танкова дивізія. Східна Прусія, 1945р.
24th Panzer Division, Eastern Prussia, 1945.

82

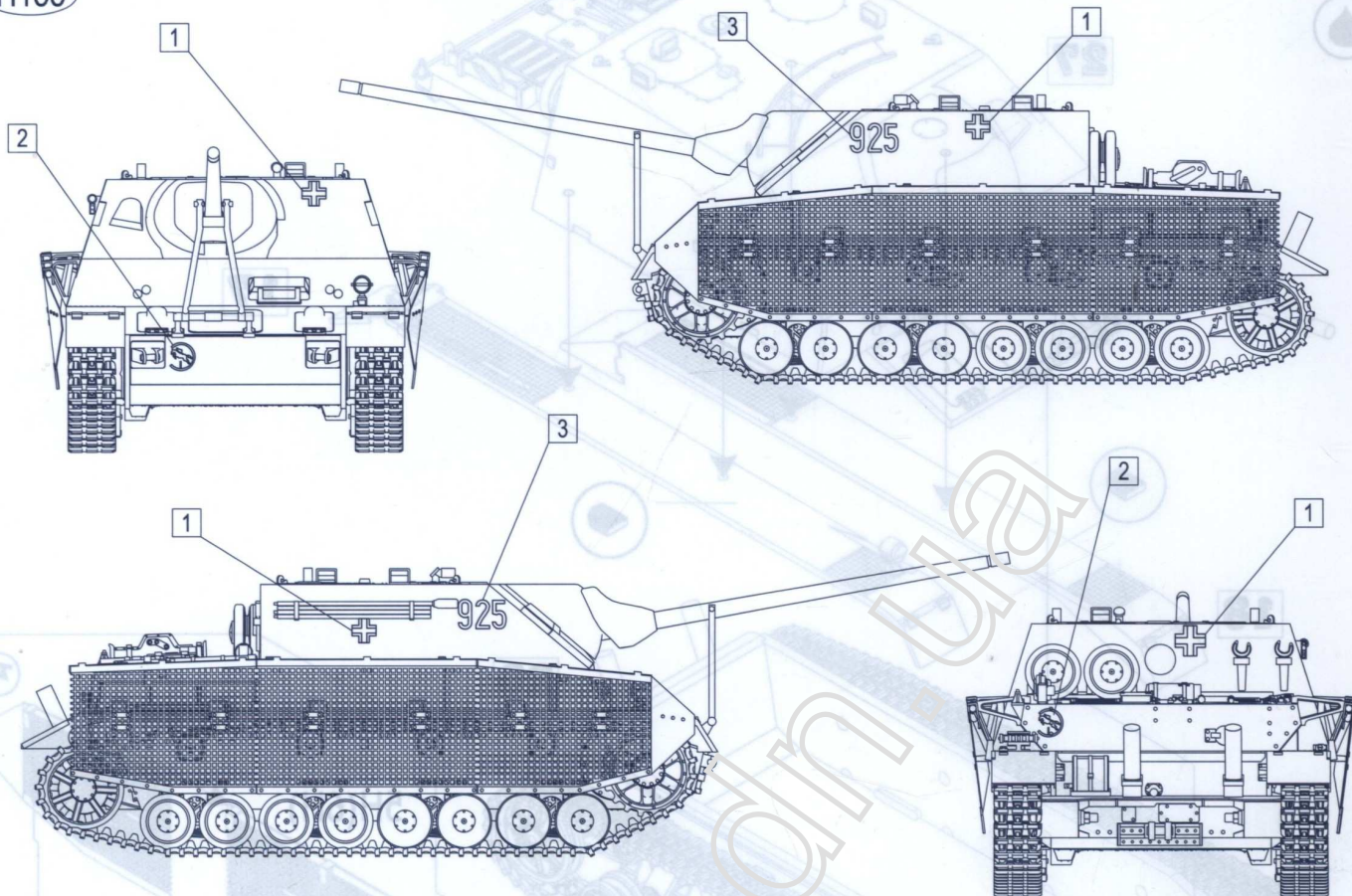

☆ ?
H93

Panzer IV(A) невідомого підрозділу, Богемія. Травень 1945.
Panzer IV(A) of unidentified unit, Bohemia. May 1945.

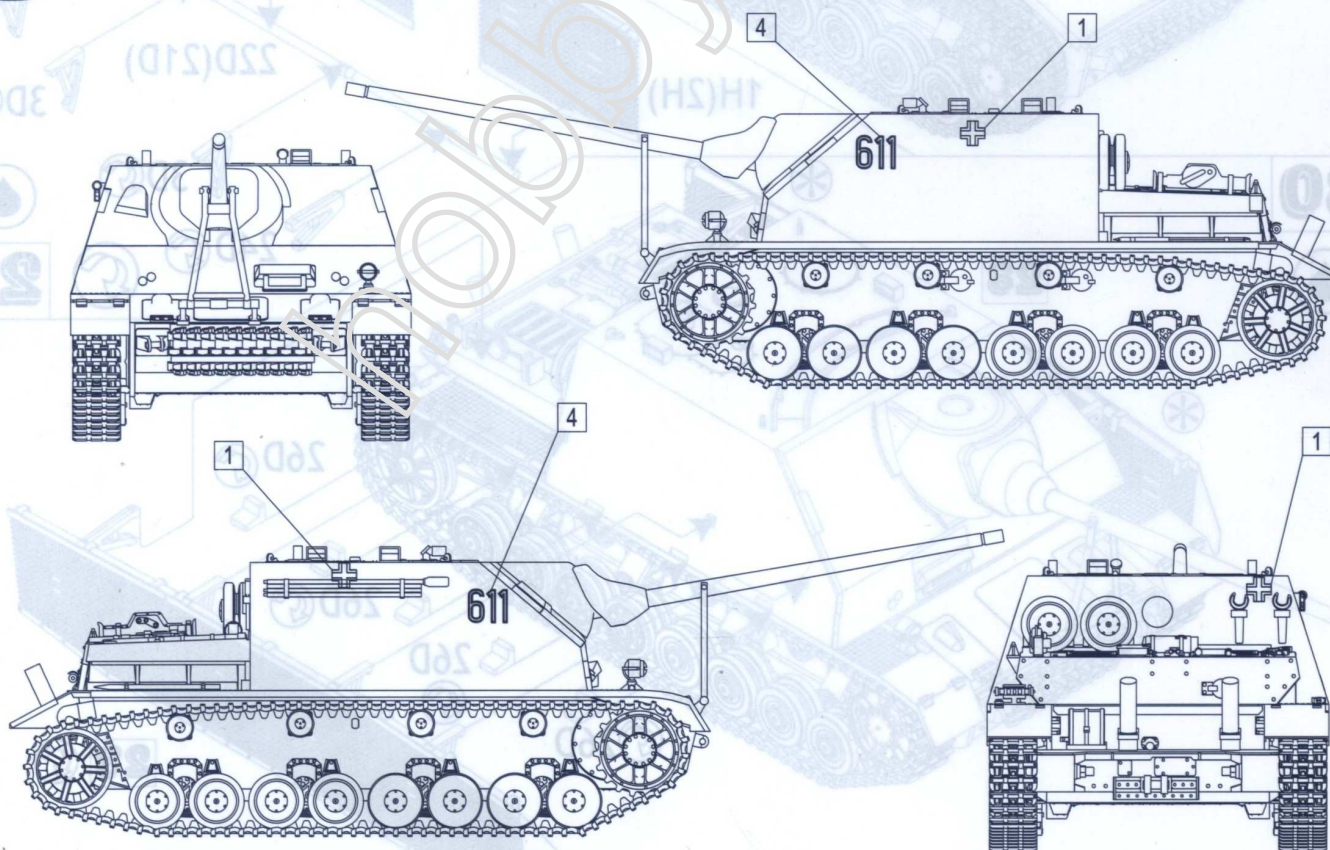

UM 5536

UM 5536