

Платформа бронепоезда / Armored train platform



№ 642



UKR Початковий період ВВВ штапні бронепоезди Червоної Армії були досить швидко виведені з ладу авіацією, і танками противника, тому часто для підтримки відходу військ або оборони створювалися ініціативні Бело з підручних матеріалів і наявної техніки. Представлена платформа із установленими на ній ГАЗ-АА, зі зчепленою зенітною кулеметною установкою, і 45 мм протитанковою гарматою зр.1932 р., швидше за все, відноситься до такого Бело. Вона була призначена для відбиття повітряних і танкових атак противника. На жаль, історичних відомостей про місце участі її в бойових діях, і в складі якого Бело, немає. Однак, фахівці в галузі знань військової раритетної техніки, зробили припущення, що вона могла брати участь у складі ініціативного Бело в 1942 р. в районі Одеси, або Севастополя, хоча не виключається її участь на інших критичних ділянках фронтів того важкого для Червоної Армії часу. Звичайно, слабка захищеність не давала їй шансу на довге існування, тим не менше і такі не типові зразки військової залізничної техніки, зіграли важливу роль у зупинці наступу військ супротивника, і стабілізації фронту.

ENG During Initial period of the Second World War regular armored trains of Red Army quickly enough were put out of action by aircrafts, and tanks of the enemies. Therefore often for support of a withdrawal of armies or defense BEPO's were created from improvised materials and available equipment. This platform with set on it GAZ-AA, with quadruple antiaircraft machine-gun plant, and 45 mm anti-tank gun (1932), most likely, belongs to such BEPO. It was aimed for defense of air and tank attacks of the opponent. Unfortunately there are no historical data about a place of its participation in battles, and as a part of what BEPO it was. However, experts in the field of knowledge of rare military technique, made the assumption that it could participate in structure of the Initiative BEPO in 1942 near Odessa, or Sevastopol though its participation on other difficult regions of fronts of that hard time for Red Army isn't excluded. Certainly, weak defense didn't give it chances of long existence, nevertheless such not typical samples of military railway equipment, played an important role to stop approach of armies of the opponent and to stabilize front.

DEU In der Anfangsperiode des Grossen Vaterländischen Kriegs waren die reguliere Panzerzüge der Roten Armee von der Luftflotte und von den Panzern des Gegners schnell einsatzunfähig gemacht worden, deshalb ist für die Unterstützung des Rückzugs der Truppen oder der Verteidigung oft initiativ Panzerzüge aus den Hilfsmaterialien und einer vorhandenen Technik entstanden. Die vorgestellte Plattform mit auf ihrem aufgestellten GAZ-AA mit Vierling MG und 45mm Panzerabwehrkanone Mod.1932 verhält sich zu solchem Panzerzug aller Wahrscheinlichkeit nach. Sie war für die Abwehr von der Luft- und Panzerangriffe des Gegners vorbestimmt. Leider, es gibt keine historischen Nachrichten über ihrer Teilnahme am Kampf in Bestand dessen Panzerzugs. Jedoch haben die Fachkräfte im Wissensgebiet der Militäraritätstechnik, die Annahme gemacht, dass sie im Bestand initiativ Panzerzug in 1942 im Raum Odessa, oder Sewastopols teilnehmen konnte, obwohl ihre Teilnahme und auf anderen kritischen Abschnitten der Fronten in diese schwere für die Rote Armee Zeit nicht ausgeschlossen ist. Natürlich, die schwache Schutz gab ihr kaum die Chance auf die lange Existenz, nichtsdestoweniger sind solche nicht die typischen Muster der Militärisenbahnstechnik die wichtige Rolle in der Unterbrechung des Vormarsch der Truppen des Gegners und der Stabilisierung der Front gespielt haben.

RUS Начальный период ВОВ штапные бронепоезда Красной Армии были достаточно быстро выведены из строя авиацией, и танками противника, поэтому часто для поддержки отхода войск или обороны создавались инициативные бело из подручных материалов и имеющейся в наличии техники. Представленная платформа с установленными на ней ГАЗ-АА, с счетверенной зенитной пулеметной установкой, и 45 мм противотанковой пушкой обр.1932 г., скорее всего, относится к такому бело. Она была предназначена для отражения воздушных и танковых атак противника. К сожалению, исторических сведений о месте участия ее в боевых действиях, и в составе какого бело, нет. Однако, специалисты в области знаний военной раритетной техники, сделали предположение, что она могла участвовать в составе инициативного бело в 1942 г. в районе Одессы, или Севастополя, хотя не исключается ее участие и на других критических участках фронтов того тяжелого для Красной Армии времени. Конечно, слабая защищенность не давала ей шансов на долгое существование, тем не менее и такие не типичные образцы военной железнодорожной техники, сыграли важную роль в задержке наступления войск противника, и стабилизации фронта.

МОНТАЖНА СХЕМА / ASSEMBLY

UKR **УВАГА - Прочитати об'єднанню!** Тількино вивчіть інструкцію для складання моделі перед початком роботи. Деталі з рамок вирізати за допомогою гострого ножа або кусачок. Номери деталей позначені цифрами та малими латинськими літерами: 1, 2, 3... У дужках вказано номери симетричних деталей. Рамка, в якій знаходиться деталь, позначена великою латинською літерою: А, В, С... Для деталей, які необхідно фарбувати перед складанням, вказано кольори фарби: А, В, С... Порядок з'єднання деталей позначений цифрами: 1, 2, 3... З'єднувати деталі за допомогою клею Plastic CEMENT.

Вказівка по наклеюванню декалей: вирізати з аркуша потрібні декалі (на схемі номери декалей вказано цифрами); покласти їх у посуд з чистою водою приблизно на 0.5 хвилини; покласти декалі на модель, а потім зсунути їх з аркуша. Для кращого прилипання, притиснути їх чистою ганчіркою.

ENG **ATTENTION - Useful advice!** Read the instructions carefully prior to assembly. Remove parts from frame with a sharp knife or a pair of scissors and trim away excess plastic. Do not pull off parts. Numbers of parts are marked figures and small letters: 1,2,3... Frames, in which the part is situated, are marked by capital letters: A, B, C... For parts, which should be painted before mounting, are given colours of paint: A, B, C... The parts assembling sequence is marked figures: 1, 2, 3... Use plastic cement ONLY. Directions for applying the decals: cut out from the sheet the necessary decals; plunge them into a vessel with pure water for about 0.5 minute; apply the decals on the kit, letting them slide from the paper. For a better adhesion, press them by means of clean rag.

DEU **ACHTUNG - Ein nützlicher Rat!** Vor der Montage die Zeichnung aufmerksam studieren. Die einzelnen Montageteile mit einem Messer oder einer Schere vom Spritzling sorgfältig entfernen. Nummern der Einzelteile sind als Ziffern und kleiner Lateinbuchstaben angegeben: 1,2,3... In den Klammern werden die Nummern von symmetrischen Einzelteilen angegeben. Der Rahmen, in welchem sich der Einzelteil befindet, wird als grosser Lateinbuchstabe angegeben: A, B, C... Für die Einzelteile, die vor der Montage zu färben sind, wird die Farbe des Farbstoffs angegeben: A, B, C... Die Reihenfolge der Montage wird als Ziffer angegeben: 1, 2, 3... Bitte nur Plastikklebstoff verwenden.

Анweisungen для абзівbilder-анбріну: Die benötigten Abziehbilder vom Blatt abschneiden, in ein Glass reines Wasser für etwa Minute eintauchen, auf das Modell legen und dann vom Papierbogen abnehmen. Um eine bessere Haftung zu erzielen, die Abziehbilder mit einem reinen Tuch andrücken.

RUS **ВНИМАНИЕ - Прочитайте об'єднанню!** Внимательно изучите инструкцию по сборке модели перед началом работы. Детали из рамок вырезать при помощи острого ножа или кусачек. Номера деталей указаны цифрами и малыми латинскими буквами: 1,2,3... В скобках указаны номера симметричных деталей. Рамка, в которой расположена деталь, указана заглавной латинской буквой: А, В, С... Для деталей, которые необходимо красить перед монтажем, указан цвет краски: А, В, С... Порядок монтажа деталей указан цифрами: 1, 2, 3... Клеить детали при помощи клея Plastic CEMENT.

Указание для наклеек декалей: Вырезать из листа нужные декали, опустить их в посуду с чистой водой приблизительно на 0.5 мин., положить декали на модель, а затем сдвинуть их с листа. Для лучшего прилипания прижать их чистым марлевым тампоном.



A

A

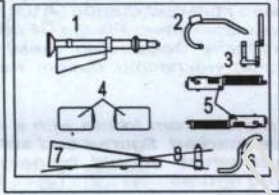
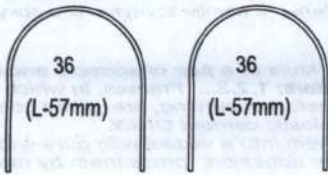
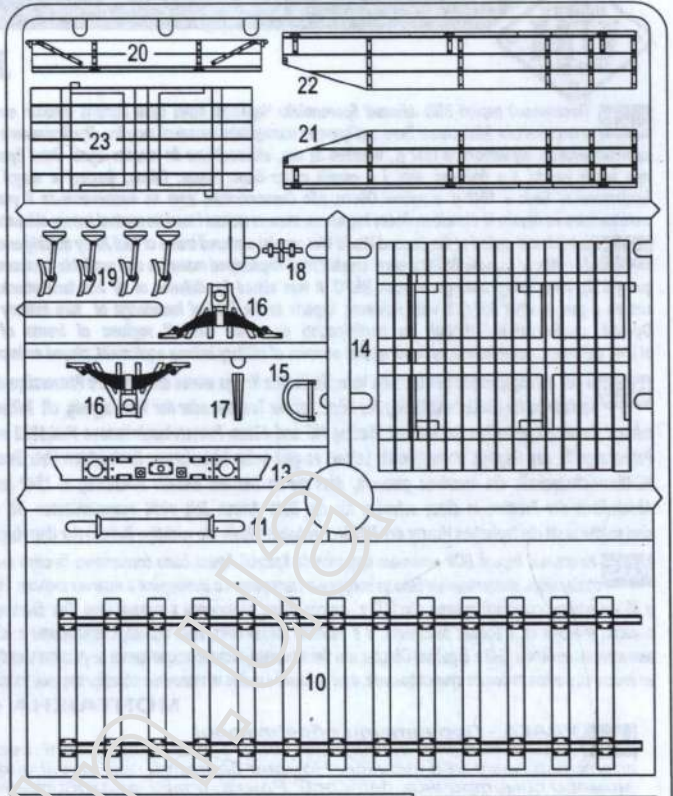
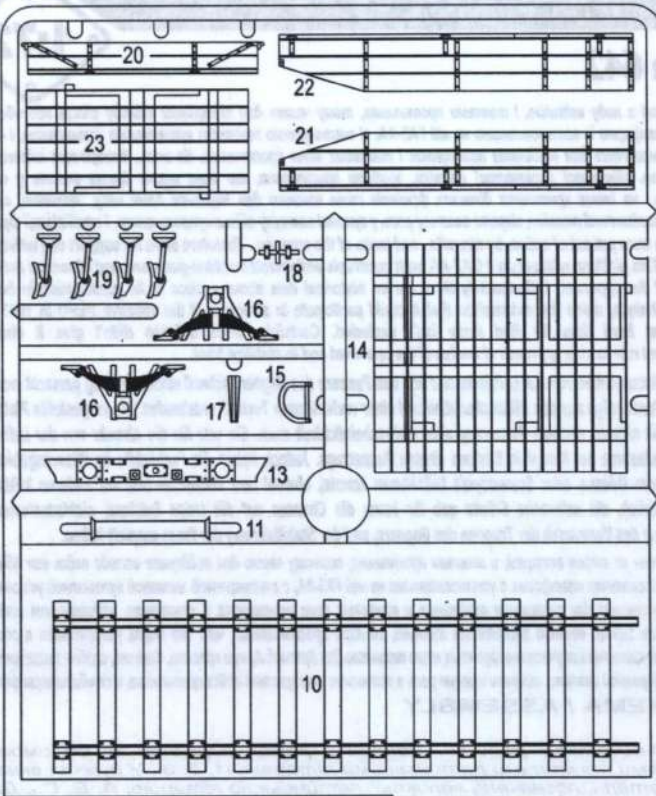
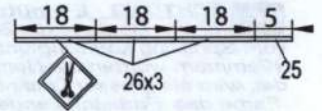
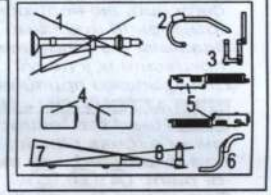
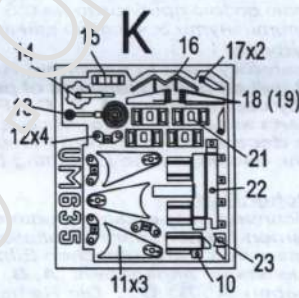

PHOTO-ETCHED PARTS



A-1

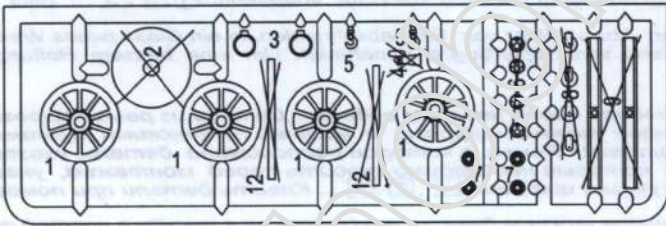
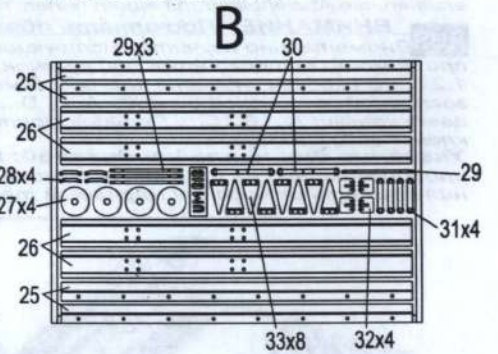

PHOTO-ETCHED PARTS



X Деталь при складанні не застосовувати. /
Do not use this detail during assembling.

C

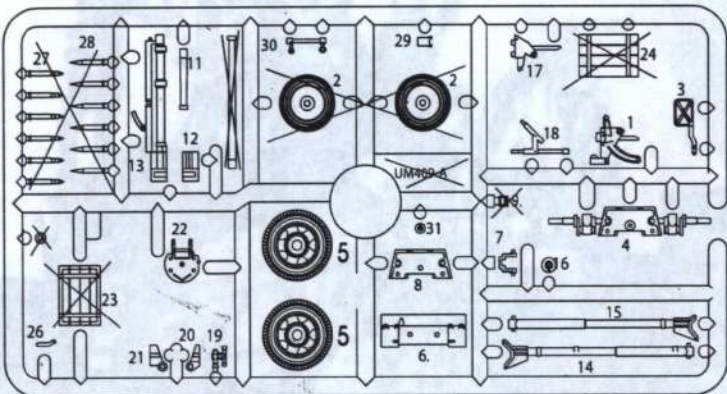
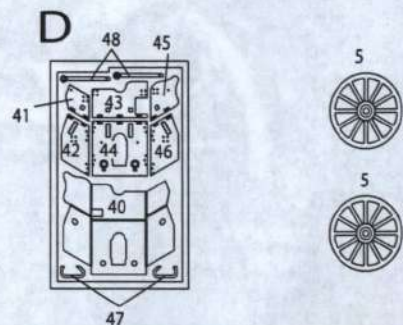
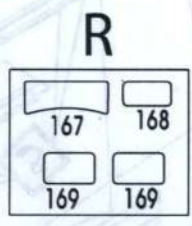
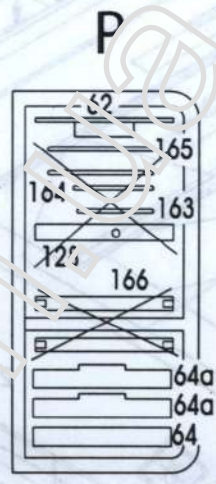
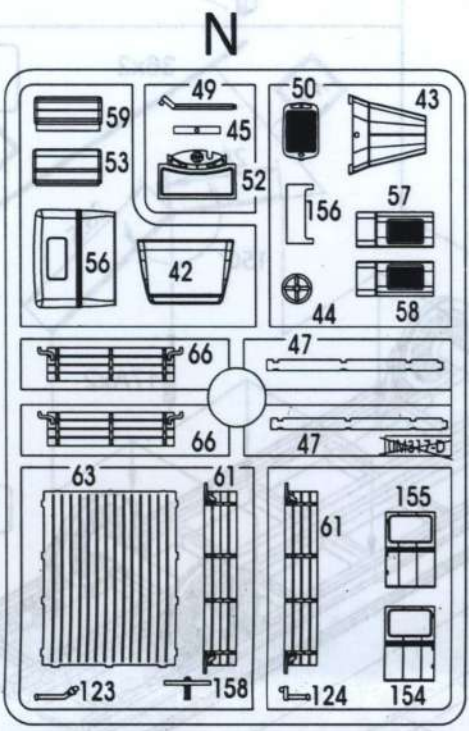
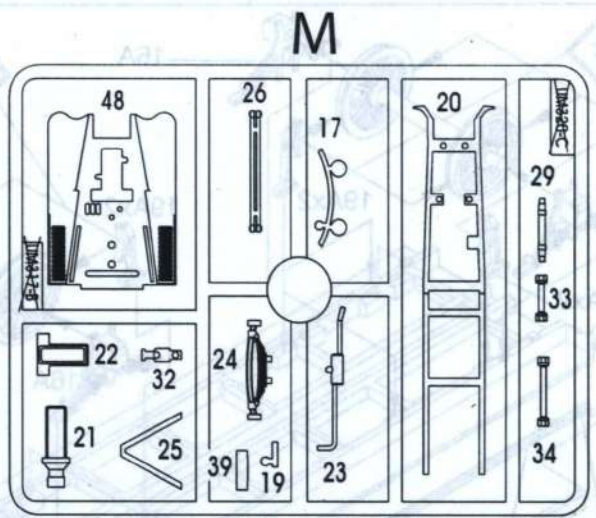
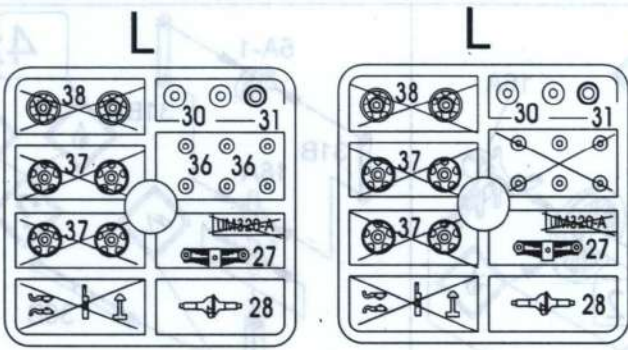
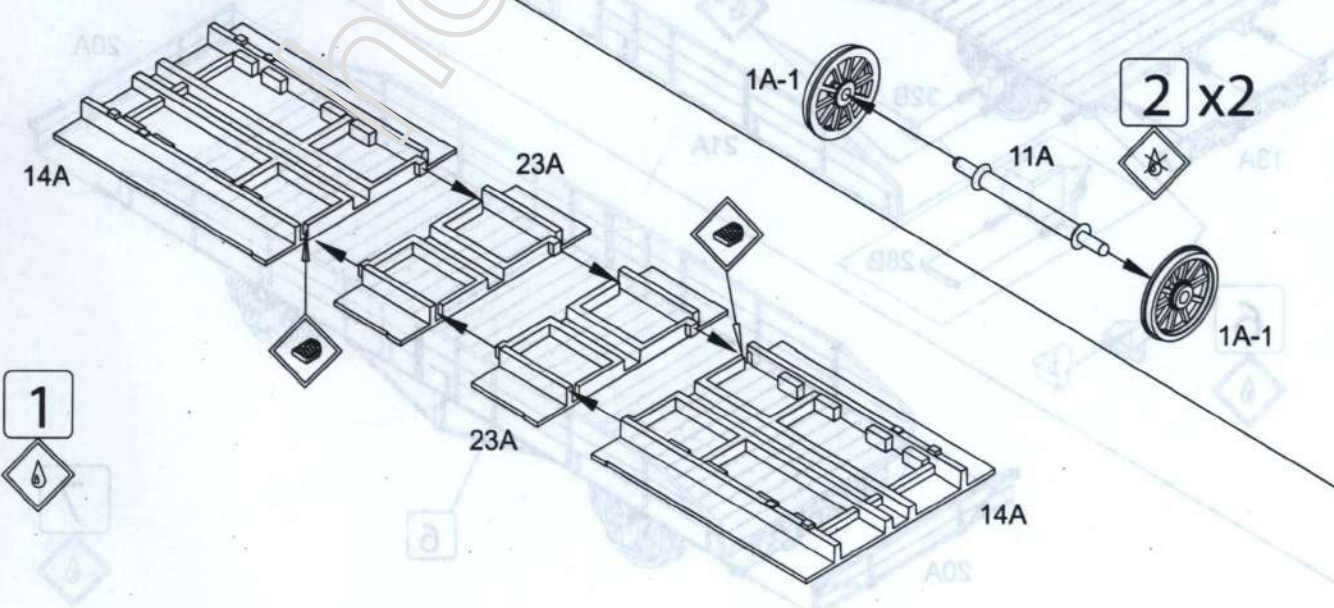

PHOTO-ETCHED PARTS





- | | | | | | |
|---|---|--|---|---|---|
| НЕ КЛЕИТИ
DO NOT CEMENT
NICHT KLEBEN
НЕ КЛЕИТЬ | НА ВИБІР
OPTIONAL
WAHLWEISE
НА ВЫБОР | СВЕРЛИТИ
OPEN HOLE
OFFEN
СВЕРДИТЬ | ВИКРІЗАТИ
CUT OFF
SCHNEIDEN
ОТРЕЗАТЬ | ФАРБУВАТИ
PAINT
FARBEN
КРАСИТЬ | СФОРМУВАТИ
FORM
FORMEN
ФОРМОВАТЬ |
| НАКЛЕИТИ ДЕКАЛЬ
APPLY DECAL
ABZIEHBILDER ANBRINGEN
НАКЛЕИТЬ ДЕКАЛЬ | ПОВТОРИТИ З ПРОТЯЖНОГО БОКУ
REPEAT SAME PROCESS ON OPPOSITE SIDE
GLEICHEN VORGANG AUF GEGENÜBERLIEGEN
SEITE WIEDERHOLEN
ПОВТОРИТЬСЯ С ПРЯМОПОЛОЖНОЙ СТОРОНЫ | КЛЕИТИ
CEMENT
KLEBEN
КЛЕИТЬ | СПИЛЯТИ
FILE DOWN
ENTFERNEN
СПИЛИТЬ | | |



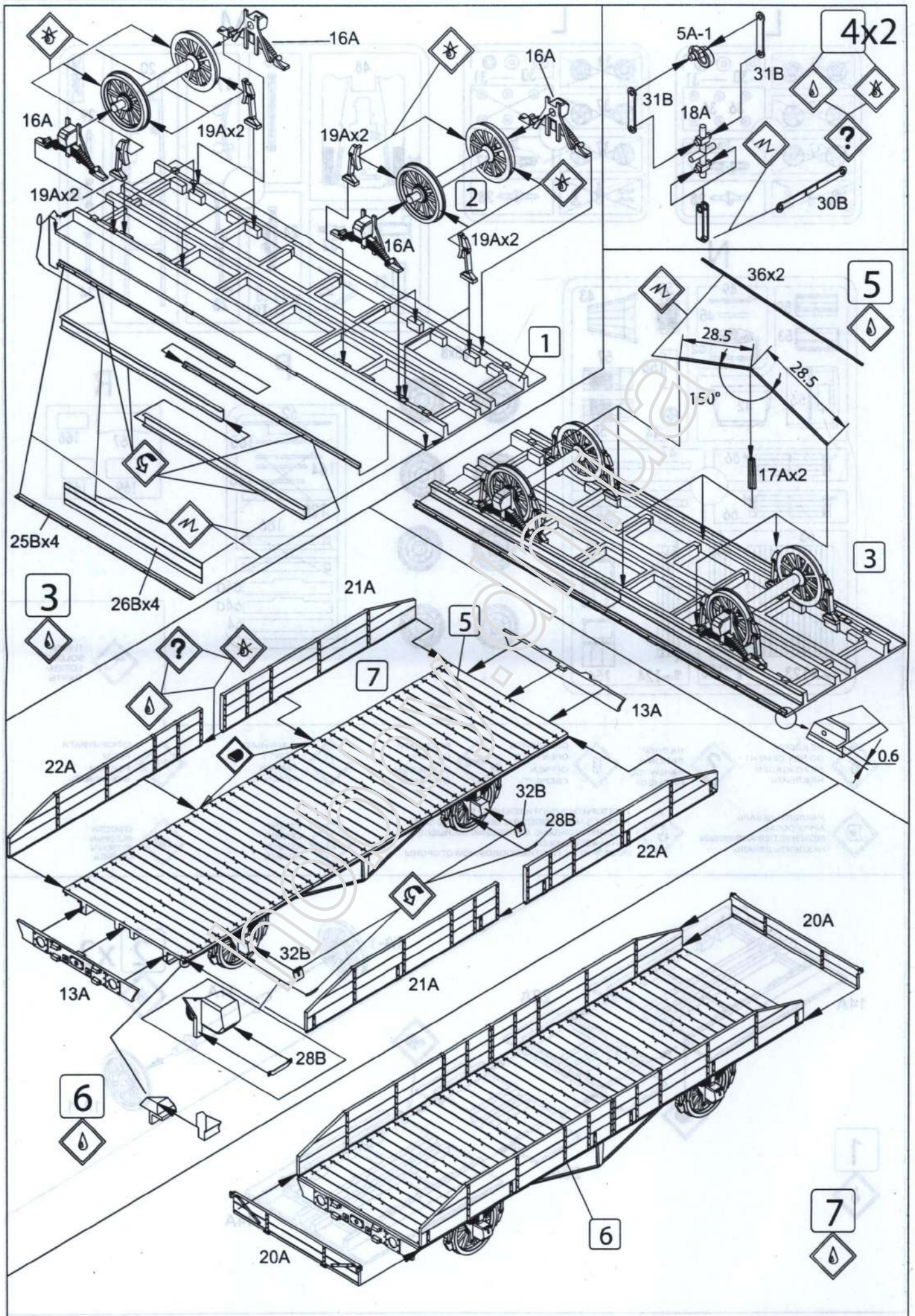

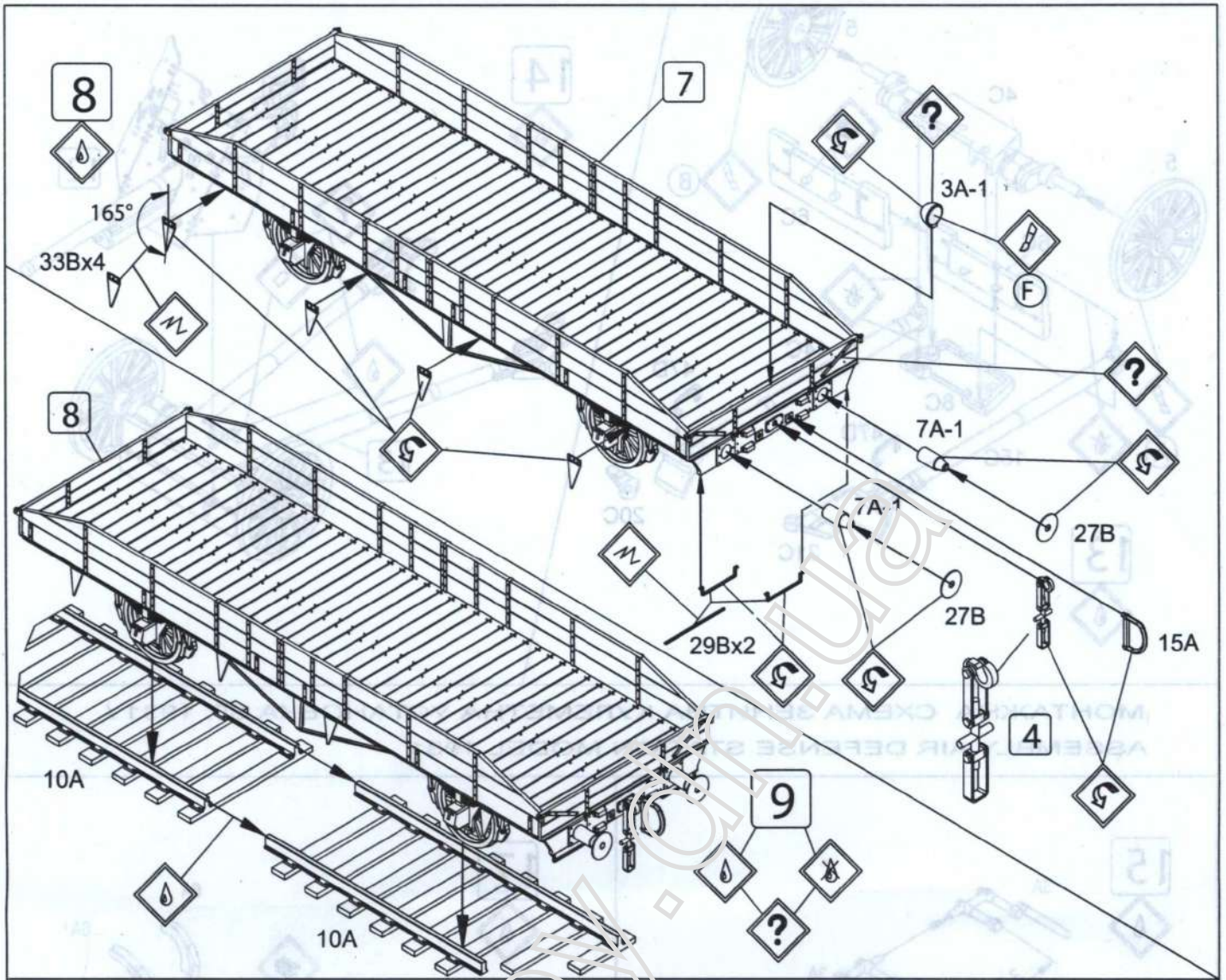

МОНТАЖНА СХЕМА 45mm ИТ-ракета / ASSEMBLY 45mm anti-tank gun

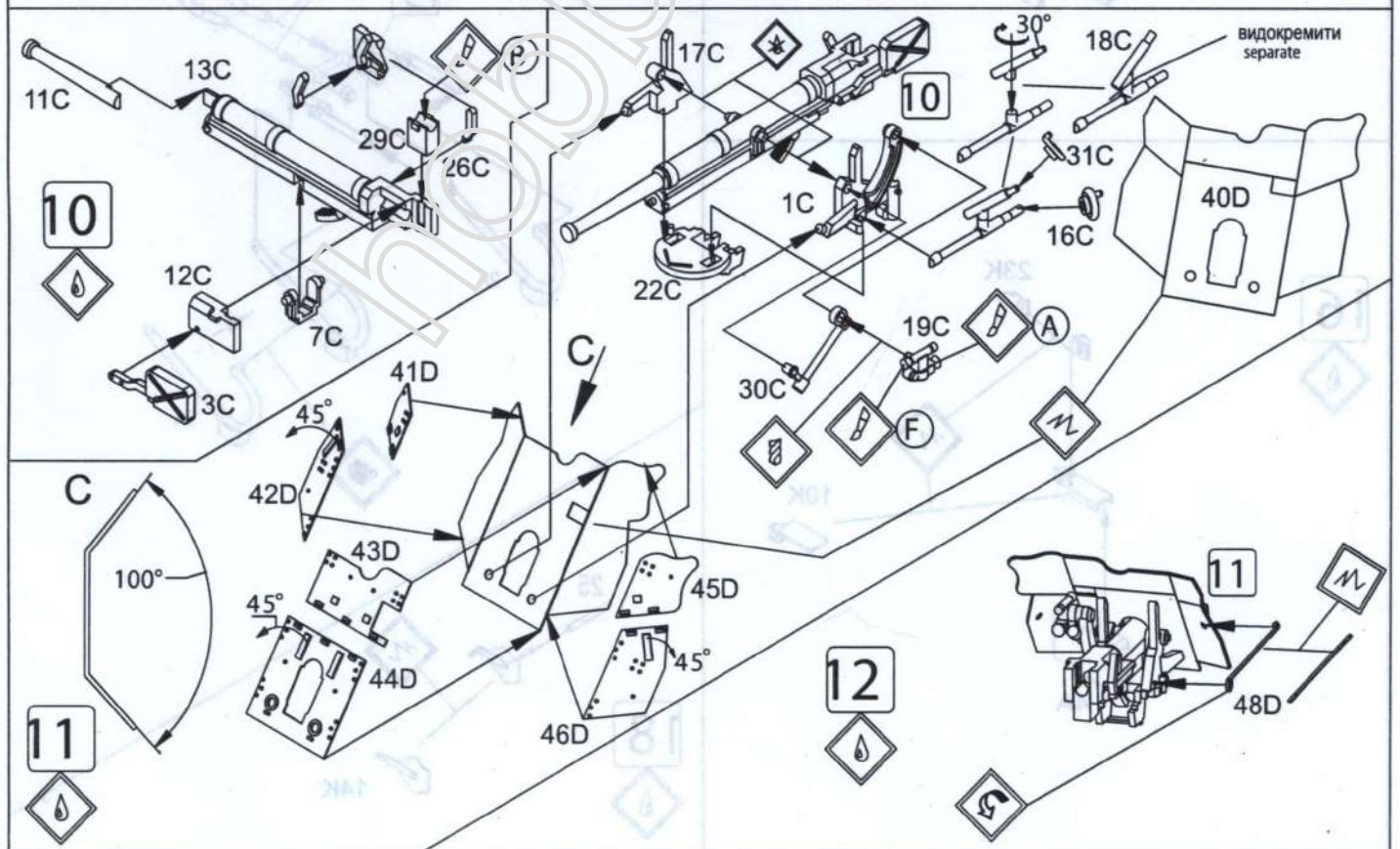

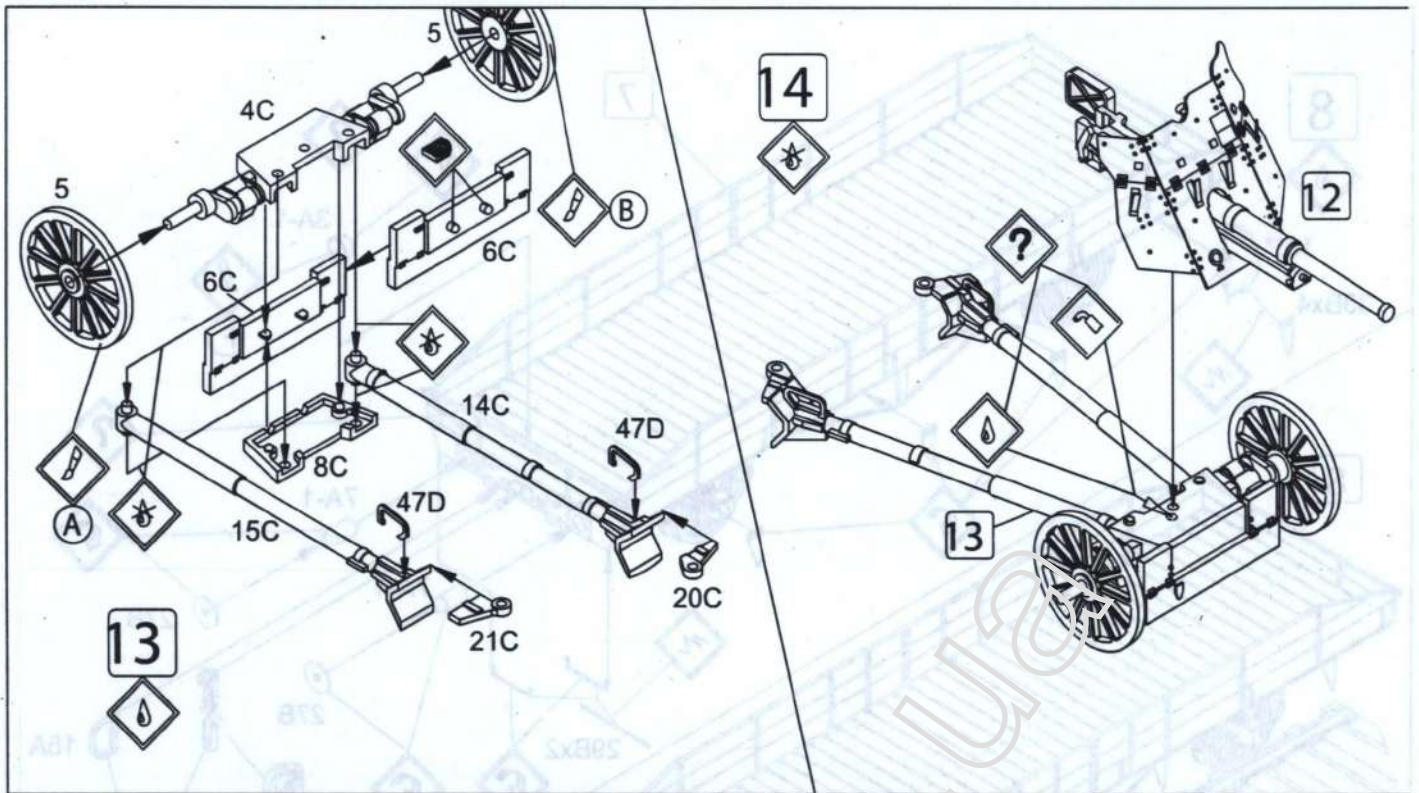

МОНТАЖНА СХЕМА ЗЕНИТНА КУЛЕМЕТНА УСТАНОВКА ЗР. 1931 /
 ASSEMBLY AIR DEFENSE STATION MODEL 1931

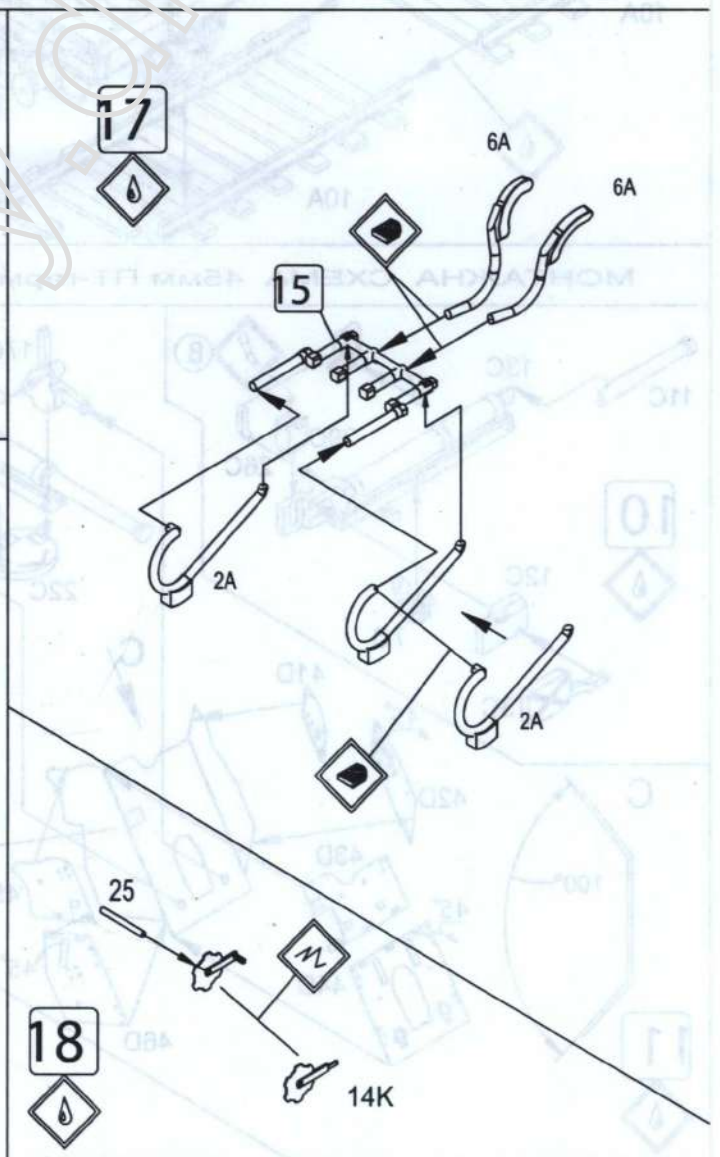
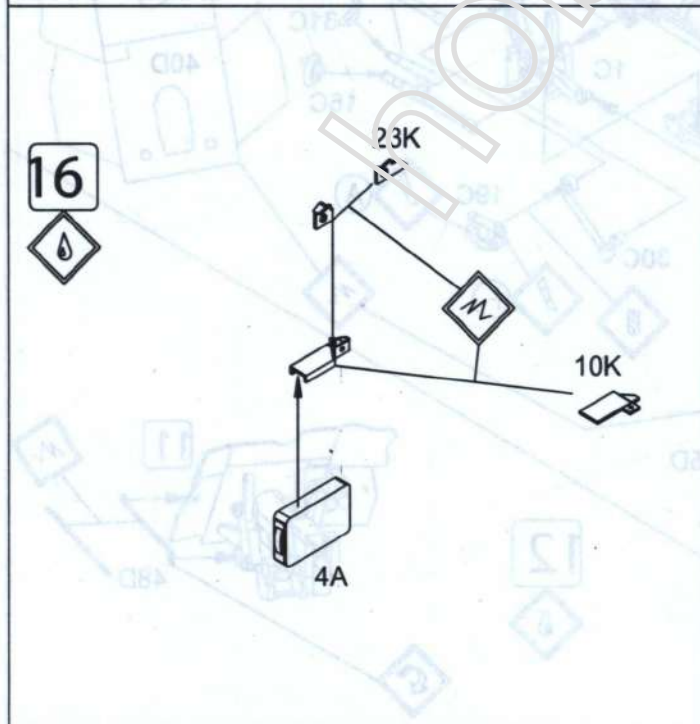
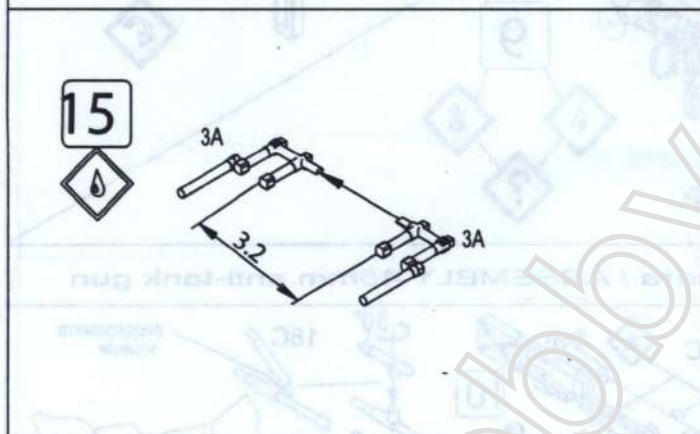

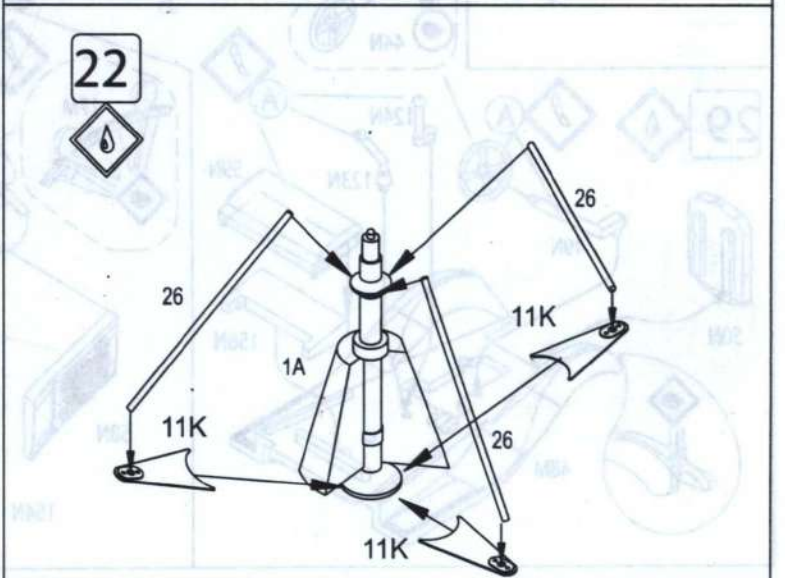
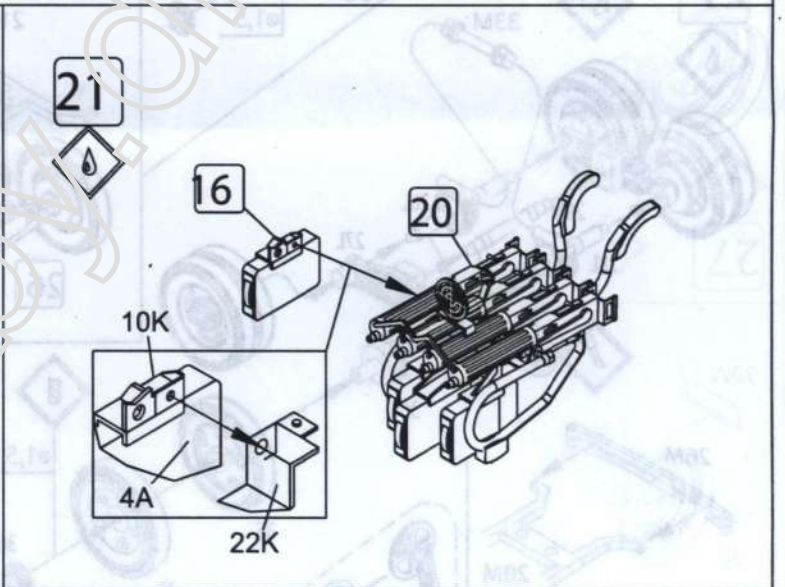
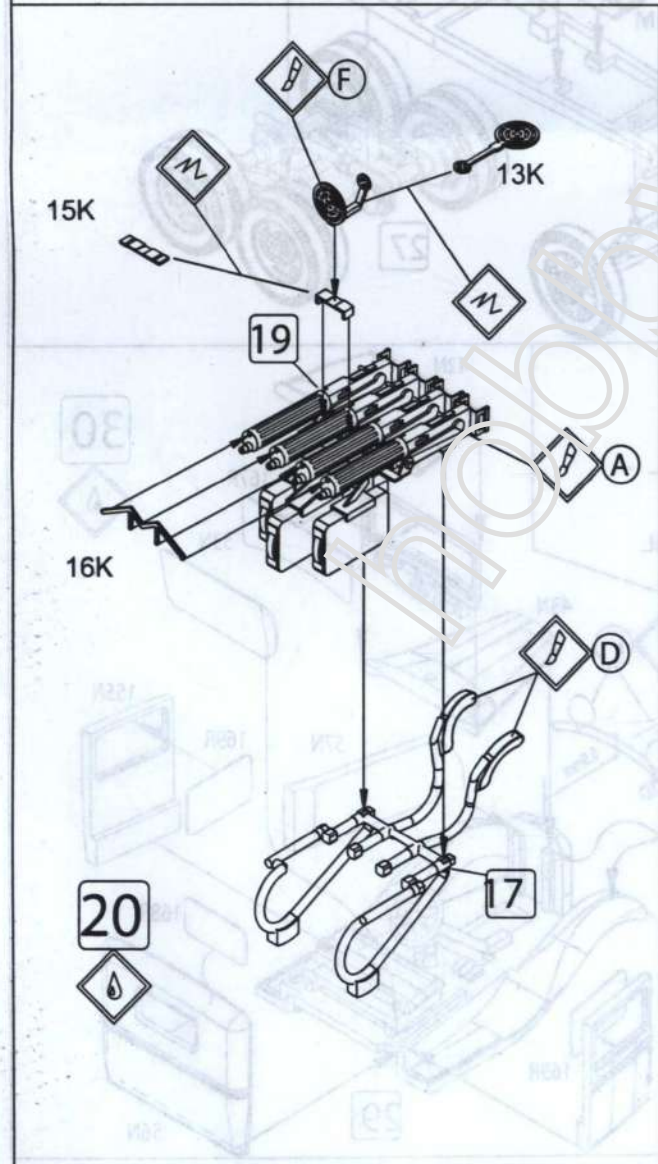
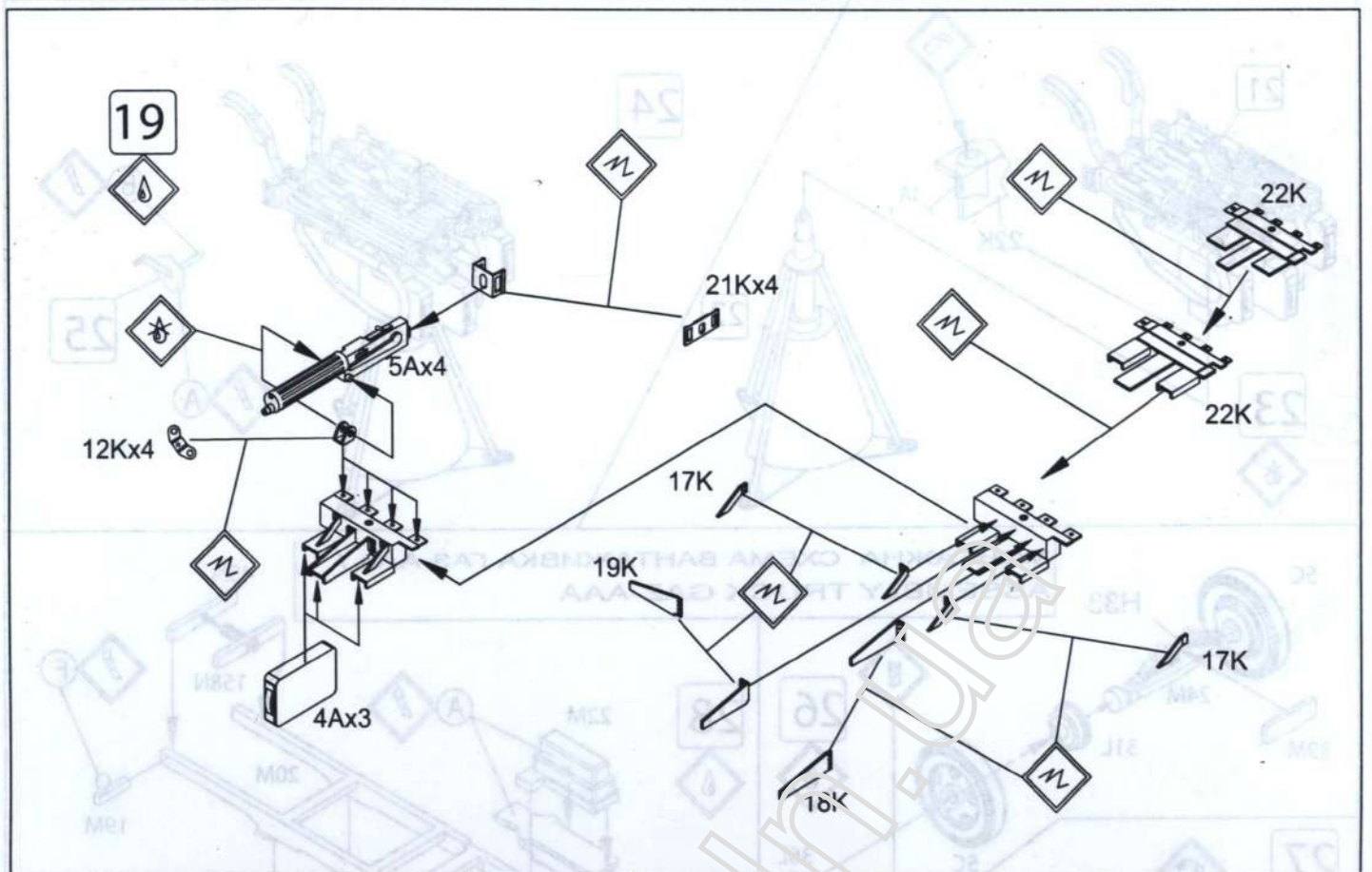

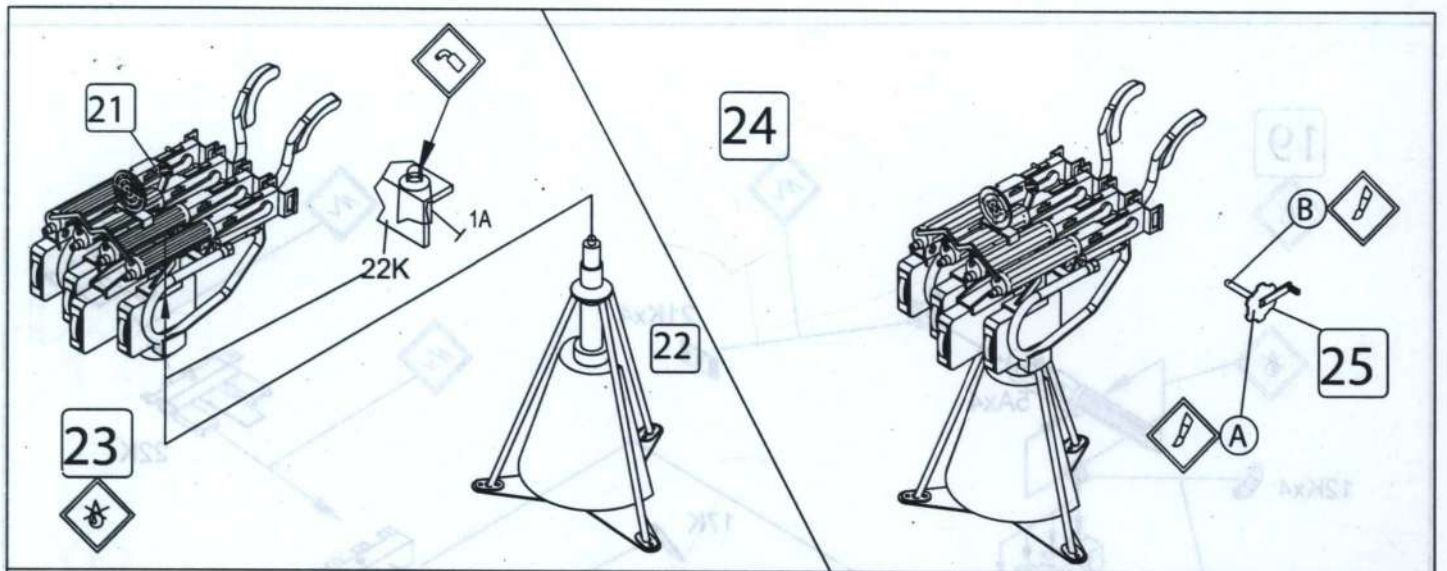

МОНТАЖНА СХЕМА ВАНТАЖИВКА ГАЗ-ААА /
ASSEMBLY TRUCK GAZ-AAA

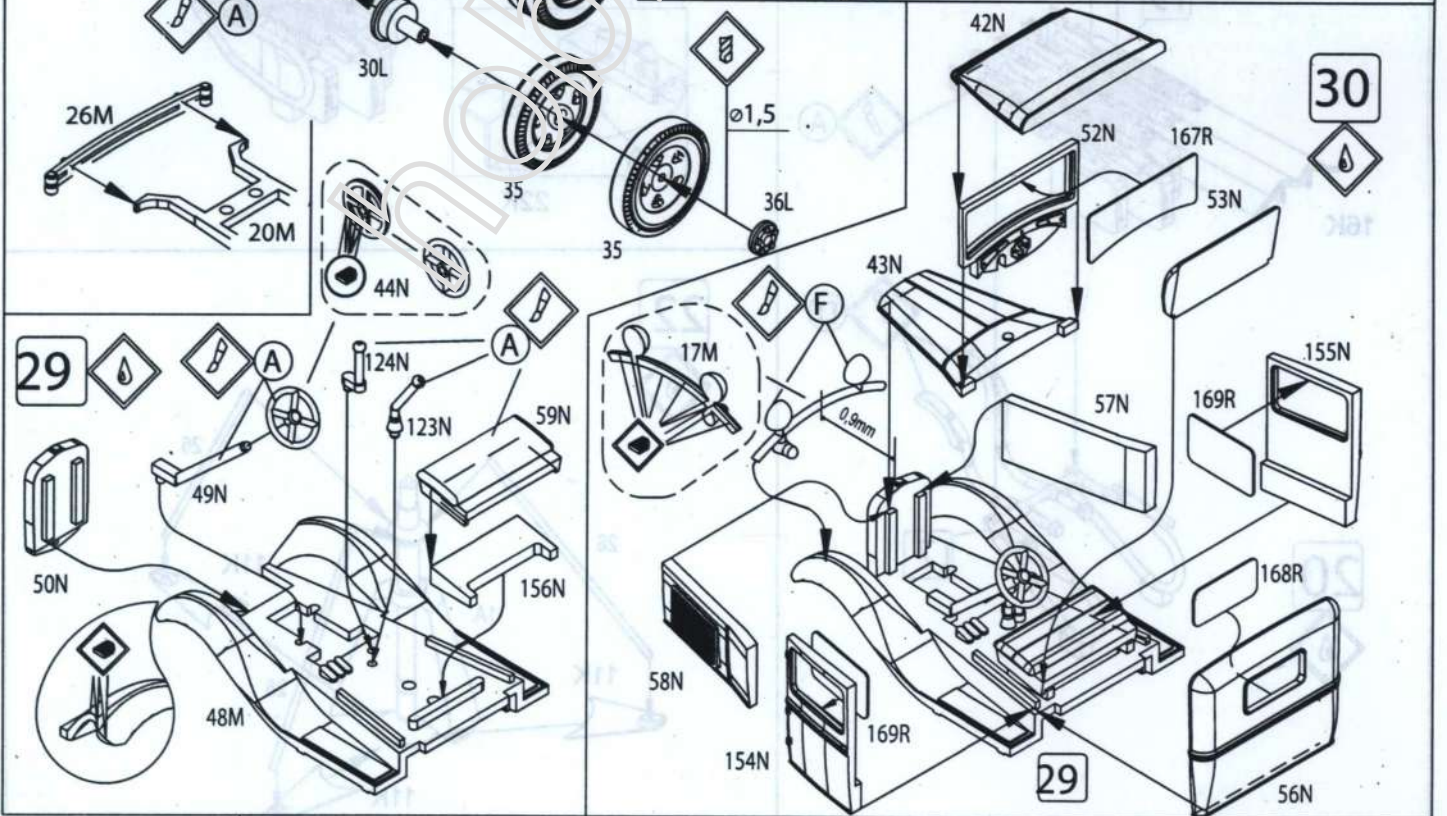
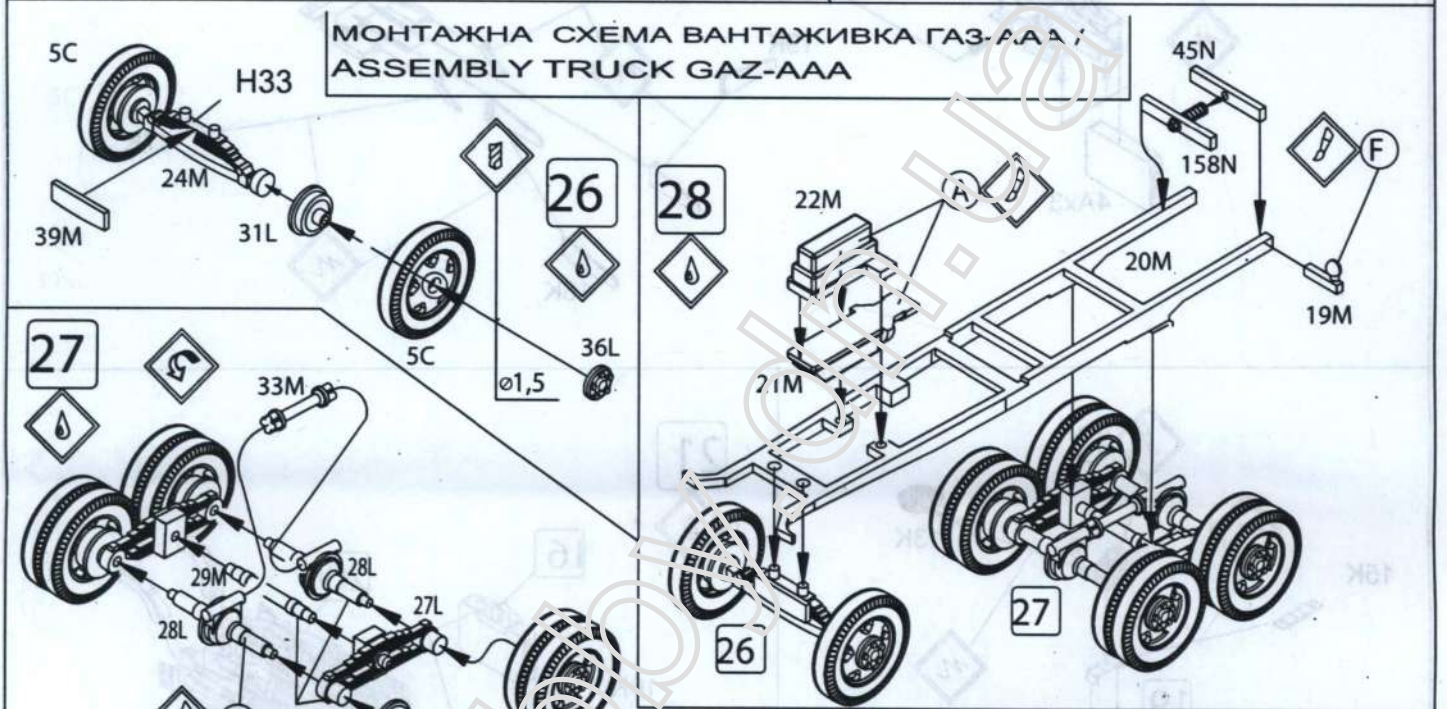

31

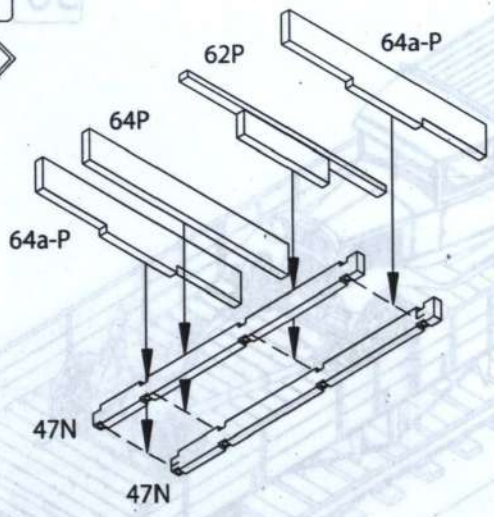

33

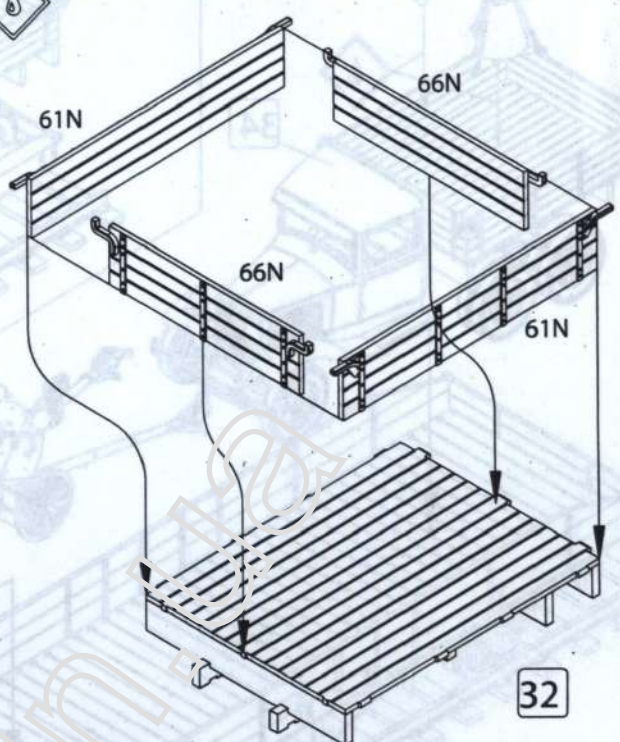

63N

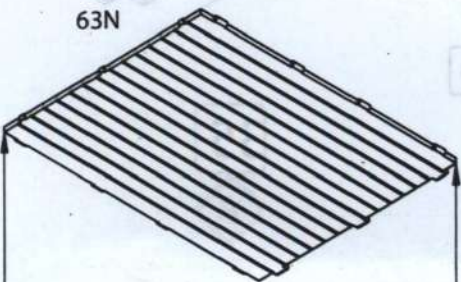

31

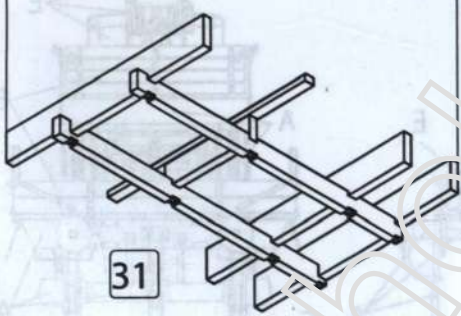

30

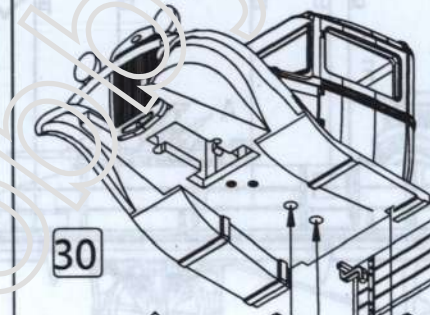

33

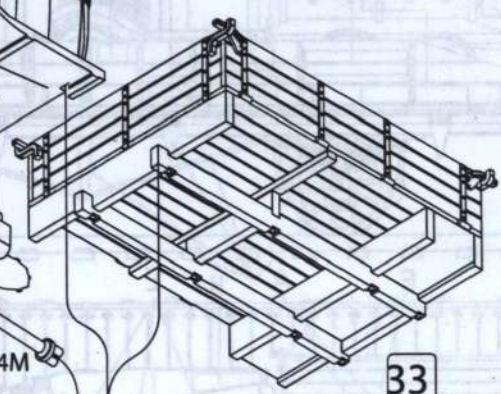

32

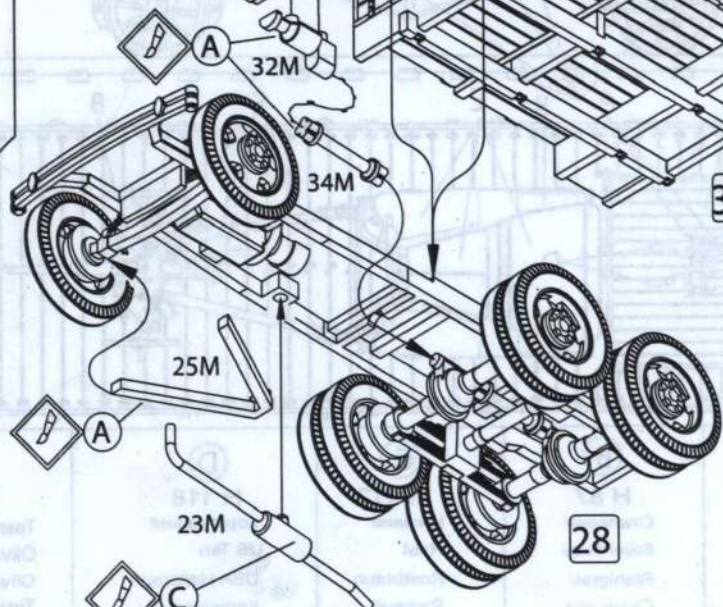

34



28

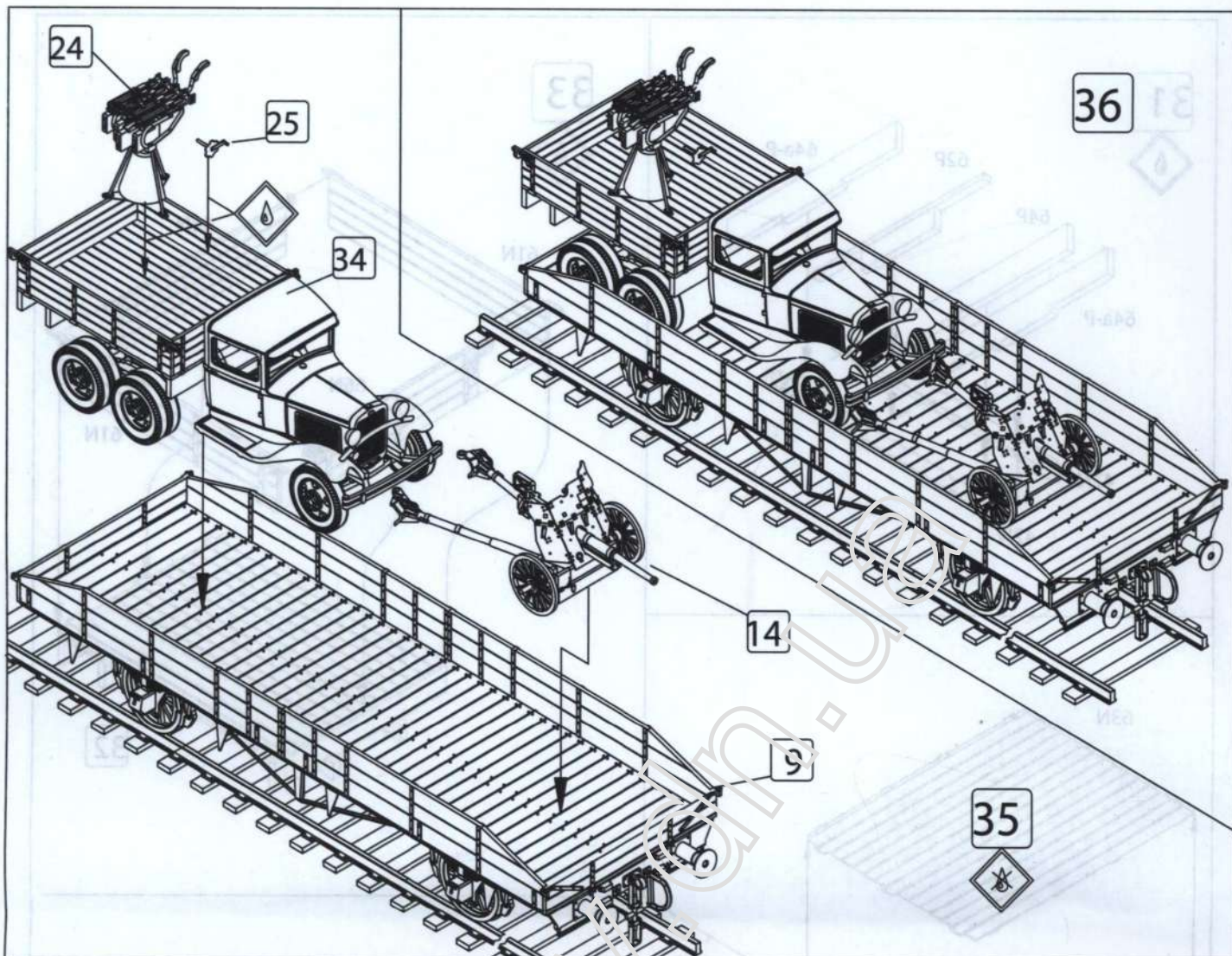

Схема маркування і розфарбування моделі / Marking and Painting

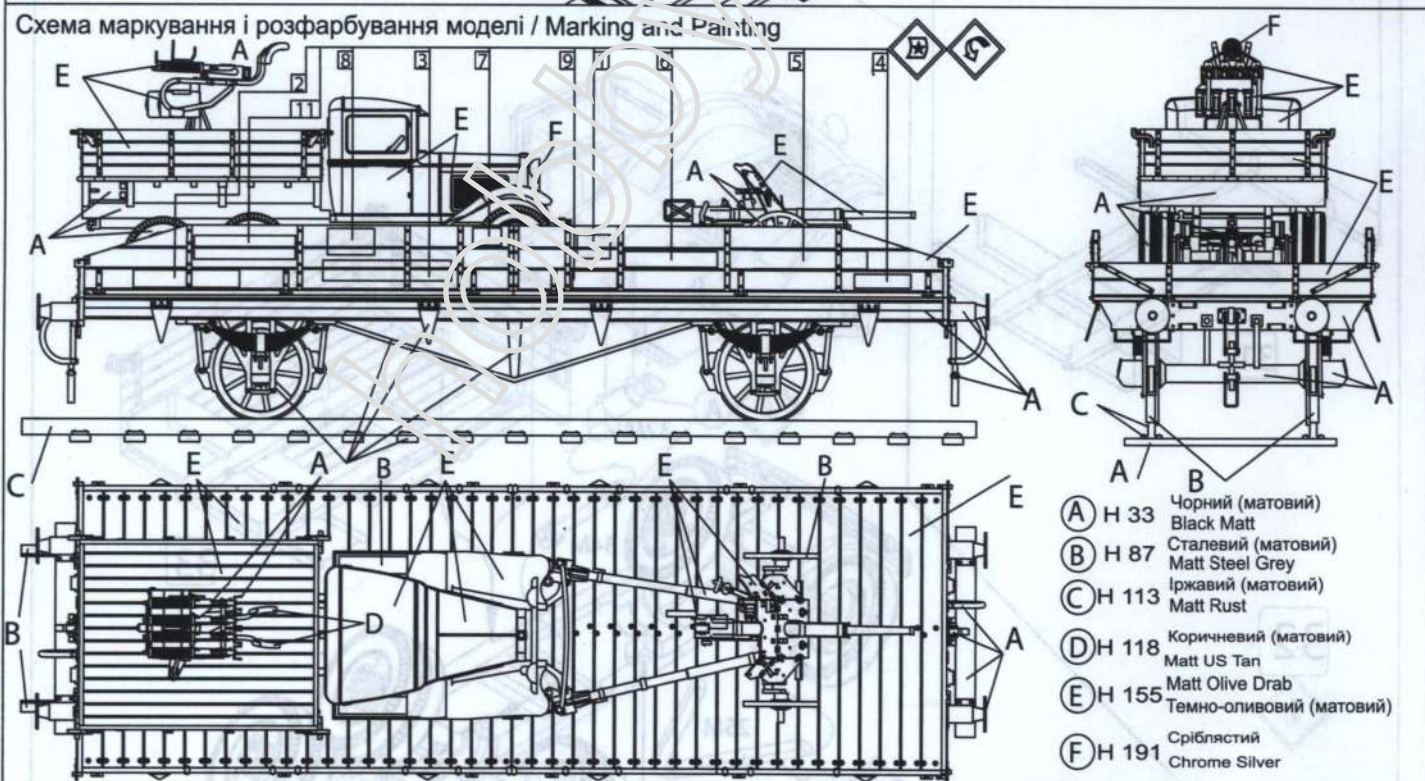

- (A) H 33 Чорний (матовий)
Black Matt
- (B) H 87 Сталевий (матовий)
Matt Steel Grey
- (C) H 113 Іржавий (матовий)
Matt Rust
- (D) H 118 Коричневий (матовий)
Matt US Tan
- (E) H 155 Темно-оливковий (матовий)
Matt Olive Drab
- (F) H 191 Сріблястий
Chrome Silver

HUMBROL	<p>(A) H 33 Чорний Black Schwarz Чорный</p>	<p>(B) H 87 Сталевий Steel Grey Stahlgrau Стальной</p>	<p>(C) H 113 Іржавий Rust Rostbraun Ржавый</p>	<p>(D) H 118 Коричневий US Tan USA Hellbraun Коричневый</p>	<p>(E) H 155 Темно-оливковий Olive Drab Olivgrau Темно-оливковый</p>	<p>(F) H 191 Сріблястий Chrome Silver Chromsilber Серебристый хром</p>	HUMBROL
---------	---	--	--	---	--	--	---------