



Бронепоезд 27-го дивізіону  
(№1 - "Перемога", або №2 - "За Батьківщину")

Armored train of the 27th Division  
(No1 - "Victory", or No2 - "For the Motherland")

1:72

No.644

UKR

27-й дивізіон бронепотягів був сформований та побудований в СРСР у місті Омську в березні 1942 року. Дивізіон складався з двох бепо: №1 «Перемога», №2 «За Батьківщину». Кожний з них складався з бронелокомотива типу Ов, (броня танкова загартована: котел – 20мм, рух і тендер – 30мм, будка та командирська рубка – 30+15 мм, башта ППО – 15мм, озброєння – ДШК), та чотирьох бронемайданчиків: №952, 953, 954, 955 та №956, 957, 958, 959 (броня танкова загартована: борта й башти – 15+15мм з повітряним зазором, рух та дах – 15мм, озброєння кожного – 75мм польська гармата зр. 1902/1926р. та п'ять кулеметів ДТ). У подальшому кожний з бепо був доукомплектований одним майданчиком ППО заводу «Стальмост» з двома ДШК на кожному. Наприкінці 1942 року бепо отримав нові номери: №638 – «Перемога», №651 – «За Батьківщину». Бронедивізіон воював на Корельському фронті, приймав участь у підтримці частин 37-ої дивізії, а в подальшому 32-ї дивізії. За активні бойові дії неодноразово був відмічений в наказах командування. В серпні 1945 року 27-й ОДБП був розформований, бойова матчастина була передана 62 ОДБП.

ENG

27-th armored trains Division was formed and built in the USSR in the city of Omsk in March, 1942. Division consisted of two BEPOs: No. 1 "Victory", No. 2 "For the Motherland". Each of them consisted of two Ov type armored locomotives, (hardened tank armor: a boiler - 20 mm, movement and tender - 30 mm, the box and the cabin of the commander - 30+15 mm, a tower of air defense - 15 mm, armament - DShK), and four armored platforms: No. 952, 953, 954, 955 and No. 956, 957, 958, 959 (hardened tank armor: sides and turrets - 15+15mm with air gap, movement and roof - 15mm, armament of each - 75mm Polish gun (1902/26) and five DT machine guns). Subsequently, each BEPO was equipped with one antiaircraft platform of Stalmost plant with two DShKs on each. At the end of 1942 bepo got new numbers: No. 638-"Victory", No. 651-"For the Motherland". Armored Division was in fights on the Korelsky front, participated in support of parts of the 37-th division, and further in the 32-th division. It was repeatedly noted by command for active operations. In August, 1945 27 ODBP has been disbanded; fighting equipment was transferred to 62 ODBP.

DEU

Die 27-ste Division der Panzerzüge war in der UdSSR in der Stadt Omsk in März 1942 gebildet und aufgebaut. Division bestand aus zwei Panzerzüge: №1 "Sieg" und №2 «Für die Heimat». Jeder von ihnen bestand aus Panzerzug des Typs Ow, (die Panzerung: panzer- abgehärtet, der Kessel-20 mm, die Bewegung und den Tender-30 mm, das Häuschen und das Deckhaus des Kommandeurs-30+15 mm, der Flakturm -15 mm, die Ausrüstung - DschK), und vier Panzerplattformen: № 952, 953,954,955 und № 956,957,958,959 (die Panzerung: panzer- abgehärtet, Bordes und des Turmes-15+15mm mit dem Luftspielraum, die Fahrgestell und das Dach - 15mm, die Ausrüstung jede - 75mm polnische Kanone Mod. 1902/26 Jahre und fünf Maschinengewehren DT). In der Folge war jeder Panzerzug mit einer Flakplattform des Betriebs "Stallmost" mit zwei DschK MG auf jeder nachgerüstet. Ende 1942 haben die Panzerzüge die neuen Nummern bekommen: № 638 "Sieg", № 651 «Für die Heimat». Panzerdivision kämpfte auf der Korelski Front, nahm an der Unterstützung der Teile 37 Division, und im Folgenden die 32 Division teil. Für den aktiven Kampf wurde in den Befehlen des Kommandos mehrfach ausgezeichnet. In August 1945 war 27 ODBP aufgelöst, und an 62 ODBP übergeben.

RUS

27 дивізіон бронепоездов был сформирован и построен в СССР в городе Омске в марте 1942 года. Дивізіон состоял из двух бепо: №1 «Победа», №2 «За Родину». Каждый из них состоял из бронепаровоза типа Ов, (броня танковая закаленная котел - 20 мм, движение и тендер - 30 мм, будка и рубка командира - 3+150 мм, башня ПВО - 15 мм, вооружение- ДШК), и четырех бронеплощадок: №952, 953, 954, 955 и №956, 957, 958, 959 (броня танковая закаленная, борта и башни-15+15мм с воздушным зазором, движение и крыша - 15мм, вооружение каждой - 75мм польская пушка образца 1902/26 года и пять пулеметов ДТ). Впоследствии каждый из бепо был доукомплектован одной площадкой ПВО завода «Стальмост» с двумя ДШК на каждой. В конце 1942 года бепо получили новые номера: № 638 - «Победа», № 651 - «За Родину». Бронедивізіон воевал на Корельском фронте, участвовал в поддержке частей 37 дивізіи, а в дальнейшем 32 дивізіи. За активные боевые действия неоднократно отмечался в приказах командования. В августе 1945 году 27 ОДБП был расформирован, боевая матчасть была передана 62 ОДБП.

## МОНТАЖНА СХЕМА / ASSEMBLY

UKR

### **УВАГА: Прочитати обов'язково!**

Пильно вивчіть інструкцію для складання моделі перед початком роботи. Деталі з рамок вирізати за допомогою гострого ножа або кусачок. Номери деталей позначені цифрами та малими латинськими літерами: 1, 2, 3... У дужках вказано номери симетричних деталей. Рамка, в якій знаходиться деталь, позначена великою латинською літерою: **A, B, C**... Для деталей, які необхідно фарбувати перед складанням, вказано кольори фарби: **(A), (B), (C)**... Порядок з'єднання деталей позначений цифрами: **[1], [2], [3]**... З'єднувати деталі за допомогою клею Plastic CEMENT.

**Вказівка по наклеюванню декалей:** вирізати з аркуша потрібні декалі (на схемі номери декалей вказано цифрами); покласти їх у посуд з чистою водою приблизно на 0.5 хвилини; накласти декалі на модель, а потім зсунути їх з аркуша. Для кращого прилипання, притиснути їх чистою ганчіркою.

ENG

### **ATTENTION - Useful advice!**

Read the instructions carefully prior to assembly. Remove parts from frame with a sharp knife or a pair of scissors and trim away excess plastic. Do not pull off parts. Numbers of parts are marked figures and small letters: 1, 2, 3... Frames, in which the part is situated, are marked by capital letters: **A, B, C**... For parts, which should be painted before mounting, are given colours of paint: **(A), (B), (C)**... The parts assembling sequence is marked figures: **[1], [2], [3]**... Use plastic cement ONLY

**Directions for applying the decals:** cut out from the sheet the necessary decals; plunge them into a vessel with pure water for about 0.5 minute; apply the decals on the kit, letting them slide from the paper. For a better adhesion, press them by means of clean rag.

DEU

### **ACHTUNG: Ein nützlicher Rat**

Vor der Montage die Zeichnung aufmerksam studieren. Die einzelnen Montageeile mit einem Messer oder einer Schere vom Spritzling sorgfältig entfernen. Nummern der Einzelteile sind als Ziffer und kleiner Lateinbuchstaben angegeben: 1, 2, 3... In den Klammern werden die Nummern von symmetrischen Einzelteilen angegeben. Der Rahmen, in welchem sich der Einzelteil befindet, wird als grosser Lateinbuchstabe angegeben: A, B, C... Für die Einzelteile, die vor der Montage zu färben sind, wird die Farbe des Farbstoffs angegeben: **(A), (B), (C)**... Die Reihenfolge der Montage wird als Ziffer angegeben: **[1], [2], [3]**... Bitte nur Plastikklebstoff verwenden.

**Anweisungen für Abziehbilder-Anbringung:** Die benötigten Abziehbilder vom Blatt abschneiden, in ein Glas reines Wasser für etwa 5 Minute eintauchen, auf das Modell legen und dann vom Papierbogen abnehmen. Um eine bessere Haftung zu erzielen, die Abziehbilder mit einem reinen Tuch andrücken.

RUS

### **ВНИМАНИЕ - Прочитать обязательно!**

Внимательно изучите инструкцию по сборке модели перед началом работы. Детали из рамок вырезать при помощи острого ножа или кусачек. Номера деталей указаны цифрами и малыми латинскими буквами: 1, 2, 3... В скобках указаны номера симметричных деталей. Рамка, в которой расположена деталь, указана заглавной латинской буквой: A, B, C... Для деталей, которые необходимо красить перед монтажом, указан цвет краски: **(A), (B), (C)**... Порядок монтажа деталей указан цифрами: **[1], [2], [3]**... Клеить детали при помощи клея Plastic CEMENT.

**Указание для наклейки декалей:** Вырезать из листа нужные декали, опустить их в посуду с чистой водой приблизительно на 0.5 мин., наложить декали на модель, а затем сдвинуть их с листа. Для лучшего прилипания прижать их чистым марлевым тампоном.

**Ax2**

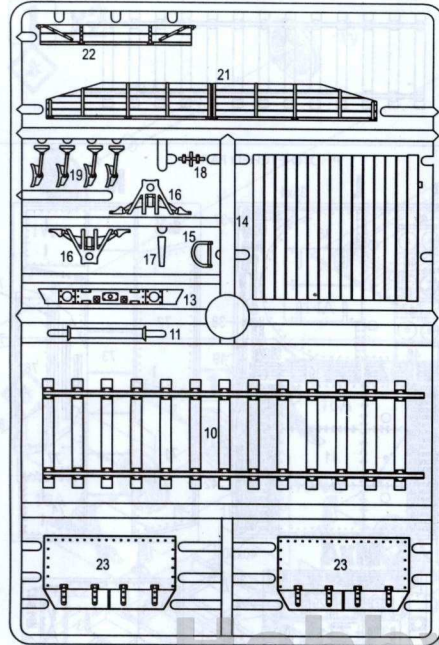

**A1x4**

**x3**

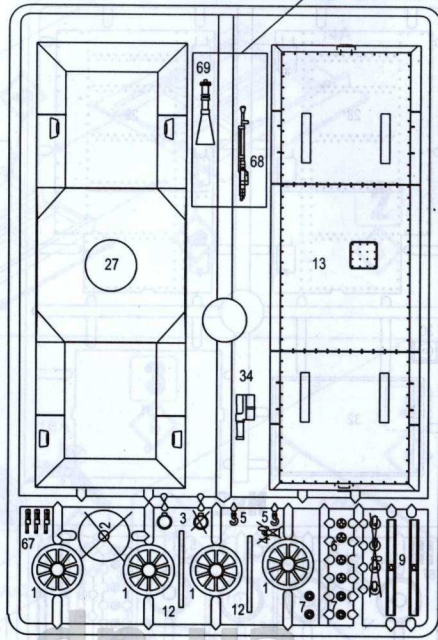

**E**

**B**

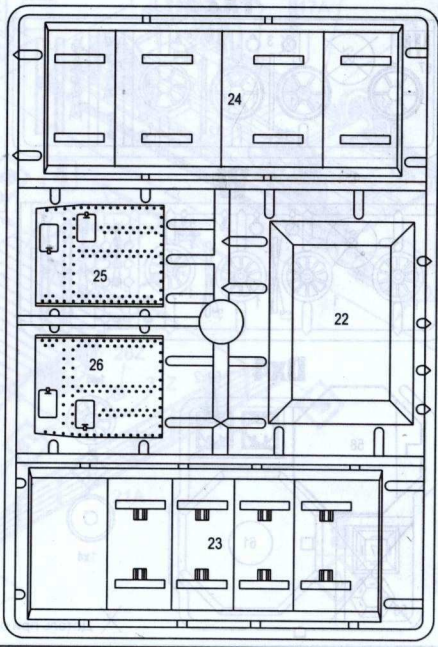
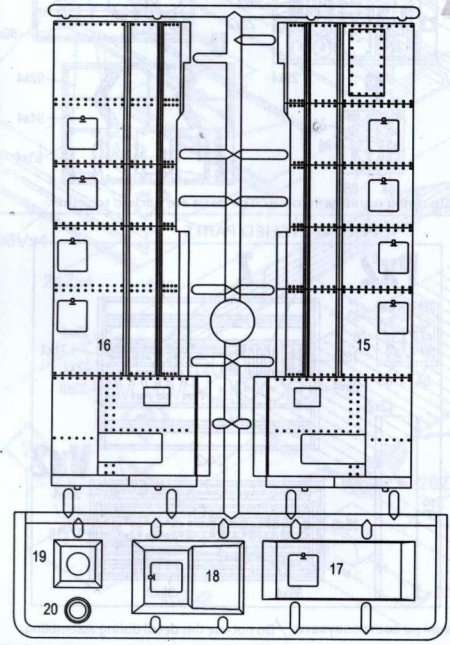



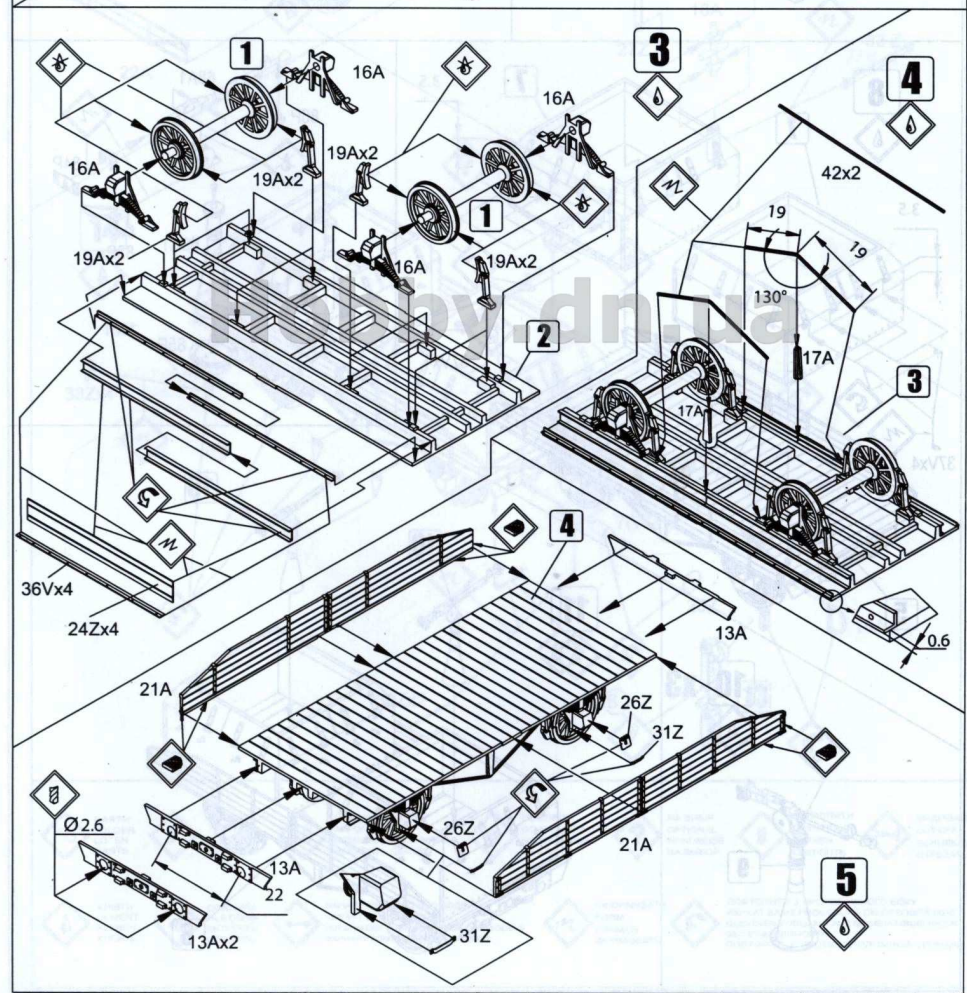
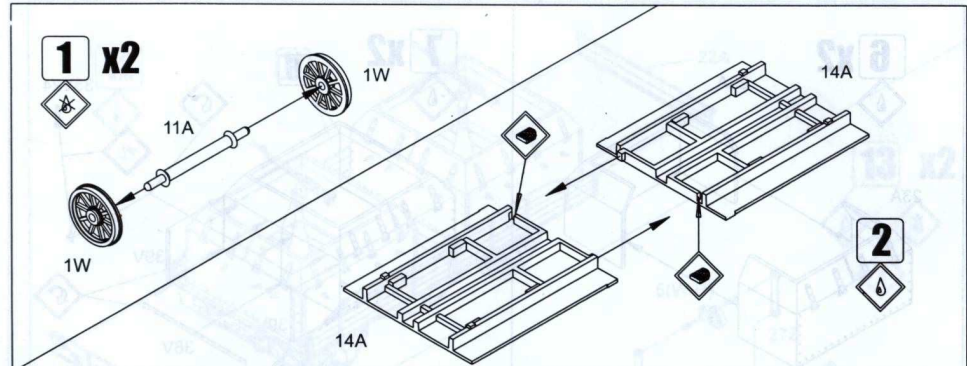

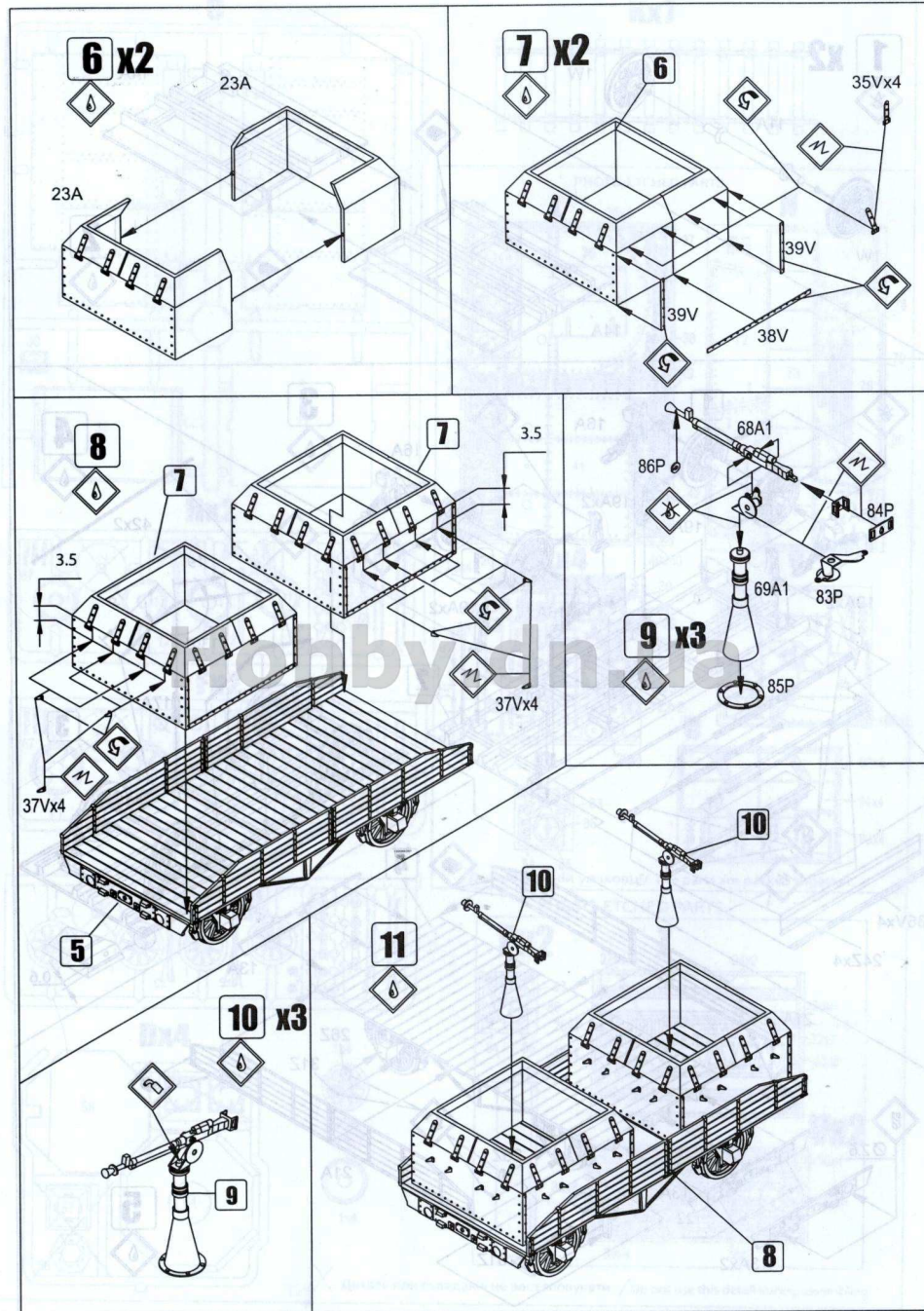

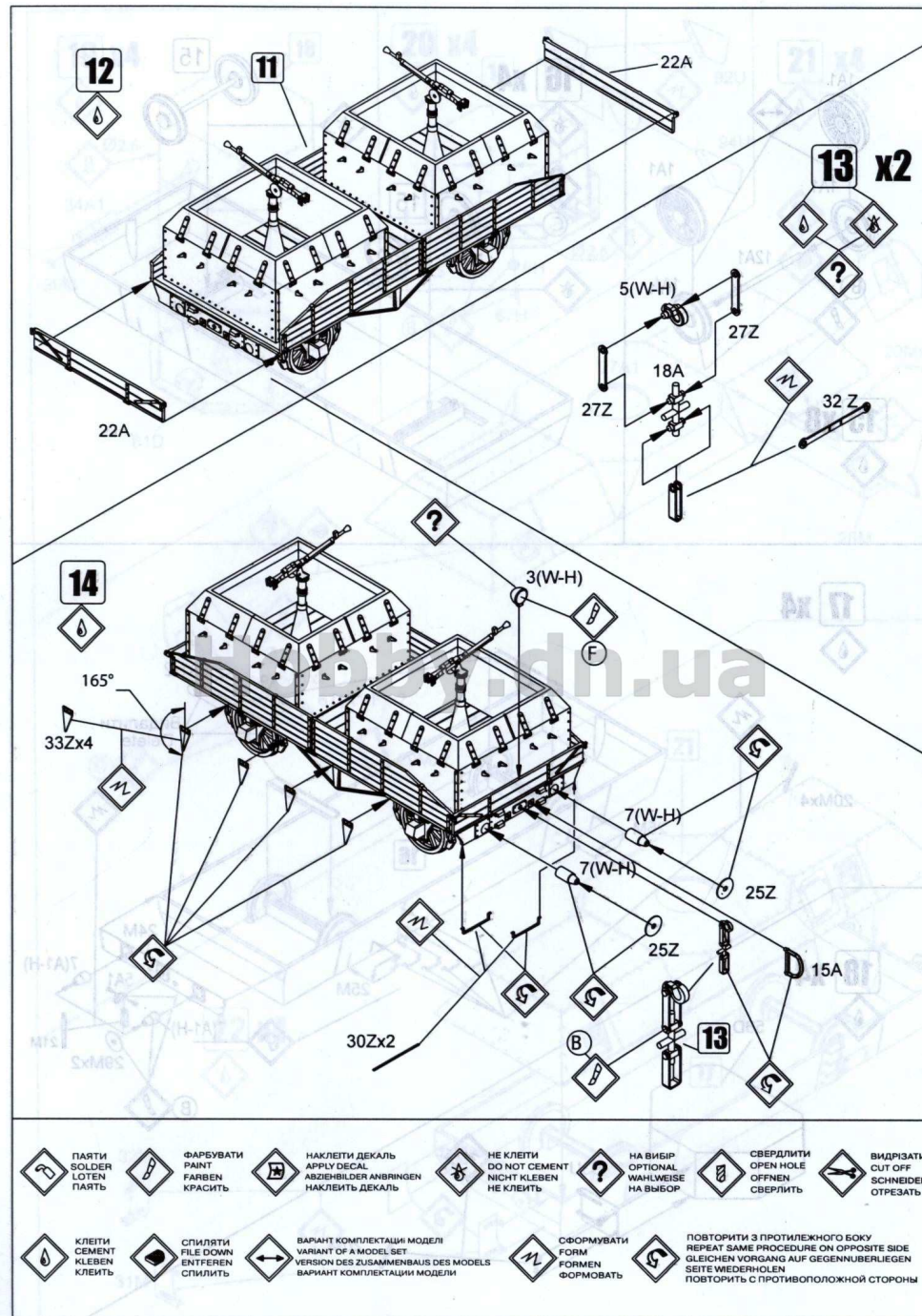





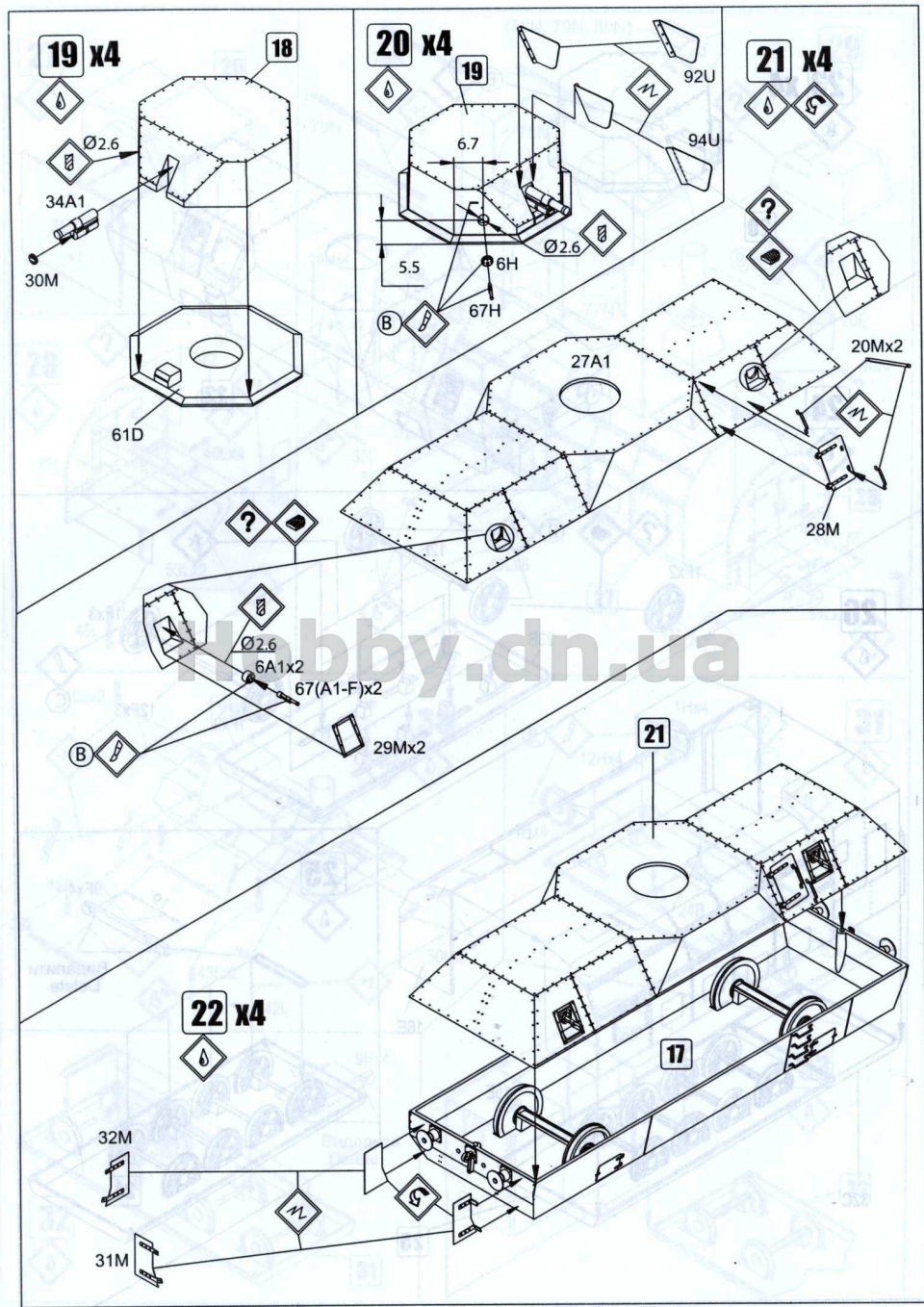

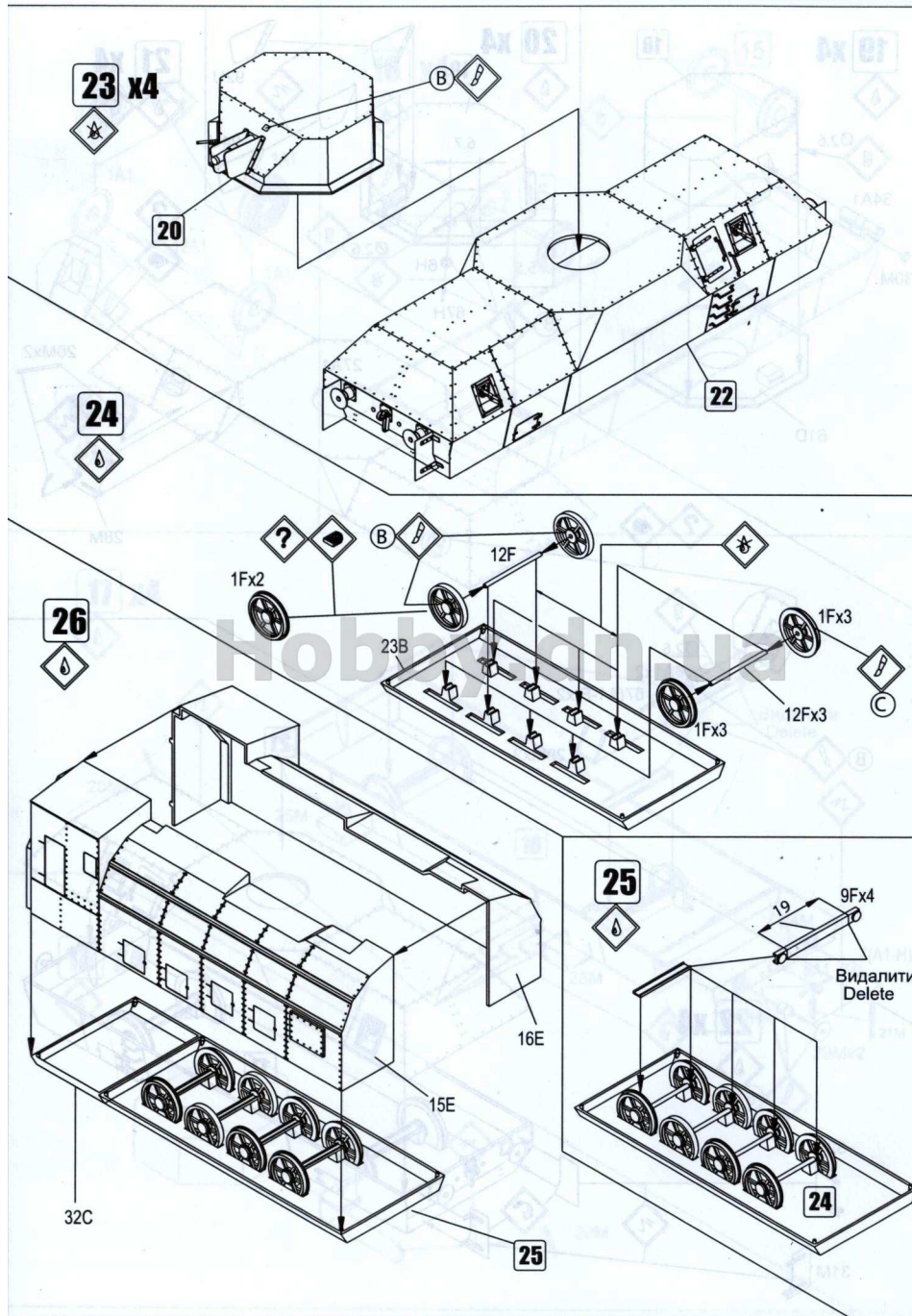

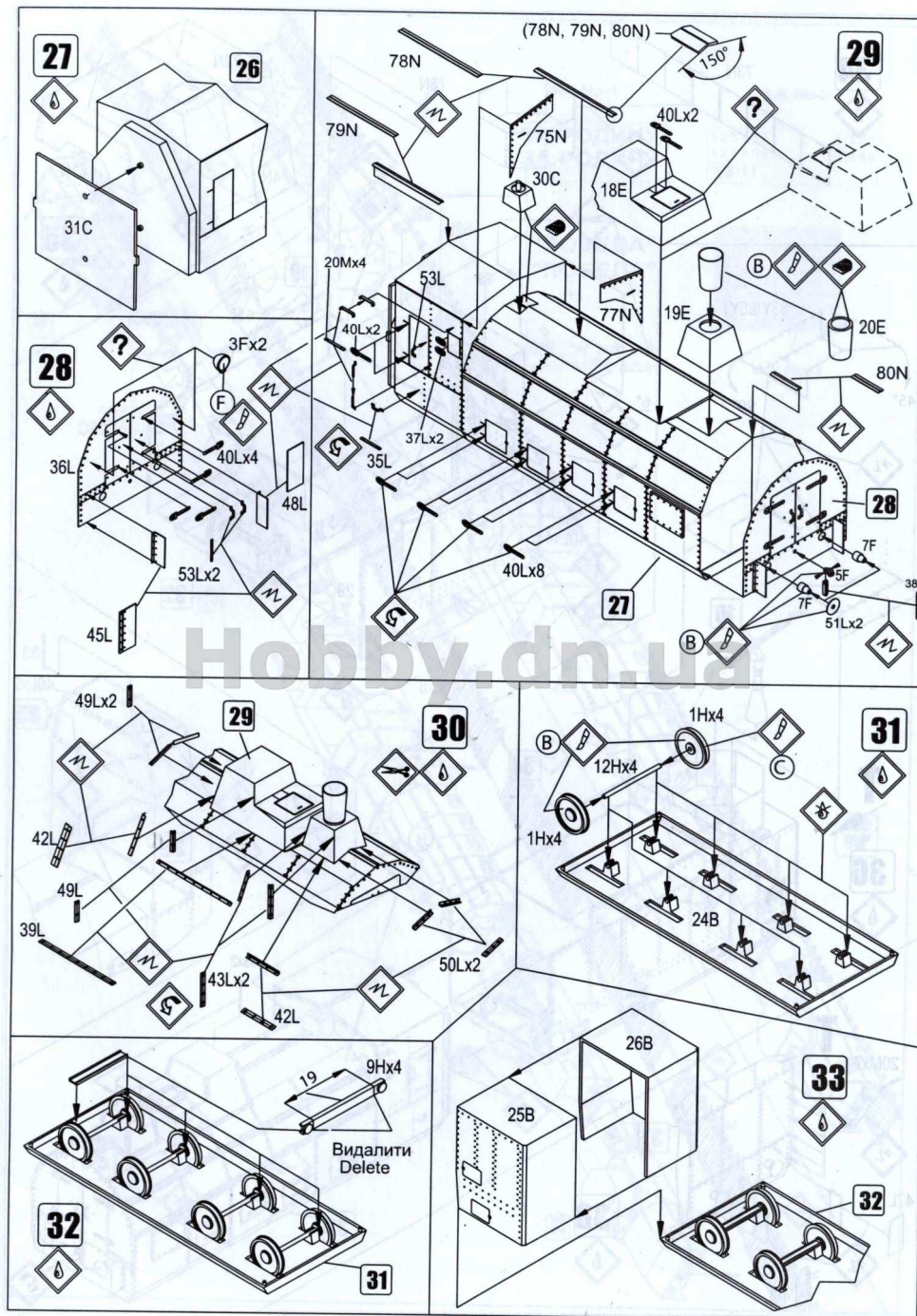



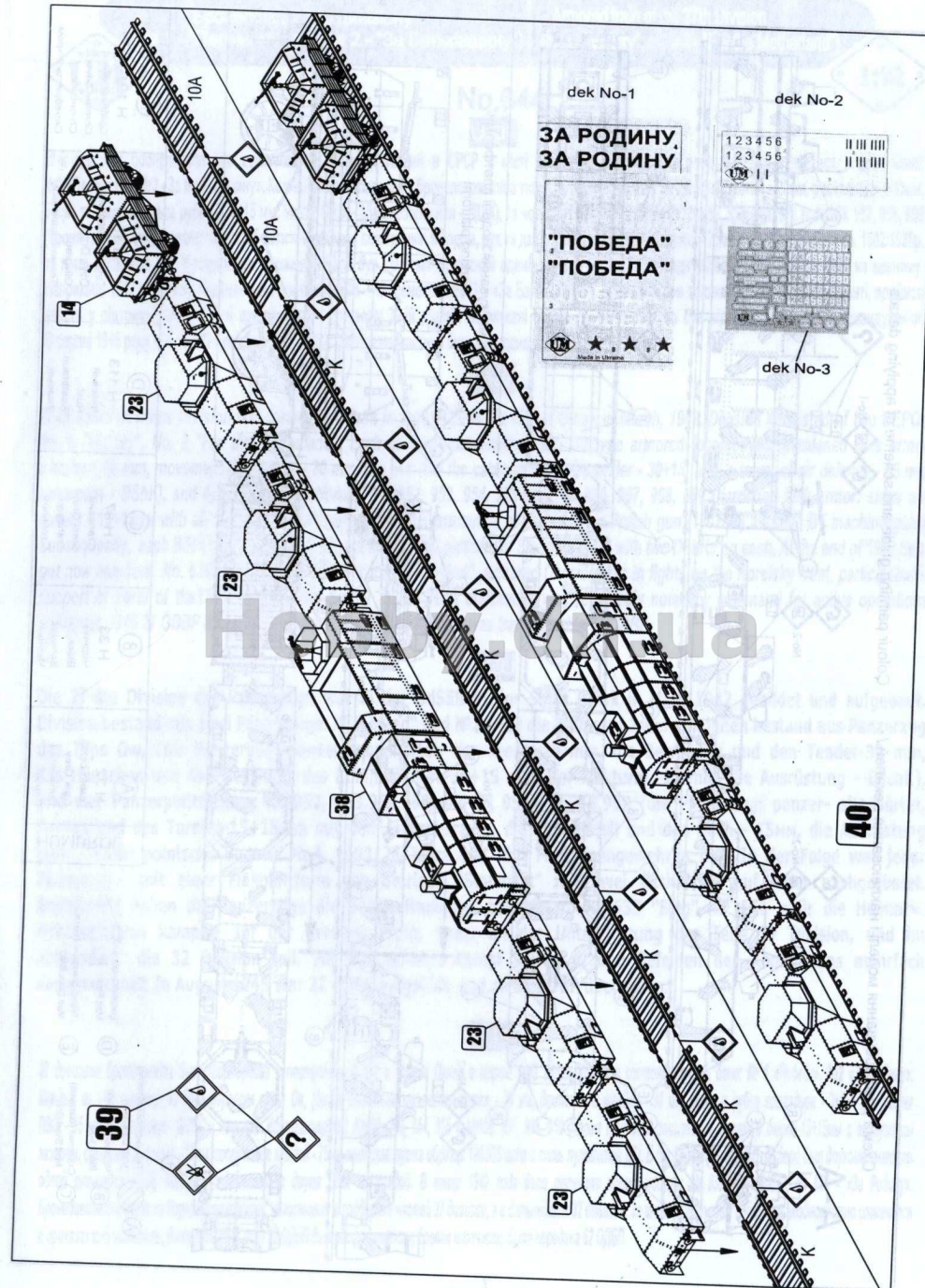

dek No-1

**ЗА РОДИНУ,  
ЗА РОДИНУ**

**"ПОБЕДА"  
"ПОБЕДА"**



dek No-2



dek No-3

**40**

**39**



Схема розфарбування моделі і наклеювання декалей /

Colour painting guide and scheme of applying decals

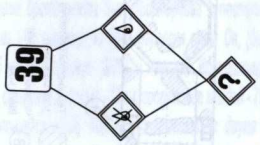
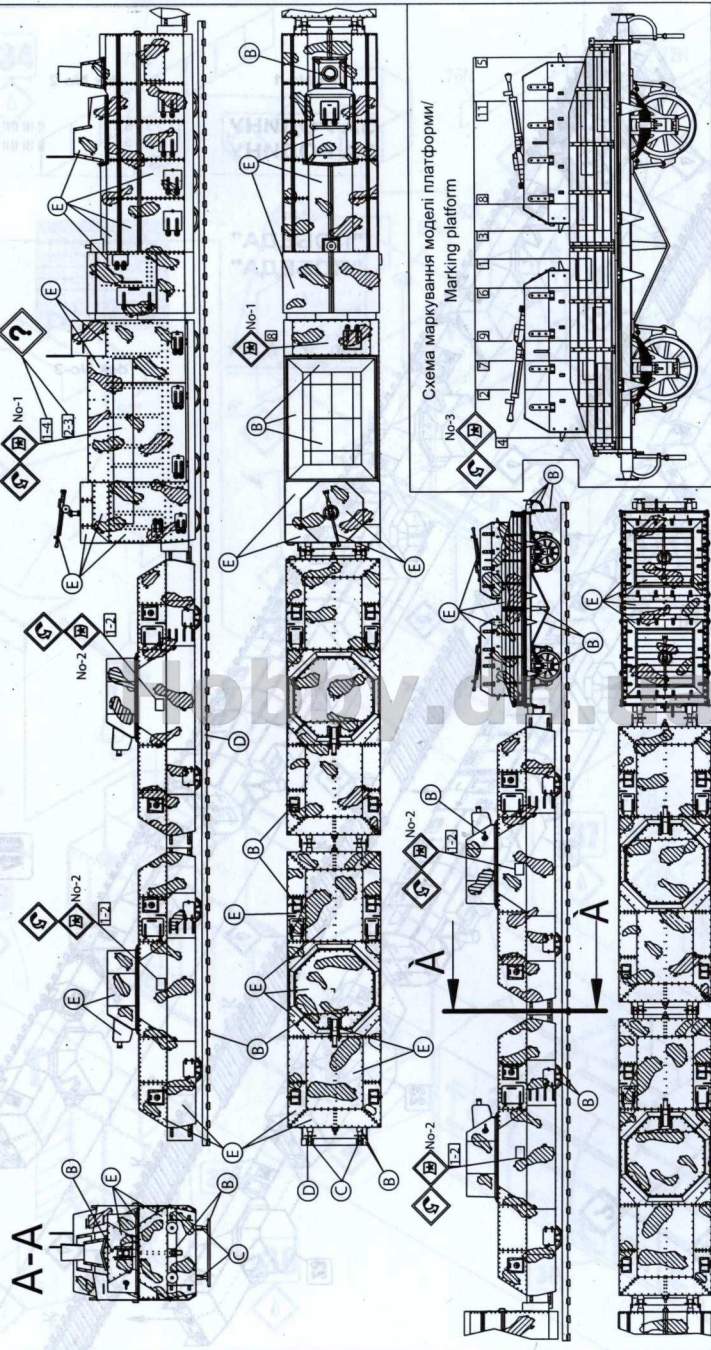

- A Темно-сірий (матовий) / Matt Dark Grey
- B Чорний (матовий) / Black Matt
- C Сталева (матовий) / Matt Steel Grey
- D Іржавий (матовий) / Matt Rust
- E Темно-оливковий (матовий) / Matt Olive Drab

- (A) H 32 Темно-сірий / Dark Grey / Dunkelgrau / Серий / Grey
- (B) H 33 Чорний / Black / Schwarz / Черний / Black
- (C) H 87 Сталева / Steel Grey / Stahlgrau / Сталева / Steel

- (C) H 87 Сталева / Steel Grey / Stahlgrau / Сталева / Steel

- (D) H 113 Іржавий / Rust / Rostbraun / Ржавий / Rust

- (E) H 155 Темно-оливковий / Olive Drab / Olivgrau / Темно-оливковий / Dark Olive Drab

- (F) H 191 Сріблястий / Chrome Silver / Chromsilber / Сріблястий / Silver

ЧУМВОЛ