

Танк Т-26 з циліндричною баштою і 76.2 мм танковою гарматою (КТ-28)
заводу «Червоний пролетар»/Tank T-26 with cylindrical turret and 76.2 mm
tank gun (KT-28) of the "Krasnyj Proletarij" plant



No.686 (№686-1)

UKR У 1931р. в СРСР для підготовки і підтримки танкової атаки і для засобів протитанкової артилерії, приймається рішення про розробці і виготовленню засобів самохідної артилерії (76 мм гармата на шасі танка Т-26). У Москві, в спеціальному Автотанковому проектному бюро в 1932-33 роках, для танка Т-26 та БТ-2 був розроблений проект нової башти зі збільшеним погоном і 76.2 мм танковою гарматою КТ-28. Для наведення гармати використовувалися спеціальні електромеханічні приводи. Дослідний зразок башти був виготовлений московським заводом "Червоний Пролетар" в 1933 році. В силу об'єктивних і суб'єктивних причин ці вироби не пішли в серію, однак досвід проектування та випробування цих розробок, у подальшому сприяв розробці та виготовленню серійних зразків артилерійських танків Т-26-4 і БТ-7А.

ENG In 1931, in the USSR, for preparation and support of tank attack and for means of anti-tank artillery, was made a decision on development and production of self-propelled artillery (76 mm gun on the chassis of tank T-26). In Moscow, in a special Autotank design bureau in 1932-33 the project of a new turret with an increased turret ring and 76.2 mm tank gun KT-28 was developed for the T-26 and BT-2 tanks. Special electromechanical drives were used for aiming the gun. The prototype of the turret was made by the Moscow plant "Red Proletarian" in 1933. Due to objective and subjective reasons these weapons were not launched in series, however experience of designing and testing of these samples, contributed to the further development and manufacture of serial samples of artillery tanks T-26-4 and BT-7A.

DEU Im Jahre 1931 die Sowjetunion für die Vorbereitung und Unterstützung der Panzerangriff, und Schützungs (Anti-Panzer-Artillerie, die Entscheidung für die Entwicklung und Herstellung selbstfahrende Artillerie (76-mm-Kanone auf dem Fahrgestell des T-26). In Moskau 1932-33 in einem speziellen Büro für di Panzer T-26 und BT-2 wurde ein Entwurf eines neuen Turms mit einem erhöhten Schulterriemen und einer 76,2-mm-Panzer-Kanone KT-28 entwickelt. Zur Ausrichtung der Geschütze wurden spezielle elektromechanische Antriebe eingesetzt. Der Prototyp des Turms wurde 1933 von der Moskauer Fabrik "Red Proletariat" hergestellt. Aus objektiven und subjektiven Gründen haben diese Projekte nicht in die Serie gebracht worden, aber die Erfahrung der Gestaltung und Prüfung von diesen Entwicklungen haben auf die weitere Entwicklung und Produktion von Serien Proben von Panzern T- 26-4 und die BT-7A beigetragen

RUS В 1931 г. в СССР для подготовки и поддержки танковой атаки и для средств противотанковой артиллерии, принимается решение по разработке и изготовлению средств самоходной артиллерии (76 мм пушка на шасси танка Т-26). В Москве, в специальном Автотанковом проектном бюро в 1932-33 годах, для танков Т-26 и БТ-2 был разработан проект новой башни с увеличенным погоном и 76.2 мм танковой пушкой КТ-28. Для наведения орудия использовались специальные электромеханические приводы. Опытный образец башни был изготовлен московским заводом «Красный Пролетарий» в 1933 году. В силу объективных и субъективных причин эти изделия не были запущены в серию, однако опыт проектирования и испытания этих разработок, способствовал в дальнейшем разработке и изготовлению серийных образцов артиллерийских танков Т-26-4 и БТ-7А.

МОНТАЖНА СХЕМА / ASSEMBLY

UKR УВАГА - Прочитати обов'язково!

Пильно вивчіть інструкцію для складання моделі перед початком роботи. Деталі з рамок вирізати за допомогою гострого ножа або кусачок. Номери деталей позначені цифрами та малими латинськими літерами: 1, 2, 3... У дужках вказано номери симетричних деталей. Рамка, в якій знаходиться деталь, позначена великою латинською літерою: **A, B, C**... Для деталей, які необхідно фарбувати перед складанням, вказано кольори фарби: **(A), (B), (C)**... Порядок з'єднання деталей позначений цифрами: **[1], [2], [3]**... З'єднувати деталі за допомогою клею Plastic CEMENT.

Вказівка по наклеюванню декалей: вирізати з аркуша потрібні декалі (на схемі номери декалей вказано цифрами); покласти їх у посуд з чистою водою приблизно на 0.5 хвилини; накласти декалі на модель, а потім зсунути їх з аркуша. Для кращого прилипання, притиснути їх чистою ганчіркою.

ENG ATTENTION - Useful advice!

Read the instructions carefully prior to assembly. Remove parts from frame with a sharp knife or a pair of scissors and trim away excess plastic. Do not pull off parts. Numbers of parts are marked figures and small letters: 1,2,3... Frames, in which the part is situated, are marked by capital letters: **A, B, C**... For parts, which should be painted before mounting, are given colours of paint: **(A), (B), (C)**... The parts assembling sequence is marked figures: **[1], [2], [3]**... Use plastic cement ONLY.

Directions for applying the decals: cut out from the sheet the necessary decals; plunge them into a vessel with pure water for about 0.5 minute; apply the decals on the kit, letting them slide from the paper. For a better adhesion, press them by means of clean rag.

DEU ACHTUNG - Ein nützlicher Rat!

Vor der Montage die Zeichnung aufmerksam studieren. Die einzelnen Montageteile mit einem Messer oder einer Schere vom Spritzling sorgfälling entfernen. Nummern der Einzelteile sind als Ziffern und kleiner Lateinbuchstaben angegeben: 1,2,3... In den Klammern werden die Nummern von symmetrischen Einzelteilen angegeben. Der Rahmen, in welchem sich der Einzelteil befindet, wird als grosser Lateinbuchstabe angegeben: **A, B, C**... Für die Einzelteile, die vor der Montage zufarben sind, wird die Farbe des Farbstoffs angegeben: **(A), (B), (C)**... Die Reihenfolge der Montage wird als Ziffer angegeben: **[1], [2], [3]**... Bitte nur Plastikklebstoff verwenden.

Anweisungen für Abziehbilder-Anbringung: Die benötigten Abziehbilder vom Blatt abschneiden, in ein Glass reines Wasser für etwas Minute eintauchen, auf das Modell legen und dann vom Papierbogen abnehmen. Um eine bessere Haftung zu erzielen, die Abziehbilder mit einem reinen Tuch andrücken.

RUS ВНИМАНИЕ - Прочитать обязательно!

Внимательно изучите инструкцию по сборке модели перед началом работы. Детали из рамок вырезать при помощи острого ножа или кусачек. Номера деталей указаны цифрами и малыми латинскими буквами: 1,2,3... В скобках указаны номера симметричных деталей. Рамка, в которой расположена деталь, указана заглавной латинской буквой: **A, B, C**... Для деталей, которые необходимо красить перед монтажом, указан цвет краски: **(A), (B), (C)**... Порядок монтажа деталей указан цифрами: **[1], [2], [3]**... Клеить детали при помощи клея Plastic CEMENT.

Указание для наклейки декалей: Вырезать из листа нужные декали, опустить их в посуду с чистой водой приблизительно на 0.5 мин., наложить декали на модель, а затем сдвинуть их с листа. Для лучшего прилипания прижать их чистым марлевым тампоном.

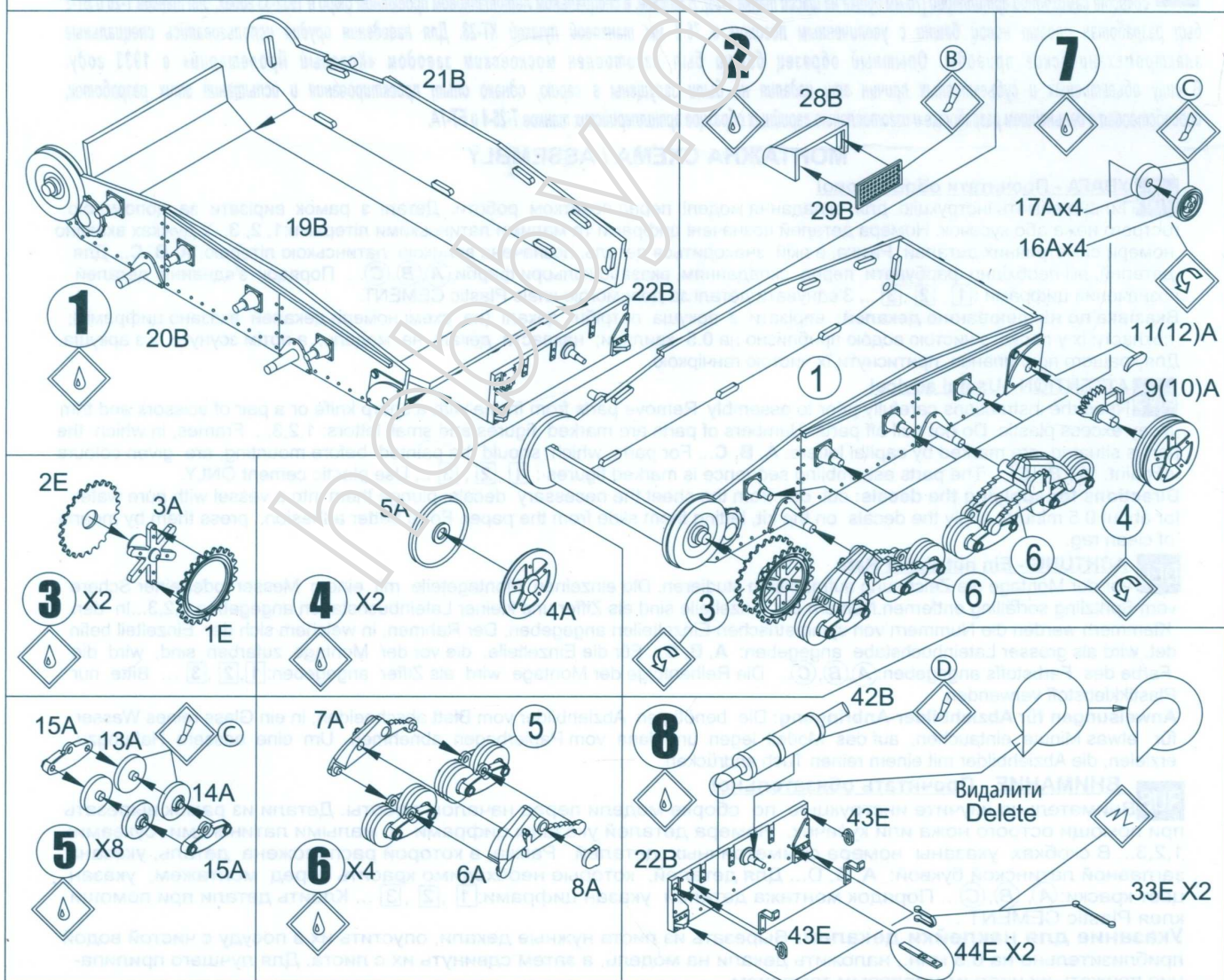
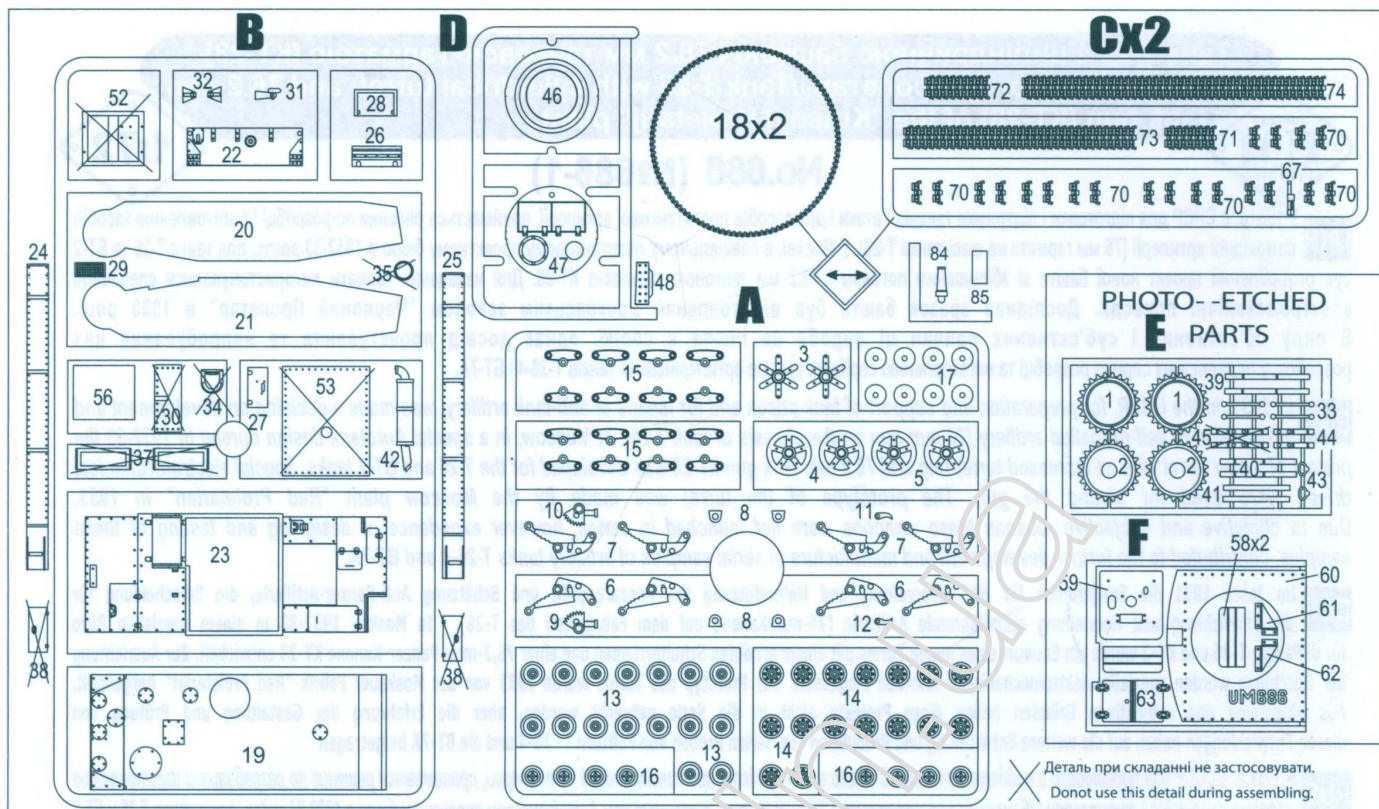



КЛЕИТИ
CEMENT
KLEBEN
КЛЕИТЬ



НЕ КЛЕИТИ
DO NOT CEMENT
NICHT KLEBEN
НЕ КЛЕИТЬ



НА ВИБІР
OPTIONAL
WAHLWEISE
НА ВИБІР



ФАРБУВАТИ
PAINT
FARBEN
КРАСИТЬ



СПИЛЯТИ
FILE DOWN
ENTFERNEN
СПИЛИТЬ



СВЕРДЛИТИ
OPEN HOLE
OFFNEN
СВЕРЛИТЬ



ШПАКЛЮВАТИ
PUTTY
ZUM KITZ
ШПАКЛЮВАТИ



ПОВТОРИТИ З ПРОТИЛЕЖНОГО БОКУ
REPEAT SAME PROCEDURE ON OPPOSITE SIDE
GLEICHEN VORGANG AUF GEGENÜBERLIEGEN
SEITE WIEDERHOLEN
ПОВТОРИТИ С ПРОТИВОПОЛОЖНОЇ СТОРОНИ



СФОРМУВАТИ
FORM
FORMEN
ФОРМОВАТИ



ВАРИАНТ КОМПЛЕКТАЦІЇ МОДЕЛІ
VARIANT OF A MODEL SET
VERSION DES ZUSAMMENBAUS DES MODELS
ВАРИАНТ КОМПЛЕКТАЦІЇ МОДЕЛІ

10

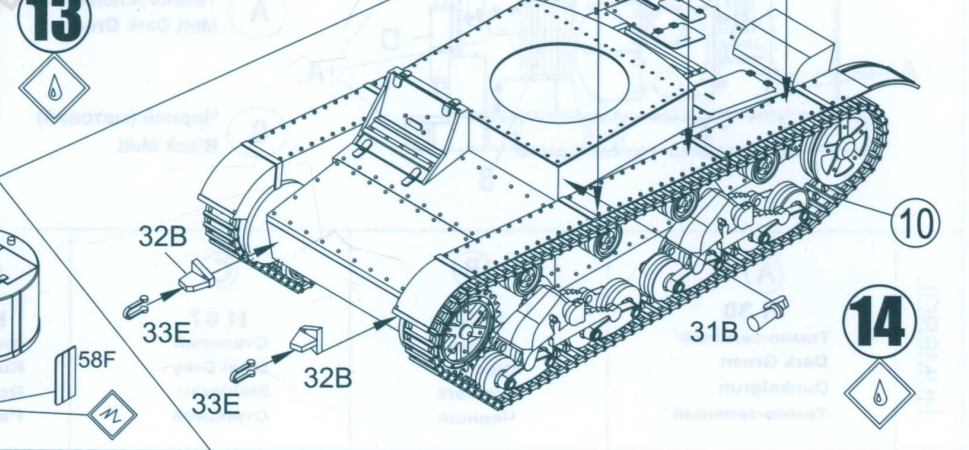
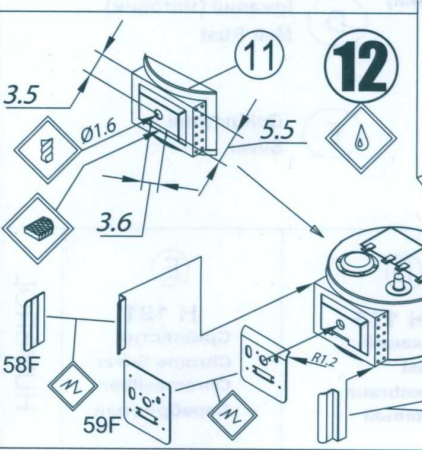
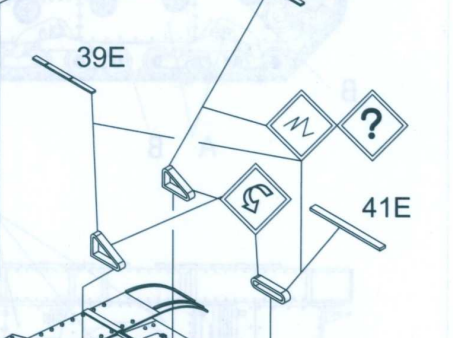
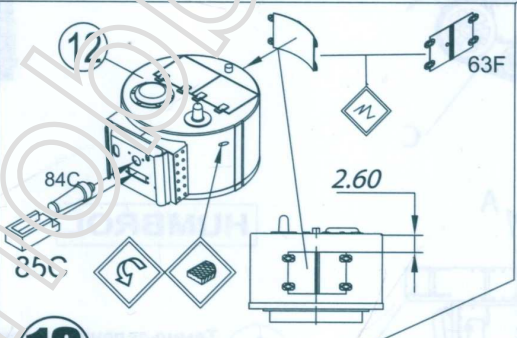
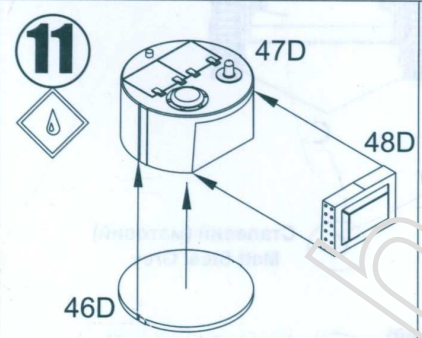
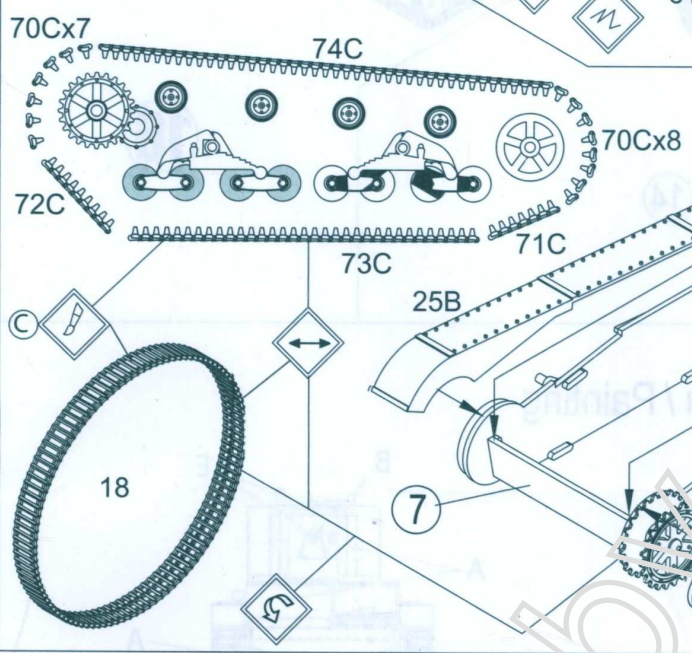
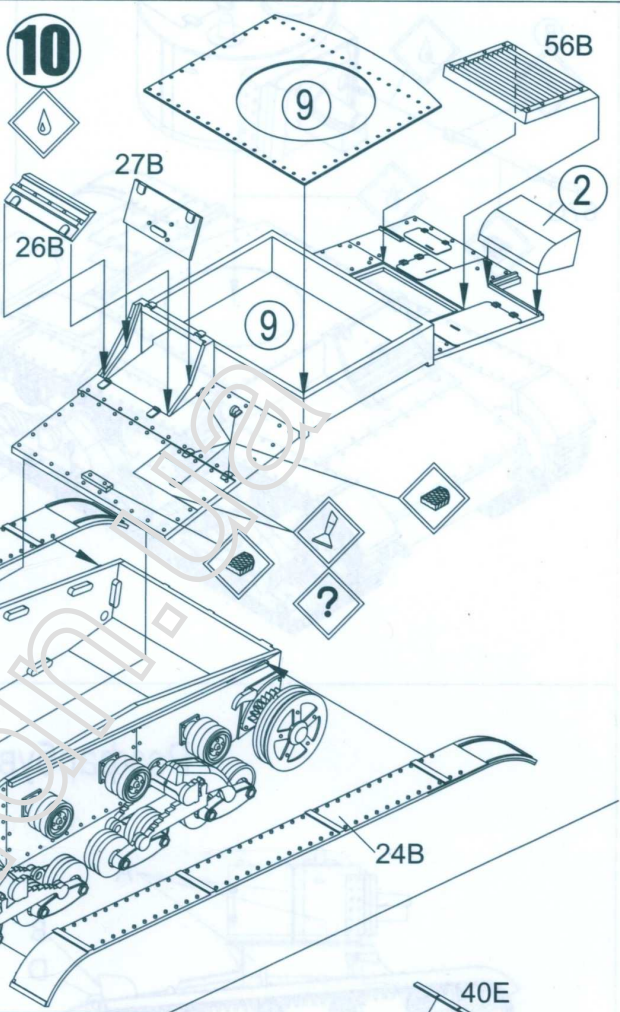
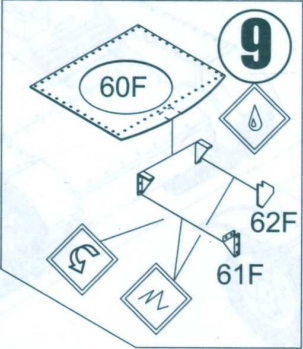

15

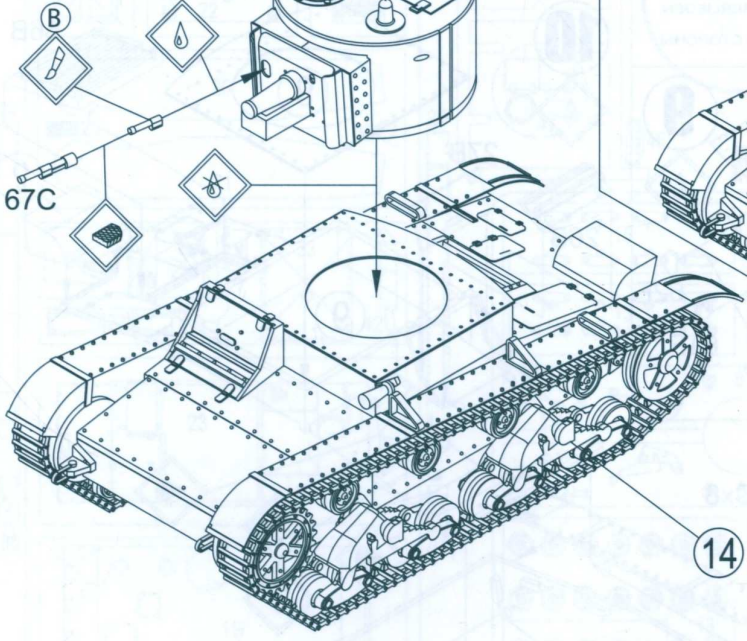

16

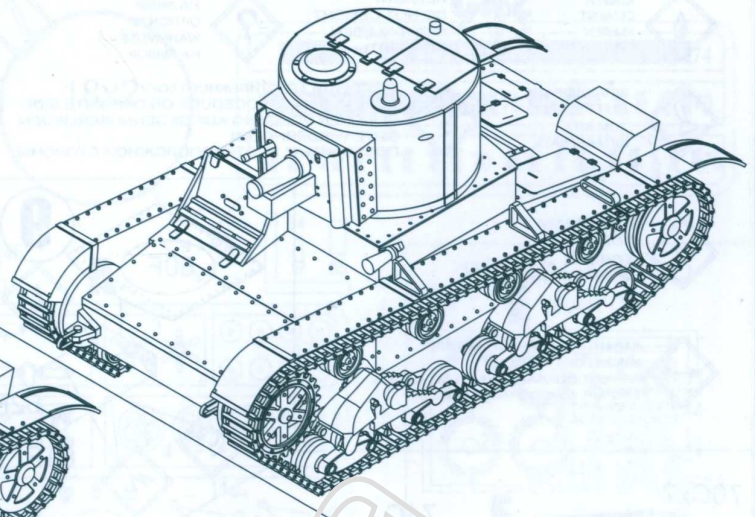

Розфарбування / Painting

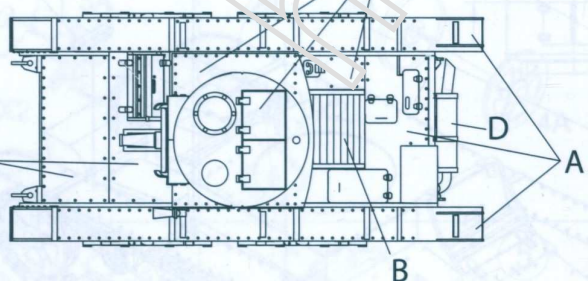
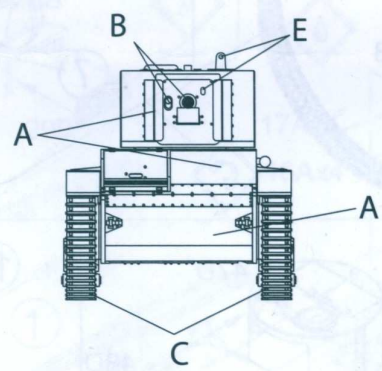
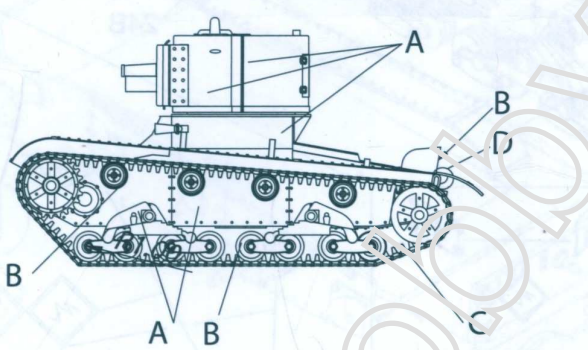

HUMBROL

- (A) Темно-зелений (матовий)
Matt Dark Green
- (B) Чорний (матовий)
Black Matt
- (C) Сталевий (матовий)
Matt Steel Grey
- (D) Іржавий (матовий)
Matt Rust
- (E) Сріблястий
Silver

HUMBROL	<p>(A)</p> <p>H 30 Темно-зелений Dark Green Dunkelgrun Темно-зелений</p>	<p>(B)</p> <p>H 33 Чорний Black Schwarz Черный</p>	<p>(C)</p> <p>H 87 Сталевий Steel Grey Stahlgrau Стальной</p>	<p>(D)</p> <p>H 113 Іржавий Rust Rostbraun Ржавый</p>	<p>(E)</p> <p>H 191 Сріблястий Chrome Silver Chromesilber Серебристый</p>	HUMBROL
---------	---	---	--	--	--	---------