



UKR Бронепоезд (далі «бепо») "Імені газети "Правда"" (як і бепо "Імені газети "Червона зірка") почали будувати в СРСР в кінці весни і початку літа 1942 р. на рембазі №6 (ст. Кожевенна, Горьківська обл.). До 1 липня був побудований бепо "Імені газети "Правда"" (і до 19 листопада бепо "Імені газети "Червона Зірка"). Обидва склади надійшли на озброєння 38-ого окремого дивізіону бронепоездів (далі ОДБП), який втратив свою матчастину у червні 1942 р. у боях з Німеччиною. Бепо №754 "Імені газети "Правда"" (базовий варіант) складався з: Бронепаровоз Ов № 7101 (тип БП-43), броня гартована 45-30 мм, озброєння - кулемет ДШК (12.7 мм); бронемайданчики № 754, 603: броня 45 мм, озброєння - 2 гармати Ф-34 (76.2 мм) і 6 кулеметів ДТ (7.62 мм) на кожній; майданчик ППО № 777: броня 30 мм, озброєна 37-мм зенітною гарматою та кулеметом ДШК. За розпорядженням командування на початку травня 1943 року 38-й дивізіон бронепоездів пішов на Воронежський фронт, де 14 травня увійшов до складу 7-ї гвардійської армії. Бепо "Імені газети "Правда"", до середини травня успішно підтримував артопадами наступ 15-ї Гвардійської дивізії в районі Вовчанська, проте в кінці травня німецька авіація атакувала бепо, вивівши з ладу бронепаровоз, один бронемайданчик і платформу ППО з великими втратами особового складу. Після ремонту матчастини і поповнення бійцями, бепо №754 прибув знову в липні на фронт, де і продовжив бойові дії. Командування 7-ої гвардійської армії неодноразово відзначало успішні, ефективні бойові дії бронепоезда. Свій активний бойовий шлях бепо "Імені газети "Правда"" закінчив у Румунії восени 1944 року, потім він був виведений в резерв 2-ог Українського фронту. Остаточоно був розформований влітку 1946 року.

ENG The armored train (hereinafter "bepo") "Named after the newspaper "Pravda"" (as well as the bepo "Named after the newspaper "Krasnaya Zvezda") began to be built in the USSR in late spring and early summer 1942 at repair base No. 6 (Kozhevennaya station, Gorky region). By July 1, the bepo "Named after the newspaper "Pravda"" was built (and by November 19, the bepo "Named after the newspaper "Krasnaya Zvezda"). Both trains entered service with the 38th separate division of armored trains (hereinafter ODBP), which lost its materiel in June 1942 in battles with Germany. Bepo No. 754 "Named after the newspaper "Pravda"" (basic version) consisted of: Armored locomotive OV No 7101 (type BP-43): hardened armor 45-30 mm, armament - machine gun DShK (12.7 mm); armored platforms No. 754, 603: armor 45 mm, armament - 2 F-34 guns (76.2 mm) and 6 machine guns DT (7.62 mm) on each; air defense platform No. 777: 30 mm armor, armed with a 37-mm anti-aircraft gun and a DShK machine gun. By order of the command in early May 1943, the 38th division of armored trains left for the Voronezh Front, where on May 14 it became part of the 7th Guards Army. Bepo "Named after the newspaper "Pravda"", until mid-May, successfully supported the attack of the 15th Guards Division in the Volchansk area by artillery, however, at the end of May, German aircraft attacked the bepo, incapacitating an armored locomotive, one armored platform and an air defense platform with heavy losses of personnel. After repairing the materiel and replenishing the fighters, Bepo No. 754 arrived again in July at the front, where it continued hostilities. The command of the 7th Guards Army has repeatedly noted the successful, effective military operations of the armored train. It finished its active battle path in Romania in the fall of 1944, then it was withdrawn to the reserve of the 2nd Ukrainian front. It was finally disbanded in the summer of 1946

DEU Der Panzerzug (im Folgenden "Bepo") "Namens Zeitung Pravda" (sowie die bepo "Namens Zeitung Krasnaya Zvezda") wurde Ende des Frühlings und Frühsommer 1942 in der UdSSR in Rembase Nr. 6 (Kozhevennaya station, Gorky region) gebaut. Bis zum 1. Juli wurde die Bepo "Im Namen der Zeitung Pravda" gebaut (und bis zum 19. November die Bepo "Im Namen der Zeitung" Krasnaya Zvezda"). Beide Züge wurden mit der 38. separaten Division gepanzerter Züge (im Folgenden ODBP) in Dienst gestellt, die im Juni 1942 in den Kämpfen mit Deutschland ihr Material verlor. Bepo Nr. 754 "Im Namen der Pravda-Zeitung" (Basisversion) bestand aus: Panzerlok Ov Nr. 7101 (Typ BP-43), Wärmebehandelte Panzerung 45-30 mm, Bewaffnung - DShK-Maschinengewehr (12,7 mm); gepanzerte Plattformen Nr. 754, 603, 45 mm Panzerung, Bewaffnung - je 2 F-34-Kanonen (76,2 mm) und 6 DT-Maschinengewehre (7,62 mm); Luftverteidigungsplattform Nr. 777, 30-mm-Panzerung, bewaffnet mit einer 37-mm-Flugabwehrkanone und einem DShK-Maschinengewehr. Auf Befehl des Kommandos reiste die 38. Panzerzugdivision Anfang Mai 1943 an die Woronesch Front ab, wo sie am 14. Mai Teil der 7. Garde-Armee wurde. Die Bepo "Namens Zeitung" Pravda" unterstützte bis Mitte Mai erfolgreich die Offensive der 15. Gardedivision in der Region Wolchansk mit Artillerie-Angriffen. Ende Mai griff die deutsche Luftwaffe die Bepo an und schlug eine gepanzerte Lokomotive, eine gepanzerte Plattform und eine Luftverteidigungsplattform mit schwerem Personalverlust aus. Nachdem Bepo # 754 das Material repariert und mit Soldaten aufgefüllt hatte, kam er im Juli wieder an die Front, wo er die Feindseligkeiten fortsetzte. Das Kommando der 7. Garde-Armee hat wiederholt die erfolgreichen und effektiven Kampfhandlungen des Panzerzuges zur Kenntnis genommen. Bepo "Namens Pravda" beendete im Herbst 1944 seinen aktiven Kampfweg in Rumänien, dann wurde er in die Reserve der 2. Ukrainischen Front versetzt. Es wurde schließlich im Sommer 1946 aufgelöst.

RUS Бронепоезд (далее «бепо») "Имени газеты "Правда"" (как и бепо "Имени газеты "Красная Звезда") начали строить в СССР в конце весны и начала лета 1942 г. на рембазе №6 (ст. Кожевенная, Горьковская обл.). К 1 июля был построен бепо "Имени газеты "Правда"" (и к 19 ноября бепо "Имени газеты "Красная Звезда"). Оба состава поступили на вооружение 38-ого отдельного дивизиона бронепоездов (далее ОДБП), потерявшего свою матчасть в июне 1942 г. в боях с Германией. Бепо №754 "Имени газеты "Правда"" (базовый вариант) состоял из: Бронепаровоз Ов № 7101 (тип БП-43), броня каленая 45-30 мм, вооружение - пулемет ДШК (12.7 мм); бронеплощадки № 754, 603, броня 45 мм, вооружение - 2 пушки Ф-34 (76.2 мм) и 6 пулеметов ДТ (7.62 мм) на каждой; площадка ПВО № 777, броня 30 мм, вооружена 37-мм зенитной пушкой и пулеметом ДШК. По распоряжению командования в начале мая 1943 года 38-й дивизион бронепоездов убыл на Воронежский фронт, где 14 мая вошел в состав 7-й гвардейской армии. Бепо "Имени газеты "Правда"", до середины мая успешно поддерживал артолетами наступление 15-й гвардейской дивизии в районе Волчанска, однако в конце мая немецкая авиация атаковала бепо, выведя из строя бронепаровоз, одну бронеплощадку и платформу ПВО с большими потерями личного состава. После ремонта матчасти и пополнения бойцами, бепо №754 прибыл снова в июле на фронт, где и продолжил боевые действия. Командование 7-ой гвардейской армии неоднократно отмечало успешные, эффективные боевые действия бронепоезда. Свой активный боевой путь бепо "Имени газеты "Правда"" закончил в Румынии осенью 1944 года, затем он был выведен в резерв 2-ог Украинского фронта. Окончательно расформирован был летом 1946 года.

МОНТАЖНА СХЕМА / ASSEMBLY

UKR

УВАГА: Прочитати обов'язково!

Пильно вивчіть інструкцію для складання моделі перед початком роботи. Деталі з рамок вирізати за допомогою гострого ножа або кусачок. Номера деталей позначені цифрами та малими латинськими літерами: 1, 2, 3... У дужках вказано номери симетричних деталей. Рамка, в якій знаходиться деталь, позначена великою латинською літерою: **A, B, C**... Для деталей, які необхідно фарбувати перед складанням, вказано кольори фарби: **(A), (B), (C)**... Порядок з'єднання деталей позначений цифрами: **1, 2, 3**... З'єднувати деталі за допомогою клею Plastic CEMENT.

Вказівка по наклеюванню декалей: вирізати з аркуша потрібні декалі (на схемі номери декалей вказано цифрами); покласти їх у посуд з чистою водою приблизно на 0.5 хвилини; накласти декалі на модель, а потім зсунути їх з аркуша. Для кращого прилипання, притиснути їх чистою ганчіркою.

ENG

ATTENTION - Useful advice!

Read the instructions carefully prior to assembly. Remove parts from frame with a sharp knife or a pair of scissors and trim away excess plastic. Do not pull off parts. Numbers of parts are marked figures and small letters: 1, 2, 3... Frames, in which the part is situated, are marked by capital letters: **A, B, C**... For parts, which should be painted before mounting, are given colours of paint: **(A), (B), (C)**... The parts assembling sequence is marked figures: **1, 2, 3**... Use plastic cement ONLY

Directions for applying the decals: cut out from the sheet the necessary decals; plunge them into a vessel with pure water for about 0.5 minute, apply the decals on the kit, letting them slide from the paper. For a better adhesion, press them by means of clean rag.

DEU

ACHTUNG: Ein nützlicher Rat

Vor der Montage die Zeichnung aufmerksam studieren. Die einzelnen Montageteile mit einem Messer oder einer Schere vom Spritzling sortförmig entfernen. Nummern der Einzelteile sind als Ziffer und kleiner Lateinbuchstaben angegeben. 1, 2, 3... In den Klammern werden die Nummern von symmetrischen Einzelteilen angegeben. Der Rahmen, in welchem sich der Einzelteil befindet, wird als grosser Lateinbuchstabe angegeben: **A, B, C**... Für die Einzelteile, die vor der Montage zufarben sind, wird die Farbe des Farbstoffs angegeben: **(A), (B), (C)**... Die Reihenfolge der Montage wird als Ziffer angegeben: **1, 2, 3**... Bitte nur Plastikklebstoff verwenden.

Anweisungen für Abziehbilder-Anbringung: Die benötigten Abziehbilder vom Blatt abschneiden, in ein Glass reines Wasser für etwa 5 Minute eintauchen, auf das Modell legen und dann vom Papierbogen abnehmen. Um eine bessere Haftung zu erzielen, die Abziehbilder mit einem reinen Tuch andrücken.

RUS

ВНИМАНИЕ - Прочитать обязательно!

Внимательно изучите инструкцию по сборке модели перед началом работы. Детали из рамок вырезать при помощи острого ножа или кусачек. Номера деталей указаны цифрами и малыми латинскими буквами: 1, 2, 3... В скобках указаны номери симметричных деталей. Рамка, в которой расположена деталь, указана заглавной латинской буквой: **A, B, C**... Для деталей, которые необходимо красить перед монтажем, указан цвет краски: **(A), (B), (C)**... Порядок монтажа деталей указан цифрами: **1, 2, 3**... Клеить детали при помощи клея Plastic CEMENT.

Указание для наклейки декалей: Вырезать из листа нужные декали, опустить их в посуду с чистой водой приблизительно на 0.5 мин., наложить декали на модель, а затем сдвинуть их с листа. Для лучшего прилипания прижать их чистым марлевым тампоном.

МОНТАЖНА СХЕМА / ASSEMBLY

Ax2

Bx4

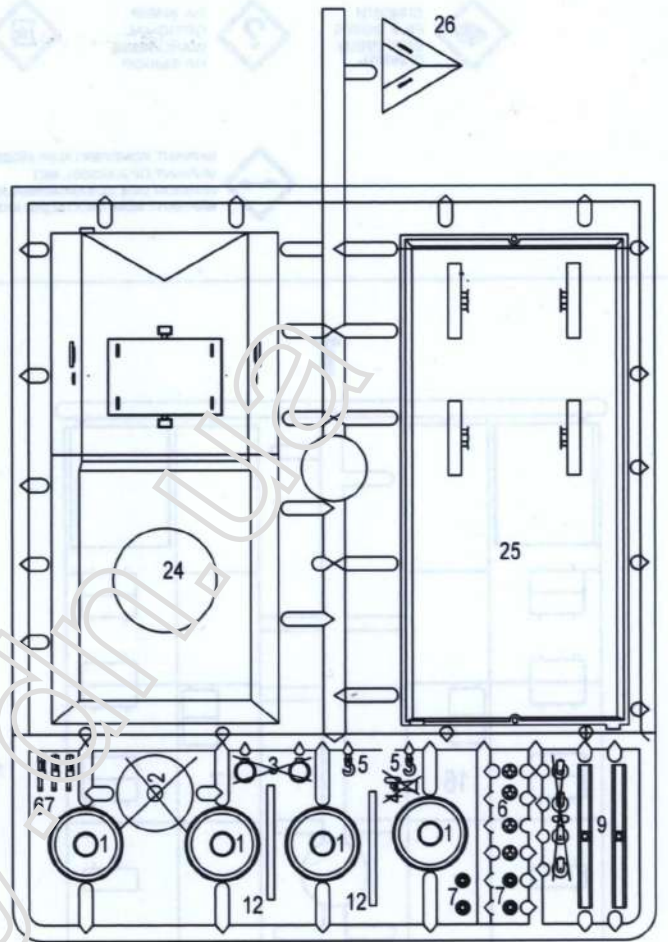
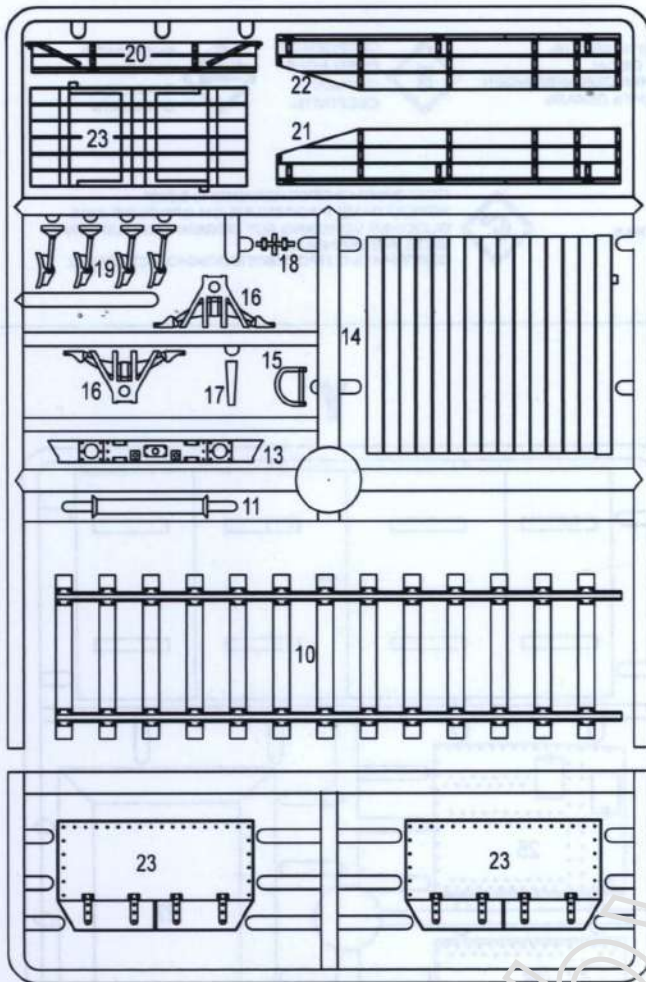

W

Zx4

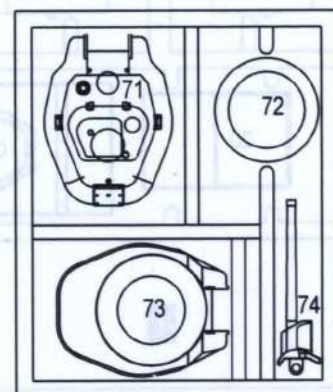
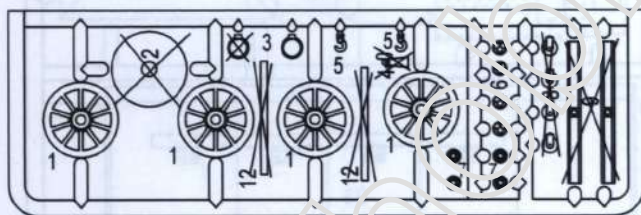

E

Lx2

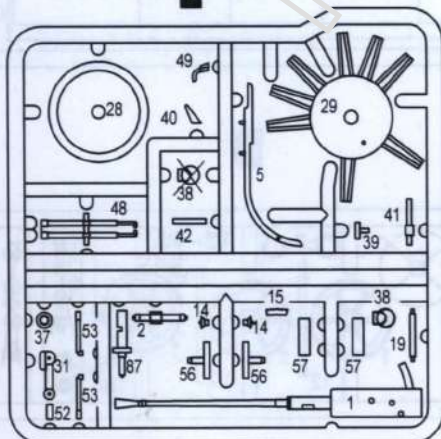

✗ Деталь при складанні не застосовувати / Do not use this detail during assembling.

МОНТАЖНА СХЕМА АСМБЛІ



КЛЕІТИ
CEMENT
KLEBEN
КЛЕИТЬ



НЕ КЛЕІТИ
DO NOT CEMENT
NICHT KLEBEN
НЕ КЛЕИТЬ



П'ЯТИ
SOLDER
LOTEN
ПАТЬ



ФАРБУВАТИ
PAINT
FARBEN
КРАСИТЬ



СФОРМУВАТИ
FORM
FORMEN
ФОРМОВАТЬ



СПИЛЯТИ
FILE DOWN
ENTFEREN
СПИЛИТЬ



НА ВИБІР
OPTIONAL
WAHLWEISE
НА ВЫБОР



НАКЛЕІТИ ДЕКАЛЬ
APPLY DECAL
ABZIEHBILDER ANBRINGEN
НАКЛЕИТЬ ДЕКАЛЬ



СВЕРДЛИТИ
OPEN HOLE
OFFNEN
СВЕРЛИТЬ



ВИДРІЗАТИ
CUT OFF
SCHNEIDEN
ОТРЕЗАТЬ



ВАРИАНТ КОМПЛЕКТАЦІЇ МОДЕЛІ
VARIANT OF A MODEL SET
VERSION DES ZUSAMMENBAUS DES MODELS
ВАРИАНТ КОМПЛЕКТАЦІЇ МОДЕЛІ



ПОВТОРИТИ З ПРОТИЛЕЖНОГО БОКУ
REPEAT SAME PROCEDURE ON OPPOSITE SIDE
GLEICHEN VORGANG AUF GEGENUEBERLIEGEN
SEITE WIEDERHOLEN
ПОВТОРИТЬ С ПРОТИВОПОЛОЖНОЇ СТОРОНИ

T

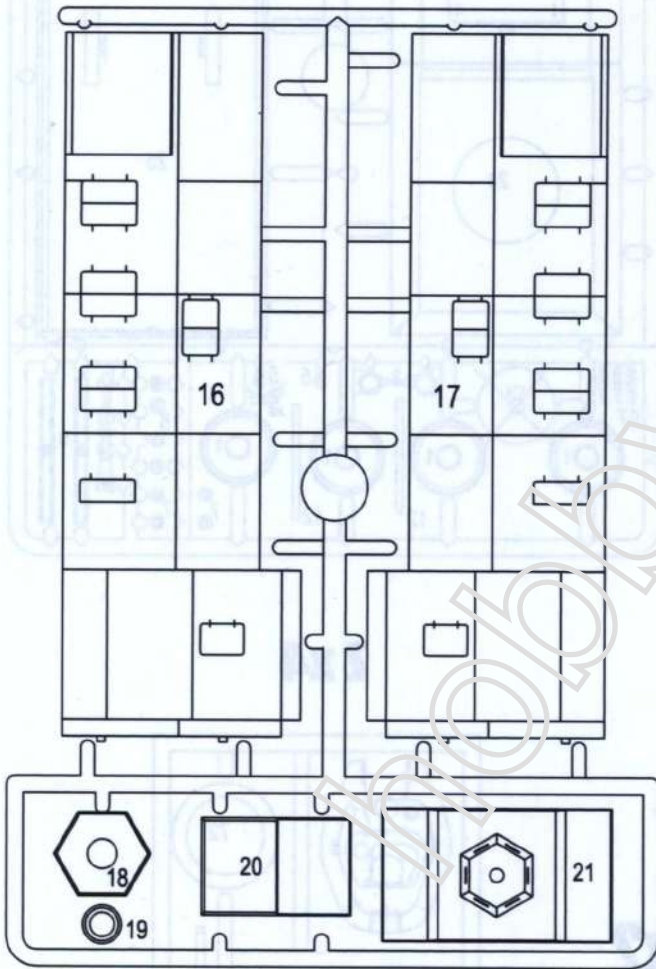

U

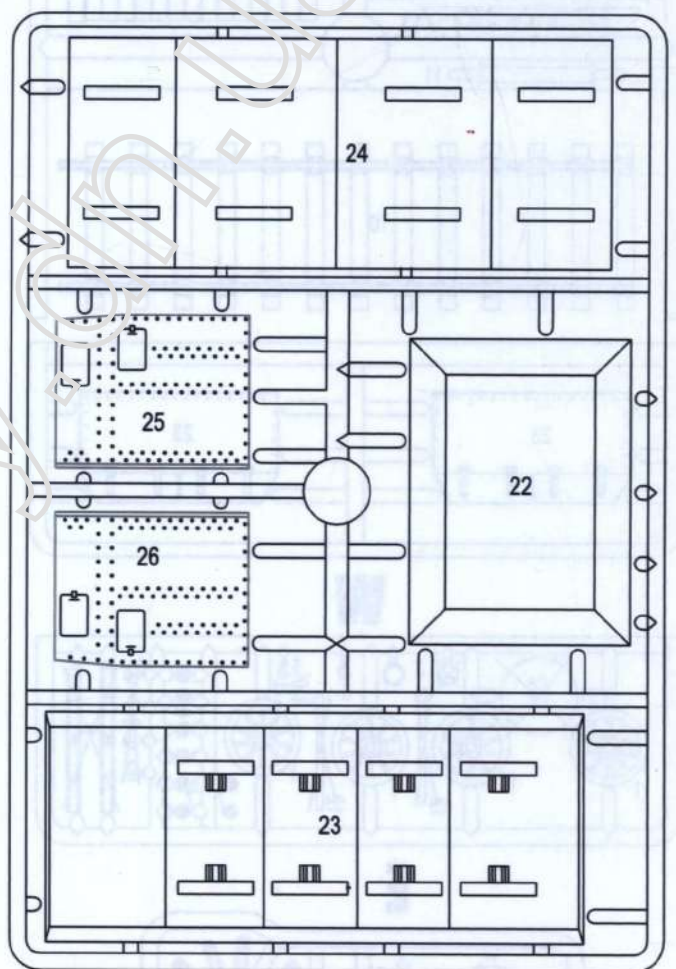

D

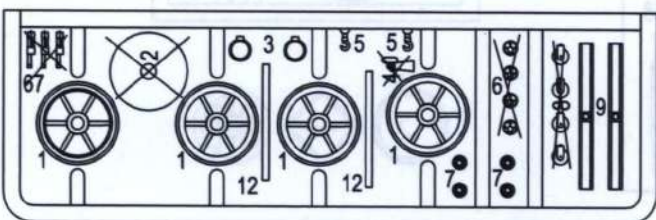

D

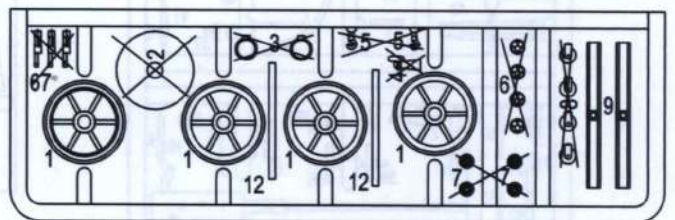

C**S****S****Kx6****Vx2****Px2**

PHOTO-ETCHED PARTS

M**Gx2****F****R**

Деталі в одній упаковці / The parts are packed together.



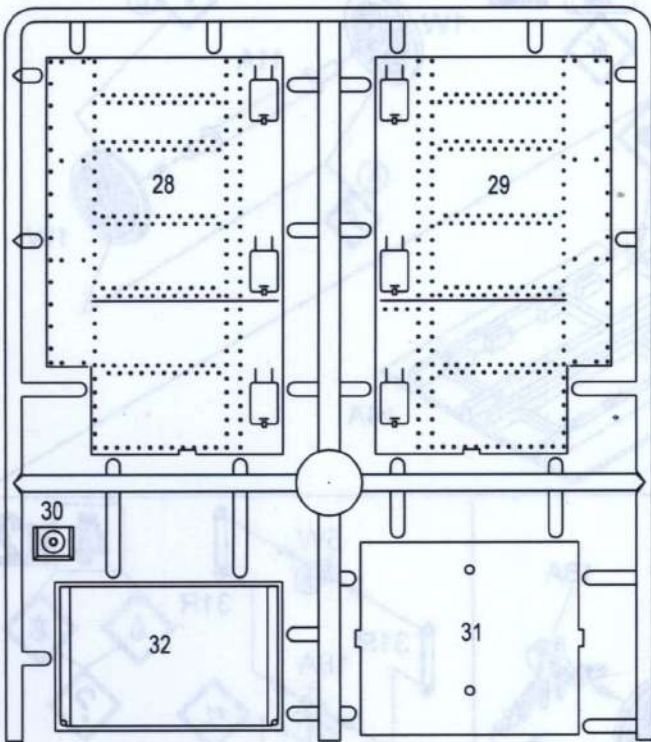
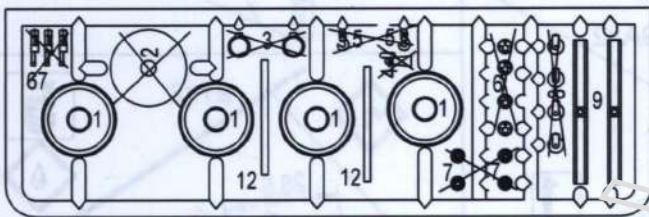
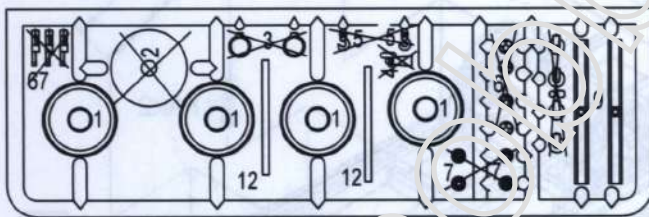
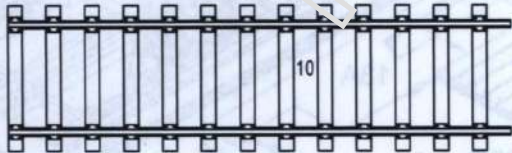
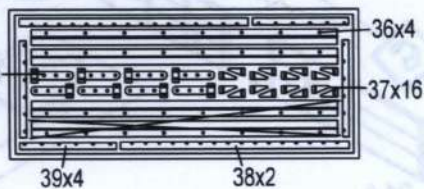
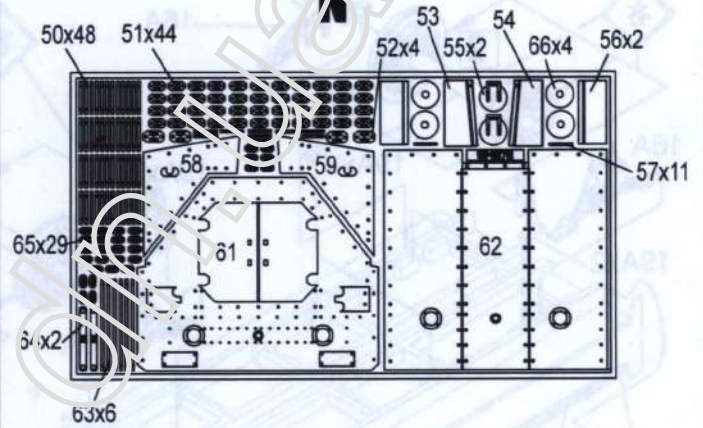
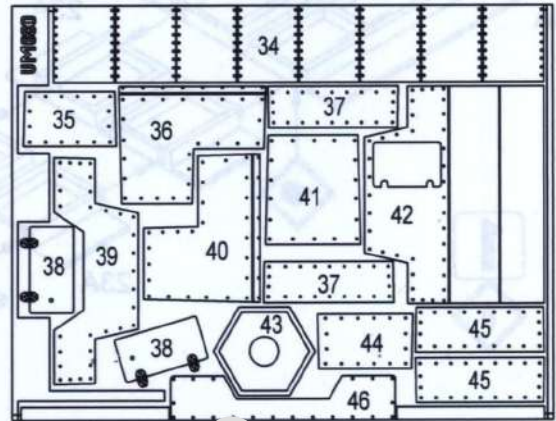
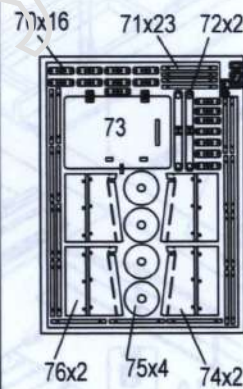
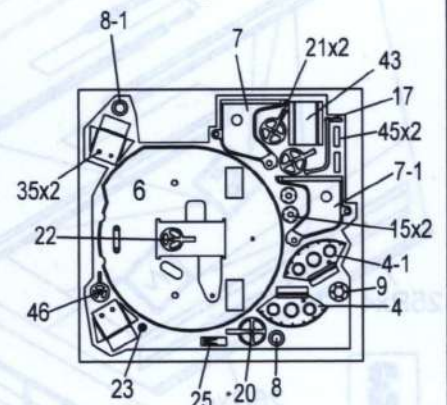
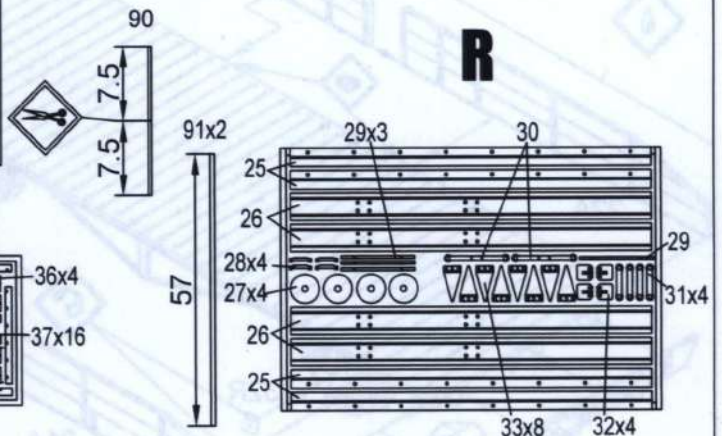
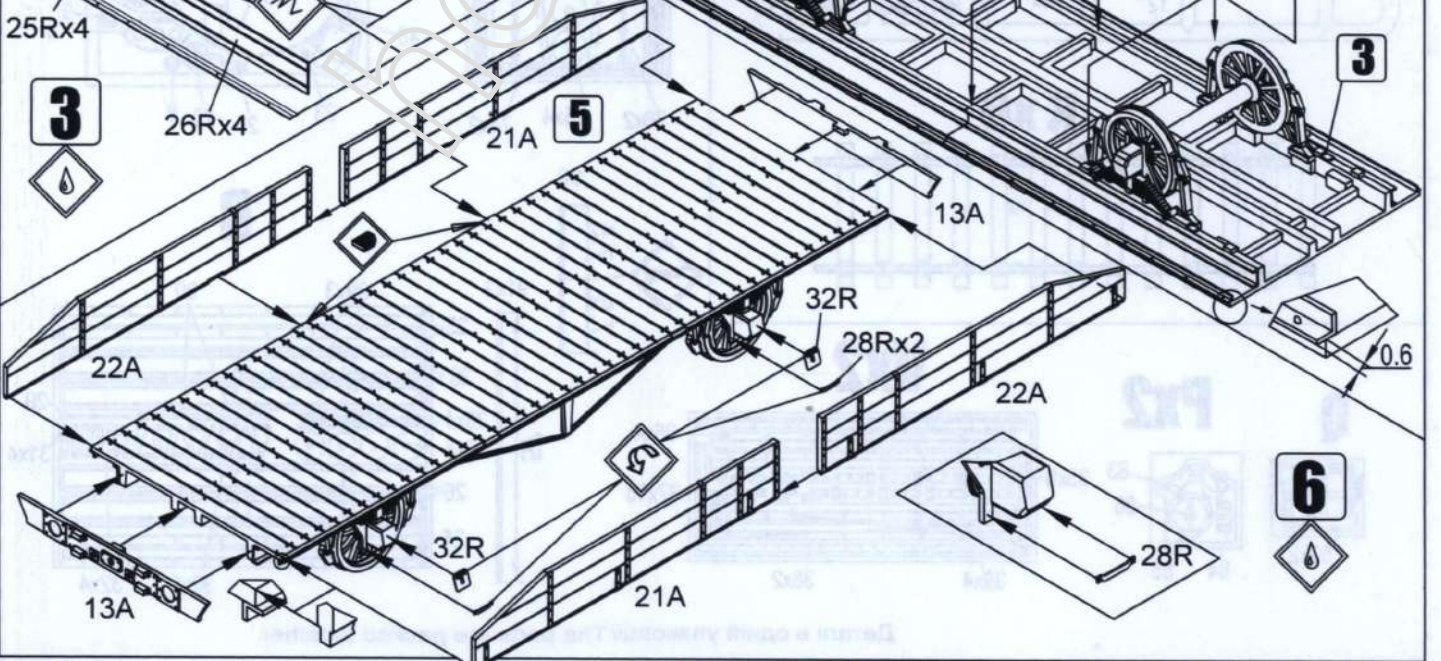
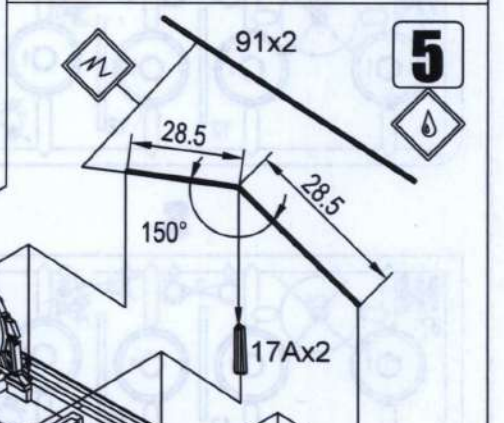
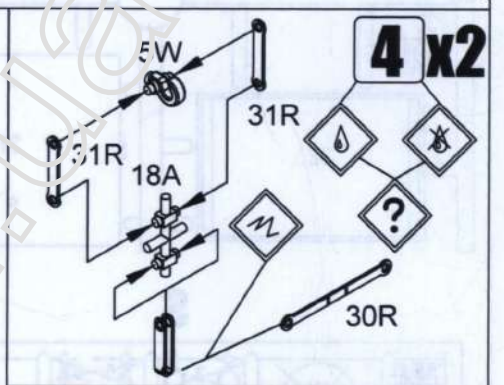
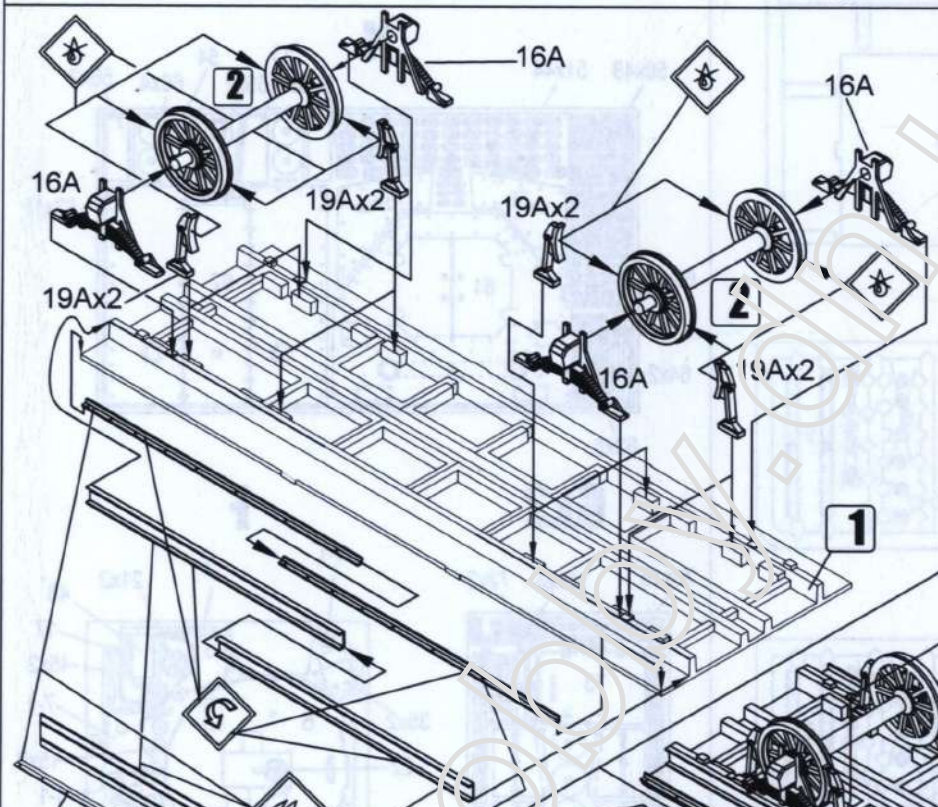
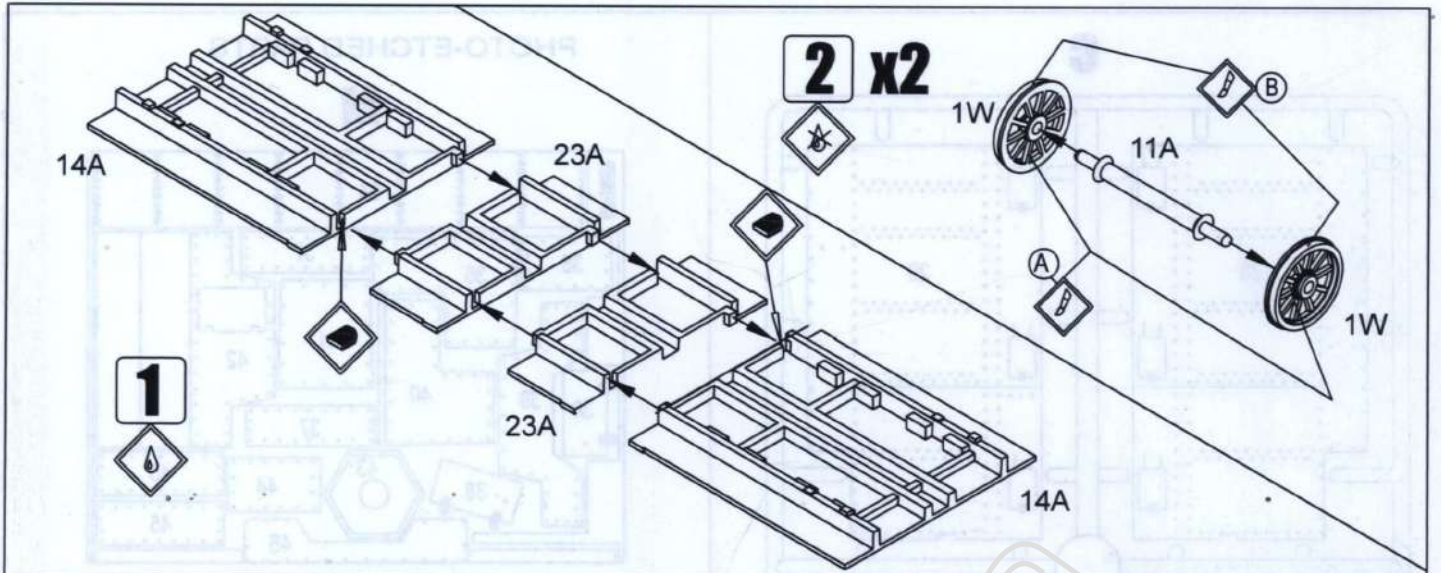
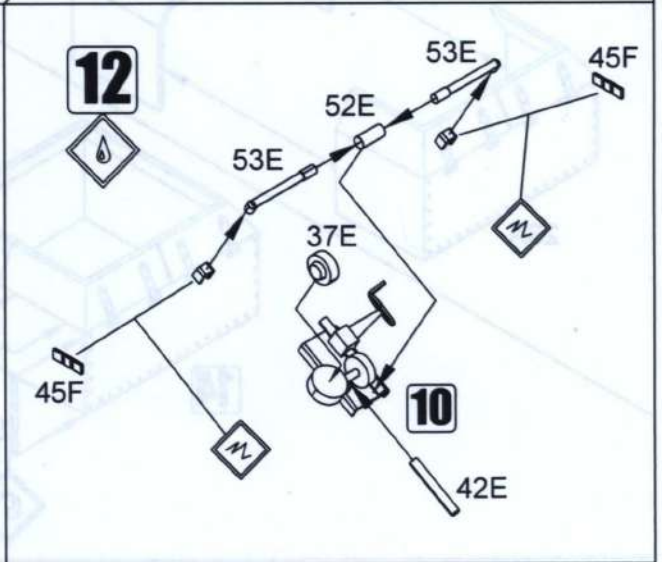
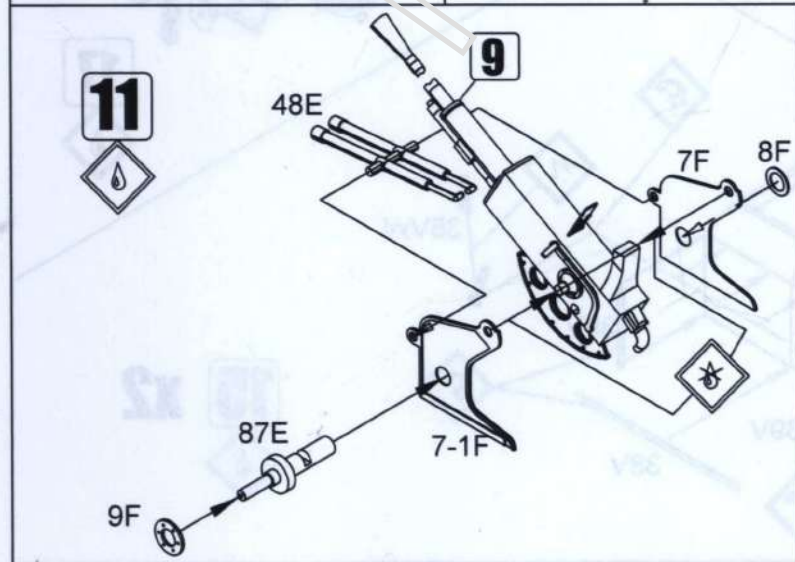
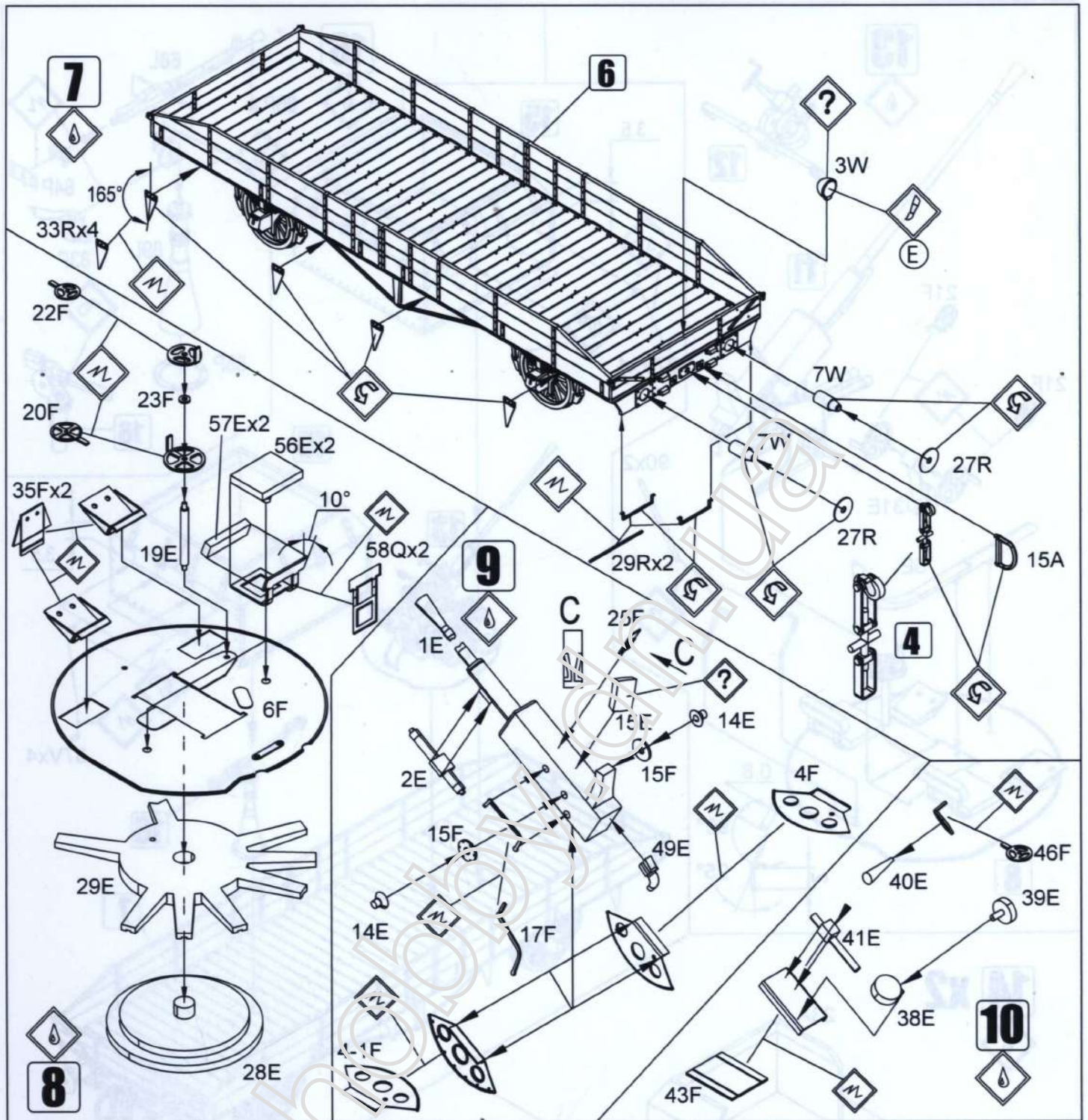

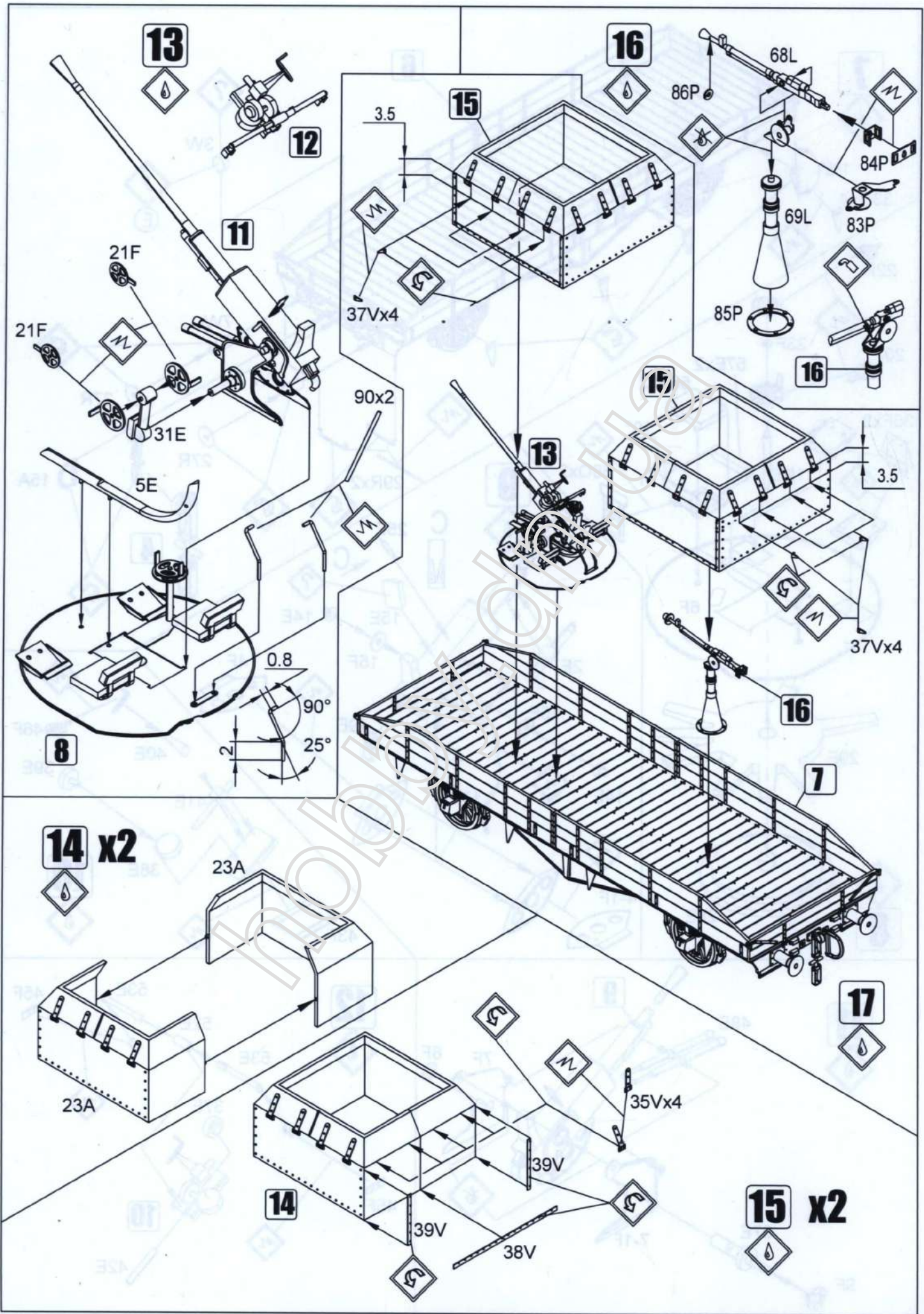

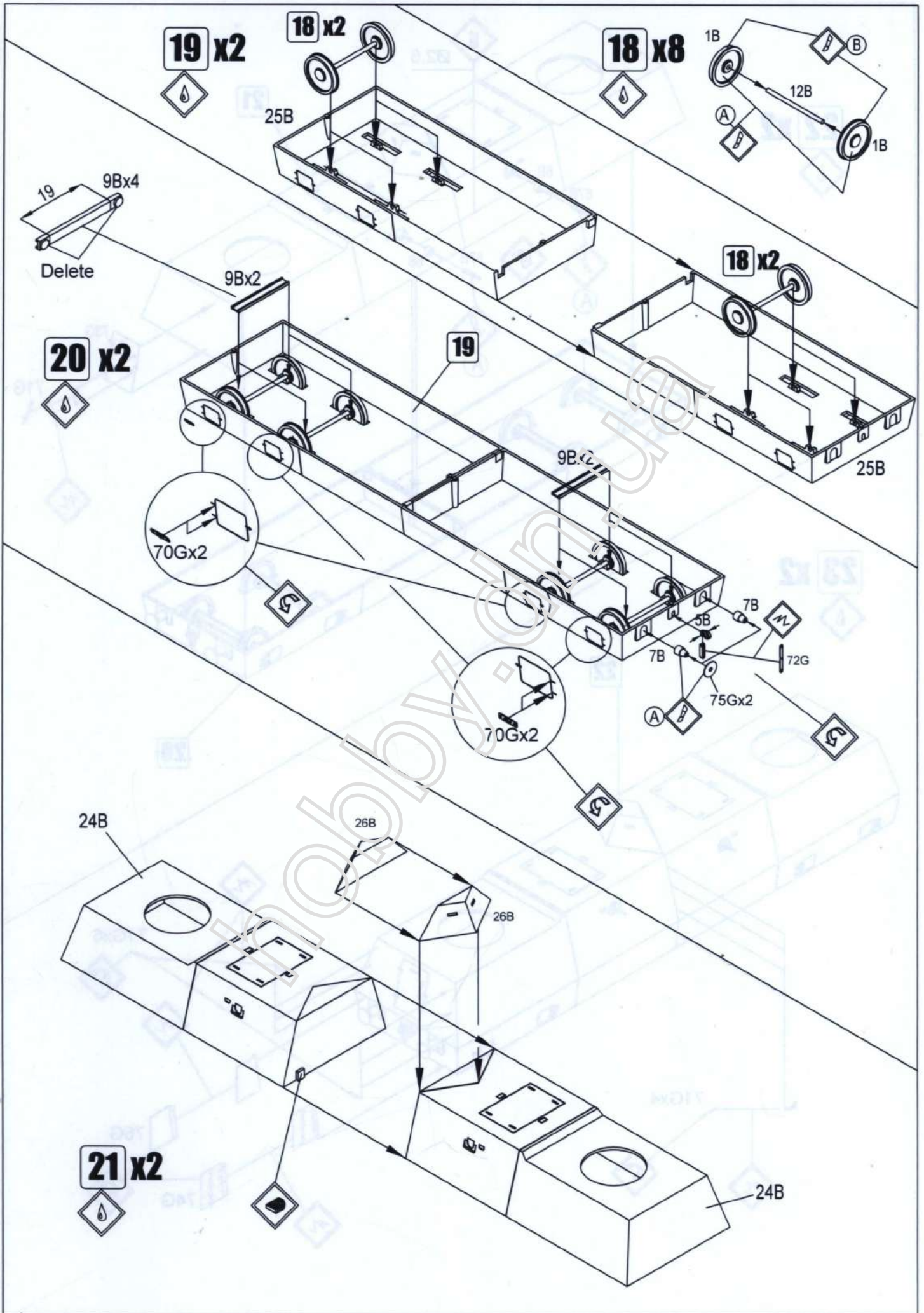

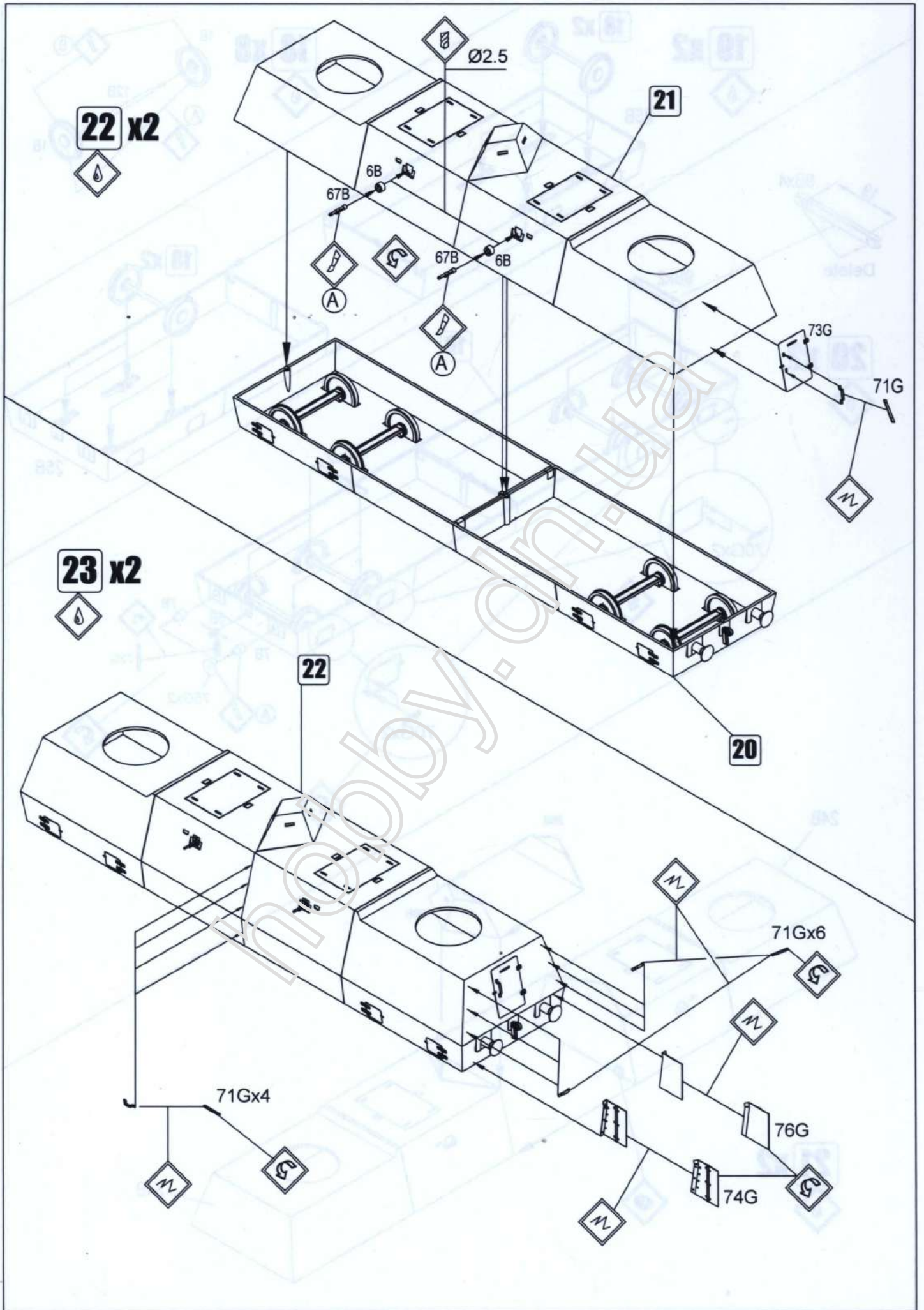

24 x4

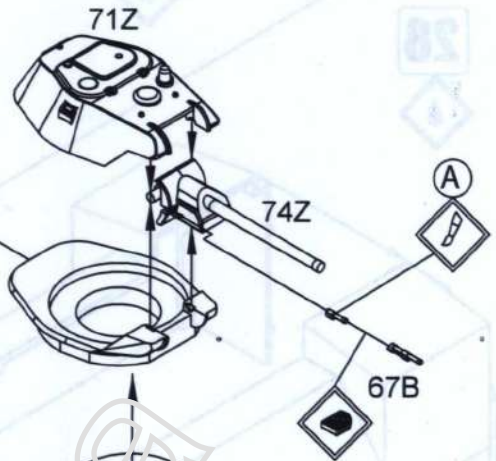
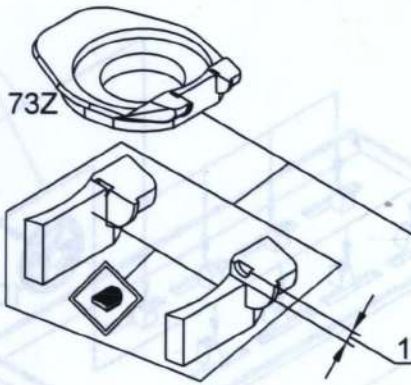

72Z

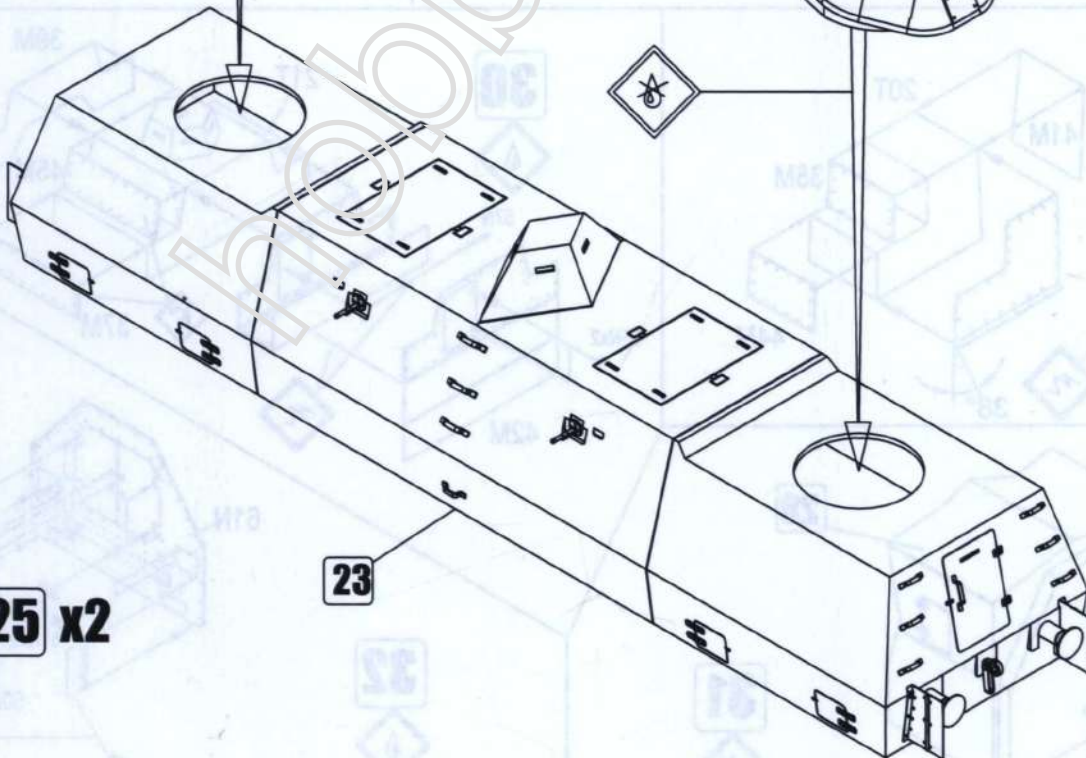
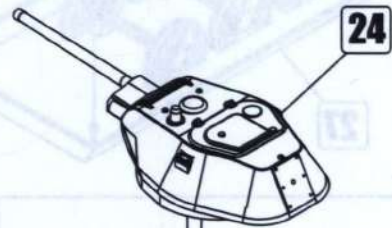
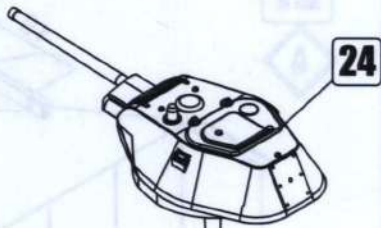

25 x2

23

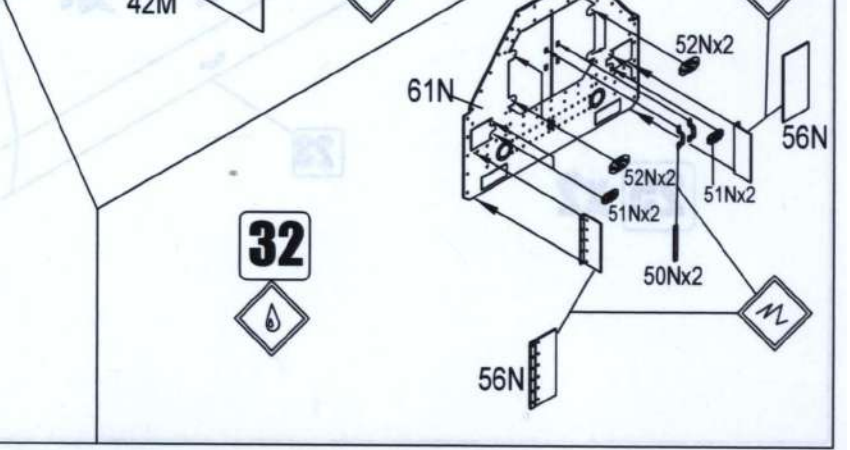
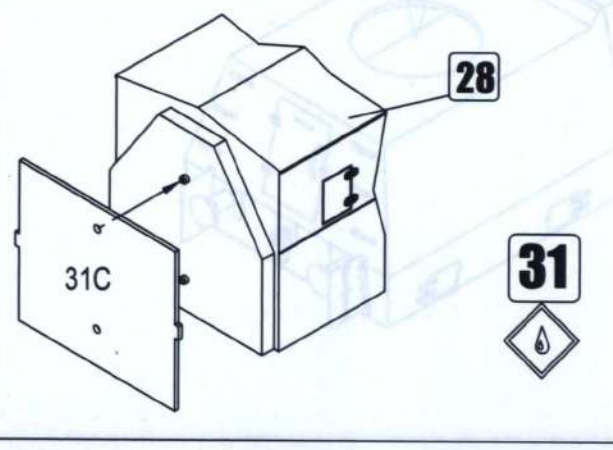
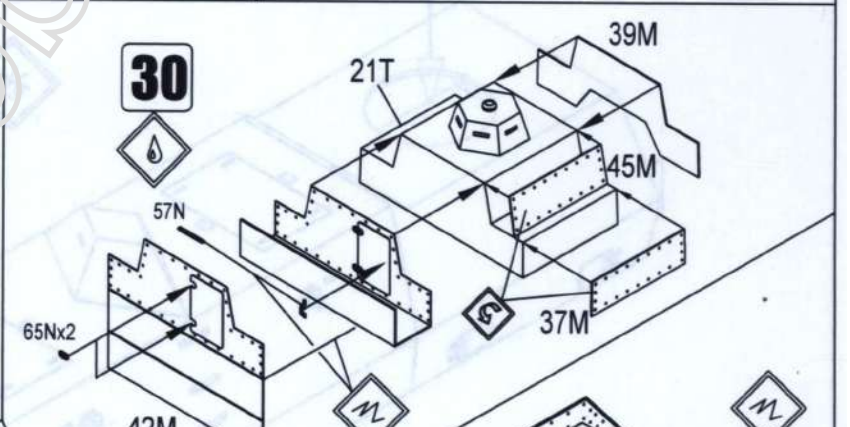
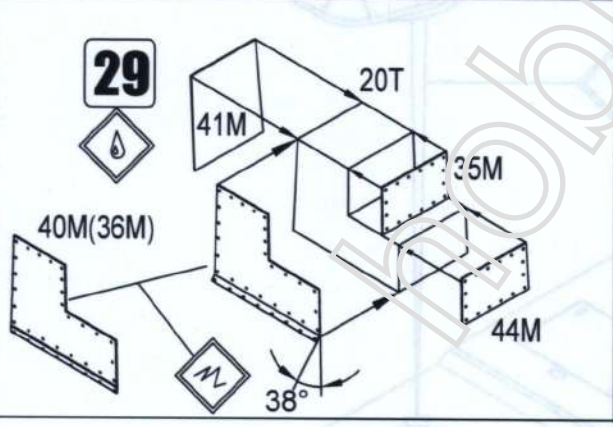
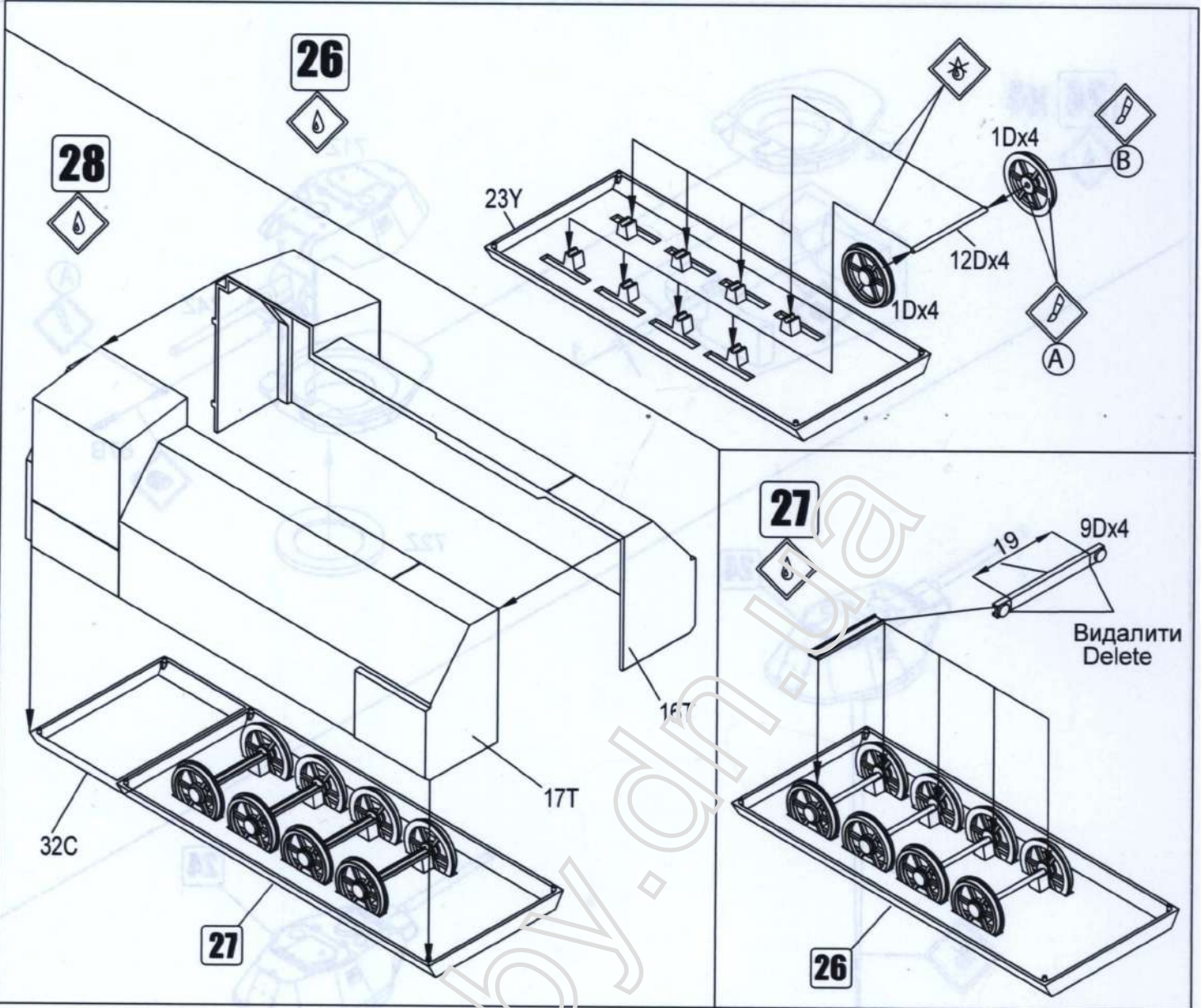

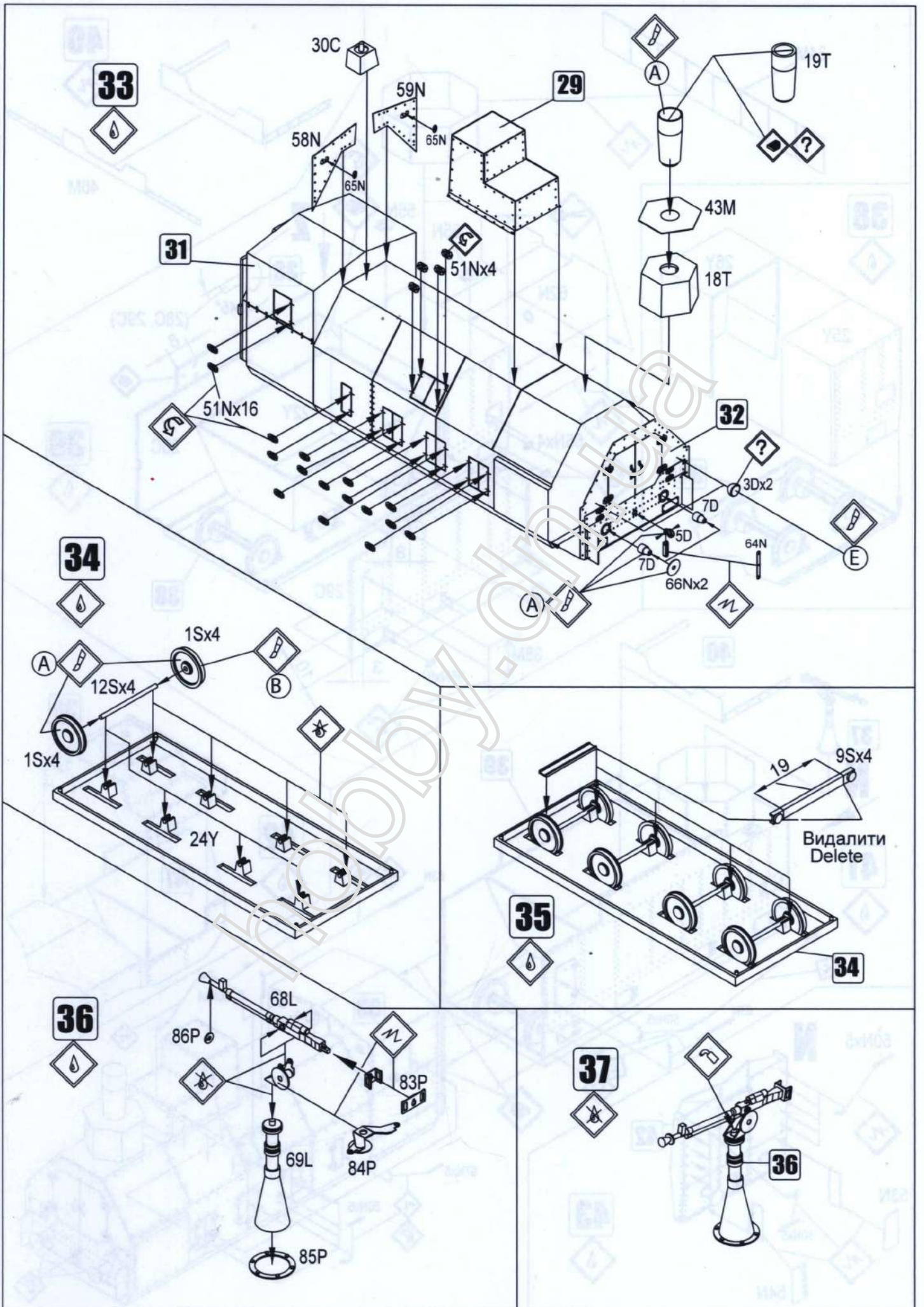

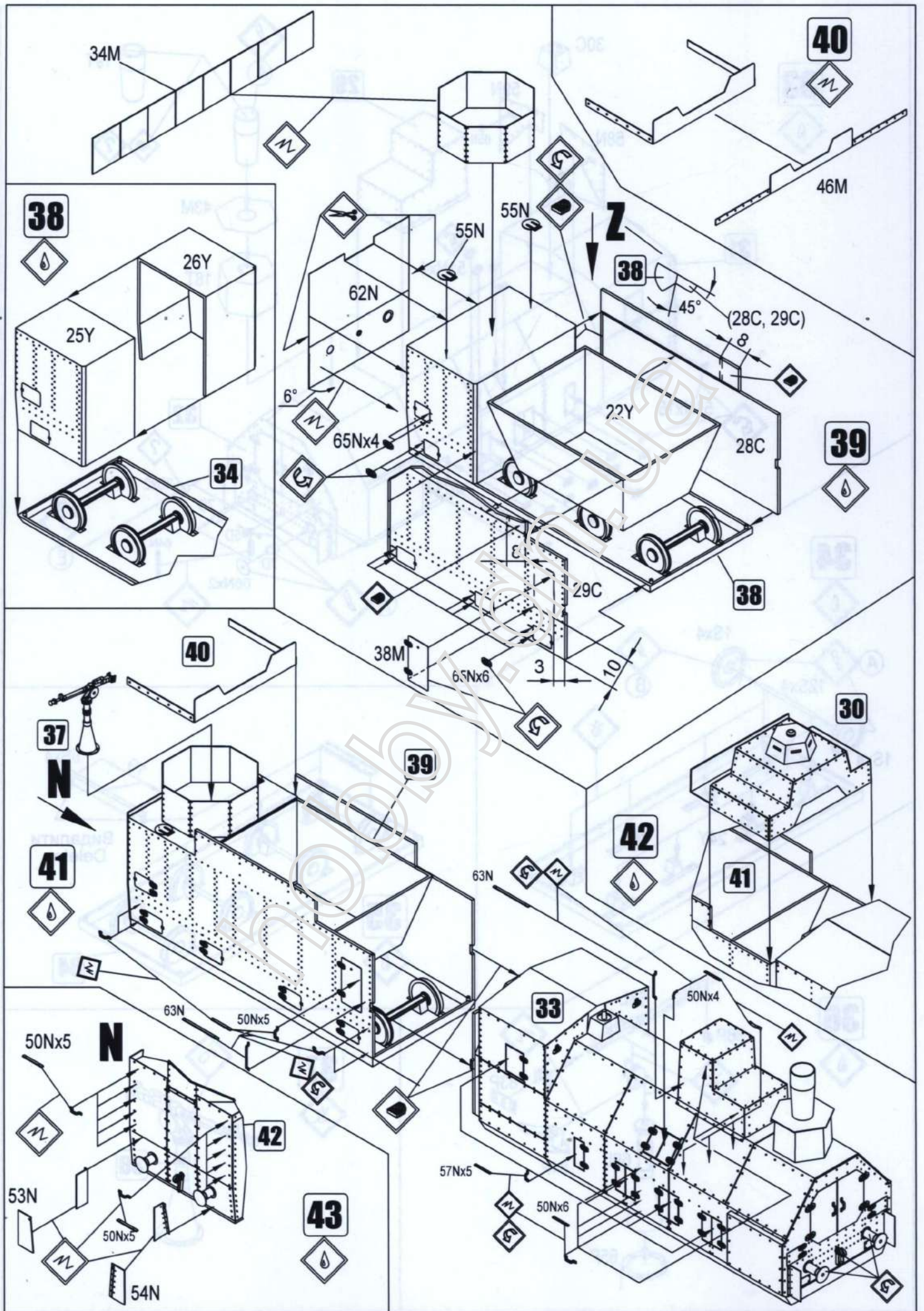

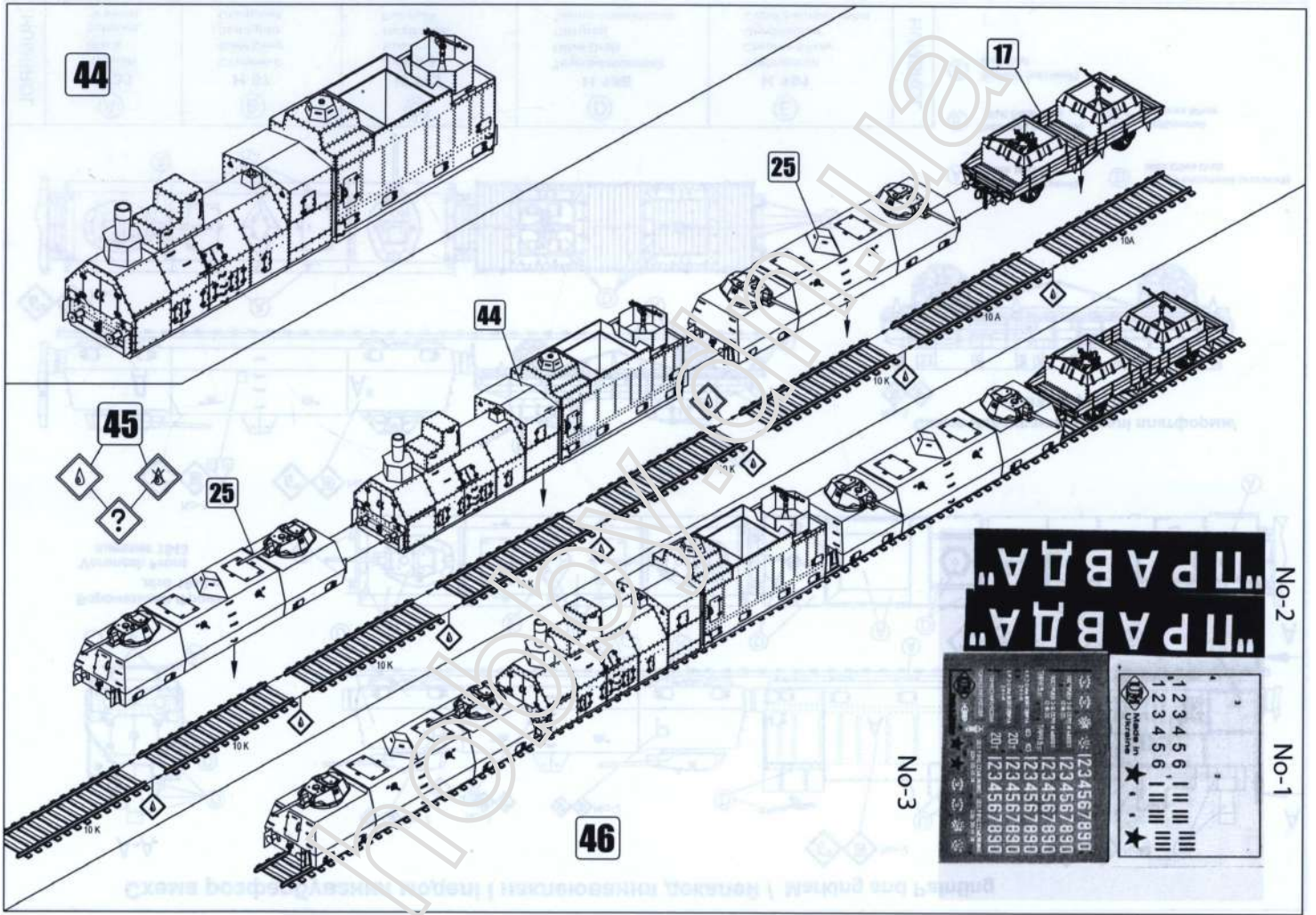

44

17

25

44

45

25

46

"ПАРБАДА"

No-2

停停發發 1234567890
 停停發發 1234567890
 停停發發 1234567890
 停停發發 1234567890
 停停發發 1234567890
 停停發發 1234567890

1 2 3 4 5 6
 1 2 3 4 5 6
 ★ ★ ★ ★ ★

No-1

No-3

Схема розфарбування моделі і наклеювання декалей / Marking and Painting

A-A

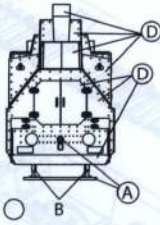

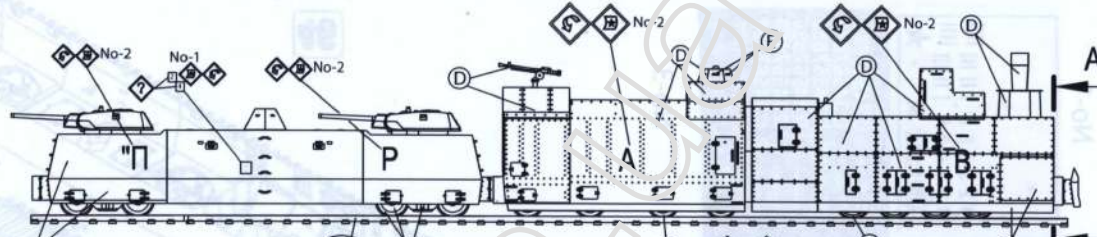

**Воронежский Фронт
літо 1943 р
Voronezh Front
summer 1943**

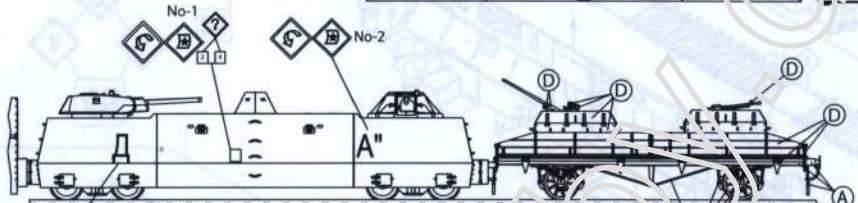

**Схема маркування моделі платформи/
Marking platform**

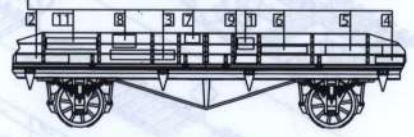

A Чорний (матовий)
Black Matt

B Сталевий (матовий)
Matt Steel Grey

C Іржавий (матовий)
Matt Rust

D Темно-оливовий (матовий)
Matt Olive Drab

E Сріблястий
Chrome Silver

HUMBROL	<p>A</p> <p>H 33 Чорний Black Schwarz Черный</p>	<p>B</p> <p>H 87 Сталевий Steel Grey Stahlgrau Стальной</p>	<p>C</p> <p>H 112 Іржавий Rust Rostbraun Ржавый</p>	<p>D</p> <p>H 155 Темно-оливовий Olive Drab Olivgrau Темно-оливковый</p>	<p>E</p> <p>H 191 Сріблястий Chrome Silver Chromsilber Серебристый хром</p>	HUMBROL
----------------	--	---	---	--	---	----------------