

Танк БТ-7 на двовісній 20-тонній залізничній платформі (коротка-6.6 м)/

Tank BT-7 on a biaxial 20-ton railway platform (short-6.6 m)



№ 693

1:72

UKR

Вантажні перевезення залізницею у всіх розвинутих країнах світу завжди мали величезне значення, проте у військовий час цьому процесу надавалось особливо-важливе виконання. Була життєво важлива необхідність у мобільному транспортуванні військової техніки з одного району бойових дій до іншого, а також у доставці бойової техніки та вантажів супроводження з тилу на фронт, і транспортування техніки в тил для її ремонту і відновлення. Зокрема, для таких перевезень під час ВОВ використовувалися двовісні платформи. Ми продовжуємо серію моделей на цю тематику. Військово-фотографічний літопис відобразив момент, де на двовісних платформах транспортується ешелон танків БТ-7. Пам'яті цих подій і присвячується ця модель.

ENG

Cargo transportation by rail in all industrialized countries of the world were always of great importance, however in wartime the especially important attention was paid to this process. There was a vital necessity for a mobile transfer of military equipment from one theatre of war to another, as well as in delivery of military equipment and maintenance cargos from rear to front, and equipment transportations to the rear for its repair and restoration. In particular, two-axis platforms were used for such transportations during the Second World War. We continue a series of models on this topic. The military photographic chronicle captured the moment where an echelon of BT-7 tanks is transported on biaxial platforms. This model is also devoted to memory of these events.

DEU

In allen entwickelten Ländern hat der Eisenbahn Güterverkehr immer die riesige Bedeutung, jedoch wurde zur Militärzeit an diesen Prozess die hochwichtige Erfüllung. Es war die lebenswichtige Notwendigkeit den technischen Kampfmitteln aus einem Bezirk des Kampfes in anderem, schnell transportieren, sowie die Beförderung der Kampftechnik und der Ladungen aus dem Hinterland zur Front, und der Beförderung der Technik ins Hinterland für ihre Reparatur und die Wiederherstellung. Insbesondere wurden für solche Beförderungen während des Grossen Vaterländischen Kriegs Zweiachsen Plattformen verwendet. Wir setzen eine Reihe von Modellen zu diesem Thema fort. Die fotografische Chronik des Militärs hielt den Moment fest wo eine Staffel von BT-7-Panzern auf zweiachsigen Plattformen transportiert wird. Dem Gedächtnis dieser Ereignisse wird dieses Modell eben gewidmet.

RUS

Грузоперевозки по жд. во всех развитых странах мира имели всегда огромное значение, однако в военное время этому процессу предавалось особо важное исполнение. Была жизненно-важная необходимость в мобильной переброске военной техники из одного района боевых действий в другой, а также в доставке боевой техники и грузов сопровождения из тыла к фронту, и транспортировки техники в тил для ее ремонта и восстановления. В частности, для таких перевозок во время ВОВ использовались двухосные платформы. Мы продолжаем серию моделей по этой тематике. Военно-фотографическая летопись запечатлела момент, где на двухосных платформах транспортируется эшелон танков БТ-7. Памяти этих событий и посвящается эта модель.

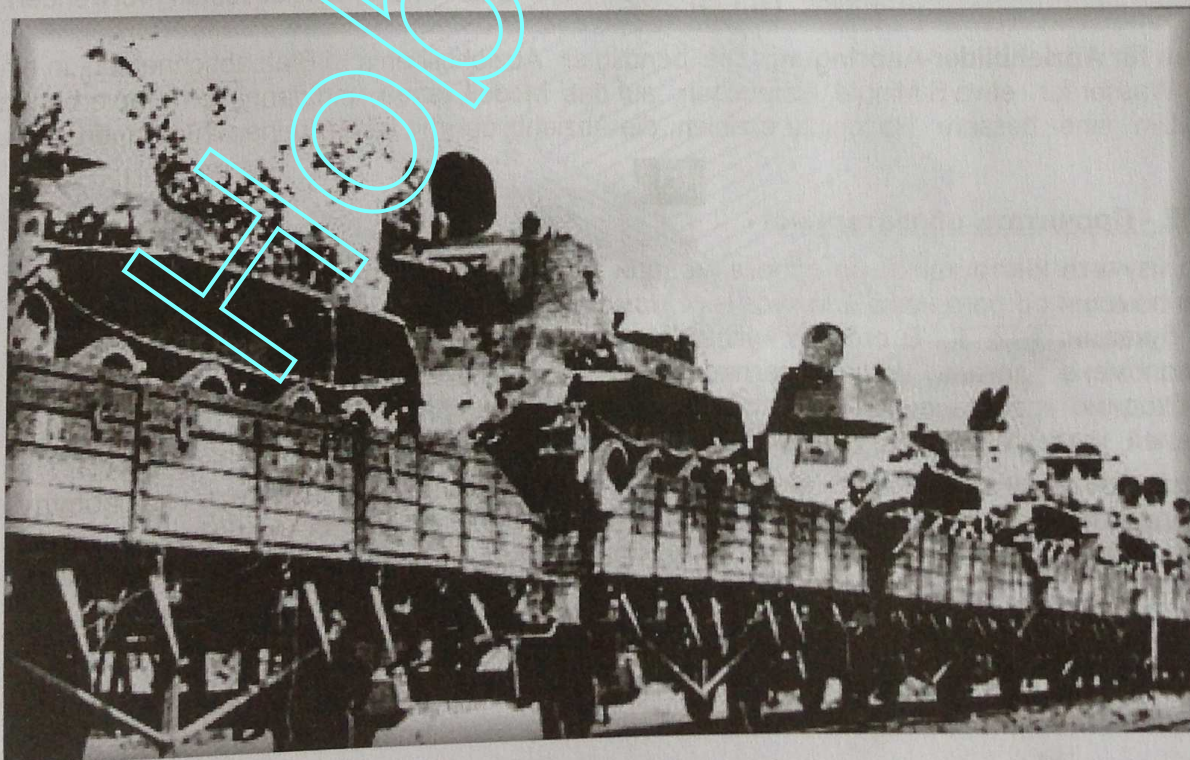

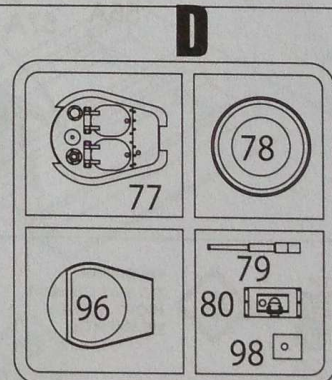
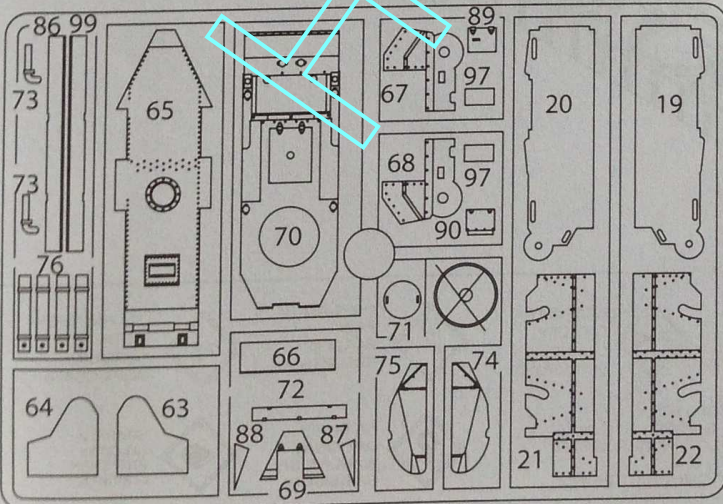
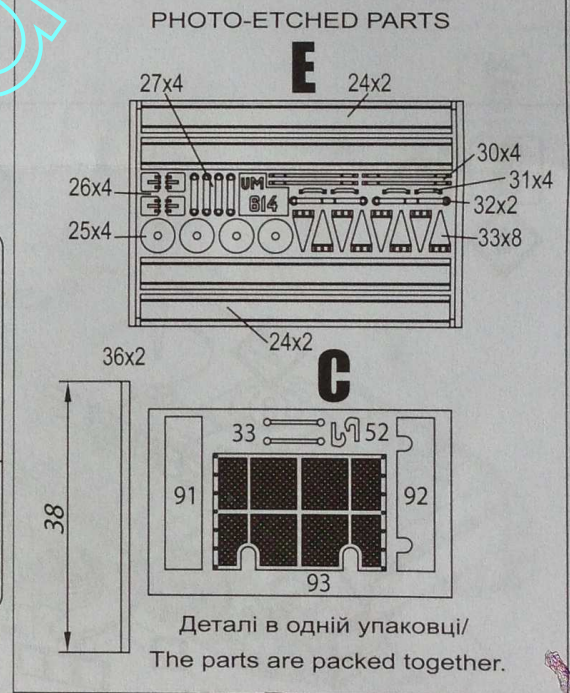
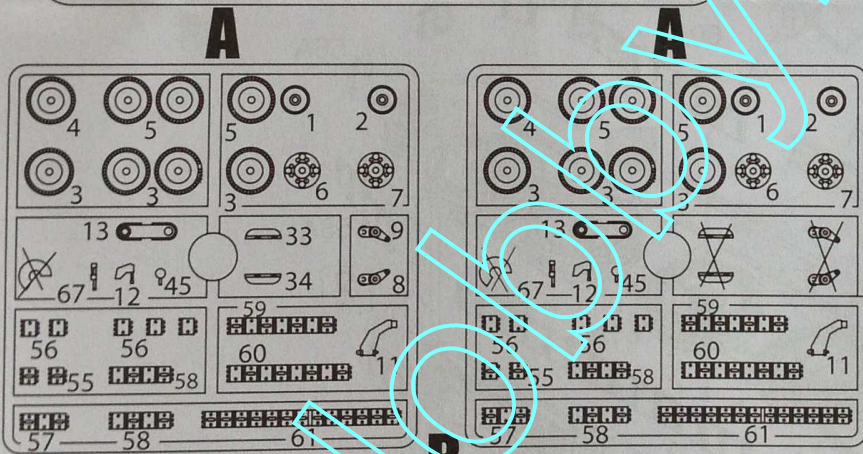
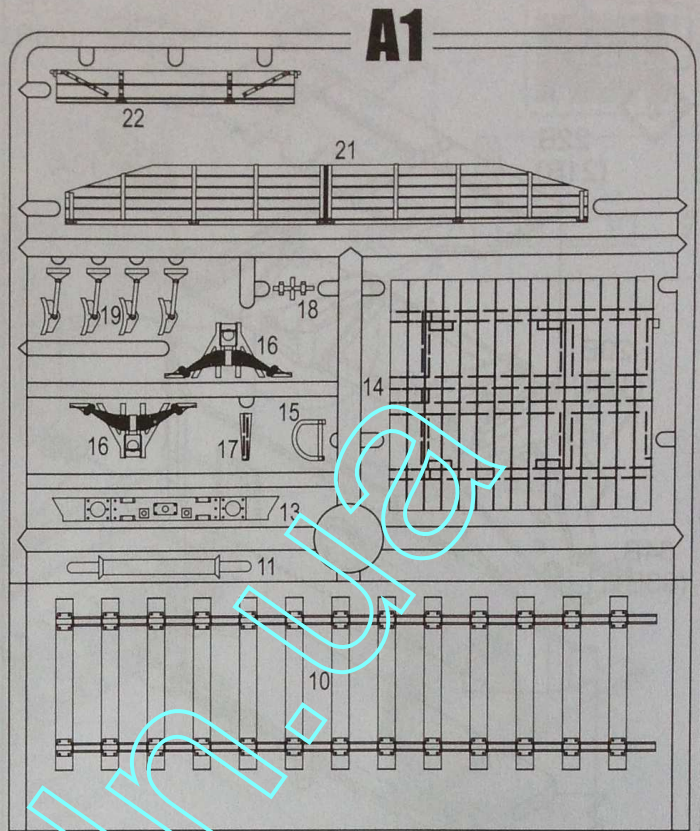
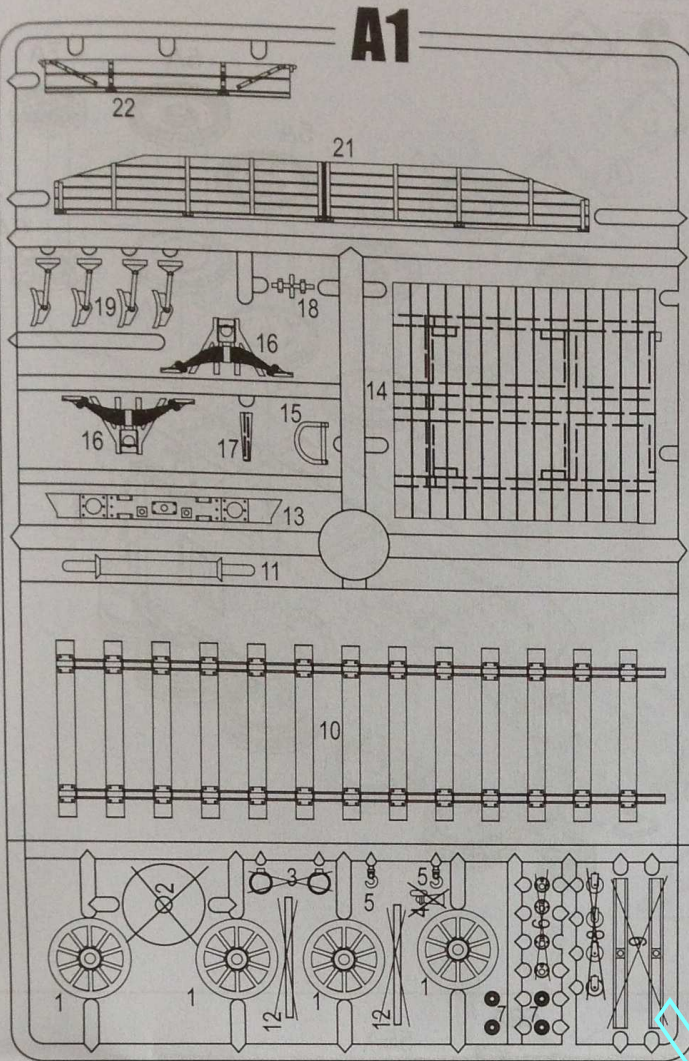

✗ Деталь при складанні не застосовувати./
Do not use this detail during assembling.

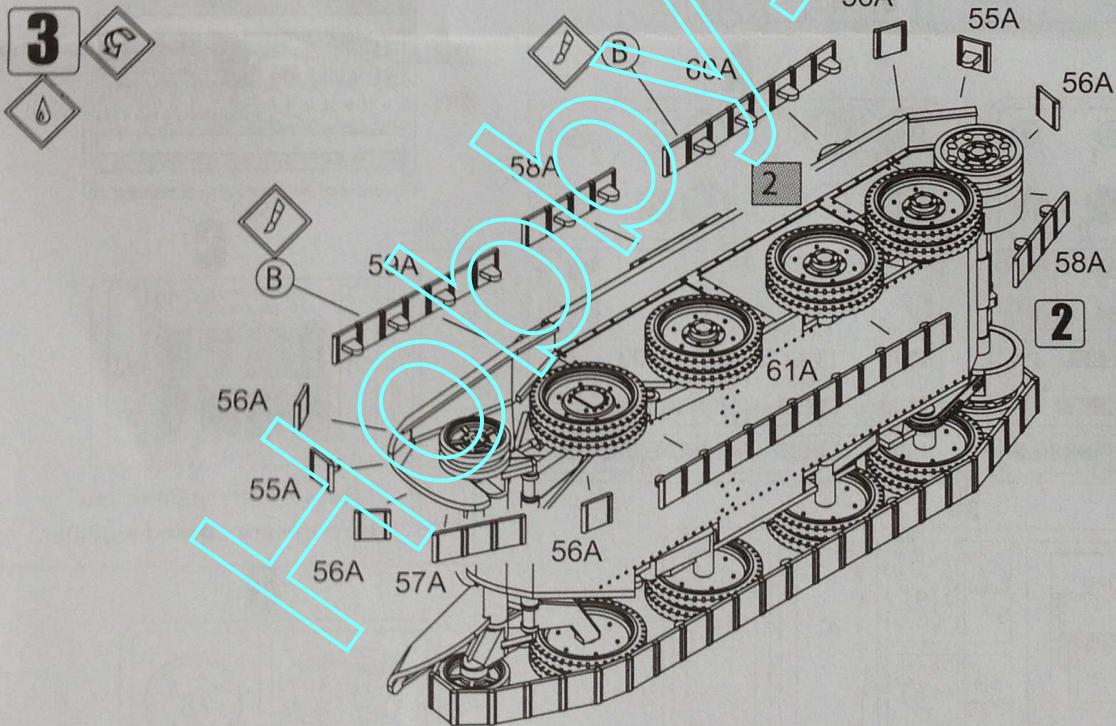
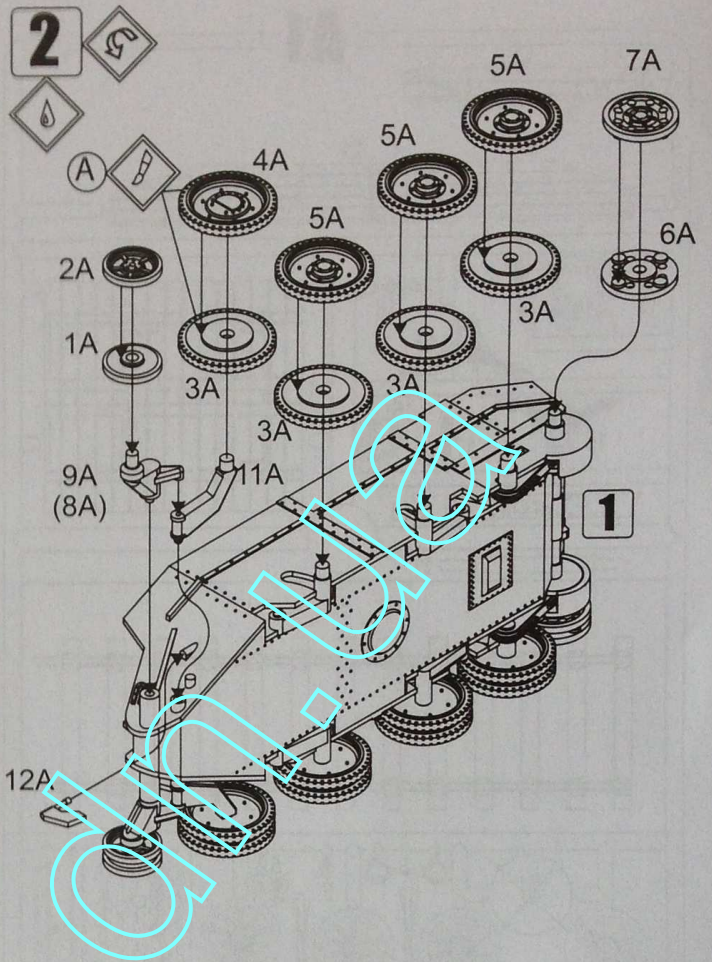
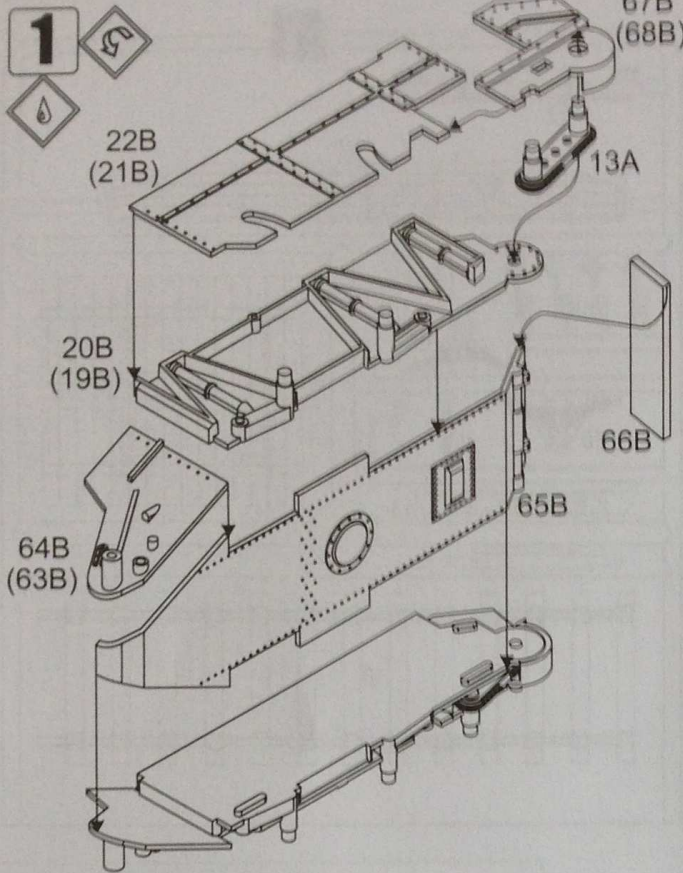

КЛЕИТИ
CEMENT
KLEBEN
КЛЕИТЬ



НЕ КЛЕИТИ
DO NOT CEMENT
NICHT KLEBEN
НЕ КЛЕИТЬ



СВЕРЛИТИ
OPEN HOLE
OFFNEN
СВЕРЛИТЬ



ВИДРИЗАТИ
CUT OFF
SCHNEIDEN
ОТРЕЗАТЬ



ФАРБУВАТИ
PAINT
FARBEN
КРАСИТЬ



СФОРМУВАТИ
FORM
FORMEN
ФОРМОВАТЬ



НАКЛЕИТИ ДЕКАЛЬ
APPLY DECAL
ABZIEHBILDER ANBRINGEN
НАКЛЕИТЬ ДЕКАЛЬ



ПОВТОРИТИ З ПРОТИЛЕЖНОГО БОКУ
REPEAT SAME PROCEDURE ON OPPOSITE SIDE
GLEICHEN VORGANG AUF GEGENUEBERLIEGEN
SEITE WIEDERHOLEN
ПОВТОРИТЬ С ПРОТИВОПОЛОЖНОЙ СТОРОНЫ



НА ВИБІР
OPTIONAL
WAHLWEISE
НА ВИБІР



СПИЛЯТИ
FILE DOWN
ENTFERNEN
СПИЛЯТИ

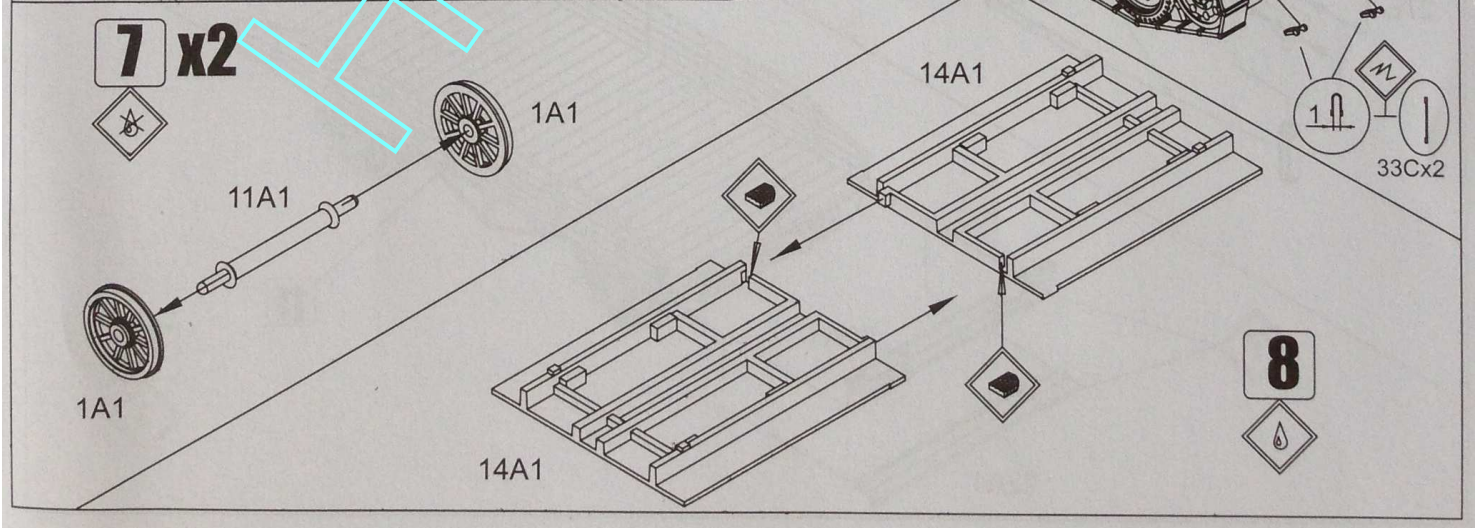
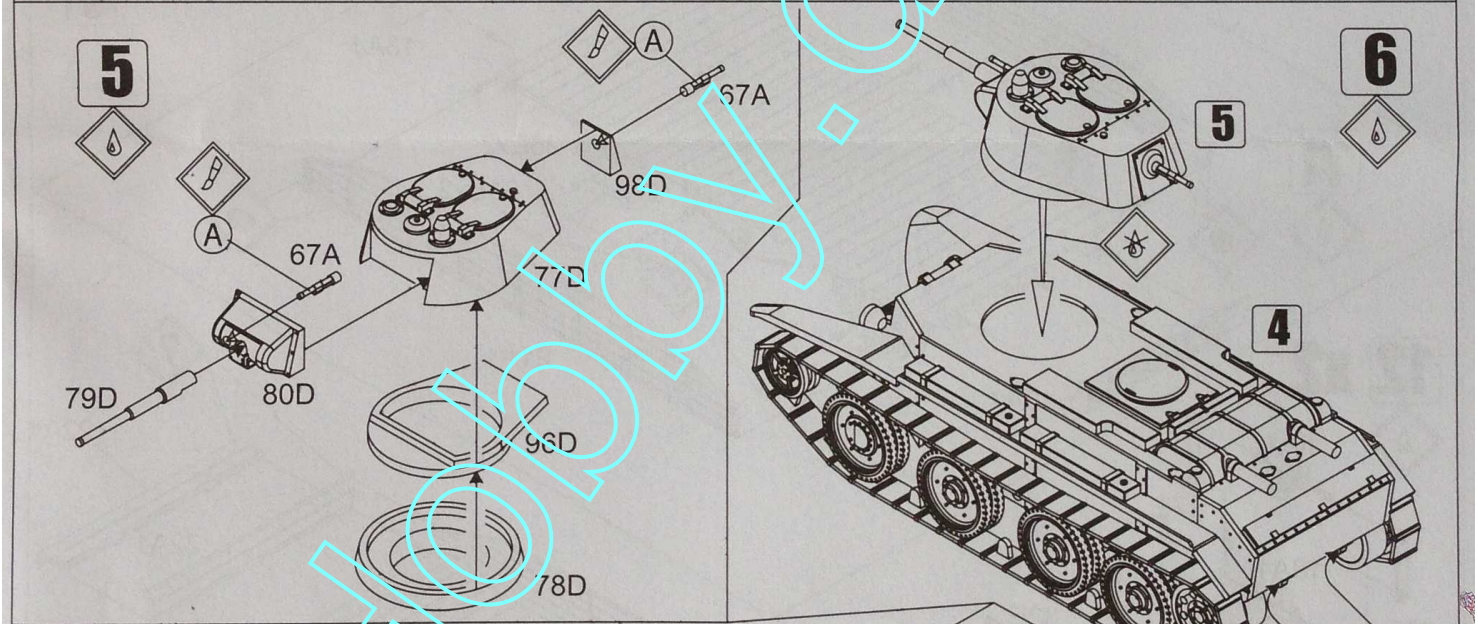
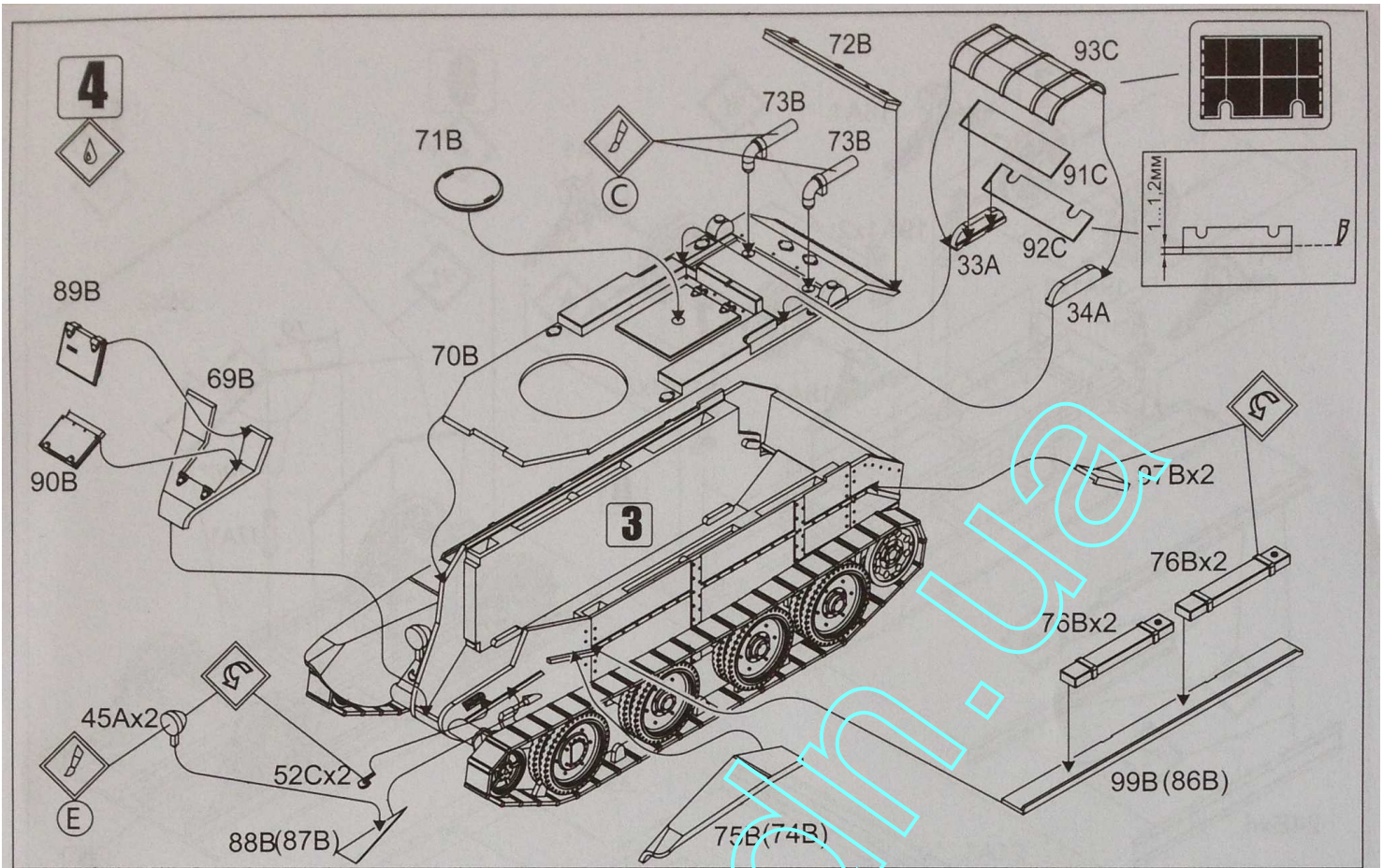

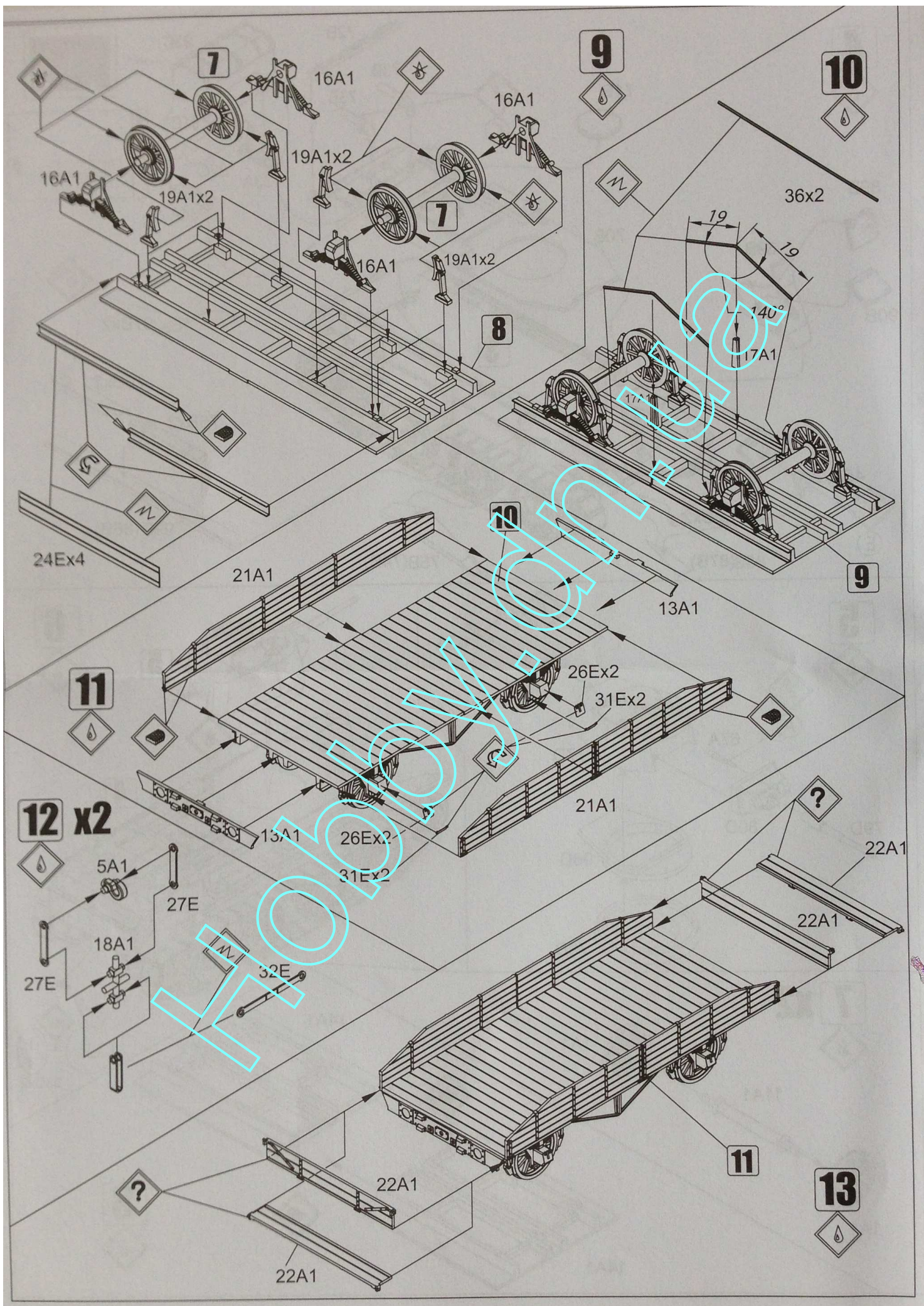

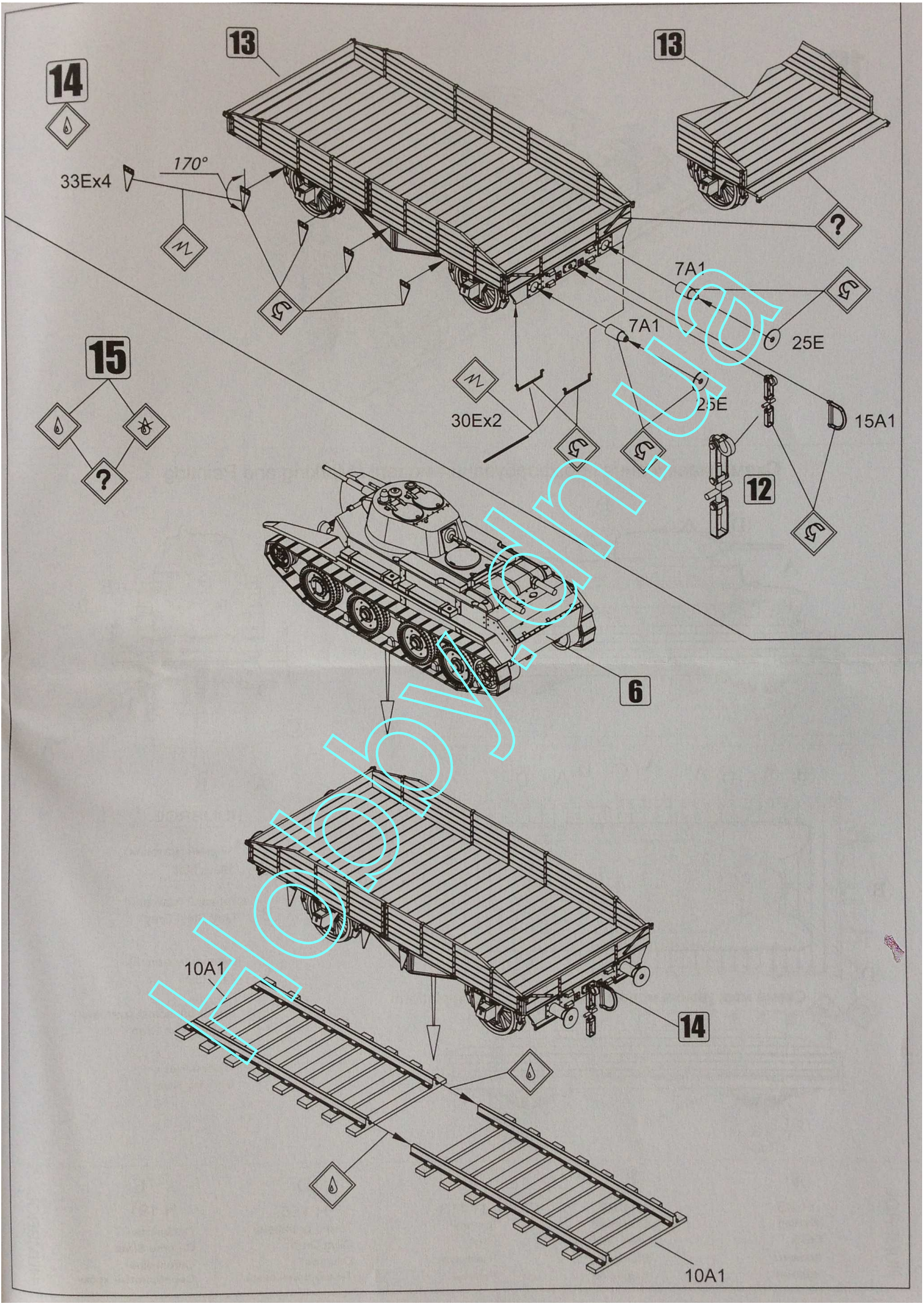



Схема маркування і розфарбування моделі / Marking and Painting



Схема маркування моделі платформи / Marking platform

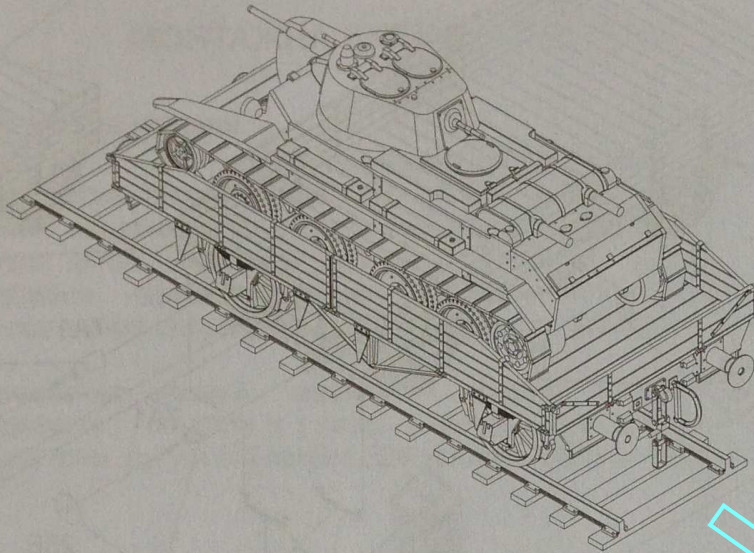

HUMBROL

- A** Чорний (матовий)
Black Matt
- B** Сталевий (матовий)
Matt Steel Grey
- C** Іржавий (матовий)
Matt Rust
- D** Темно-оливовий (матовий)
Matt Olive Drab
- E** Сріблястий
Chrome Silver

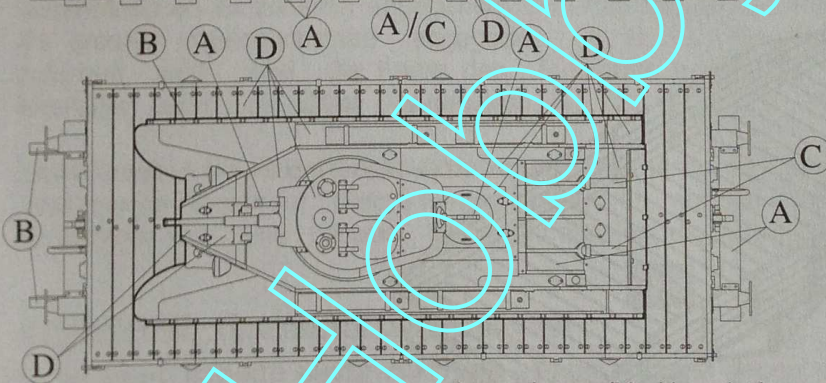
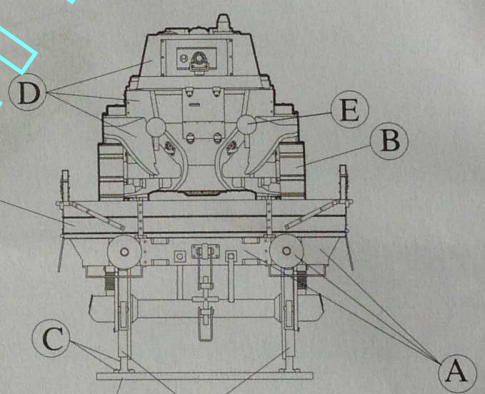
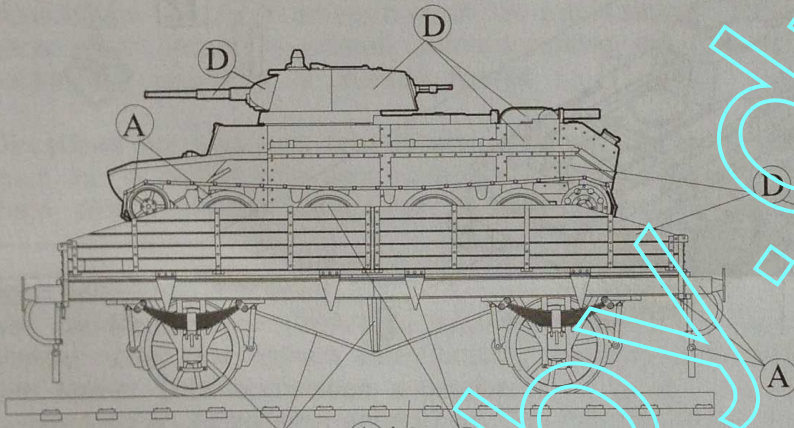
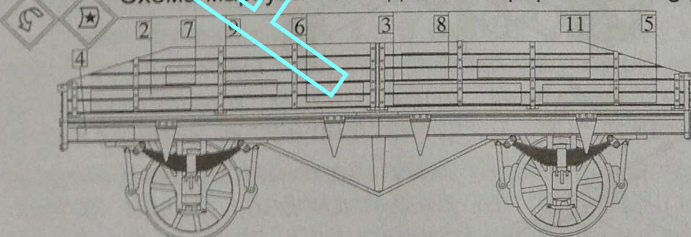
HUMBROL	<p>A</p> <p>H 33 Чорний Black Schwarz Чорний</p>	<p>B</p> <p>H 87 Сталевий Steel Grey Stahlgrau Стальной</p>	<p>C</p> <p>H 113 Іржавий Rust Rostbraun Ржавий</p>	<p>D</p> <p>H 155 Темно-оливовий Olive Drab Olivgrau Темно-оливковий</p>	<p>E</p> <p>H 191 Сріблястий Chrome Silver Chromsilber Серебристий хром</p>	HUMBROL
---------	---	--	--	---	--	---------

Схема маркування
і розфарбування моделі
Marking and Painting

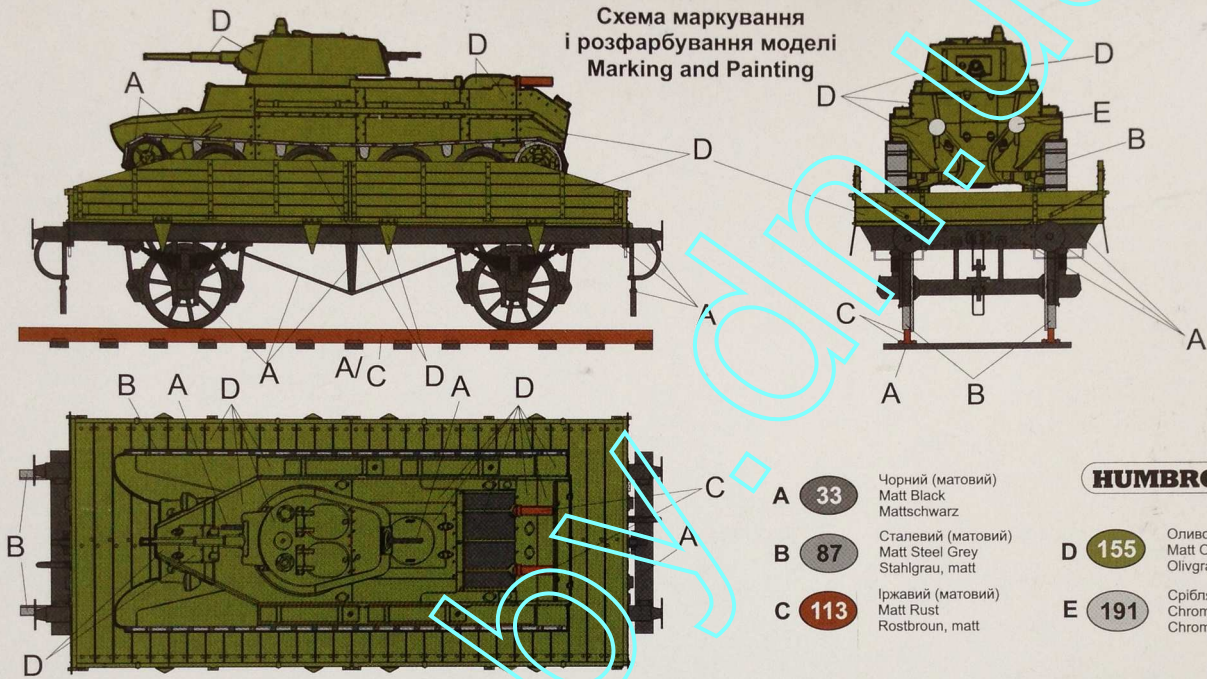

UKR

У військовий час була життєво важлива необхідність у мобільному транспортуванні військової техніки з одного району бойових дій до іншого, а також у доставці бойової техніки та вантажів супроводження з тилу на фронт, і транспортування техніки в тил для її ремонту і відновлення. Зокрема, для таких перевезень під час ВОВ використовувалися двохвісні платформи.

ENG

In wartime, there was a vital need for mobile transportation of military equipment from one combat area to another, as well as in delivery of military equipment and escort cargo from rear to front and the transportation of equipment to the rear for its repair and restoration. In particular, two-axis platforms were used for such transportations during the Second World War.

DEU

Zur Militärzeit war lebenswichtige Notwendigkeit den technischen Kampfmitteln aus einem Bezirk des Kampfes in anderem, schnell transportieren, sowie die Beförderung der Kampftechnik und der Ladungen aus dem Hinterland zur Front, und der Beförderung der Technik ins Hinterland für ihre Reparatur und die Wiederherstellung. Insbesondere wurden für solche Beförderungen während des Grossen Vaterländischen Kriegs Zweiachsen Plattformen verwendet.

RUS

В военное время была жизненно-важная необходимость в мобильной переброске военной техники из одного района боевых действий в другой, а также в доставке боевой техники и грузов сопровождения из тыла к фронту, и транспортировки техники в тыл для ее ремонта и восстановления. В частности, для таких перевозок во время ВОВ использовались двухосные платформы.