



МАСШТАБ 1:72

СДЕЛАНО В РОССИИ

№7229

MADE IN RUSSIA

SCALE 1:72

СОВЕТСКИЙ ИСТРЕБИТЕЛЬ-ПЕРЕХВАТЧИК МИГ-31

Машина была разработана в начале 80-х годов на базе истребителя МИГ-25, но до сих пор является лучшим в мире перехватчиком дальнего действия. МИГ-31 имеет экипаж 2 человека и предназначен в первую очередь для уничтожения крылатых ракет.

CACCIA-INTERCETTORE MIG-31

È stato costruito all'inizio degli anni ottocenti sulla base dell'aereo da caccia MIG-25, ma ancora oggi è considerato il migliore intercettore a distanze lunghe. Guidato da due piloti il MIG-31 è utilizzato per prima cosa per intercettare dei missili da crociera.

LE CHASSEUR-INTERCEPTEUR SOVIETIQUE MIG-31

Construite au début des années soixante-vingt à la base de chasseur MIG-35 cet avion est encore maintenant le meilleur intercepteur à distances longues. Ayant l'équipage de 2 pilotes le premier but cet avion est la chasse les fusées allées.

SOVIET INTERCEPTOR FIGHTER MIG-31

Designed as far back as early eighties as a modification of the MIG-25 fighter this aircraft is still considered the best long-range interceptor in the world. With the crew of two pilots the aircraft's main purpose is to destroy wing missile.

AVIÓN CAZA-INTERCEPTOR SOVIÉTICO MIG-31

Este avión fue proyectado a comienzos de los años ochenta a base del caza MIG-25, pero hasta ahora sigue siendo el mejor en el mundo interceptor de gran radio de acción. La tripulación del MIG-31 es de 2 personas. El avión está destinado en primer término para la aniquilación de los misiles crucero.

SOWJETISCHER ABFANGJAGDFLUGZEUG MIG-31

Wurde entwickelt am Anfang der 80-er Jahre auf der Grundlage des Jagdflugzeuges MIG-25 und ist bis heute der beste in der Welt Fernwirkungsabfänger. Die Besatzung des MIG-31 besteht aus zwei Männern und ist vor allem zur Flügelraketen-Vernichtung geeignet.

РУКОВОДСТВО ПО СБОРКЕ

Перед тем как приступить к сборке модели проверьте комплектацию набора и целостность отливок и тщательно изучите инструкцию по сборке. В случае последующей окраски модели **рекомендуется** обезжирить отливки, например, мыльным раствором. Детали отделять от литников ножом или другим режущим инструментом (соблюдая осторожность при работе с острыми предметами). Зачистить облой и места среза, например, при помощи мелкой наждачной бумаги. Сборку модели производить согласно схемы сборки. Для удобства сборки каждая деталь на сборочной схеме обозначена номером, например **A1**. Детали не указанные в инструкции при сборке не применяются. При работе с мелкими деталями лучше использовать пинцет. Детали склеивать клеем выпускаемым предприятием "ЗВЕЗДА". Клей продается отдельно от набора. Используйте минимальное количество клея, чтобы не испортить модель. Не наносите клей на окрашенную поверхность. Склеенные детали оставлять до полного высыхания. **Модель рекомендуется окрашивать специальными красками для пластиковых моделей выпускаемыми предприятием "ЗВЕЗДА"**. Краски в комплект не входят. Цвет краски на сборочной схеме обозначен цифрой, например **2**. Схема окраски и номера красок даны на шестой странице инструкции. При работе необходимо иметь кусок мягкой ткани (фланель, хлопок и т.д.) для очистки кисти при переходе с одного цвета краски на другой. Клей с кисточки удалять также тканью. Все работы производить в проветриваемом помещении вдали от источников огня.

ATTENTION - Useful advice! Study the instructions carefully prior to assembly. Remove parts from frame with a sharp knife or a pair of scissors and trim away excess plastic. Do not pull off parts. Assemble the parts in numerical sequence. Use plastic cement **ONLY** and use cement sparingly to avoid damaging the model. Paint small parts before detaching them from frame. Remove paint where parts are to be cemented.

ATTENZIONE - Consigli utili!

Prima di iniziare il montaggio, studiare attentamente il disegno. Staccare con molta cura i pezzi dalle stampate, usando un taglia-balsa oppure un paio di forbici e tagliare con una piccola lima o con carta vetro fine eventuali sbavature. Mai staccare i pezzi con le mani. Utilizzare **SOLAMENTE** l'adesivo della numerazione delle parti. Eliminare dalla stampata il numero del pezzo appena montato, facendogli sopra una croce.

ACHTUNG - Ein wichtiger Rat!

Vor der Montage die Zeichnung sorgfältig studieren. Die einzelnen Montageteile mit einem Messer oder einer Schere vom Spritzling sorgfältig entfernen. Eventuelle Züge werden mit einer Klinge oder feinem Schmirgelpapier beseitigt. Keinesfalls die Montageteile mit den Händen zerfetzen. Bei der Montage der Tafelnummern folgen. Die Nummer der schon montierten Teile auf dem Spritzling ankreuzen. Bitte nur Plastikklebstoff verwenden.

ATENCIÓN - Consejos útiles!

Estudiar las instrucciones cuidadosamente antes de comenzar el montaje. Separar las piezas de las bandejas con un cuchillo afilado o un par de tijeras, y retirar el exceso de plástico o rebaba. No arrancar las piezas. Montar las piezas en orden numérico. Utilizar **SOLAMENTE** pegamento para plástico y en poca cantidad para evitar que se dese el modelo. Pintar las piezas pequeñas antes de separarlas de la bandeja. Retirar la pintura de los lugares por donde se deben pegar las piezas.

ATTENTION - Conseils utiles!

Avant de commencer le montage, étudier attentivement le dessin. Détacher avec beaucoup de soin les morceaux des moules en usant un rasoir ou bien un pair de ciseaux et couper avec une petite lime ou avec du papier de verre fin d'ébarbages éventuels. Jamais détacher les morceaux avec les mains. Monter les en suivant l'ordre de la numérotation des tables. Éliminer de la moule le numéro de la pièce qui vient d'être montée, en le bifant avec une croix. Employer seulement de la colle pour polystyrène.

DIRECTIONS for applying the details. Cut the required details out of the sheet; dip them into a glass of clean water for about 1/2 minute; position the details on the kit, letting them slide from the paper. For a better adhesion, press them by means of a clean rag.

ISTRUZIONI per l'applicazione delle decalcomanie. Ritagliare le decalcomanie accostati dal foglio, immergendo in un bicchiere d'acqua pulita per circa 1/2 minuto, mentre in posizione sul modello e farle scivolare dalla carta per una migliore aderenza comprimerle con una pezzuola pulita.

ANWEISUNGEN für Abziehbilder-Anbringung. Die benötigten Abziehbilder vom Blatt ausschneiden, in ein sauberes Wasser für etwa 1/2 Minute eintauchen, auf das Modell legen und dann vom Papierbogen abnehmen. Um eine bessere Haftung zu erzielen, die Abziehbilder mit einem reinen Tuch anreiben.

INSTRUCCIÓN por l'aplicación das decalcomanías. Cortar las decalcomanías cortadas et las glongar anovndo, mentre en posición sobre o modelo e farlas scivolare dalla carta per una mellor adherencia, comprimir as con un paño limpio durante 1/2 minuto, colocar las decalcomanías sobre o modelo, haciéndolles deslizar sobre o papel. Para una mellor adherencia, pressionar as con un paño limpio.

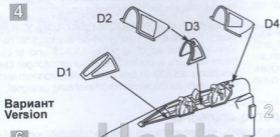
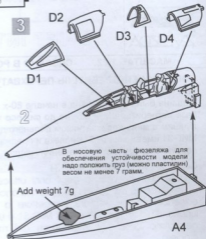
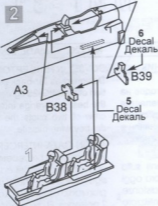

Вариант
Version

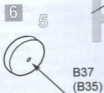

Все модели и цветной каталог предприятия "ЗВЕЗДА" вы можете приобрести по почте, прислав заявку по адресу :
141730, Московская область,
г. Лобня, ул. Промышленная, 2,
ООО "ЗВЕЗДА".

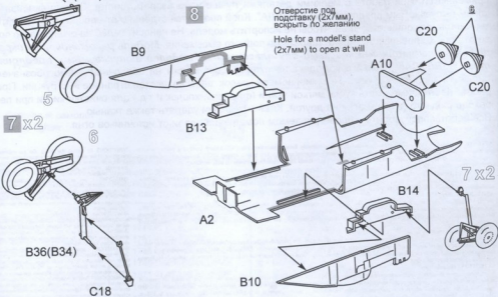

9

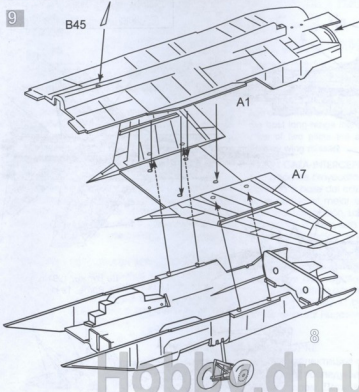

B5

10 **Вариант 1**
Version 1

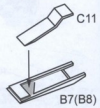

B7(B8)

11 **Вариант 2**
Version 2

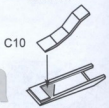

B7(B8)

12

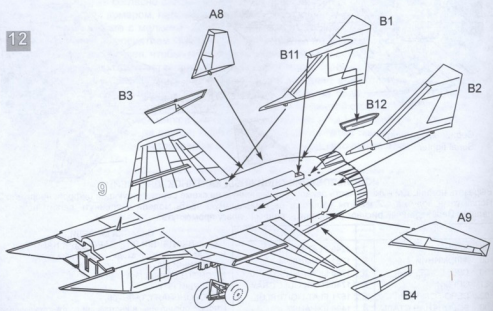

Hobby.dn.ua

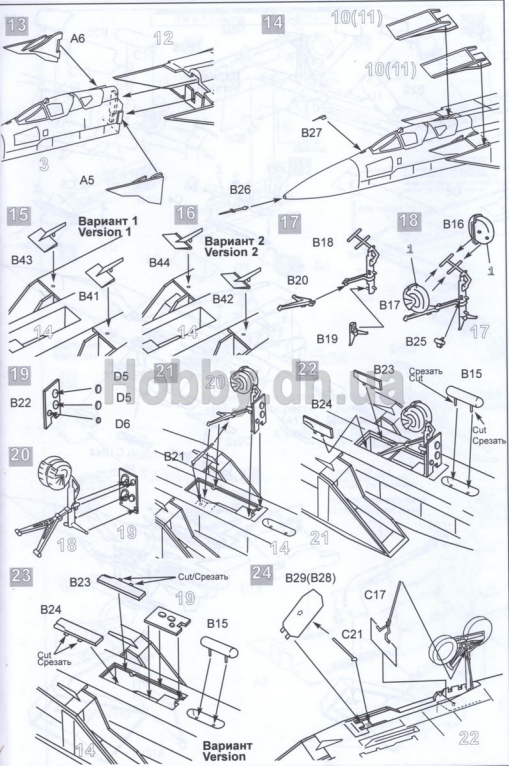

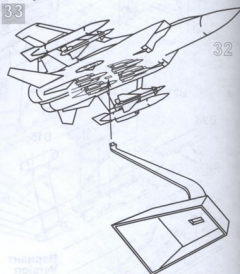
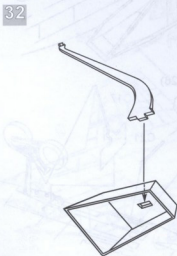
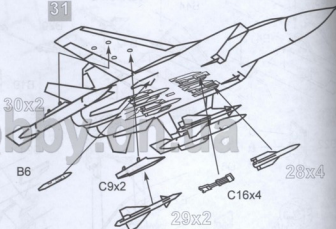
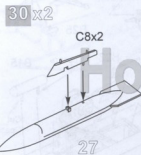
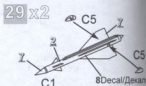
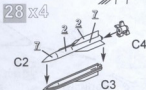
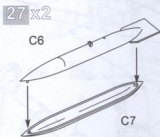
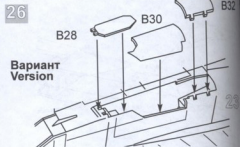
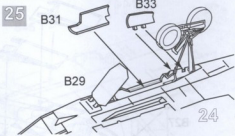

ОКРАСКА И МАРКИРОВКА PAINTING AND MARKING

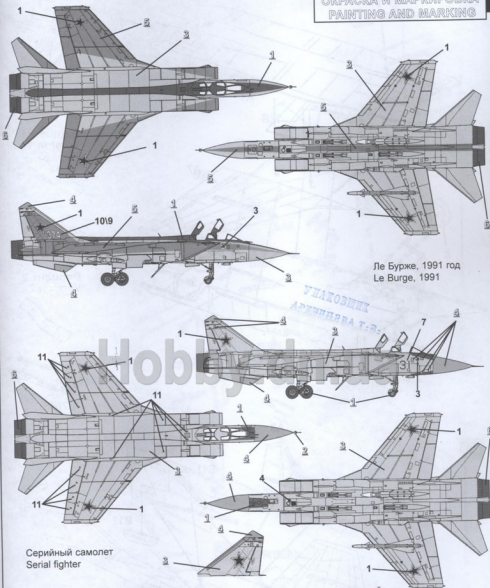

Ле Бурже, 1991 год
Le Bourge, 1991

УПАКОВКА
АРХИВНАЯ Т.Р.

Серийный самолет
Serial fighter

ИСПОЛЬЗОВАНИЕ СДВИЖНЫХ КАРТИНОК (ДЕКАЛЕЙ)

Вырезать ножницами нужную часть декали, обозначенную на схеме соответствующей цифрой, например 3. Положить в воду на 1/2 минуты наложить на необходимую часть модели и сдвинуть легким нажимом пальца. Переведенный рисунок расправить, лишнюю влагу промокнуть.

ЗВЕЗДА		MODEL MASTER	
20	ЧЕРНЫЙ	1	1749 FLAT BLACK
06	АЛЮМИНИЙ	2	1781 ALUMINIUM
30	СВЕТЛО-СЕРЫЙ	3	1728 LIGHT GHOST GRAY
31	СЕРЫЙ	4	1740 DARK GULL GRAY
02	СЕРО-ГОЛУБОЙ	5	1571 FLAT LIGHT BLUE
08	ВОРОНЕНАЯ СТАЛЬ	6	1406 EXHAUST
17	БЕЛЫЙ	7	1768 FLAT WHITE

ОКРАСКА МОДЕЛИ, ВХОДЯЩЕЙ В ПОДАРОЧНЫЙ НАБОР

В подарочный набор входят следующие краски:

- 1 - ЧЕРНЫЙ (20)
- 3 - СВЕТО-СЕРЫЙ (30)
- 4 - СЕРЫЙ (31)
- 6 - ВОРОНЕНАЯ СТАЛЬ (08)

которые обозначены в инструкции соответствующими цифрами.