

Немецкий истребитель Мессершмитт BF-109 F2

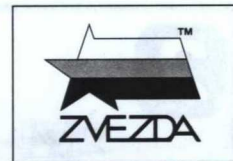

МАСШТАБ
SCALE 1:72



№7302

BF-109 F2 Messerschmitt German Fighter

СДЕЛАНО В РОССИИ / MADE IN RUSSIA

BF 109F был выпущен в 1941 году и стал лучшей модификацией «мессершмитта» по совокупности боевых характеристик. Высокое аэродинамическое качество самолета было достигнуто благодаря исключительно «вылизанным» обводам крыла и фюзеляжа. Массу истребителя удалось уменьшить ценой сокращения вооружения до двух 7,92-мм пулеметов MG 17 над мотором и одной 15-мм пушки MG 151/15, стрелявшей через ось воздушного винта. Двигатель DB 601H мощностью 1200 л.с. разогнал машину у земли до 537 км/ч – по этому параметру, а также по скороподъемности на малых высотах, «Фридрих», как прозвали новую модификацию «мессера», превосходил все советские истребители того периода.

BF 109F was introduced in 1941 and became instantly the best liked variant of this fighter's lineage for combat performance. Powered by a DB 601H engine (1200 hp), the aircraft reached 537 km/h at the sea level. This speed and its excellent climbing rate at low altitude, 'Friedrich', as a the new Messerschmitt modification was called, was superior to most enemy fighters of that period.

СБОРКА МОДЕЛИ

Строго следуйте инструкции по сборке • Для сборки клей НЕ потребуется • Будьте осторожны с мелкими деталями

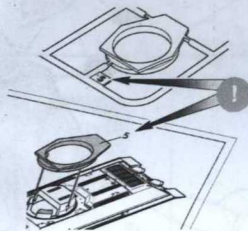

ВАЖНО!
Чтобы не запутаться в нумерации, отрезайте детали от литника только непосредственно перед самой установкой на модель.
Cut off parts one by one, remember the part numbers
IMPORTANT!

1 Прежде, чем отрезать деталь от литниковой рамки, сверьте её номер с инструкцией.
Before you cut off the detail of the sprue's frame, compare it's number with the instruction.



ВАЖНО!
Не «откусывайте» литник вплотную к детали – ступните примерно на 1 мм.
Do not cut off part too tight.
IMPORTANT!

2 С помощью кусачек отделяйте деталь от рамки.
Separate the parts from frame with cutter



ВАЖНО!
Будьте осторожны при работе с острым инструментом
Be careful when using sharp tools
IMPORTANT!

3 Зачистите оставшийся срез острым ножом
Remove the remaining plastic with sharp knife

Follow strictly the assembly instruction • No need of glue for assembly • Be careful with small parts

MODEL ASSEMBLY

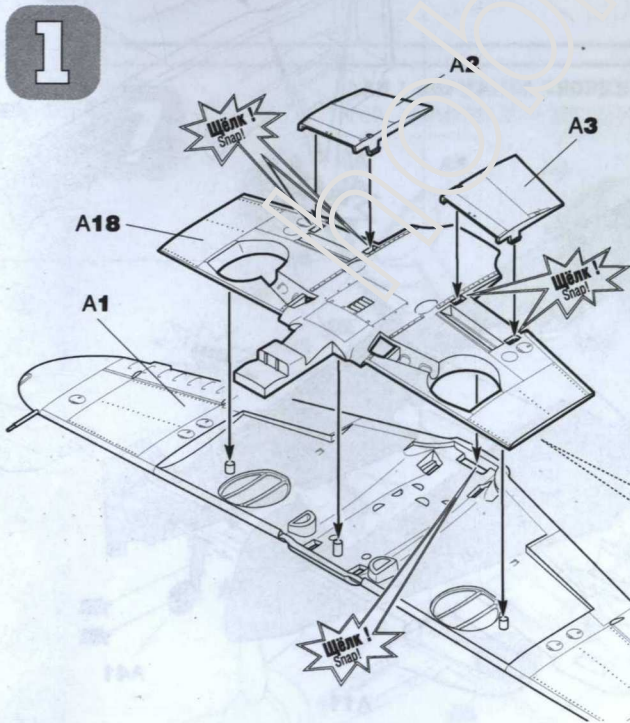

ВАРИАНТЫ СБОРКИ МОДЕЛИ ASSEMBLING VERSIONS

ВАРИАНТ 1
VERSION 1

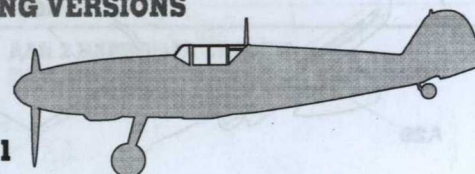

ВАРИАНТ 2
VERSION 2

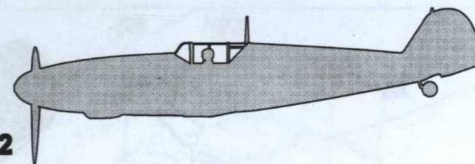

Для 2 варианта сборки: при использовании подставки (приобретается дополнительно) прорезать отверстие носовое.
For assembling version 2: if support use (it is got in addition) to cut an aperture through.



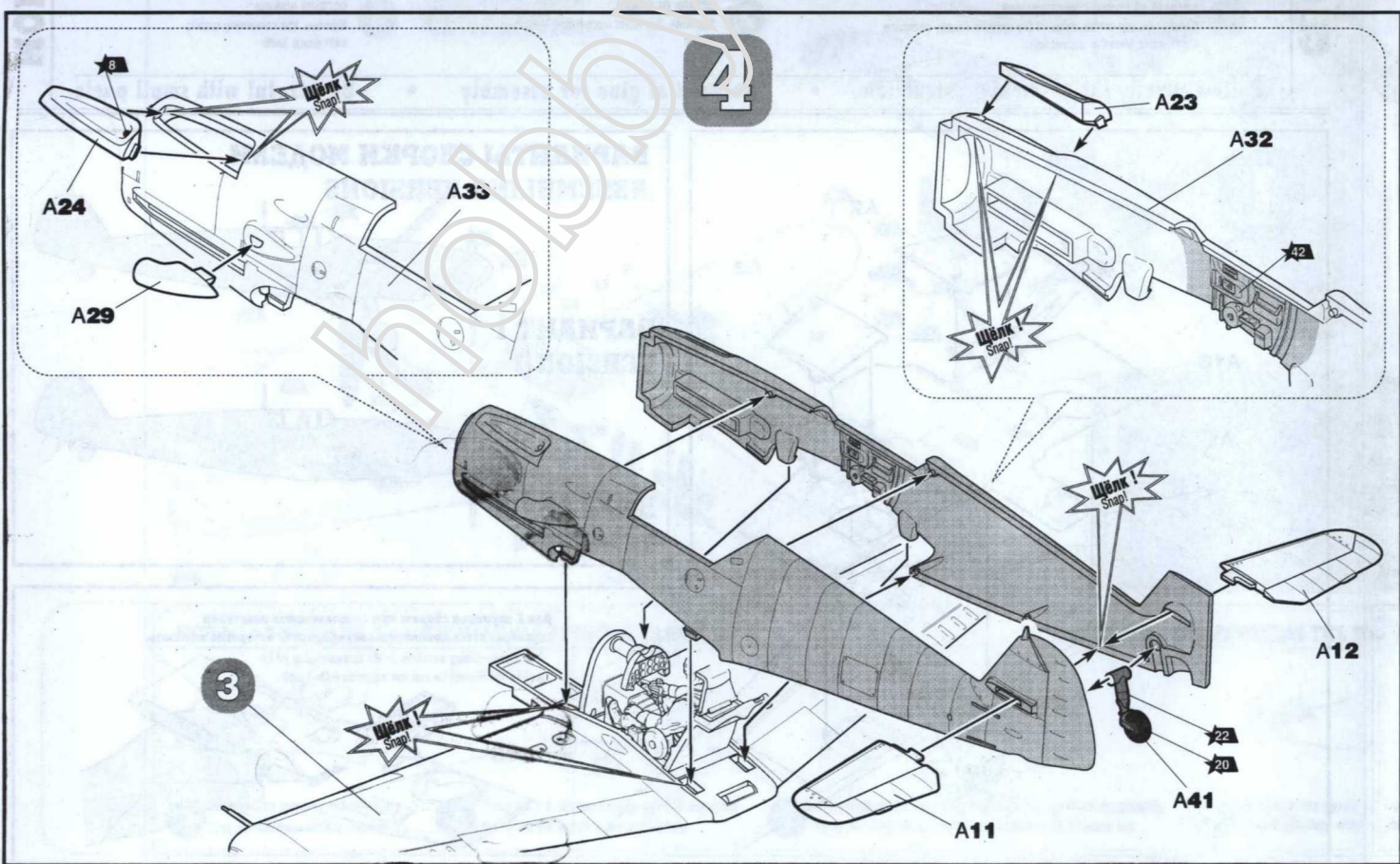
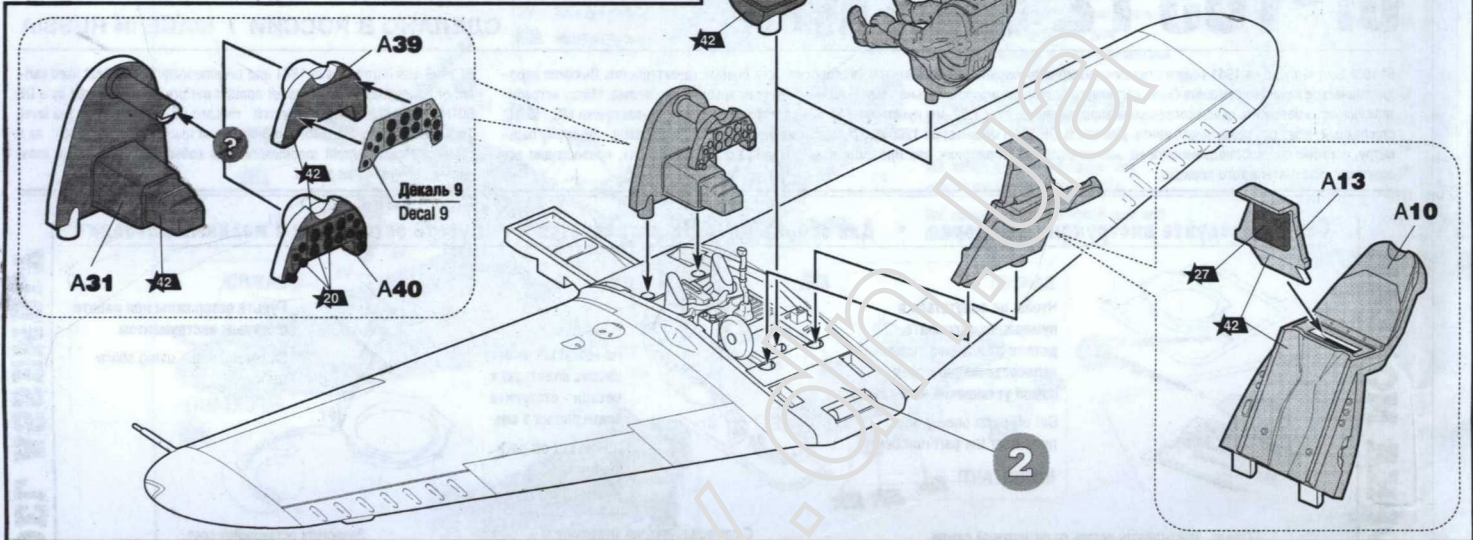
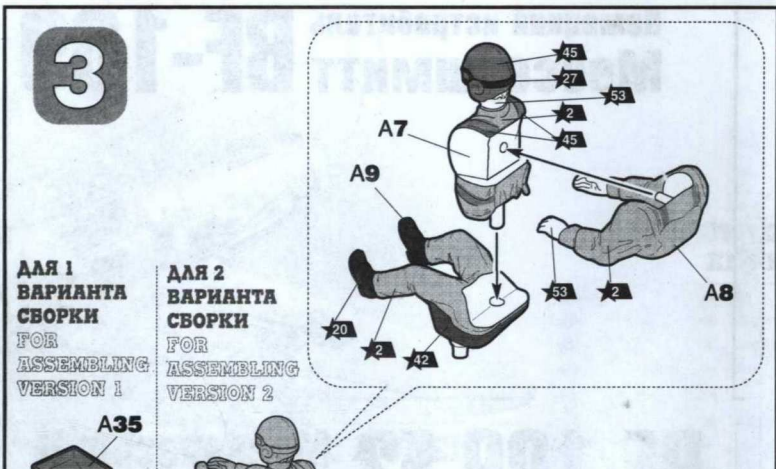
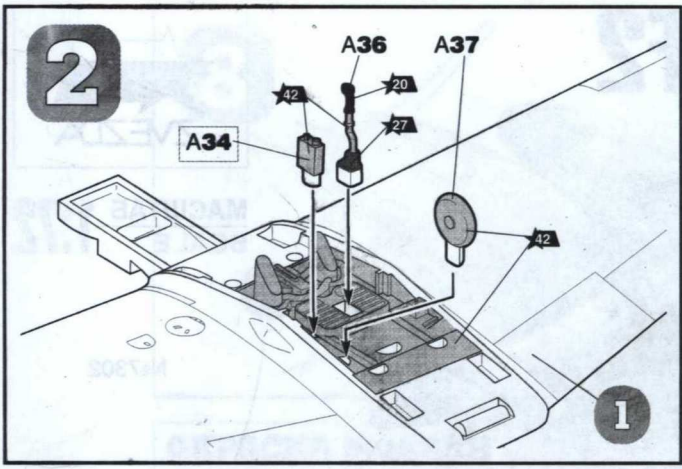

5

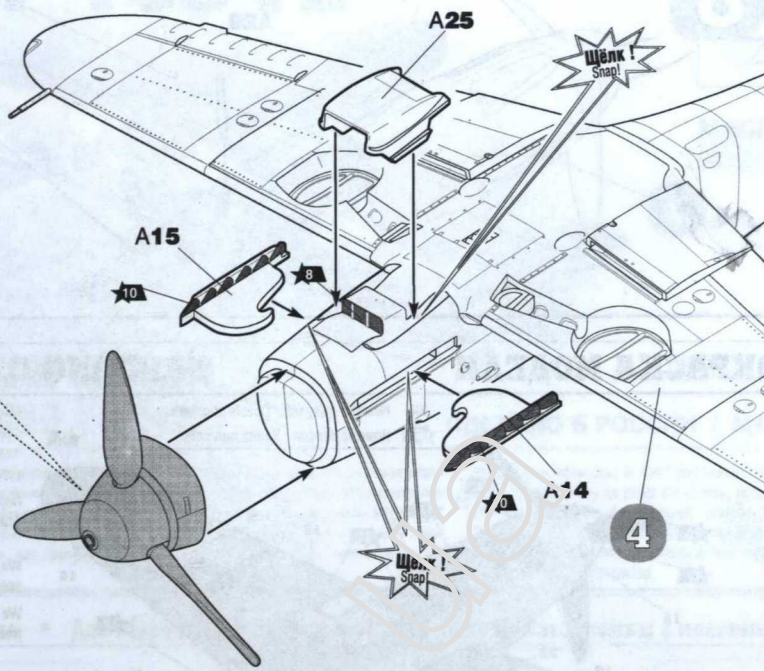
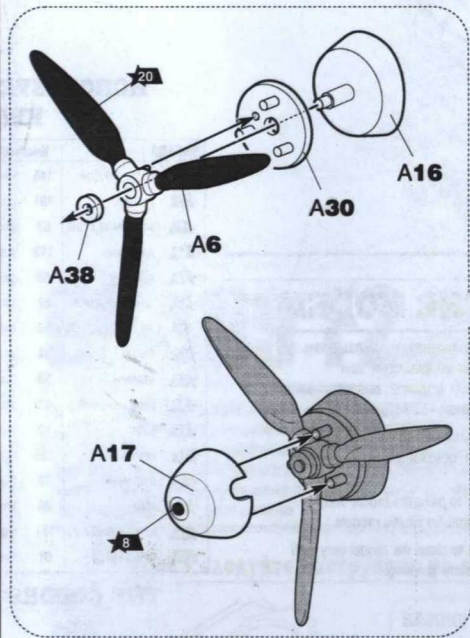

6

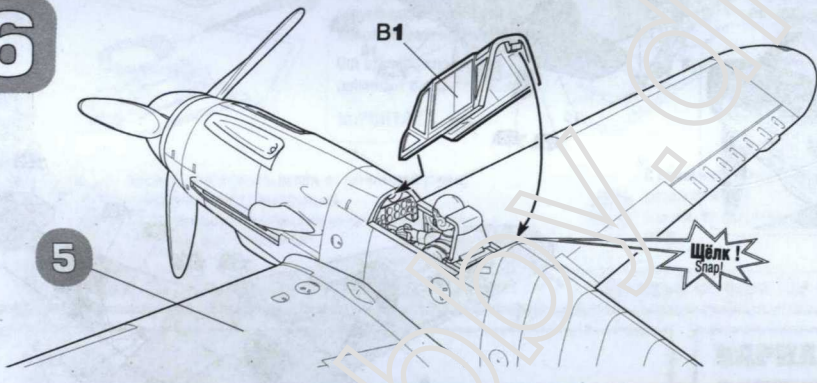

Любые модели и красочный каталог предприятия «ЗВЕЗДА» вы можете приобрести по почте, прислав заявку по адресу:

141730,
Московская область,
г. Лобня,
ул. Промышленная, д.2,
ООО «ЗВЕЗДА»

www.zvezda.org.ru

СОХРАНИТЕ ЭТОТ КУПОН
ДЛЯ ВОЗМОЖНЫХ ОБРАЩЕНИЙ

7

ДЛЯ 1 ВАРИАНТА СБОРКИ
FOR ASSEMBLING VERSION 1

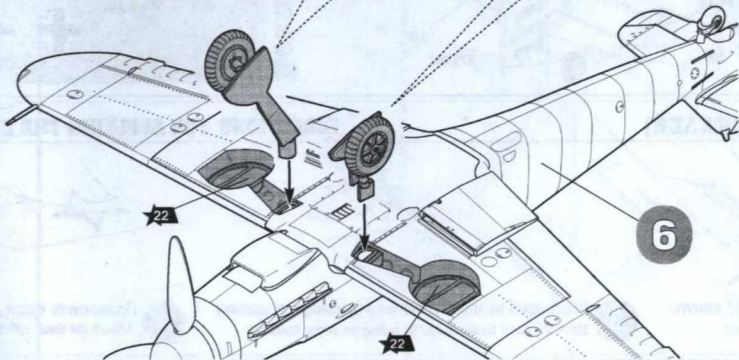
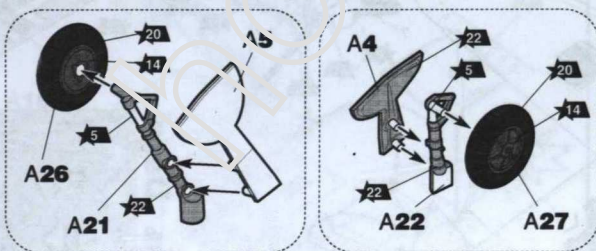

ДЛЯ 2 ВАРИАНТА СБОРКИ
FOR ASSEMBLING VERSION 2

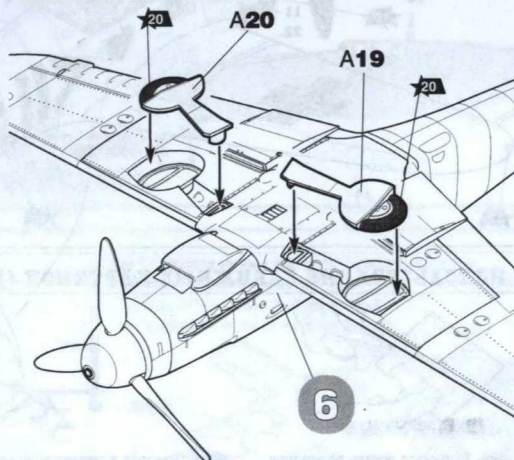

8

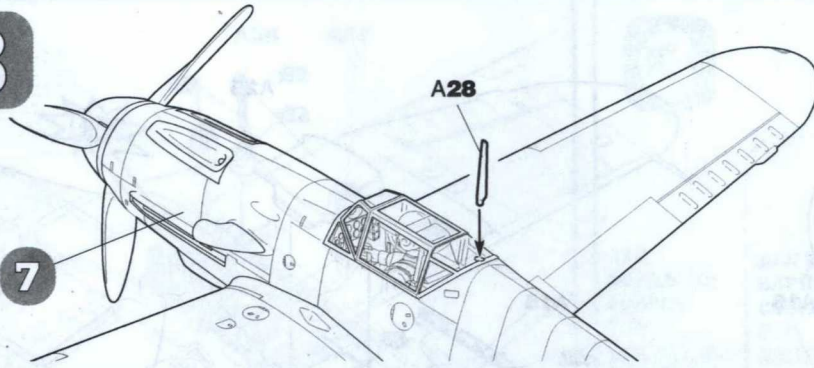

ИСПОЛЬЗУЕМЫЕ КРАСКИ

ЗВЕЗДА	Имя цвета	Номер	Имя цвета
★2	серо-голубой	145	medium grey
★3	серебро	191	chrome silver
★8	вороненая сталь	53	gunmetal
★10	ржавчина	113	rust
★12	красный	60	scarlett
★14	темно-серый	67	tank grey
★16	желтый	24	trainer yellow
★17	белый	34	white
★20	черный	33	black
★22	серо-зеленый	31	state grey
★27	кожа	62	leather
★31	серый	125	dark grey
★32	шаровый	79	blue grey
★45	хаки	26	khaki
★46	ярко-зеленая	131	signal green
★53	телесный	61	flesh

ОКРАСКА МОДЕЛИ

PAINTING OF THE MODEL

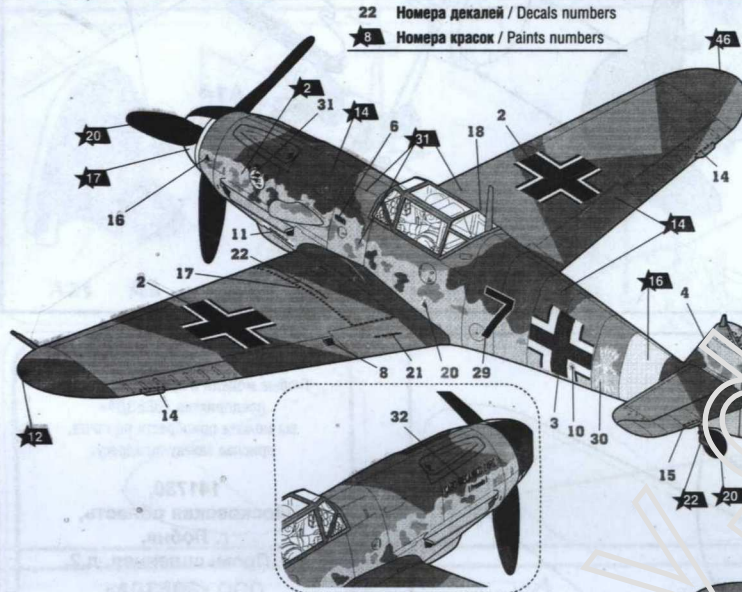

22 Номера декалей / Decals numbers
 ★6 Номера красок / Paints numbers

Модель рекомендуется окрашивать специальными красками для пластиковых моделей, выпускаемыми предприятием «ЗВЕЗДА».

Перед окраской модель следует тщательно обезжирить.

We advise to paint the model with special paints for plastic models.
 We advise to clean the model very well from fat before painting.

THE COLORS USED

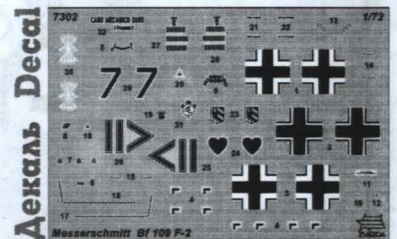
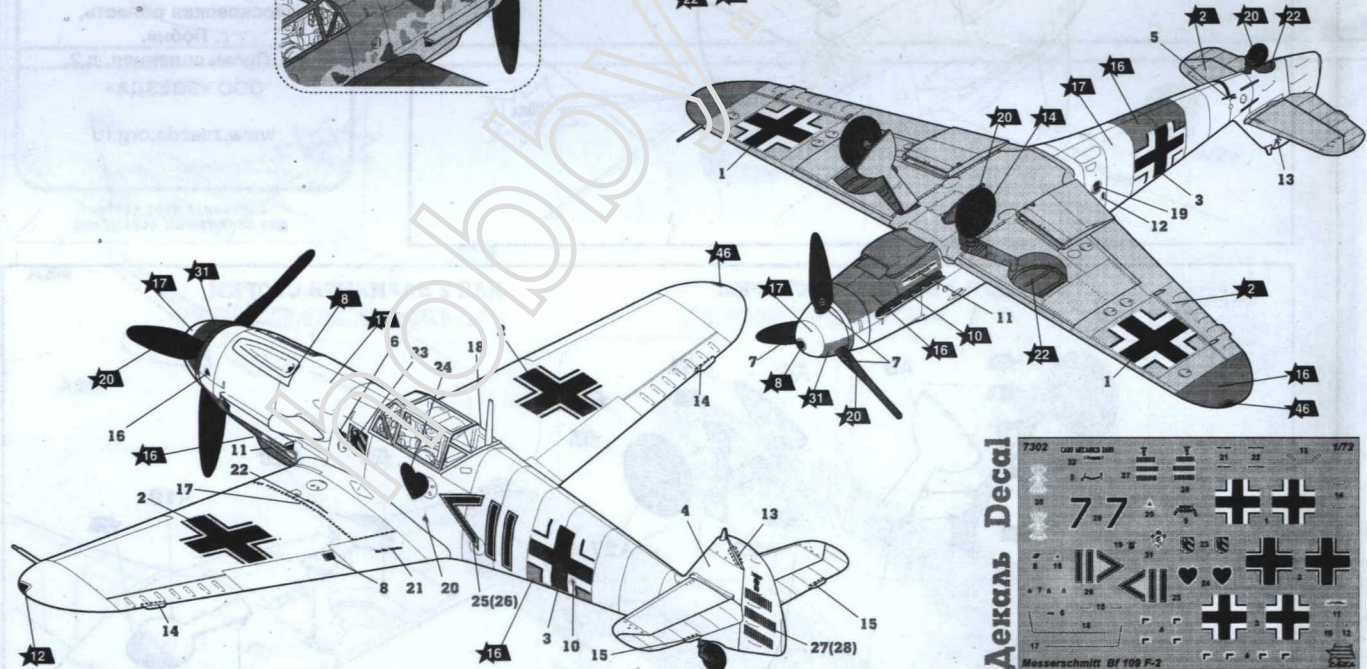

ИСПОЛЬЗОВАНИЕ САВИЖНЫХ КАРТИНОК (ДЕКАЛЕЙ)

DIRECTIONS FOR APPLYING THE DECALS



1 Вырежьте декаль по контуру
 Cut out the decal on the contour



2 Опустите в теплую воду на 1/2 минуты
 Put it into the warm water for 1/2 min

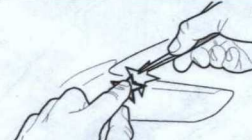

3 Переведите на модель, выткнув бумажную подложку
 Move the decal on the model by pulling the paper basis out

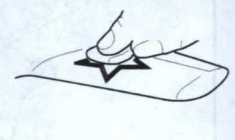

4 Промокните сухой салфеткой
 Absorb the decal with the dry tissue