

Немецкий пикирующий бомбардировщик ЮНКЕРС JU-87B2

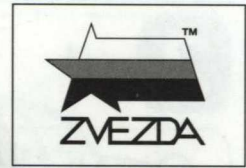

МАСШТАБ 1:72
SCALE 1:72

№7306

German dive bomber JU-87B2 "STUKA"

СДЕЛАНО В РОССИИ
MADE IN RUSSIA

Всем известное название «Штука» пикирующий бомбардировщик Ju-87 получил от немецкого обозначения Sturzkampfflugzeug – собственно и переводимого как «пикирующий бомбардировщик». Этот самолёт оказался весьма эффективным средством ведения войны благодаря возможности точно поражать цели в крутом пикировании.

The dive bomber Junkers Ju-87 received its famous nickname "Stuka" from the German "Sturzkampfflugzeug" ("dive bomber"). Despite such nickname, poor aerodynamics and a lack of defensive armament, this aircraft appeared to be very effective during the first stage of war because of its ability to accurately hit a target in a nose dive – most aircraft of WWII didn't have such ability.

Строго следуйте инструкции по сборке • Для сборки клей НЕ потребуется • Будьте осторожны с мелкими деталями

СБОРКА МОДЕЛИ

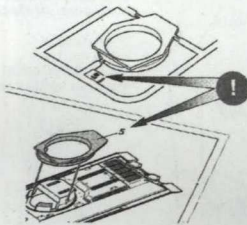

ВАЖНО!
Чтобы не запутаться в нумерации, отрезайте детали от литника только непосредственно перед самой установкой на модель.
Cut off parts one by one, remember the part numbers
IMPORTANT!

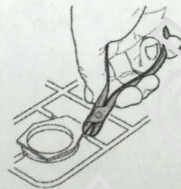

ВАЖНО!
Не «откапывайте» литник вплотную к детали – отступите примерно 1 мм.
Do not cut off part too tight!
IMPORTANT!



ВАЖНО!
Будьте осторожны при работе с острым инструментом
Be careful when using sharp tools
IMPORTANT!

1 Прежде, чем отрезать деталь от литниковой рамки, сверьте её номер с инструкцией.
Before you cut off the detail of the sprue's frame, compare it's number with the instruction.

2 С помощью кусачек отделяйте детали от рамки.
Separate the parts from frame with cutter

3 Зачистите оставшийся срез острым ножом
Remove the remaining plastic with sharp knife

Follow strictly the assembly instruction • No need of glue for assembly • Be careful with small parts

MODEL ASSEMBLY

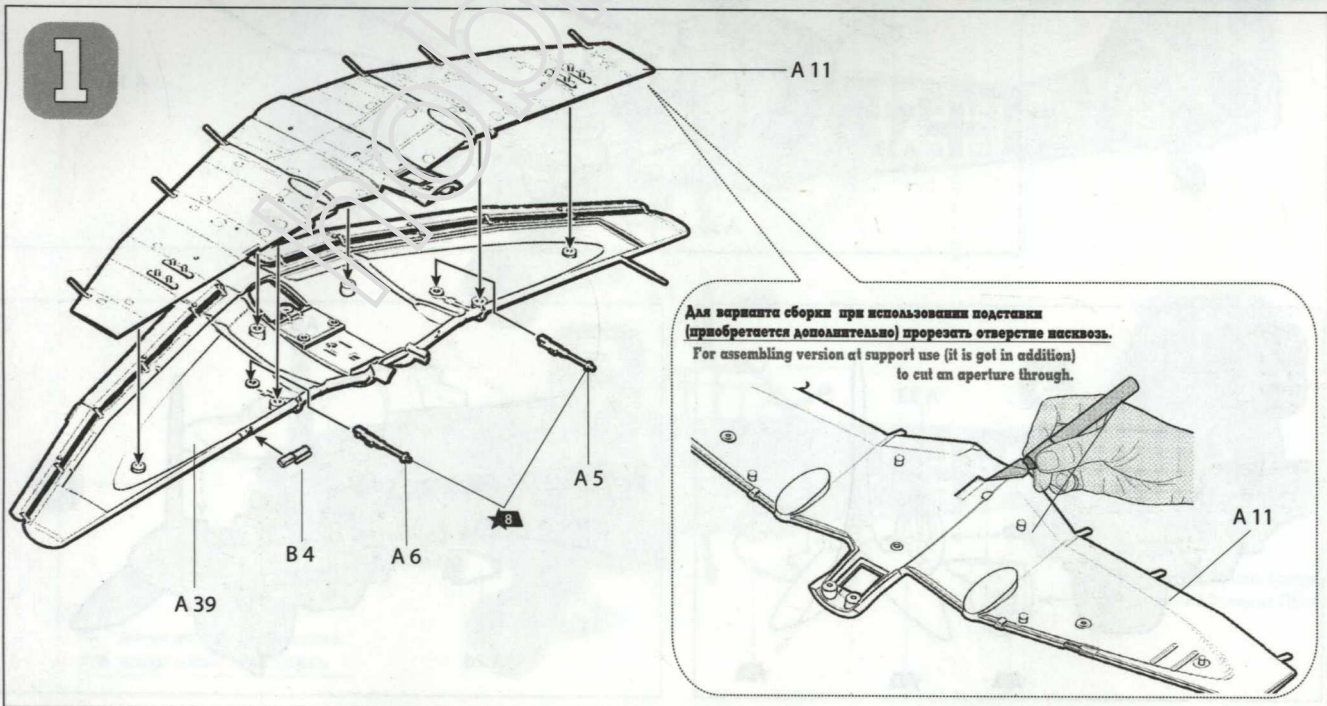

2

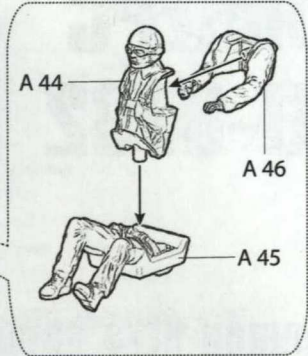
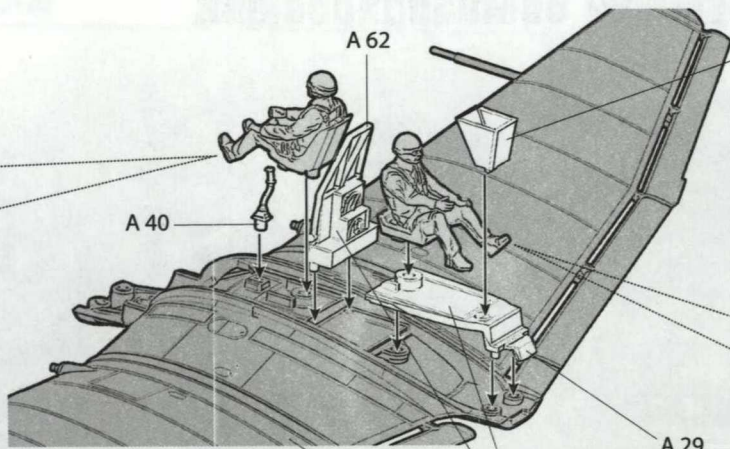
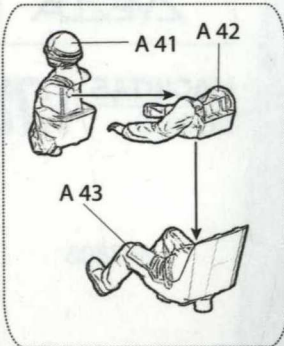

1

**ВАРИАНТ 2
VERSION 2**

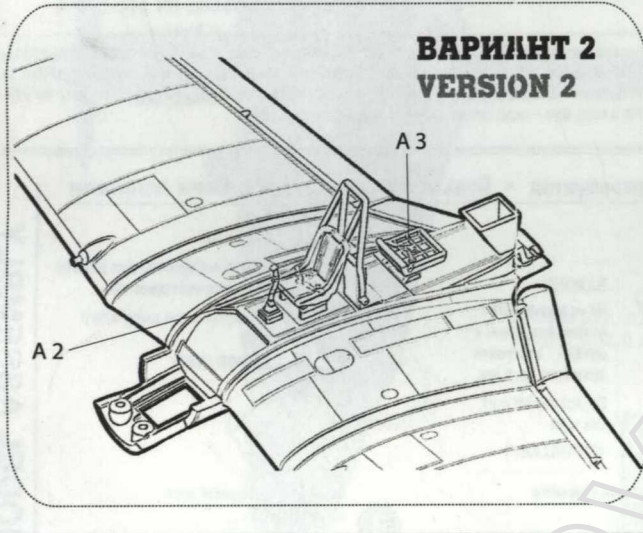

3

Деталь A28 устанавливается при помощи специального клея, выпускаемого предприятием «Звезда»

The detail A28 is installed by means of the special glue produced by the Zvezda LLC

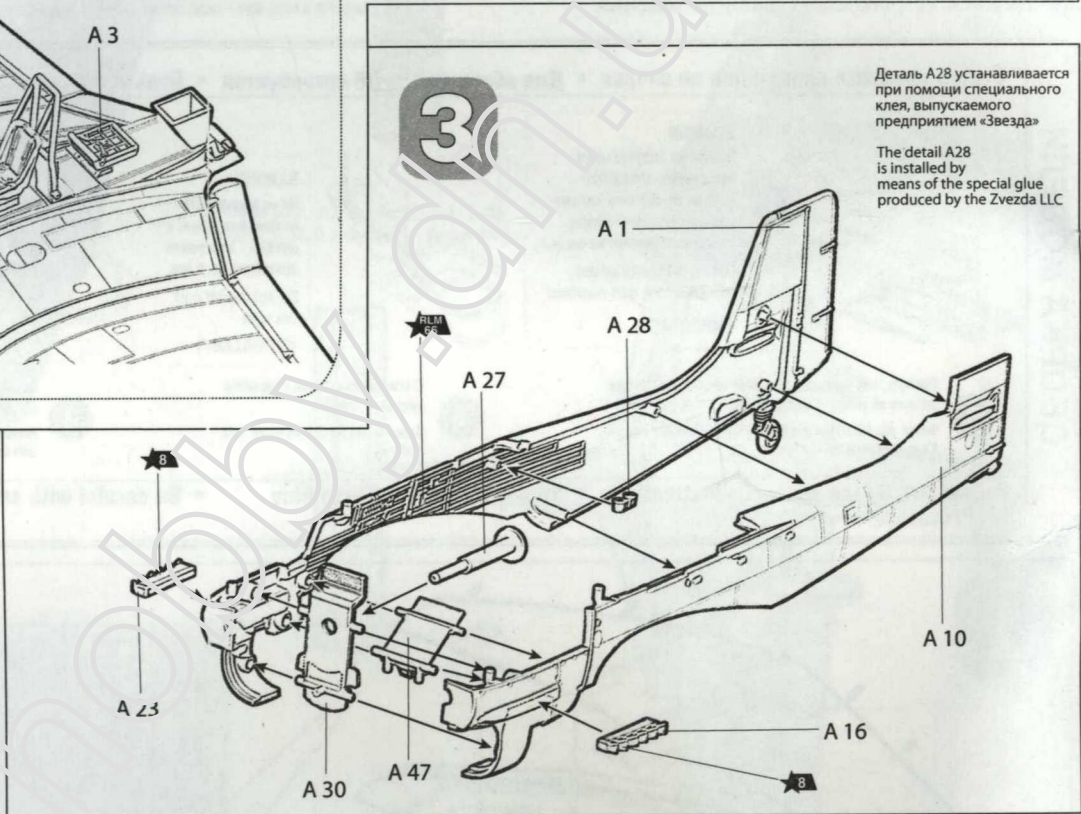

4

3

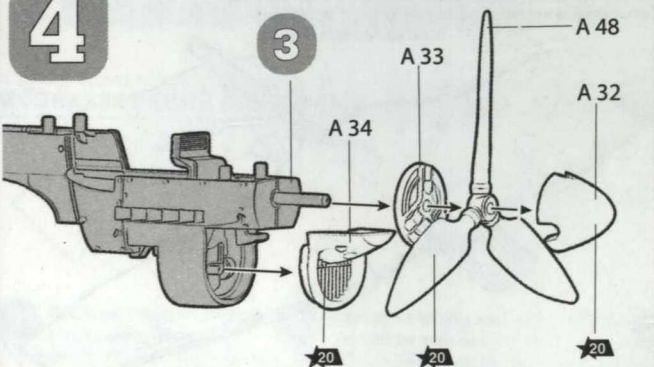

5

4

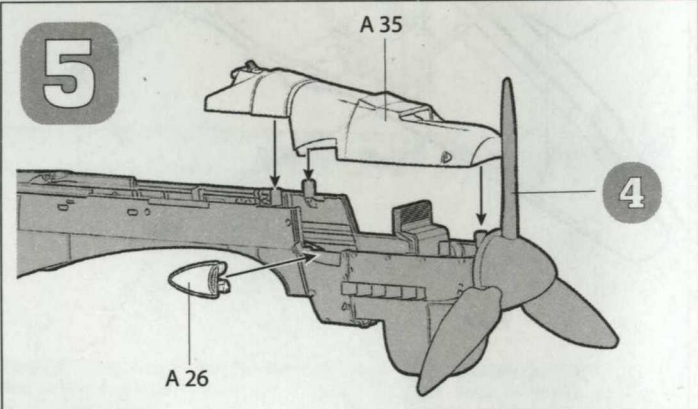

6

Для установки детали A7 используйте специальный пинцет, выпускаемый предприятием «Звезда»

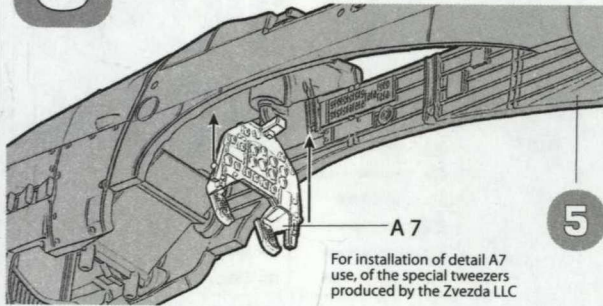

A 7

5

For installation of detail A7 use of the special tweezers produced by the Zvezda LLC

Любые модели и красочный каталог предприятия «ЗВЕЗДА» вы можете приобрести по почте, прислав заявку по адресу:

141730,
Московская область,
г. Лобня,
ул. Промышленная, д.2,
ООО «ЗВЕЗДА»

www.zvezda.org.ru

СОХРАНИТЕ ЭТОТ КУПОН
ДЛЯ ВОЗМОЖНЫХ ОБРАЩЕНИЙ

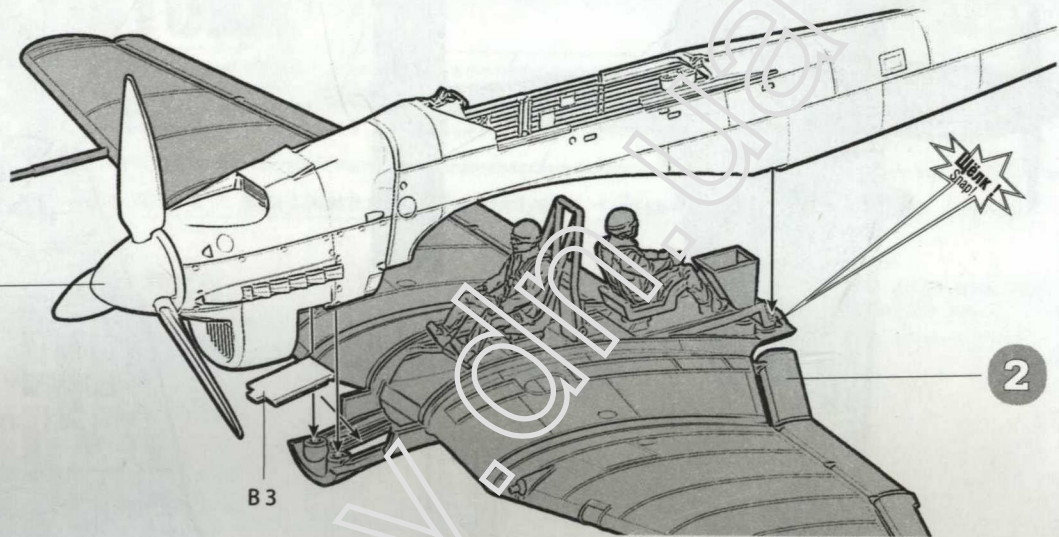
7**6**

B 3

2**8**

A 31

A 57

A 37

A 38

20

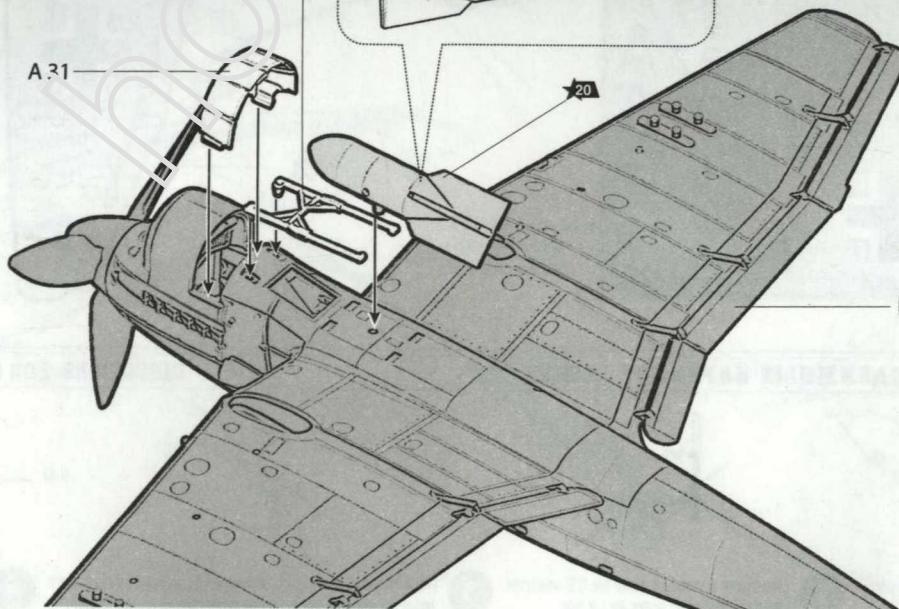
7

9

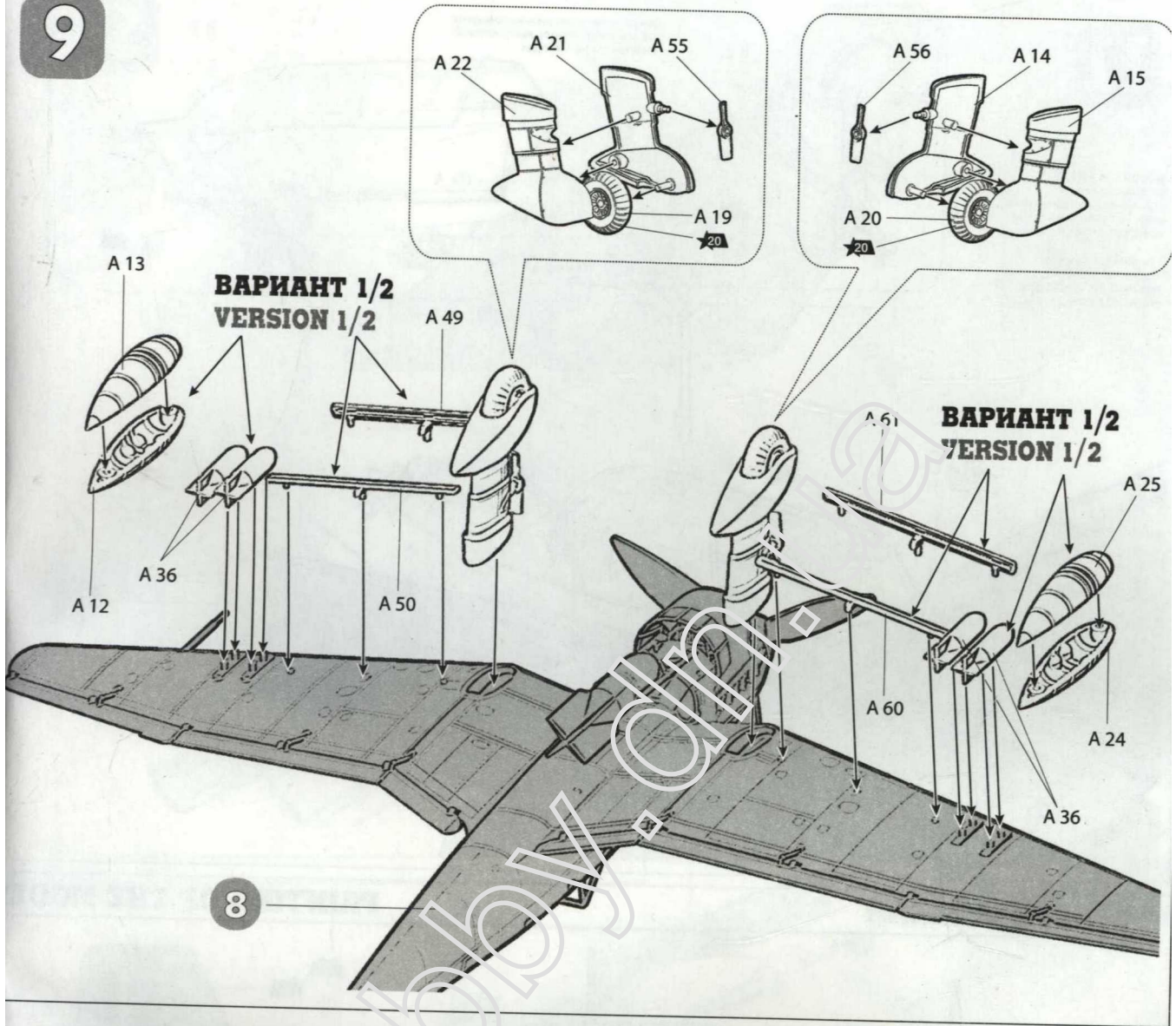

10

Детали A53 и A54
устанавливаются
при помощи специального
клея, выпускаемого
предприятием «Звезда»

The details A53 and A54
is installed by
means of the special glue
produced by the Zvezda LLC

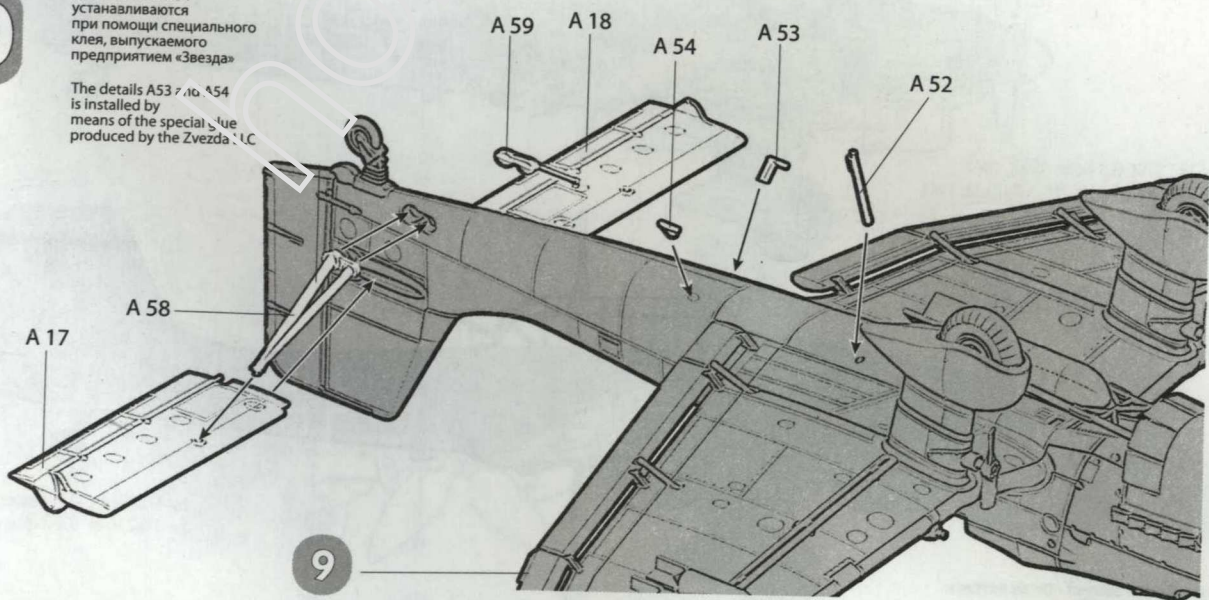

11

Детали A28 и B2 устанавливаются при помощи специального клея, выпускаемого предприятием «Звезда»

The details A28 and B2 is installed by means of the special glue produced by the Zvezda LLC

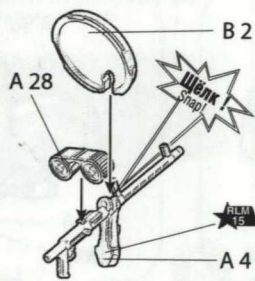

Для установки деталей используйте специальный пинцет, выпускаемый предприятием «Звезда»

For installation of details use, of the special tweezers produced by the Zvezda LLC

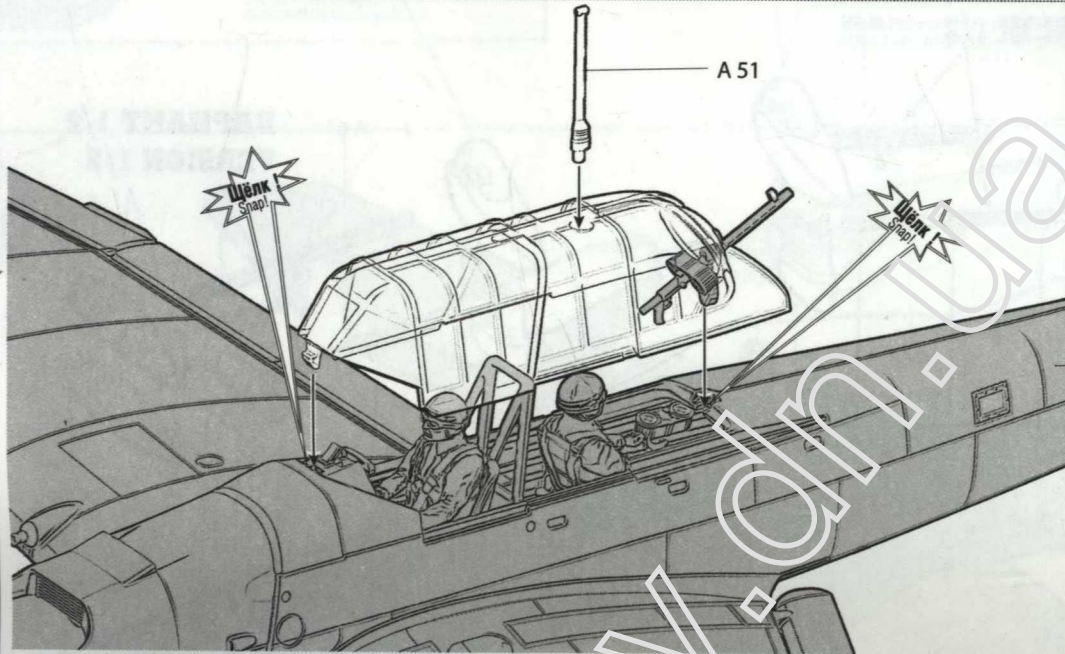
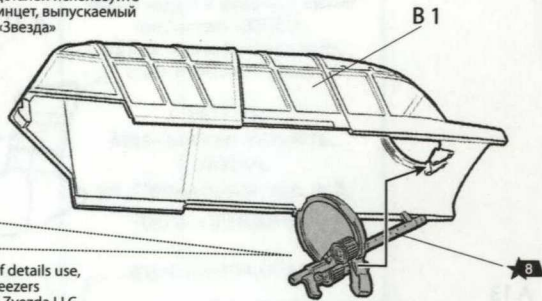

10

ОКРАСКА МОДЕЛИ

PAINTING OF THE MODEL

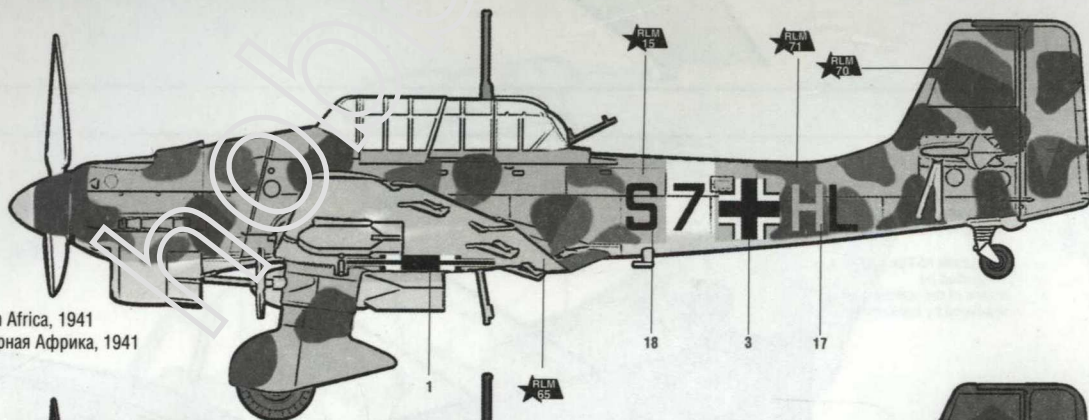

Ju-87B2 3./St. G.3 North Africa, 1941
Ju-87B2 3./St. G.3 Северная Африка, 1941

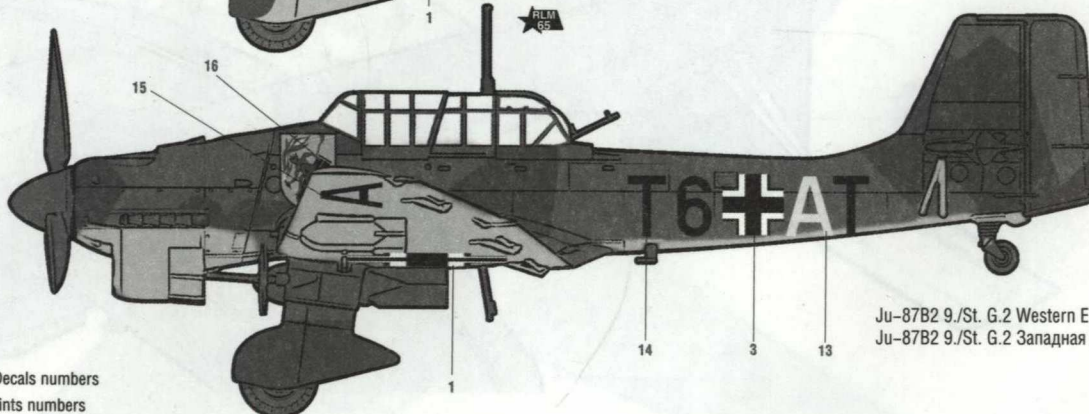

Ju-87B2 9./St. G.2 Western Europe, 1940
Ju-87B2 9./St. G.2 Западная Европа, 1940

22 Номера декалей / Decals numbers

8 Номера красок / Paints numbers

ОКРАСКА МОДЕЛИ

PAINTING OF THE MODEL

22 Номера декалей / Decals numbers

Номера красок / Paints numbers

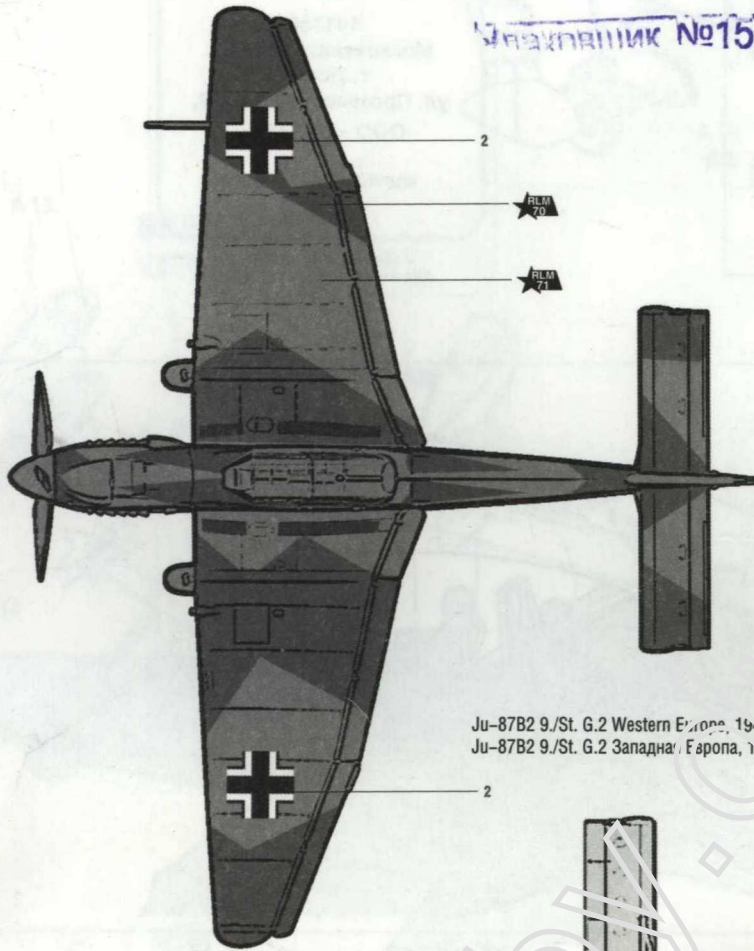

Истребитель №15

ЗВЕЗДА	Humbrol
★ 3	воронёная сталь 53 gunmetal
★ 17	белый 34 white
★ 20	чёрный 33 black-green
★ 15	светло-коричневый 118 tan
★ 65	серо-голубой 79 blue grey
★ 66	тёмно-серый 125 dark grey
★ 70	чёрно-зелёный 117 black-green
★ 71	тёмно-зелёный 120 dark green

ИСПОЛЗУЕМЫЕ КРАСКИ THE COLORS USED

Ju-87B2 9./St. G.2 Western Europe, 1940
Ju-87B2 9./St. G.2 Западной Европы, 1940

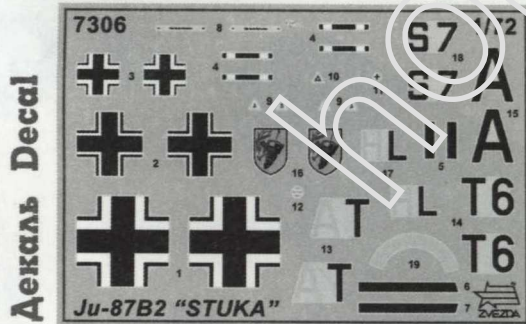
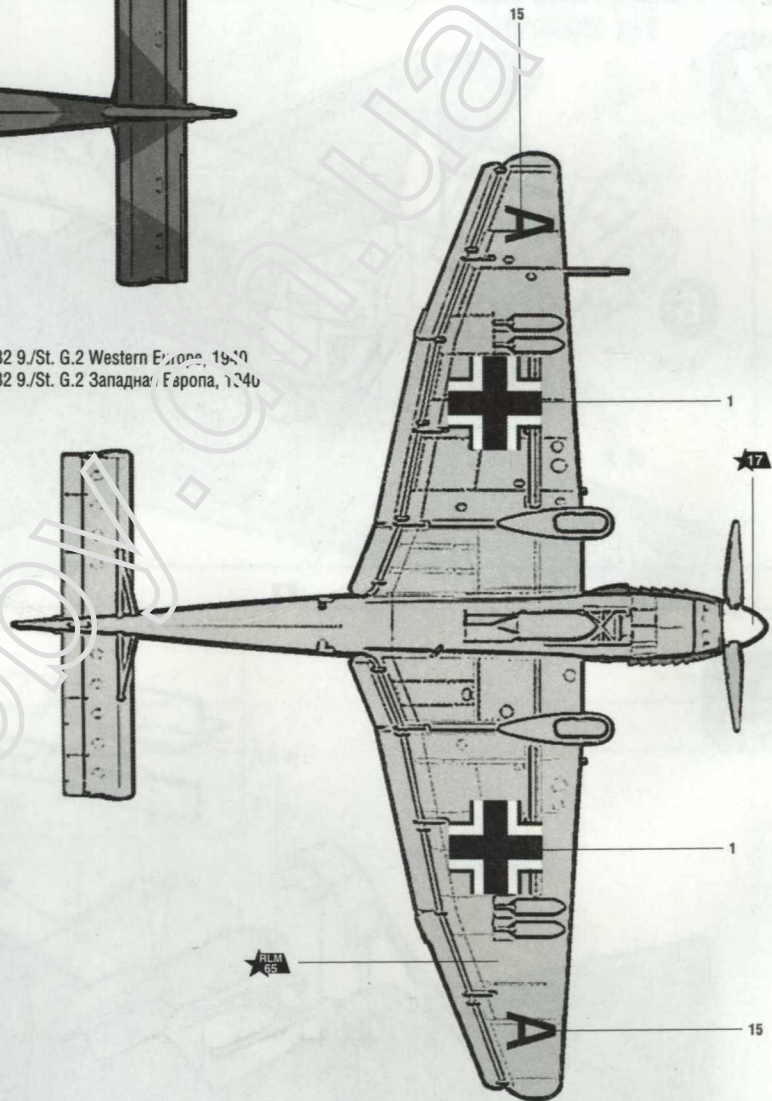

ИСПОЛЬЗОВАНИЕ СДВИЖНЫХ КАРТИНОК (ДЕКАЛЕЙ)

DIRECTIONS FOR APPLYING THE DECALS



1 Вырежьте декаль по контуру
Cut out the decal on the contour

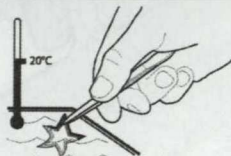

2 Опустите в теплую воду на 1/2 минуты
Put it into the warm water for 1/2 min

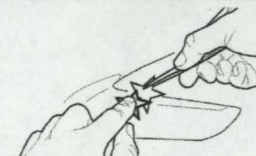

3 Переведите на модель, вытянув бумажную подложку
Move the decal on the model by pulling the paper basis out



4 Промокните сухой салфеткой
Absorb the decal with the dry tissue