

СОВЕТСКИЙ МОТОЦИКЛ ТИЗ-АМ-600

AIM
FAN MODEL
35001

Soviet motorcycle TIZ-AM-600

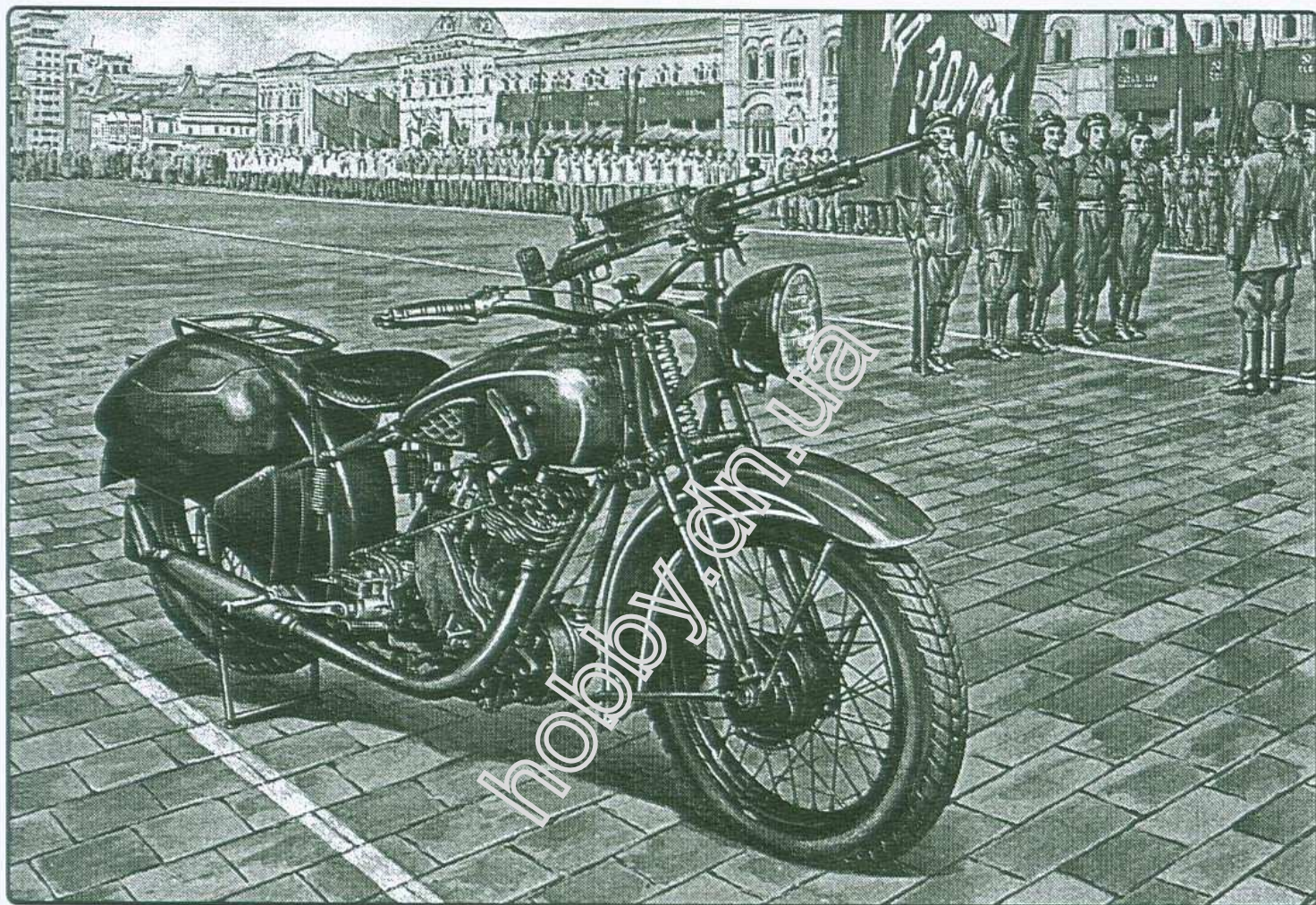

Мотоцикл ТИЗ-АМ-600 был разработан группой инженеров в 1935 году в г. Таганрог. Серийно производился с 1936 по 1943 год. Мотоциклы ТИЗ состояли на вооружении Красной Армии и приняли участие в начальный период В.О.В. .

Вооружение: 1 - 7,62 пулемет ДТ, Рабочий объем двигателя 596 см³ , мощность двигателя 16,5 л.с. , Максимальная скорость 95 км/ч., Вес - 185 кг.

Сборная модель

Model kit

МАСШТАБ
SCALE

1/35

ДЕТАЛИ ПРИ СБОРКЕ
НЕ ИСПОЛЬЗУЮТСЯ

PARTS NOT FOR USE

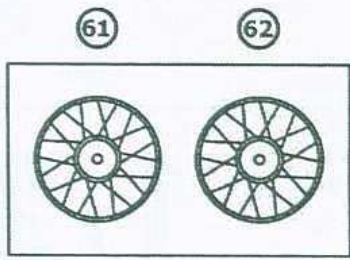
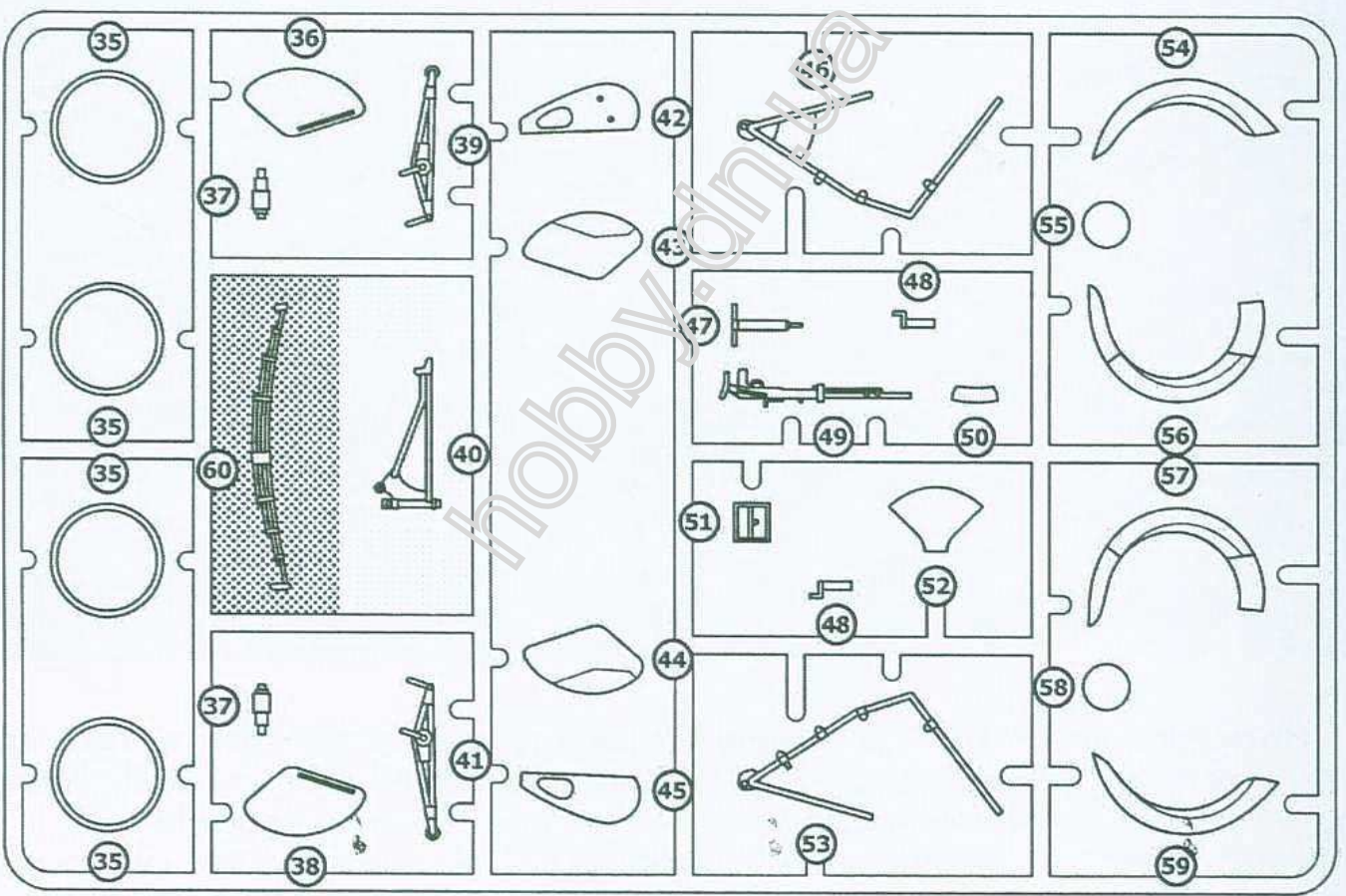
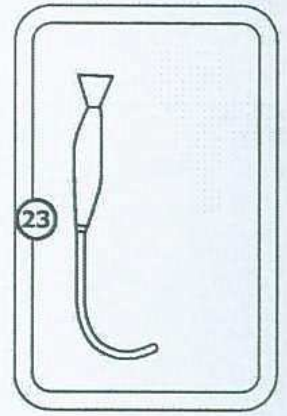
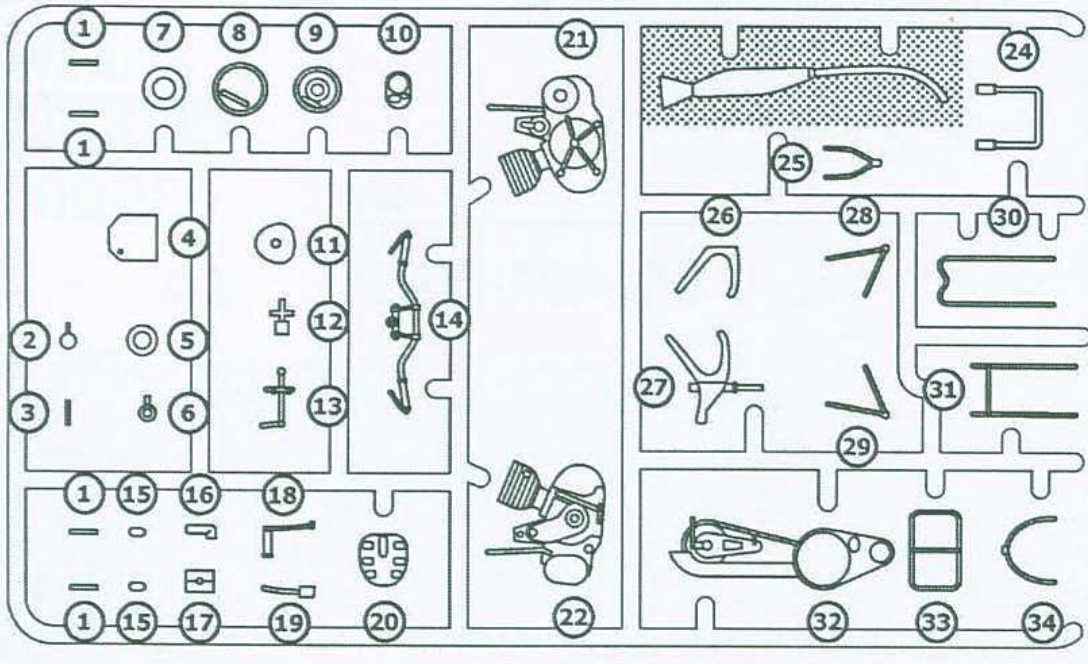

x2

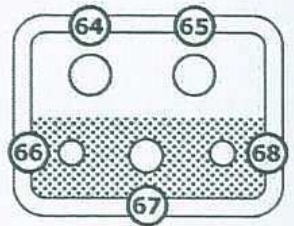
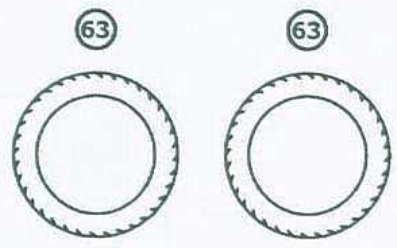

1

20

21

22

51

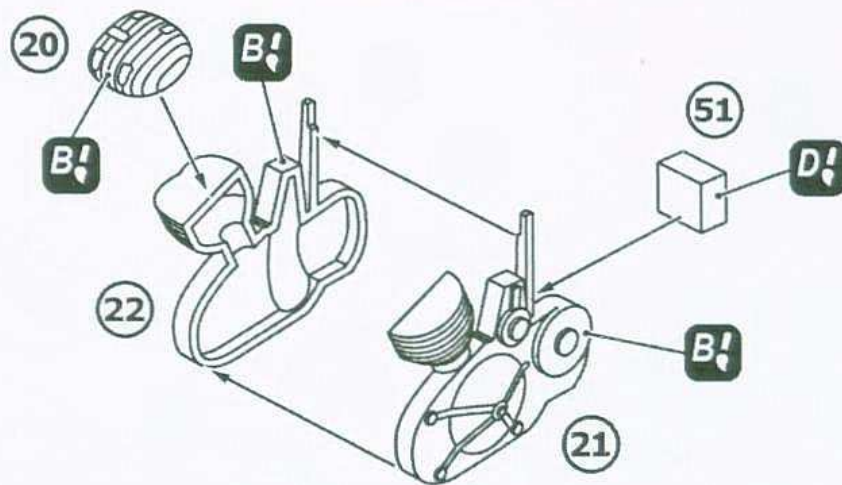

2

10

12

17

1

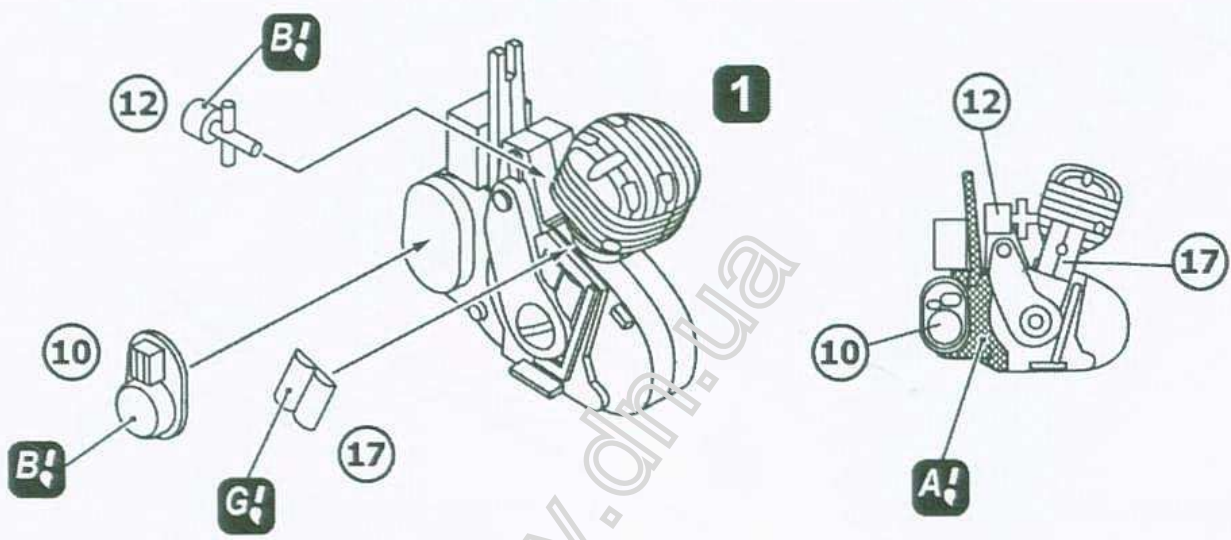

3 x2

35 x4

37 x2

61 x2

62 x2

63 x2

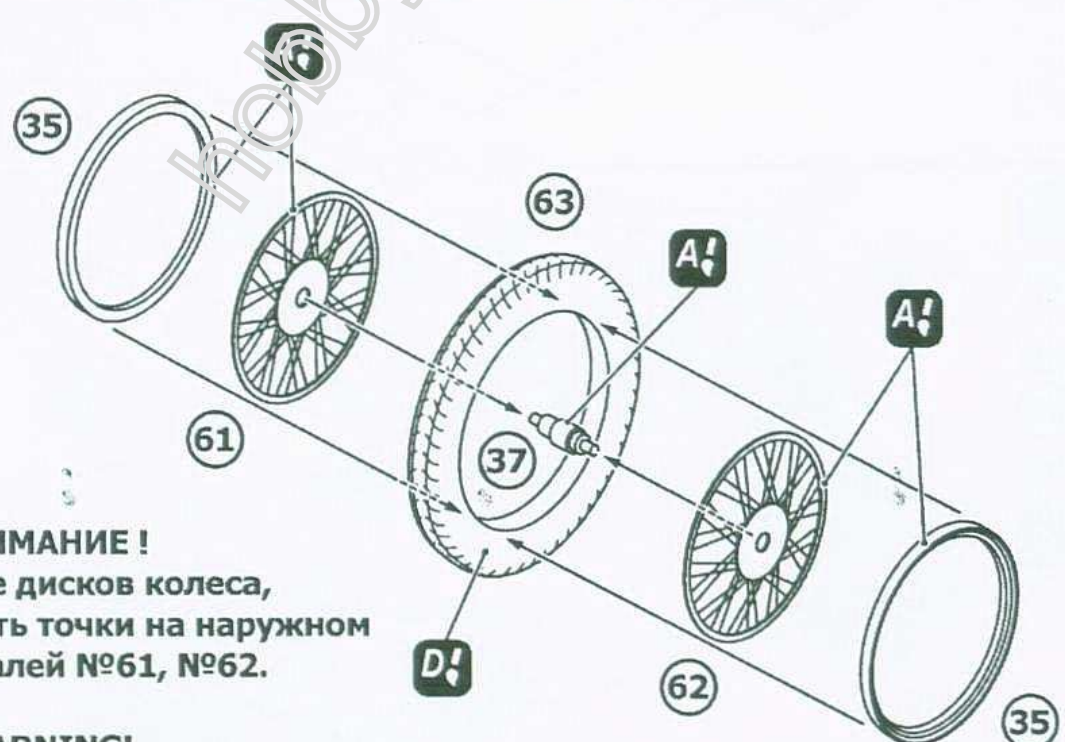

ВНИМАНИЕ !

При сборке дисков колеса, нужно совместить точки на наружном ободе деталей №61, №62.

WARNING!

When assembling the wheels, you need to combine the point on the outer rim parts number №61, №62.

4

32

40

46

53

56

57

2

3

2

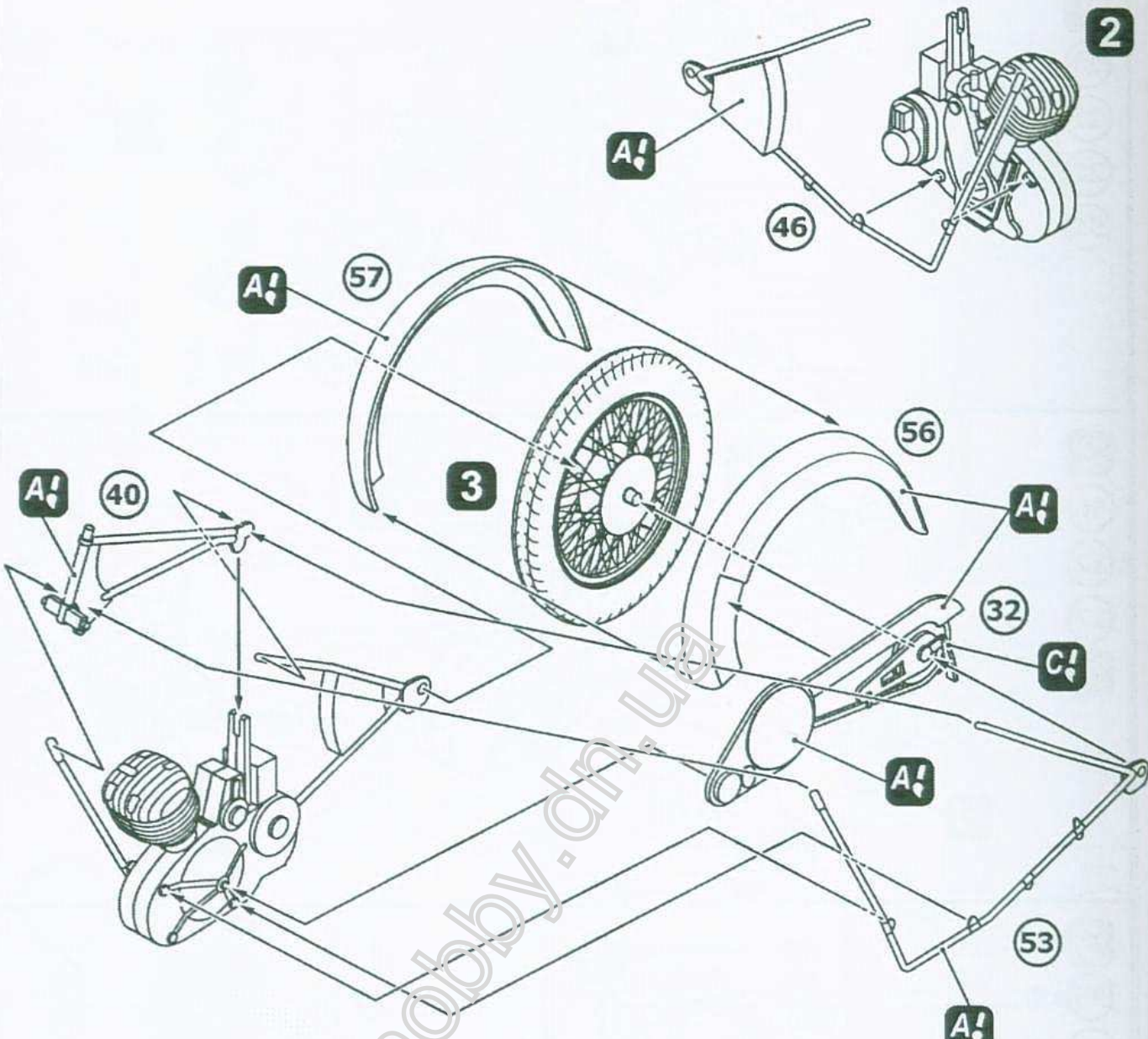

5

24

42

45

52

4

52

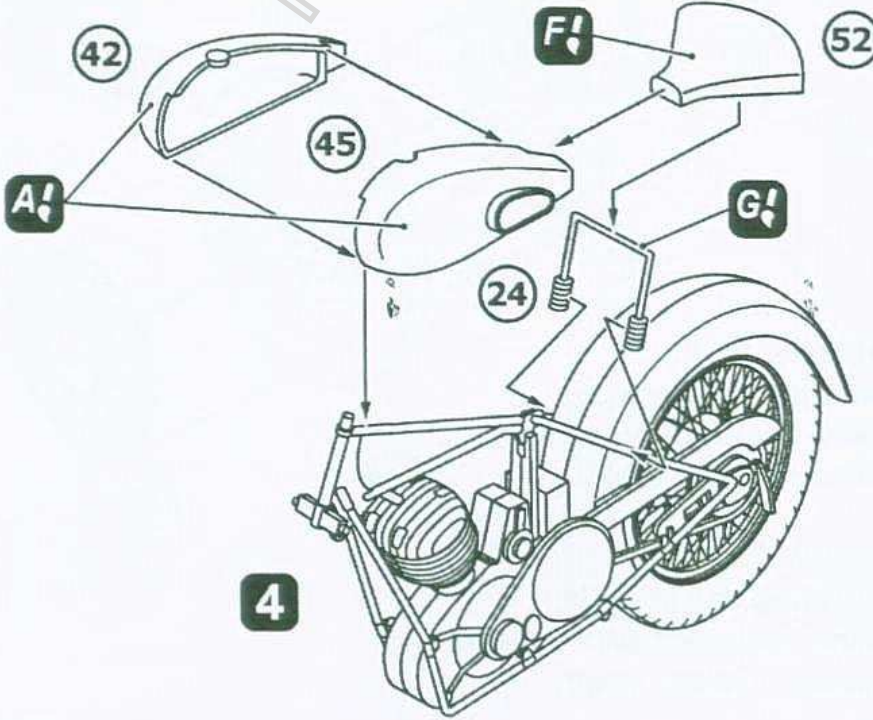

- 6
- 3
- 9
- 14
- 39
- 41
- 47
- 54
- 59
- 3
- 5

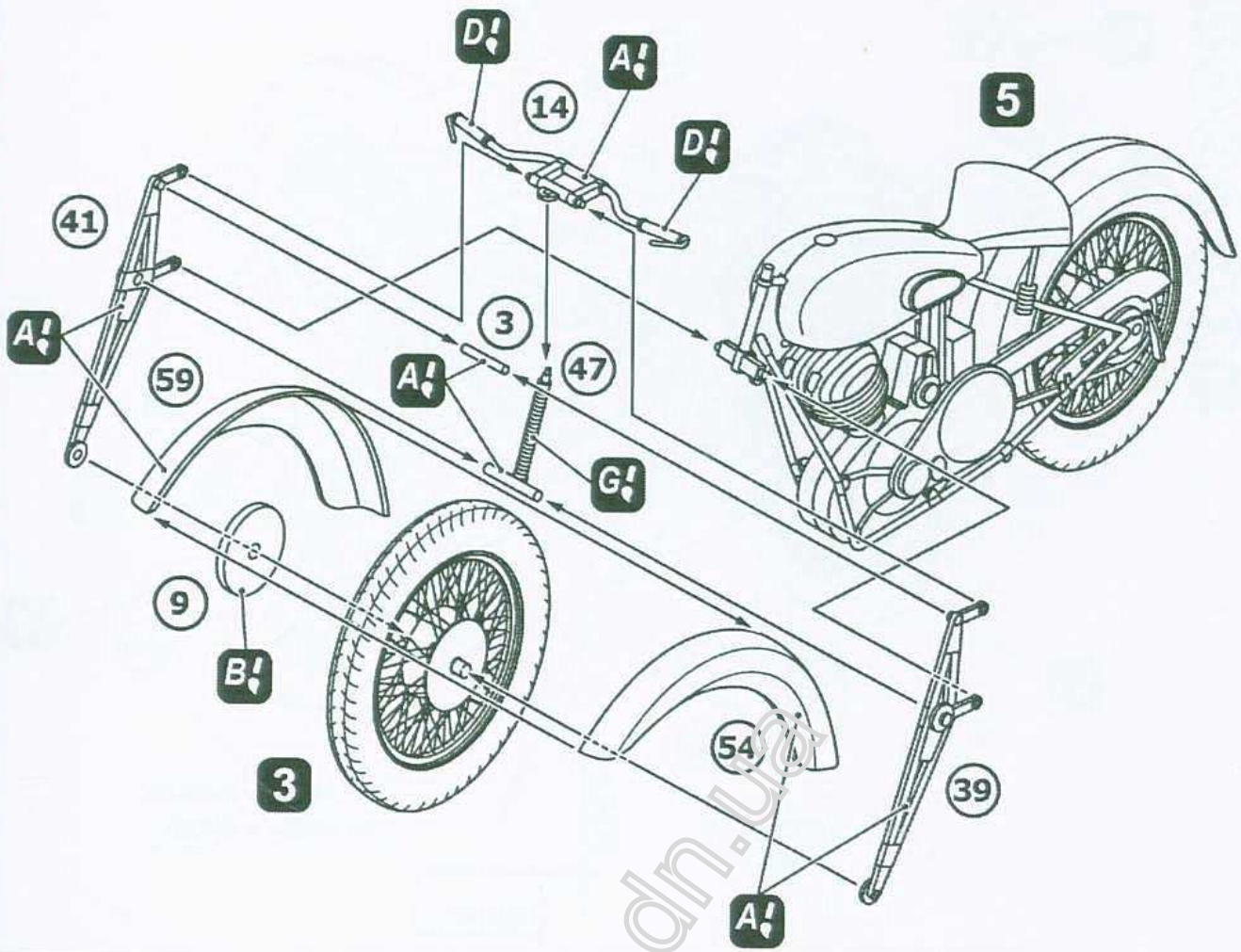

- 7
- 13
- 16
- 18
- 23
- 28
- 48
- 6

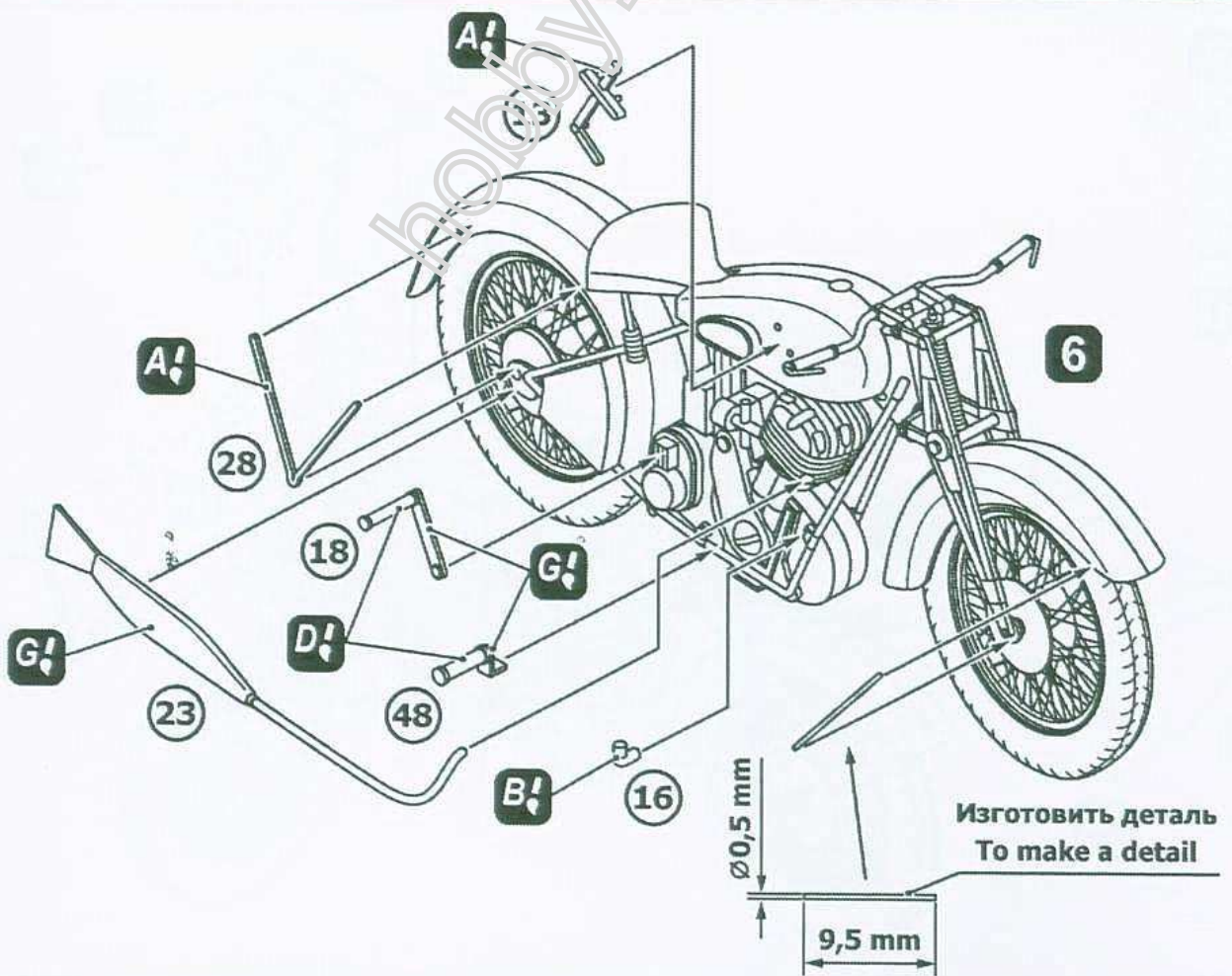

- 8
- 5
- 11
- 19
- 30
- 48
- 7

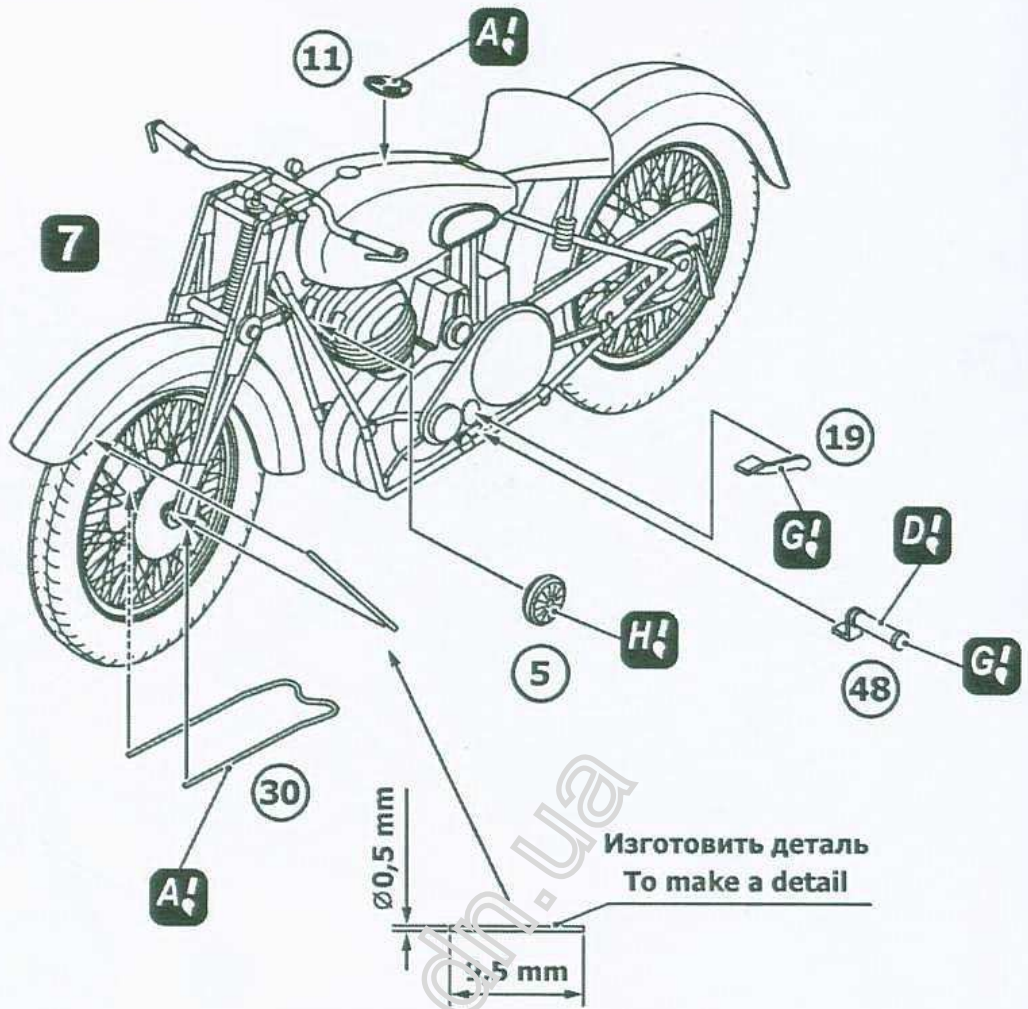

- 9
- 1 x4
- 29
- 33
- 8

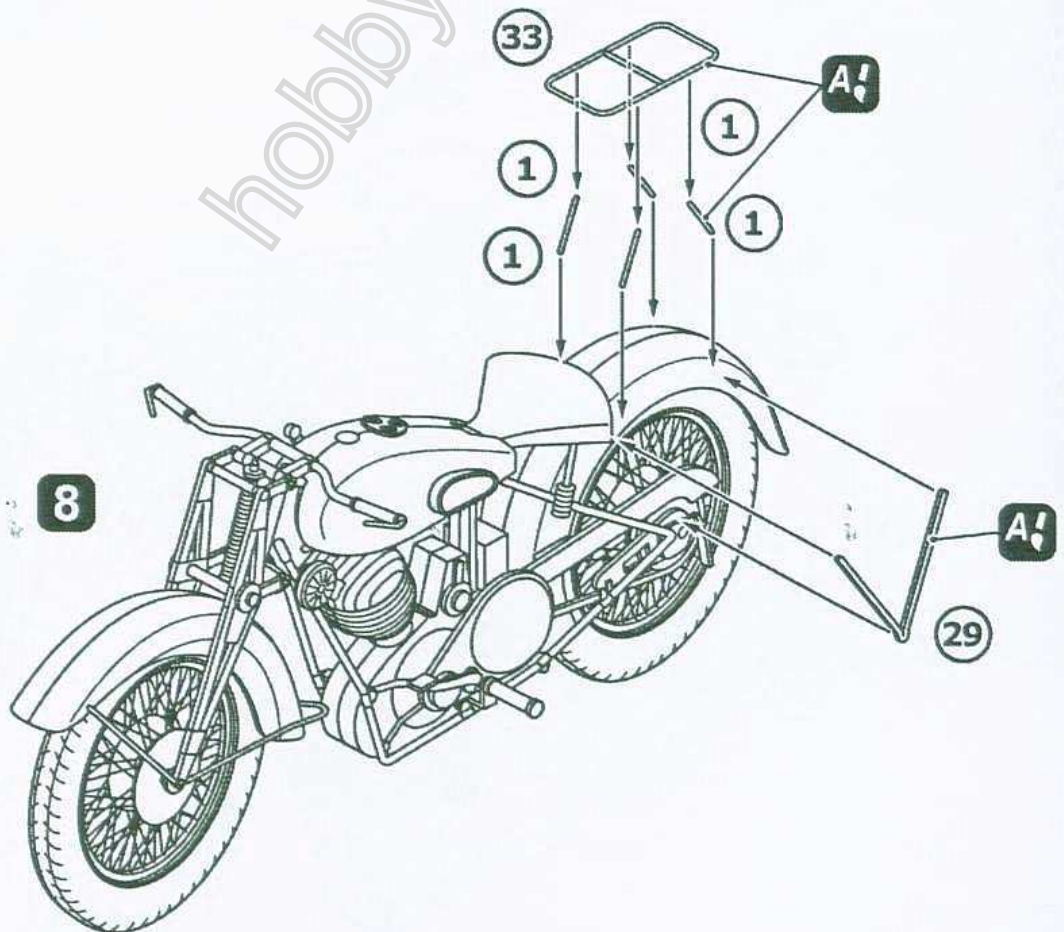

10

4

6

31

50

9

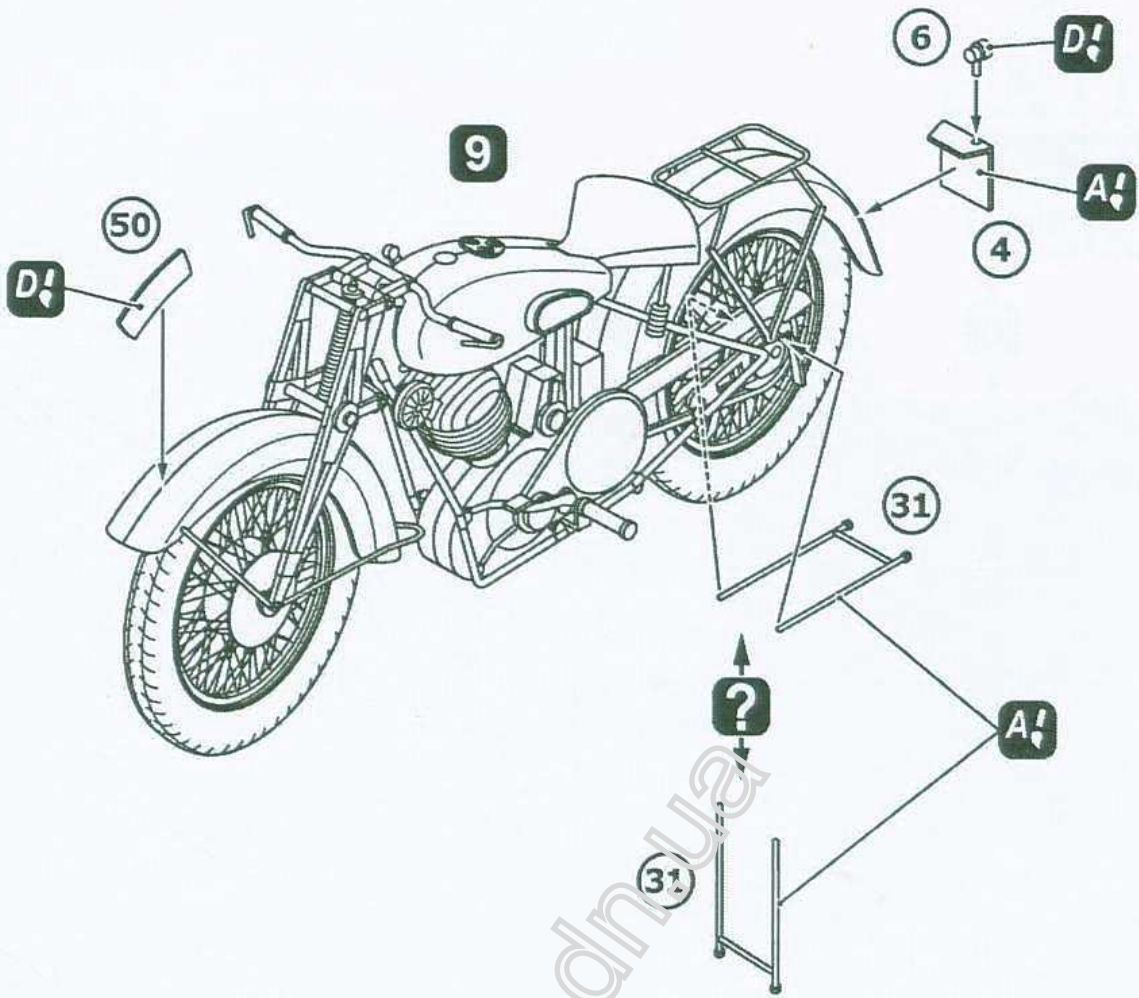

11

36

38

43

44

10

