



1:76 L.C.M. Mk.III Landing Craft & Sherman M4 A2 Tank

A03301V SCALE MODEL CONSTRUCTION KIT

EN L.C.M. Mk.III Landing Craft

The Landing Craft, Mechanised Mk.III, was the most widely used of the LCMs during World War 2, more than 8,600 being built in yards in the USA and was employed by US Navy and the Royal Navy. The LCM Mk.III was extensively used in operations in the European and Pacific theatres from 1942, with many hundreds taking part in the "D-Day" landings in Normandy in June 1944. The vessel was designed to handle loads of up to 30 tons, such as the Sherman tank, or 27 tons of cargo, or up to 60 troops. Its ability as a medium tank carrier was limited only by the minimal clearance of 8 in between the sides of the vessel and the tank. Of welded steel construction, with some armour protection to the steering/control station, the LCM Mk.III had a fully loaded displacement of 52 tons, and was powered by two 225 hp diesel engines driving twin shafts, giving it a maximum speed of 12 knots. Overall length: 50 ft.

Sherman M4 A2 Tank

The best-known of all American medium tanks, the Sherman was designed in 1941 as an improvement on the earlier M3 Lee and Grant series: after initial production in 1942, large numbers of Shermans were issued

FR L.C.M. Mk.III Landing Craft

La péniche de débarquement mécanisé Mk.III était l'engin de débarquement motorisé le plus utilisé par la marine américaine et la Royal Navy pendant la Deuxième Guerre mondiale. Plus de 8.600 furent construits dans les chantiers aux États-Unis. À partir de 1942, le LCM Mk.III fut utilisé de façon intensive pour des opérations sur les théâtres de guerre en Europe et dans le Pacifique. Plusieurs centaines d'entre eux participèrent au Débarquement du Jour « J » en Normandie en juin 1944. Le navire était conçu pour transporter des charges allant jusqu'à 30 tonnes, telles que le char Sherman ou des cargaisons de 27 tonnes ou encore 60 soldats. Sa capacité en tant que transporteur de char moyen n'était limitée que par l'espace minimal de 203 mm entre les parois latérales et le tank. Construit en acier soudé avec un blindage autour de la cabine de pilotage, le LCM Mk.III avait un déplacement à pleine charge de 53 tonnes. Propulsé par deux moteurs diesel de 225 ch actionnant deux arbres d'hélice, sa vitesse maximale était de 12 noeuds. Longueur hors tout : 15,23 m.

Sherman M4 A2 Tank

Le char d'assaut Sherman, le plus connu de tous les chars américains de taille moyenne, fut conçu en 1941 en tant qu'amélioration des anciens modèles M3 Lee & Grant. Après la production initiale en 1942, un grand

DE L.C.M. Mk.III Landing Craft

Das Landing Craft Mechanised (LCM) Mk.III war das im Zweiten Weltkrieg am meisten eingesetzte Landungsboot für Mannschaften und Fahrzeuge. Über 8600 davon wurden in Werften in den USA gebaut und von der US Navy wie auch der Royal Navy eingesetzt. Das LCM Mk.III kam auf Kriegsschauplätzen in Europa und im Pazifik ab 1942 intensiv zum Einsatz. Hunderte dieser motorisierten Landungsboote nahmen im Juni 1944 an der als „D-Day“ bekannt gewordenen alliierten Landung in der Normandie teil. Das Boot konnte Einzellasten bis zu über 30 Tonnen und damit beispielsweise einen Sherman Panzer aufnehmen, oder es konnten bis über 27 Tonnen wiegende Frachten oder bis zu 60 Soldaten befördert werden. Die Verwendung dieses Fahrzeugs als Panzerträger war nur dadurch begrenzt, dass zwischen dessen Seitenwänden und dem Panzer ein freier Abstand von 203 mm vorhanden sein musste. Das aus geschweißtem Stahl gebaute und im Bereich der Kommandobrücke teilweise gepanzerte Schiff wies bei voller Ladung eine Verdrängung von fast 53 Tonnen auf. Zwei 225 PS Dieselmotoren trieben zwei Schraubenwellen an, womit das Fahrzeug eine Höchstgeschwindigkeit von 12 Knoten erreichen konnte. Gesamtlänge: 15,23 m.

Sherman M4 A2 Tank

Der Sherman war sicherlich der bekannteste der amerikanischen mittelschweren Panzer und war 1941 als verbesserter Nachfolger der Reihe M3 Lee/Grant entwickelt worden. Bald nach der 1942 beginnenden

to the British Army, and the type became the standard Allied medium tank. It was simple to maintain, rugged, reliable and fast; the flexible design allowed easy changes to the main armament and other equipment to be made without disrupting supplies to the operational units. For amphibious operations in both the European and Pacific theatres of war, it could be carried by the LCM, and a number were specially adapted for the amphibious role (DD Sherman) before the "D-Day" landings in June 1944 where they gave valuable service during the initial assaults. The markings in this kit are for a Sherman Mk.II involved in the "D-Day" landings, and belonged to No 4 Troop, "A" Squadron, 3rd County of London Yeomanry, of the 4th Armoured Brigade, 1st Corps. The Sherman weighed approximately 30 tons, and was armed with a turret-mounted 75 mm gun and two .3 in machine guns. Maximum armour thickness was 3 in. Overall length: 19 ft 6 in. Over 40,000 Sherman variants were built between 1942 and 1946.

nombre fut livré à l'armée britannique et le Sherman devint le char moyen standard des Alliés. D'un entretien facile, il était robuste, fiable et rapide, et sa conception extrêmement souple permettait de modifier très facilement l'armement principal et les équipements annexes sans perturber l'approvisionnement des unités opérationnelles. Pour les opérations amphibies sur les théâtres de guerre en Europe et dans le Pacifique, il pouvait être transporté en péniche de débarquement mécanisé ; plusieurs furent spécialement adaptés et transformés en char amphibie (Sherman DD) pour le Jour « J » en juin 1944 où ils rendirent d'incalculables services pendant la première vague d'assaut. Les éléments de décoration de ce kit sont ceux d'un Sherman Mk.II qui participa au débarquement du Jour « J » en servant au sein de l'escadron A, groupe A, du 3ème County of London Yeomanry de la 4ème brigade blindée du 1er corps d'armée. Armé d'un canon de 75 mm monté en tourelle et de deux mitrailleuses de 7,62 mm, le Sherman pesait environ 30 tonnes. L'épaisseur maximale de son blindage était de 75 mm. Longueur hors tout : 5,94 m. Plus de 40.000 Sherman — toutes variantes confondues — furent construits entre 1942 et 1946.

Serienproduktion wurde der Sherman in großen Zahlen 1942 an die British Army geliefert und wurde schnell zum mittelschweren Standard-Panzer der Alliierten. Er war einfach zu warten, robust, zuverlässig und schnell. Seine flexible Bauform ermöglichte problemlose Änderungen an der Hauptbewaffnung und anderen Ausstattungen, ohne dass damit Unterbrechungen in der Lieferung an militärische Einheiten hingenommen werden mussten. Für amphibische Operationen auf europäischen und pazifischen Kriegsschauplätzen konnte er auf mittleren Landungsbooten (LCM) transportiert werden. Einige Panzer wurden für die alliierten Landungen im Juni 1944 in der Normandie speziell als Schwimmpanzer (als DD Sherman bezeichnet) ausgerüstet und leisteten bei den ersten Angriffen unschätzbare Dienste. Die Markierungen in diesem Bausatz sind für einen Sherman Mk.II bestimmt, der bei der Landung in der Normandie mitwirkte und der 4. Company der Squadron A der 3. County of London Yeomanry der 4. Armoured Brigade im 1. Corps angehörte. Der Sherman wog um die 30 Tonnen und war mit einem turmmontierten 75 mm Geschütz und zwei 7,62 mm MG bewaffnet. Die maximale Dicke seiner Panzerung betrug 75 mm. Gesamtlänge: 5,94 m. Von 1942 bis 1946 wurden 40.000 Panzer dieses Typs in verschiedenen Versionen gebaut.

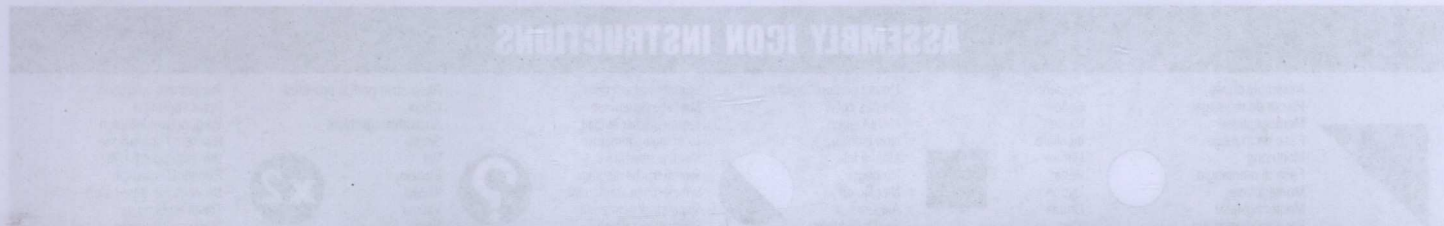

FOR BEST RESULTS:

Surfaces to be painted should be clean — before parts are removed from the sprue, wash in warm, soapy water, rinse and dry thoroughly. Stir paints thoroughly before use.

PLEASE NOTE:

Some parts in the kit may not be required to build the model specified.

HORNBY HOBBIES



Sherman M4 A2 Tank

1

x6

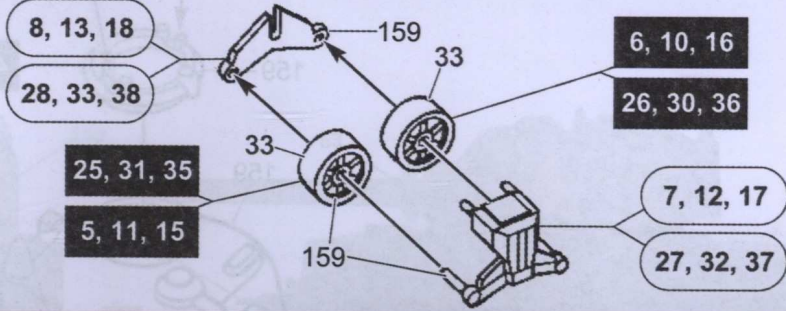

2

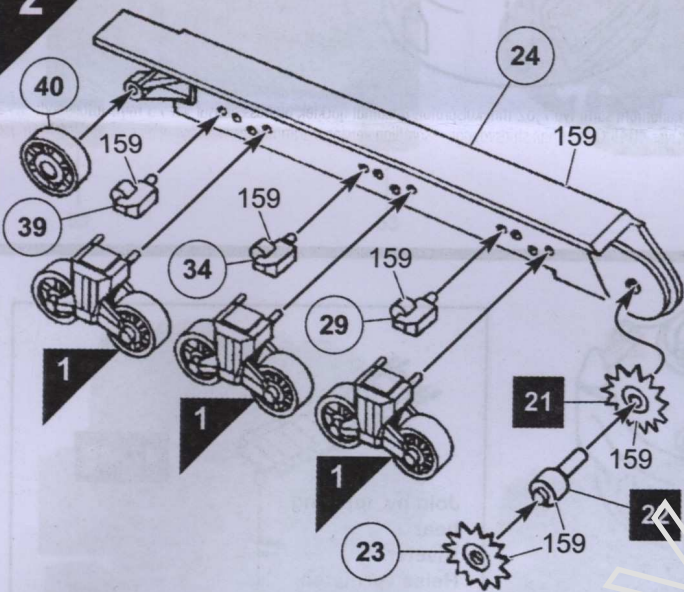

3

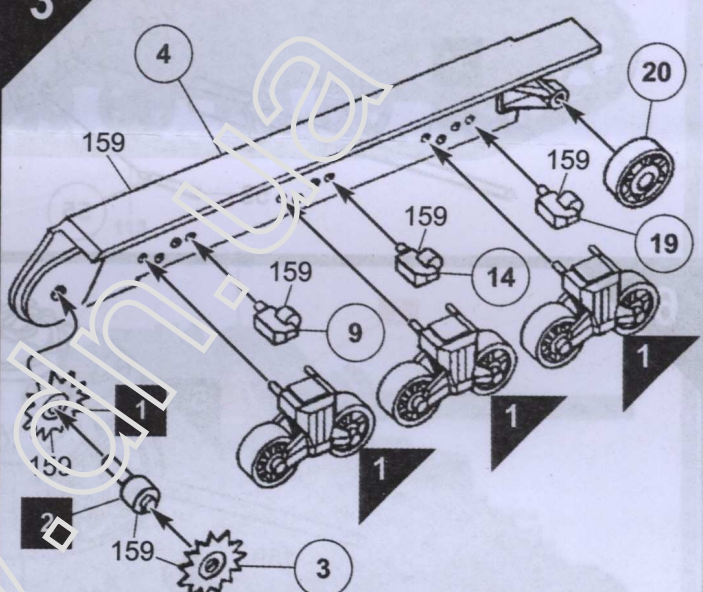

4

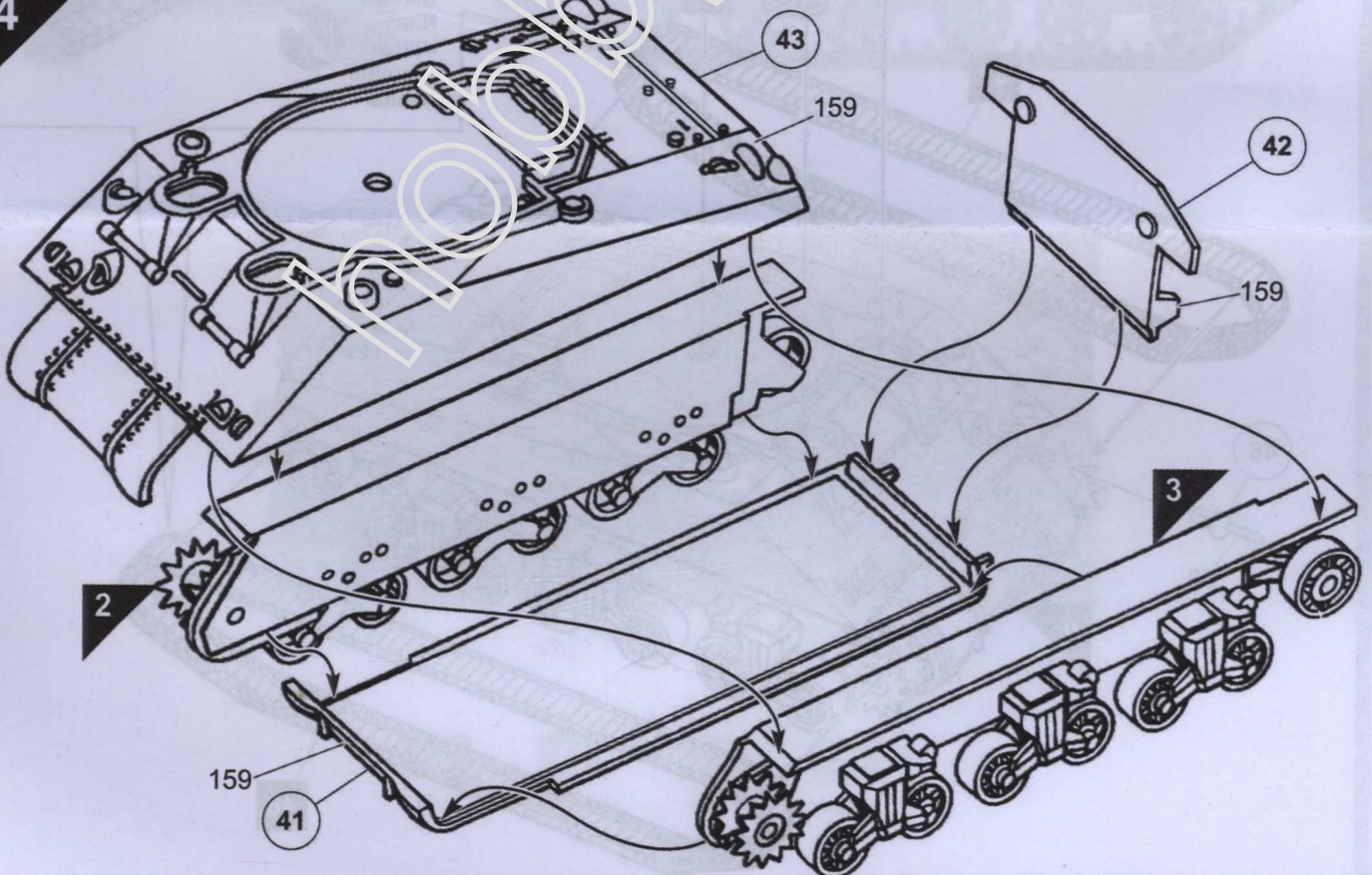

5

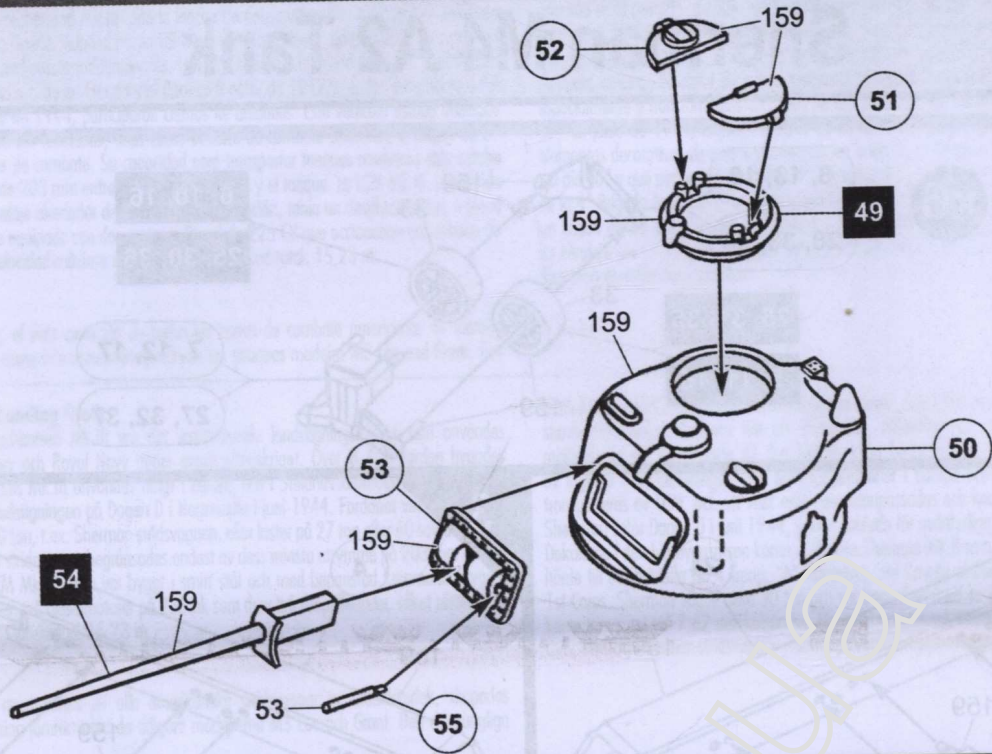

6

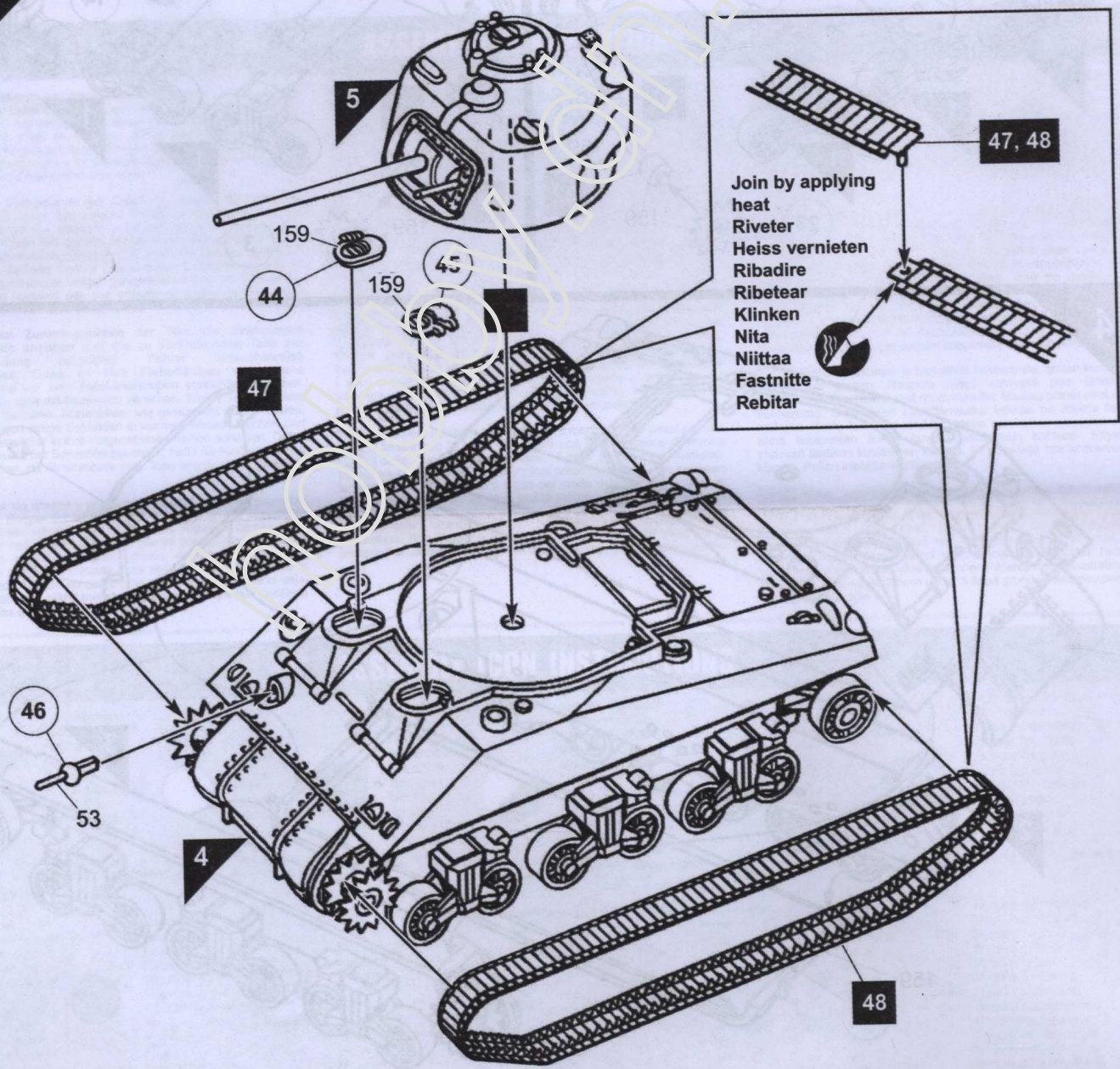

Join by applying heat
 Riveter
 Heiss vernieten
 Ribadire
 Ribetear
 Klinken
 Nita
 Niittaa
 Fastnitte
 Rebitar

Sherman M4 A2 Tank

No.4 Troop, 'A' Squadron, 3rd. County of London Yeomanry,
4th Armoured Brigade, 1st. Corps, British Army, June 1944

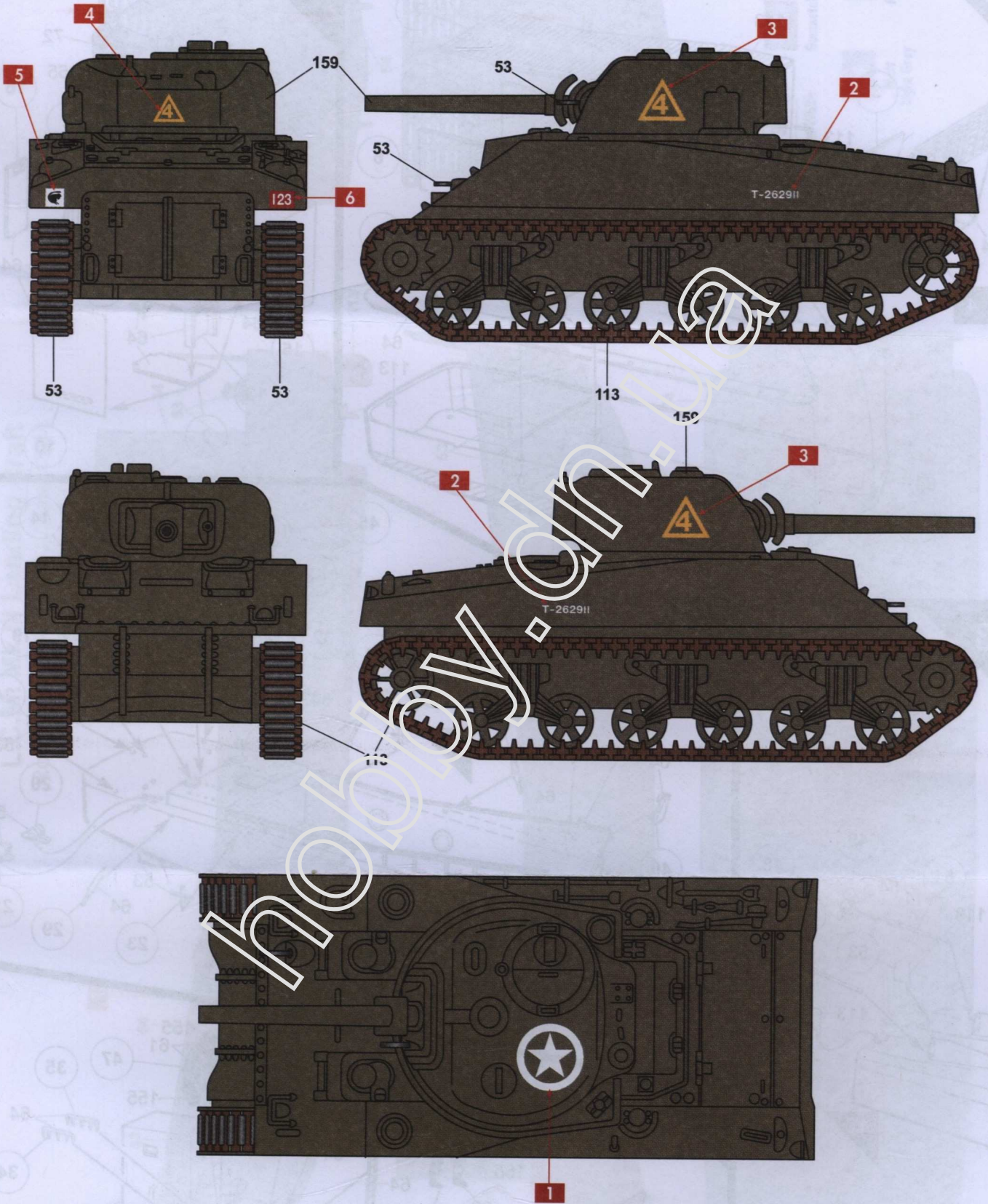

33
Black

53
Gunmetal

113
Rust

159
Khaki
Drab

L.C.M Mk.III Landing Craft

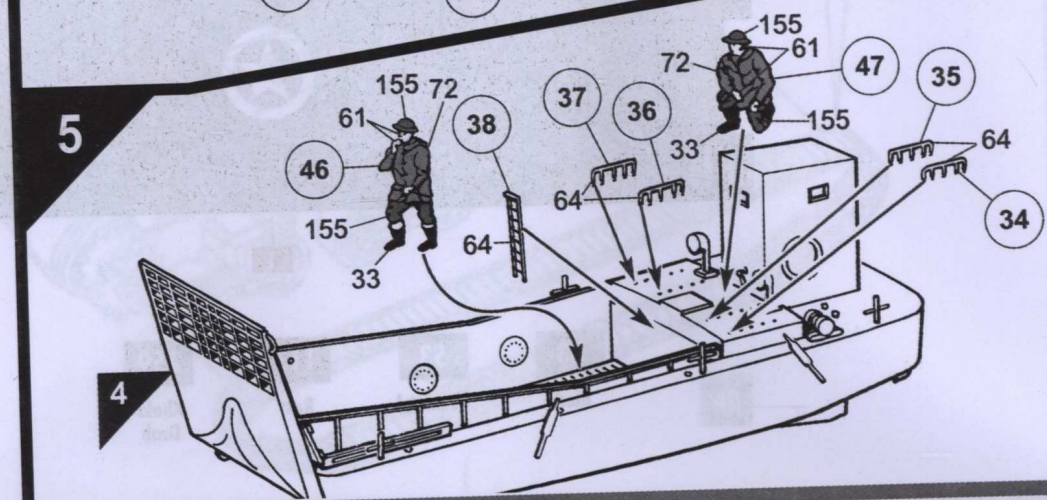
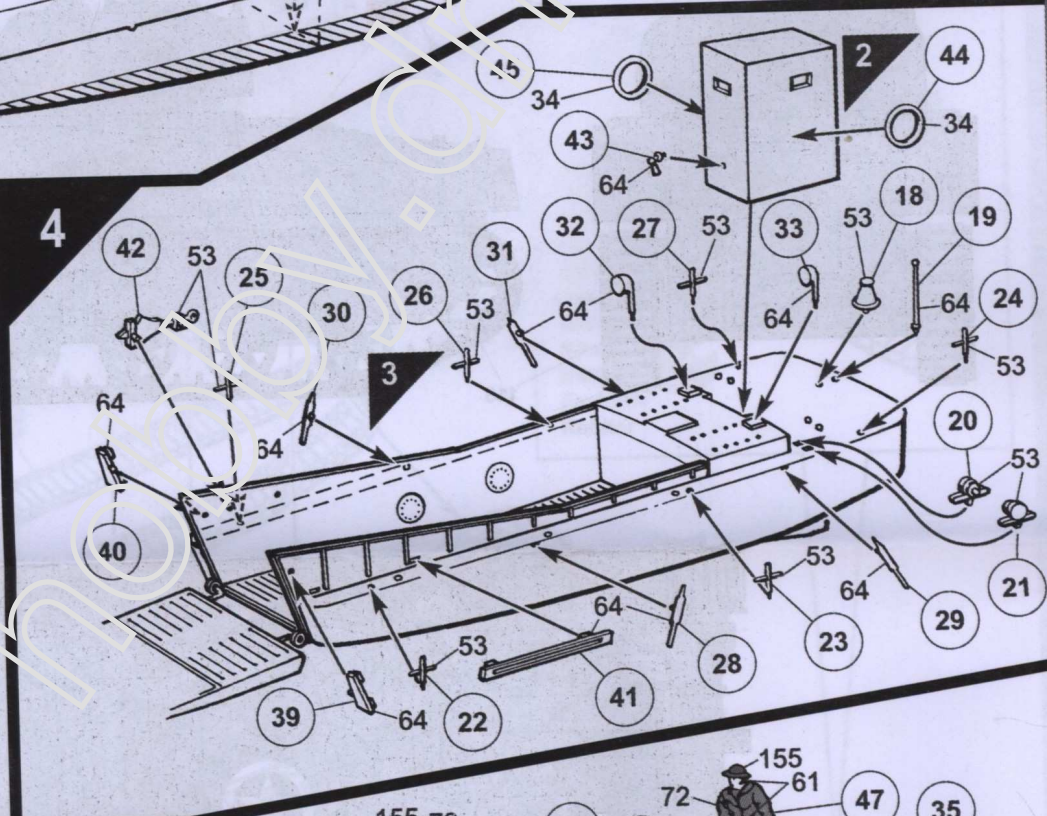
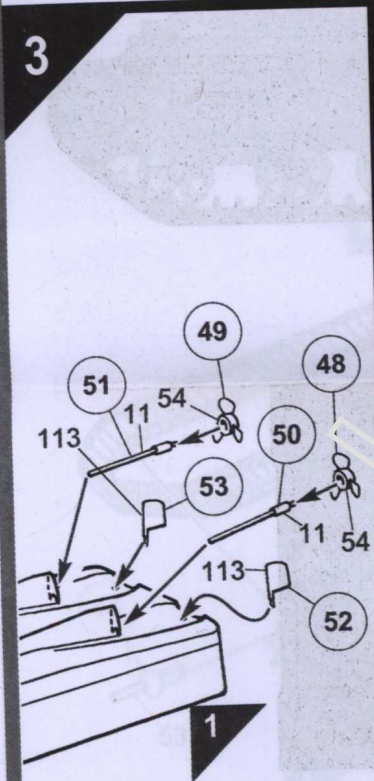
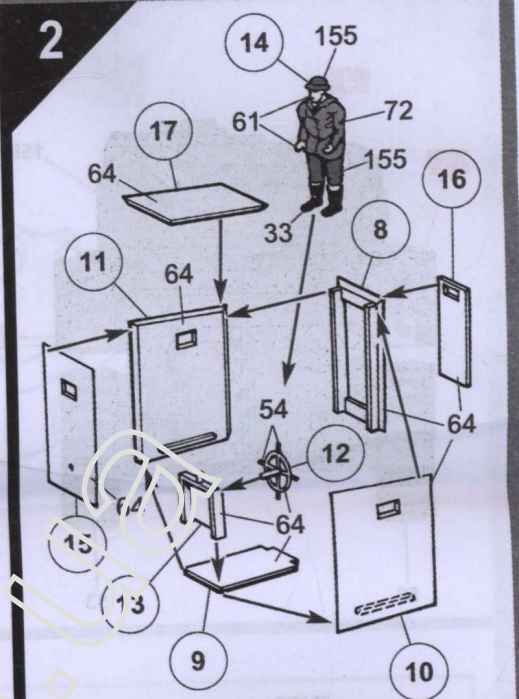
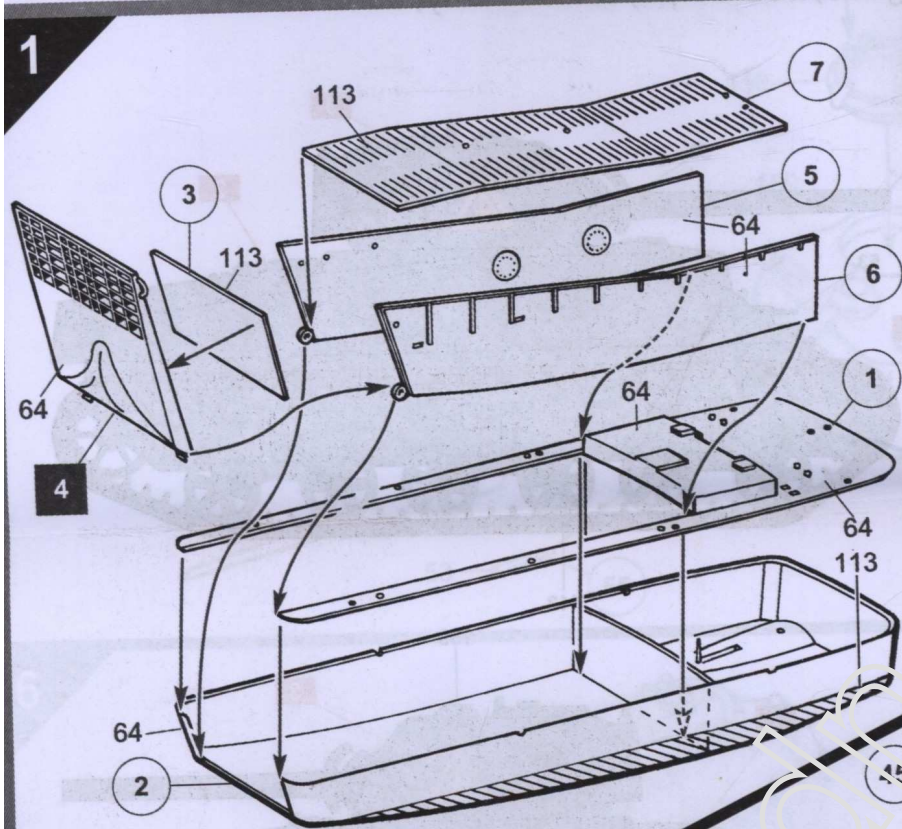

L.C.M. Mk.III Landing Craft
 Royal Navy, Normandy, June 1944 .

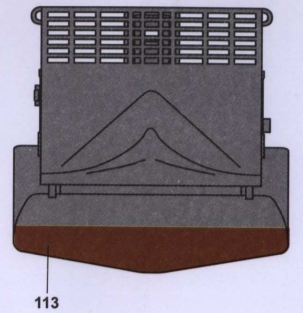
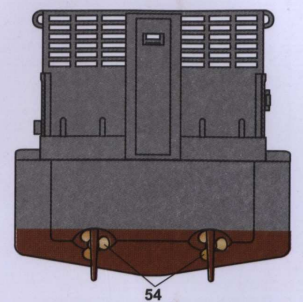
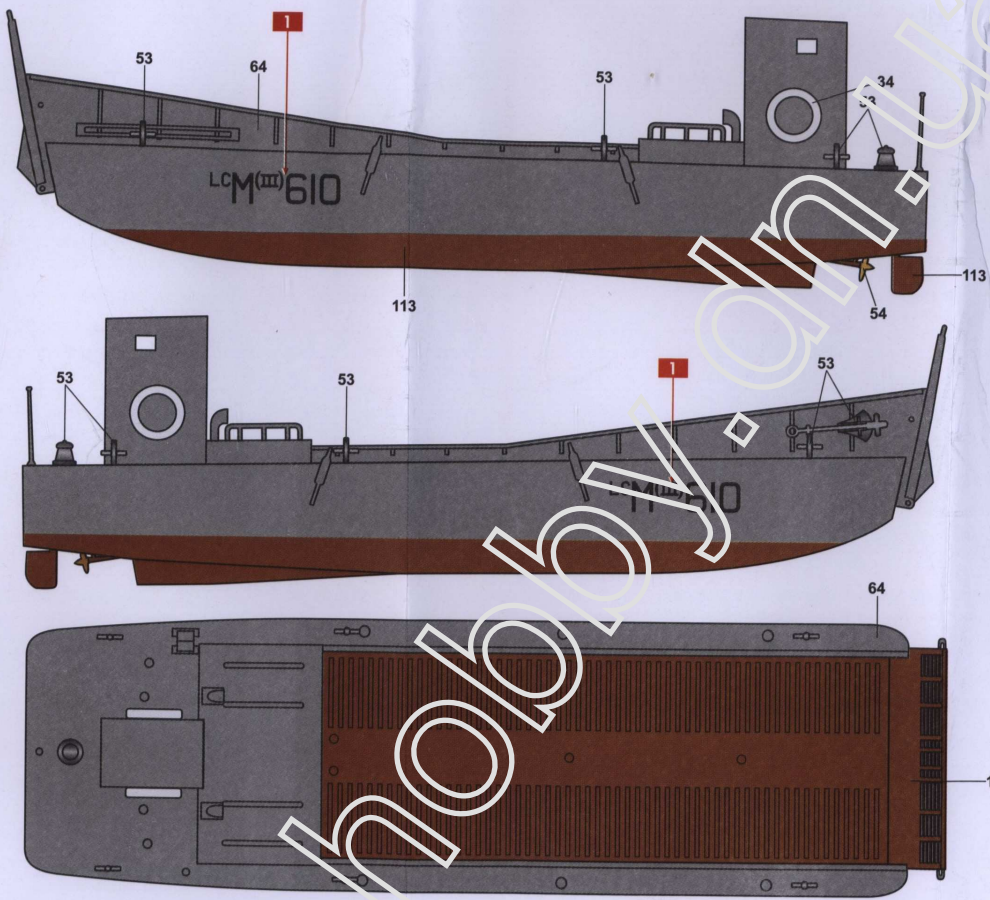

- | | | |
|-----------------------|------------------|-------------|
| 34
Matt White | 53
Gunmetal | 54
Brass |
| 64
Matt Light Grey | 113
Matt Rust | |