

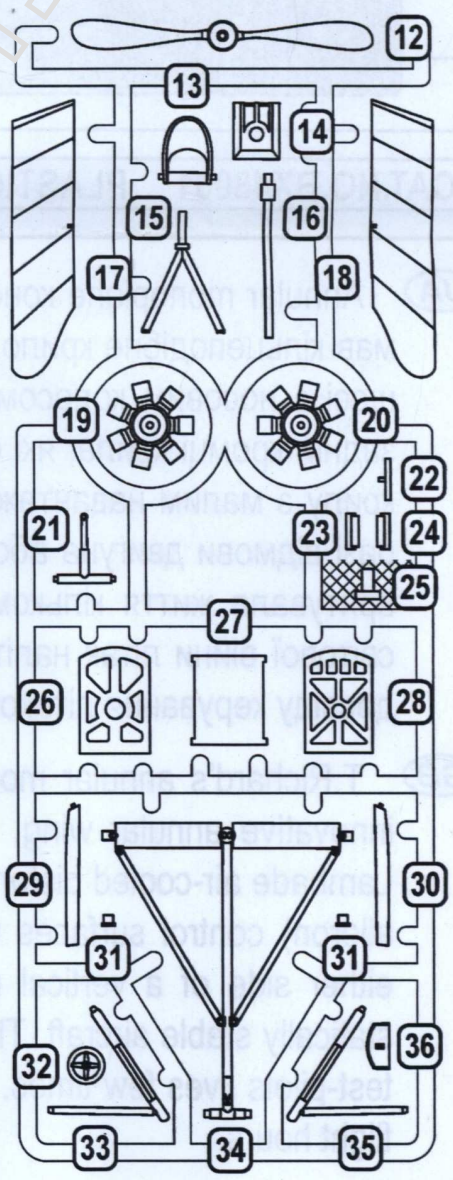
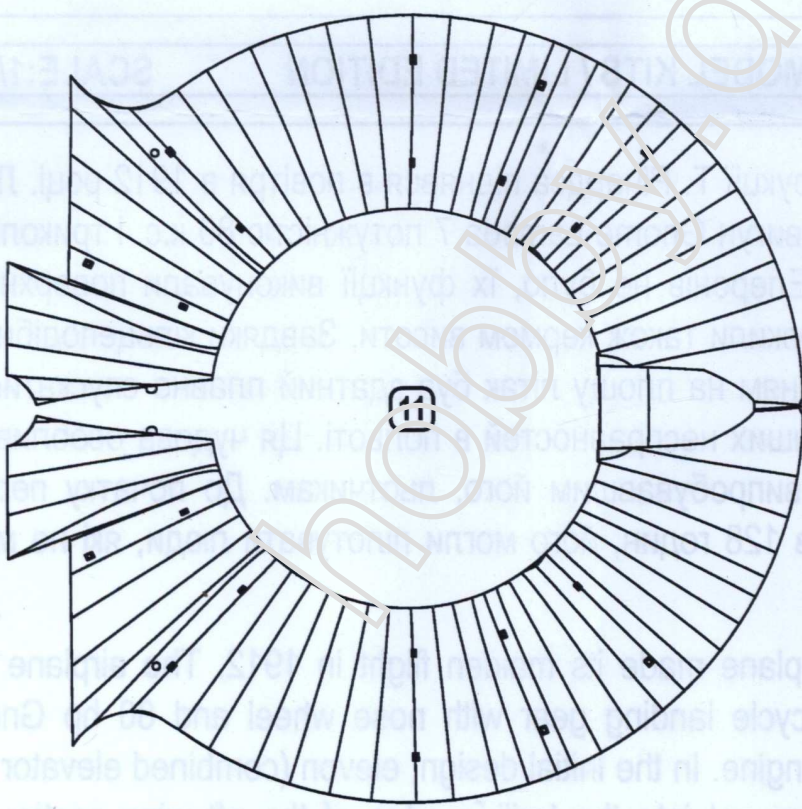
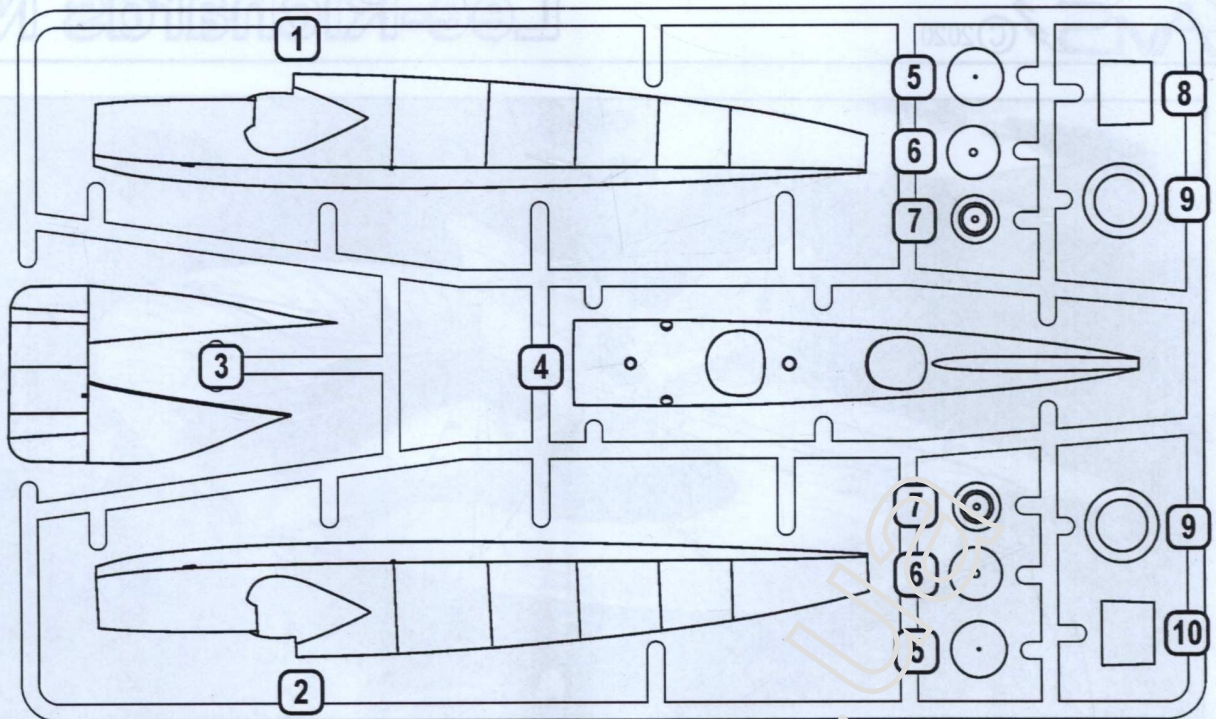

CAT.NO.BX48001 PLASTIC MODEL KITS / LIMITED EDITION

SCALE:1/72

**UA** Annular monoplane конструкції Т. Річардса піднявся в повітря в 1912 році. Літак мав кільцеподібне крило, двигун Gnome Lambda 7 потужністю 80 к.с. і триколісне шасі з носовим колесом. Елеронів не було, їх функції виконували поверхні на задній кромці крила, які служили також кермом висоти. Завдяки кільцеподібному крилу з малим навантаженням на площу літак був здатний плавно спускатись в разі відмови двигуна або інших несправностей в польоті. Ця чудова особливість врятувала життя кільком, випробувавши його, льотчикам. До початку першої світової війни літак налітав 128 годин, його могли пілотувати люди, які не мали досвіду керування літаком.

**GB** T.Richard's annular monoplane made its maiden flight in 1912. The airplane had innovative annular wing, tricycle landing gear with nose wheel and 80 hp Gnome Lambade air-cooled piston engine. In the initial design, elevon (combined elevator and aileron) control surfaces were set into the trailing edge of the aft wing section, on either side of a vertical rudder. The aeroplane proved to be early example of a statically stable aircraft. Thanks to its good glider capabilities, the plane had saved it's test-pilots lives few times. Till the beginning of the First Word War, the plane had 128 flight hours.



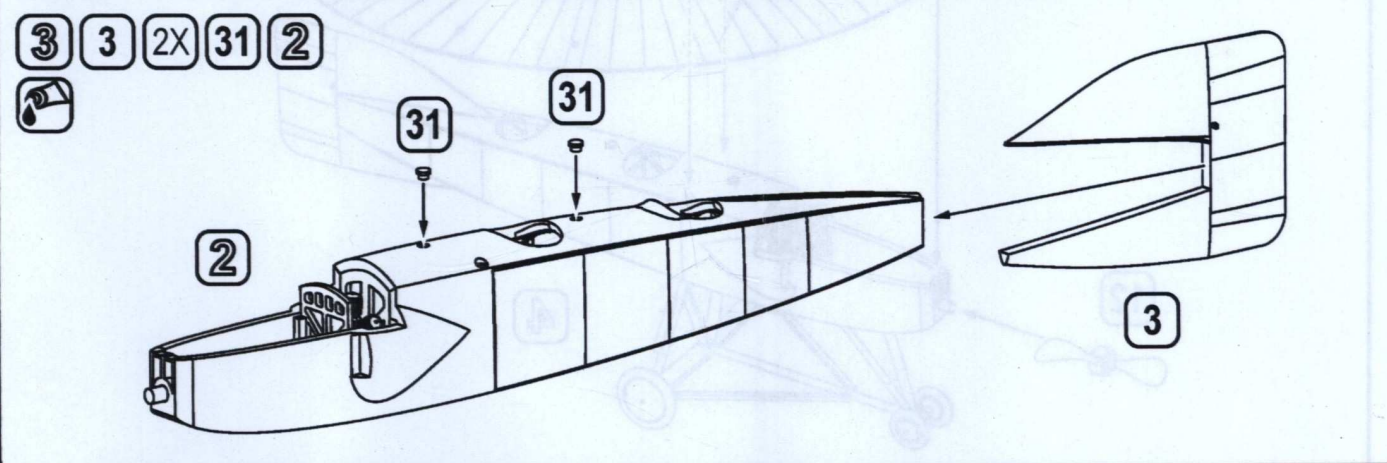
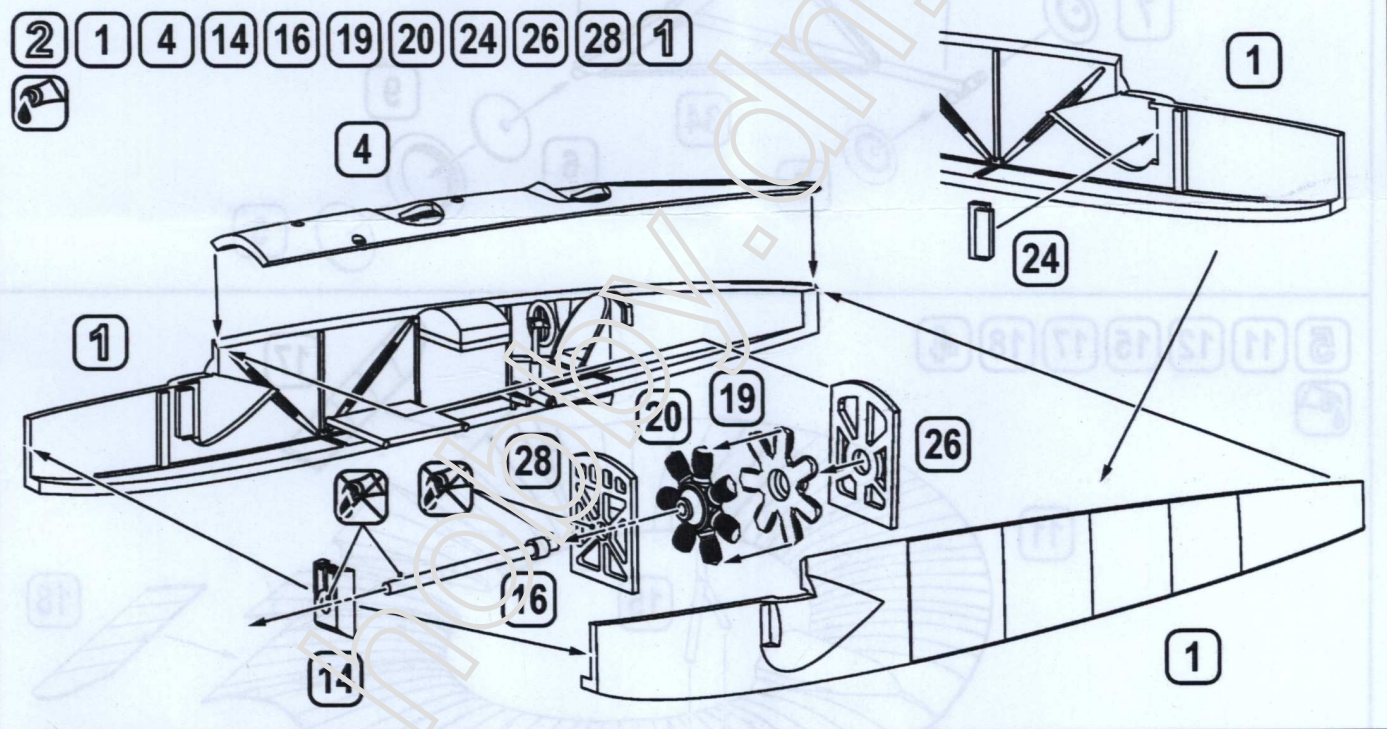
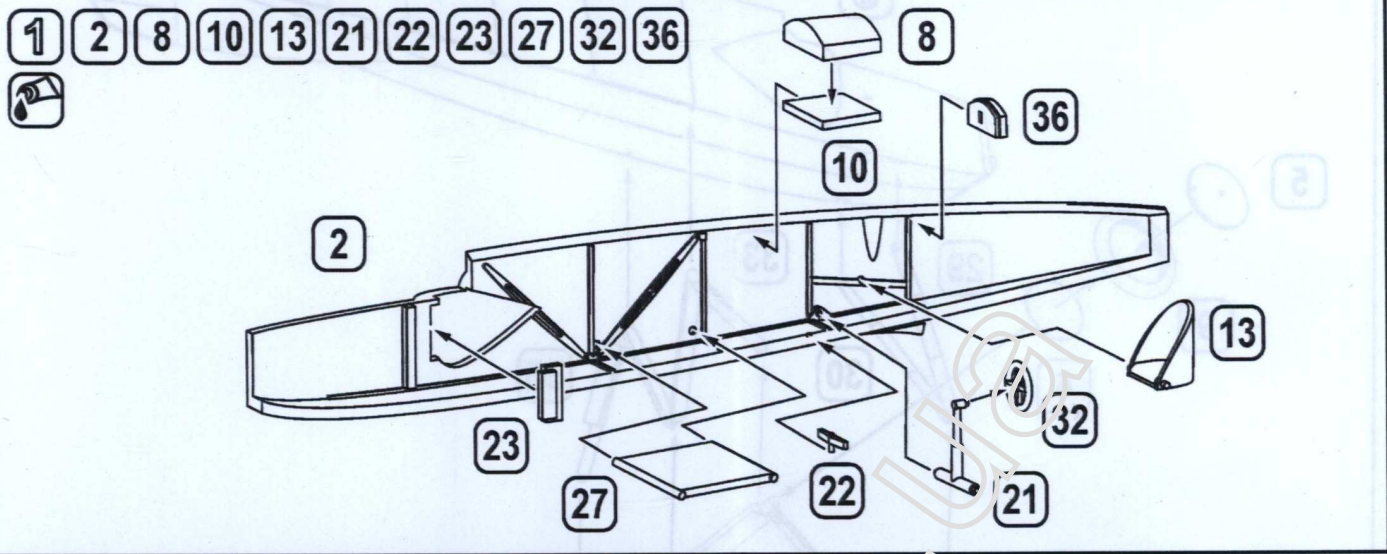

 ДЕТАЛІ НЕ ВИКОРИСТОВУЮТЬСЯ  
 PARTS NOT USED

- |   |   |                                  |   |  |                                  |
|---|---|----------------------------------|---|--|----------------------------------|
| <b>1</b><br>ЕТАПИ СКЛАДАННЯ<br>STAGES OF<br>ASSEMBLY                            | <b>1</b><br>НОМЕР ДЕТАЛІ<br>NUMBER<br>PARTS | КЛЄЙТИ<br>GLUE                   | НЕ КЛЄЙТИ<br>DON'T<br>GLUE                    | <b>!</b><br>ВИГOTOBITИ<br>ДЕТАЛЬ<br>TO MAKE A DETAIL | ЗІГНУТИ<br>TO BEND               |
| <b>2X</b><br>КІЛЬКІСТЬ<br>ОПЕРАЦІЙ(ДЕТАЛЕЙ)<br>QUANTITY OF<br>OPERATIONS(PARTS) | <b>A/B</b><br>ФАРБУВАТИ<br>TO PAINT         | <b>?</b><br>НА ВИБІР<br>OPTIONAL | <b>1</b><br>НАНЄСТИ<br>ДЕКАЛЬ<br>APPLY DECALS | УСУНУТИ НОЖЕМ<br>DETACH WITH<br>KNIFE                | ВИКОНАТИ<br>ОТВІР<br>MAKE A HOLE |

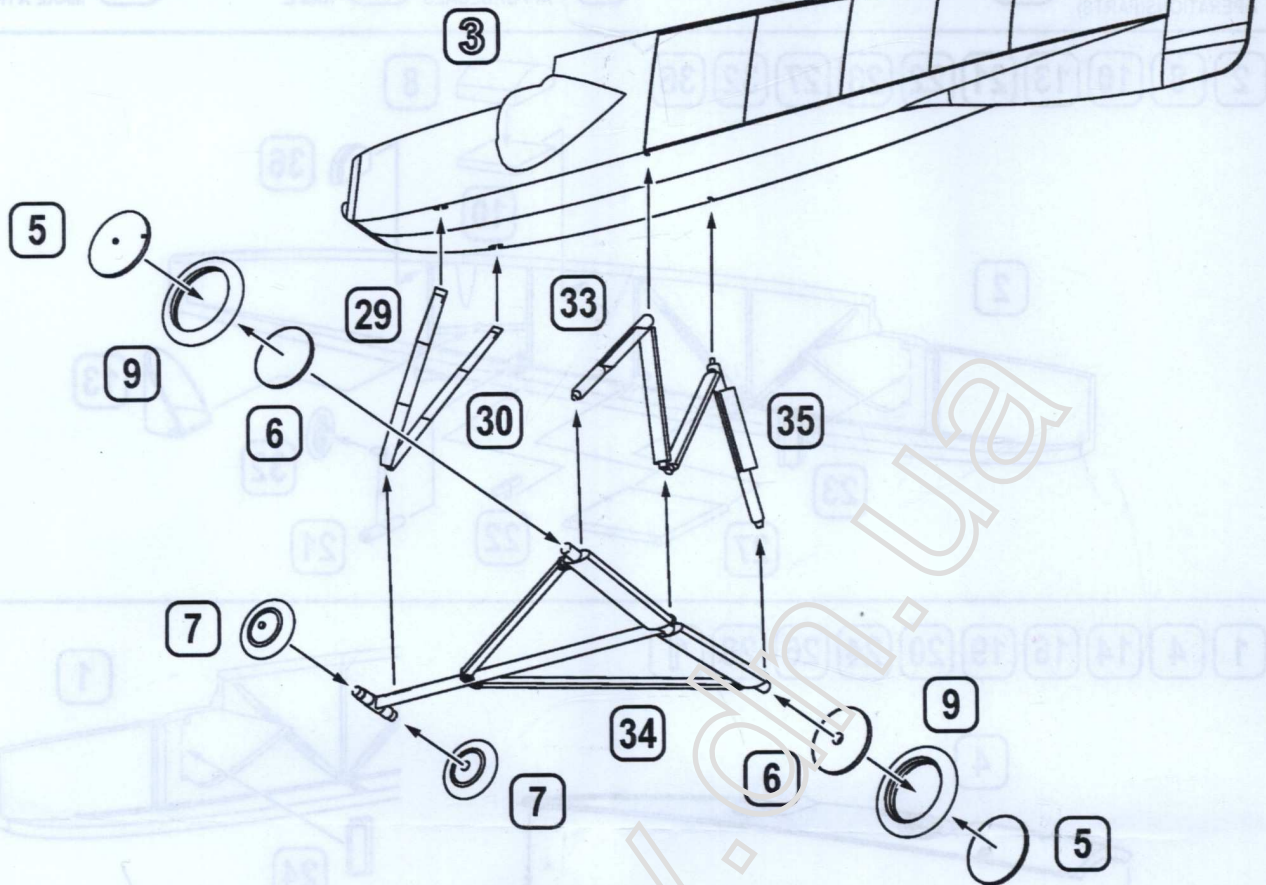

4 2X 5 2X 6 2X 7 2X 9 29 30 33 34 35 3



5 11 12 15 17 18 4

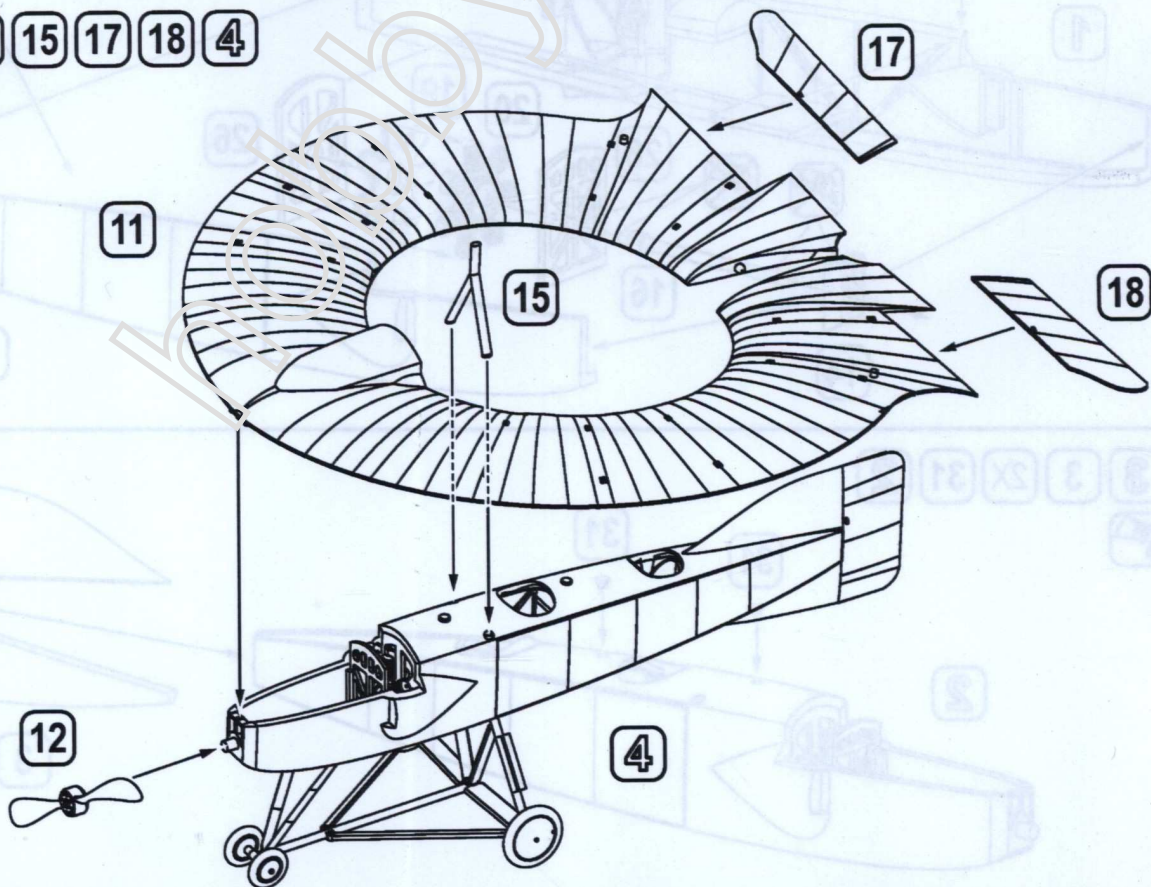

Lee-Richards №3

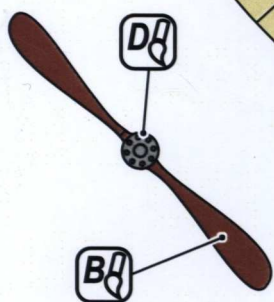
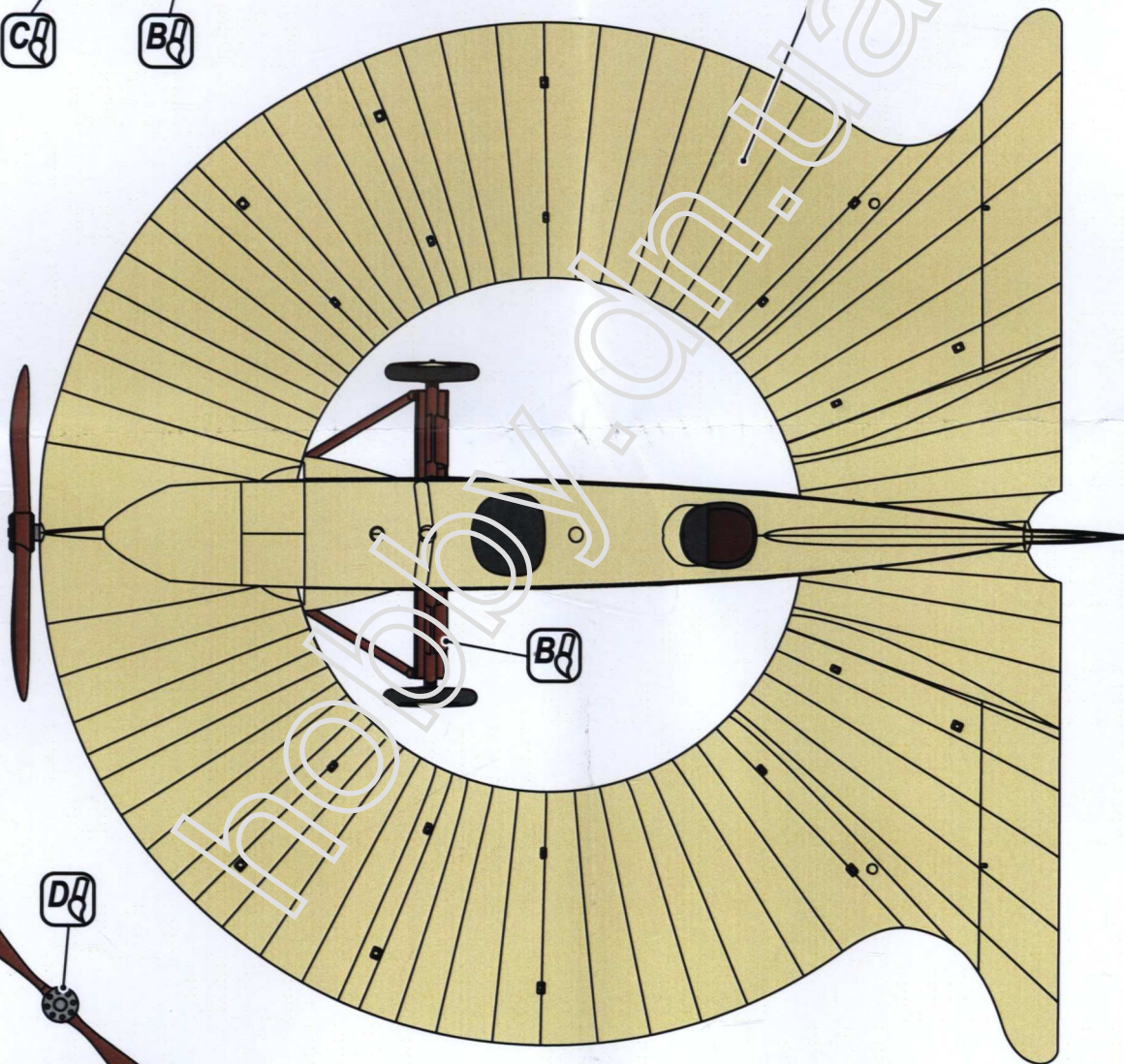
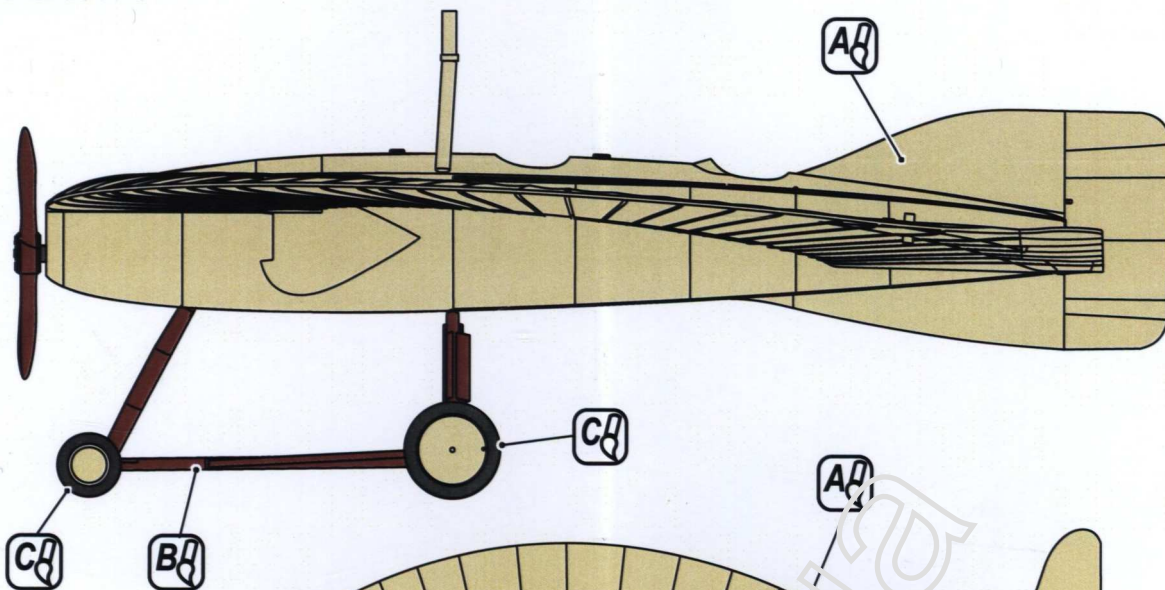

**A**   
 ПОЛОТНО  
 LINEN

**B**   
 ДЕРЕВО  
 WOOD

**C**   
 ЧОРНИЙ  
 BLACK

**D**   
 СТАЛЬ  
 STEEL