

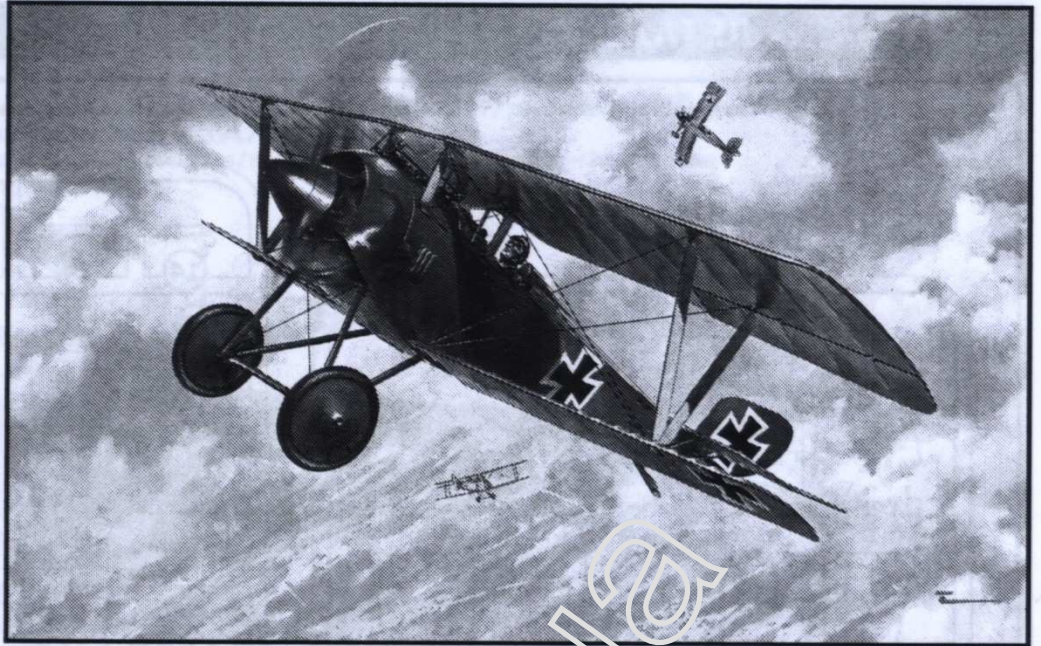

CAT.NO.72007

# Siemens-Schuckert D.I (late)

SCALE 1:72



## ІСТОРИЯ ЛІТАКА - HISTORY OF AIRPLANE

В середині 1916 року до німців як трофей потрапив новітній французький винищувач «Nieuport Ni.11». Ознайомившись з його можливостями, німецьке авіаційне командування терміново видало технічне завдання на проектування власного винищувача з покращеними характеристиками. Швидше за всіх із завданням впорався концерн «Siemens-Schuckert Werke», інженери якого спромоглися якомога точніше відтворити вихідний зразок. При цьому нову машину забезпечили біротативним двигуном «Siemens-Halske Sh.I» з потужністю в 110 к.с., а також німецьким озброєнням. Випробування літака, що отримав назву «Siemens-Schuckert D.I», провели у жовтні 1916 року, а вже з грудня почалося серійне виробництво одразу на двох заводах – в Берліні і Нюрнберзі. На початку 1917 року нові винищувачі потрапили на Західний фронт, зустрічаючись у невеликій кількості у складі деяких Jagdstaffel. Більшість же «Siemens-Schuckert D.I» використовувались в авіашколах і тилових підрозділах. Загалом було випущено 95 літаків.

Технічні дані (з двигуном «Siemens-Halske Sh.I» з 110 к.с.):

Розмах крила – 7.50 м, Довжина – 6.0 м, Висота – 2.59 м, Площа крила – 14.40 м<sup>2</sup>, Маса порожнього – 430 кг, Маса злітна – 675 кг, Максимальна швидкість – 155 км/год, Скоропідйомність – 4.76 м/с, Тривалість польоту – 2 год. 20 хв., Практична стеля – 5000 м, Екіпаж – 1 люд., Озброєння: 1x7.92 мм кулемет «Spandau» LMG 08/15

In mid 1916, the Germans captured «Nieuport Ni.11», a modern French developed fighter aircraft, as a trophy. The German Air Command after having checked out its capabilities, urgently set out technical specifications for development of own fighter that would have higher performance characteristics. The fastest to comply with this task was «Siemens-Schuckert Werke» Concern, whose engineers had tried to reproduce the original sample. What is more, new aircraft was equipped with 110 hp «Siemens-Halske Sh.I» bi-rotary engine and German armaments. Tests of the aircraft named «Siemens-Schuckert D.I» were conducted in October 1916 and serial manufacturing started simultaneously at two plants in Berlin and Nuremberg as early as in December 1916. In the beginning of the year 1917, a small number of new fighter aircraft belonging to several Jagdstaffel could be observed at the Western Front, while the majority of «Siemens-Schuckert D.I» fighters were used in aviation schools and rear-based units. A total of 95 aircraft were produced.

Technical data (with the «Siemens-Halske Sh.I» 110 h.p. engine):

Wingspan – 7.50 m, Length – 6.0 m, Height – 2.59 m, Wing area – 14.40 m<sup>2</sup>, Empty weight – 430 kg, Takeoff weight – 675 kg, Maximum speed – 155 km/h, Climb – 4.76 m/s, Flight duration – 2 h 20 min, Operational ceiling – 5000 m, Crew – 1 person, Armament: 1x7.92 mm machine gun «Spandau» LMG 08/15

## ФАРБИ ЩО ВИКОРИСТОВУЮТЬСЯ - USED PAINTS (HUMBROL)

- ⚡ СРІБЛЯСТИЙ H11 SILVER
- ⚡ ТЕМНО-СІРИЙ H32 DARK GREY
- ⚡ ЧЕРНЕНО-СТАЛЕВИЙ H53 GUNMETAL
- ⚡ ЛАТУНЬ H54 BRASS

- ✂ АЛЮМІНІЙ H56 ALUMINIUM
- ✂ ШКИРА H62 LEATHER
- ✂ ПОЛОТНО H74 LINEN
- ✂ ЗЕЛЕНИЙ H75 BRONZE GREEN

- ⚡ ЧОРНИЙ H85 COAL BLACK
- ⚡ СІРО-БЕЖЕВИЙ H97 EGGSHELL
- ⚡ ДЕРЕВО H110 WOOD
- ⚡ ТЕМНО-ЗЕЛЕНИЙ H116 DARK GREEN

- ⚡ СВІТЛО-ЗЕЛЕНИЙ H120 LIGHT GREEN
- ⚡ БЛІДО-БЛАКИТНИЙ H122 PALE BLUE
- ⚡ БІЛИЙ H130 WHITE
- ⚡ КОРИЧНЕВИЙ H170 BROWN BESS

## ПОЗНАЧЕННЯ - USED SYMBOLS

КРОК 1 ЕТАПИ СКЛАДАННЯ  
STEP 1 ASSEMBLY

- ① НОМЕР ДЕТАЛІ NUMBER PARTS
- ① НАНЕСТИ ДЕКАЛЬ APPLY DECALS
- ② НА ВИБІР OPTIONAL

- ✂ КЛЕЇТИ GLUE
- ✂ НЕ КЛЕЇТИ DON'T GLUE
- ⚡ ПОФАРБУВАТИ TO PAINT
- X2 КІЛЬКІСТЬ ОПЕРАЦІЙ QUANTITY OF OPERATIONS

- ⤵ ЗІГНУТИ TO BEND
- ✂ ЗРОБИТИ САМОМУ SCRATCH BUILT
- ⚡ ПРОСВЕРДЛИТИ OPEN HOLE
- ✂ ВІДРІЗАТИ CAT OUT

## ДЕКАЛІ - DECALS

Імперські військово-повітряні сили Німеччини  
Imperial Air Force in Germany (Deutsche Luftstreitkräfte)

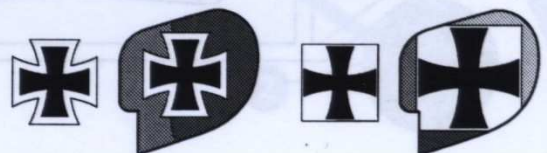



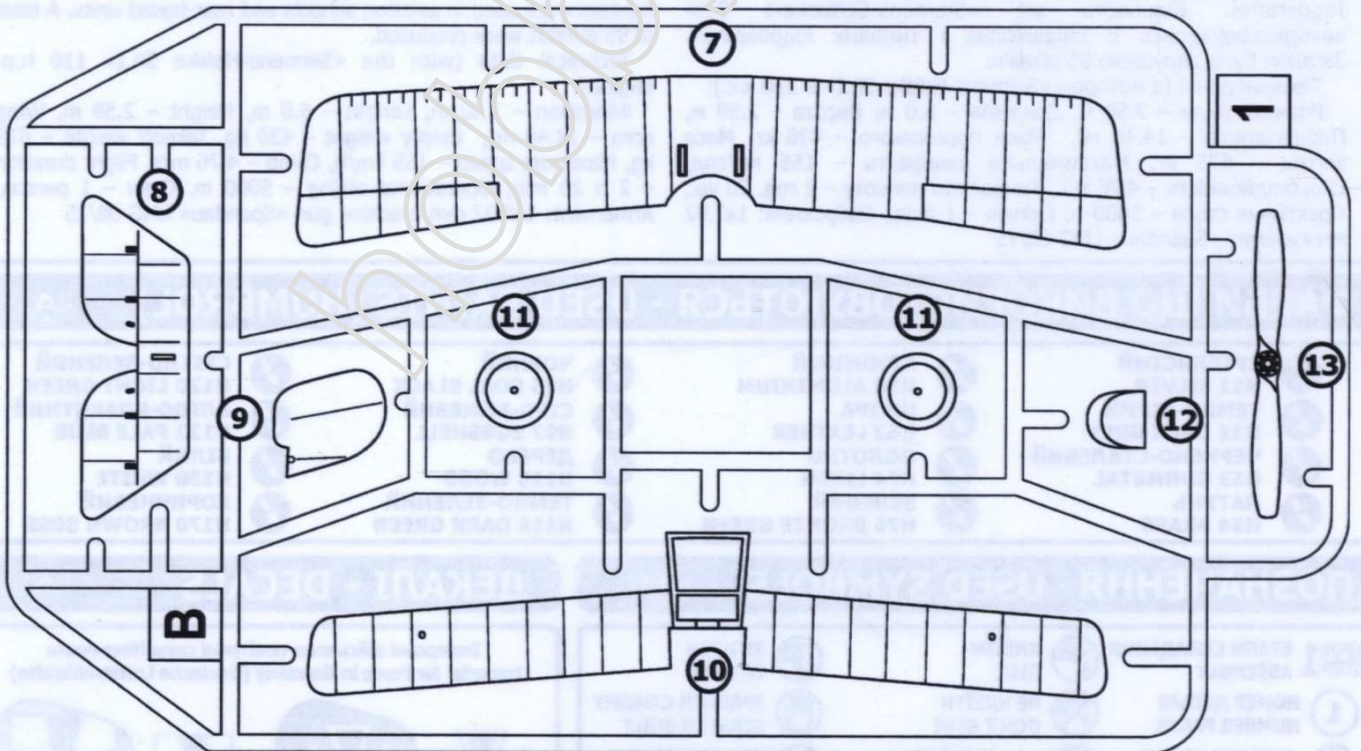
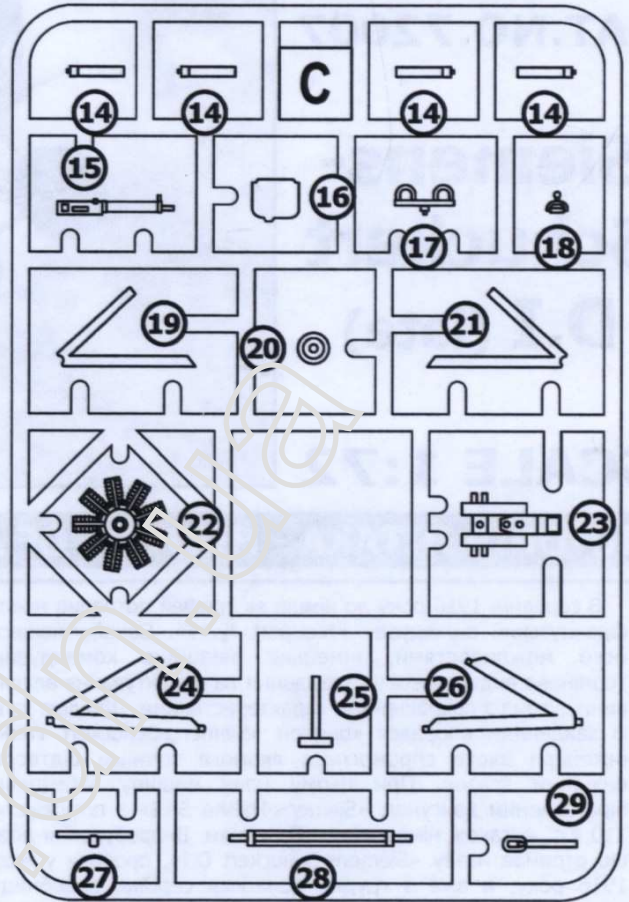
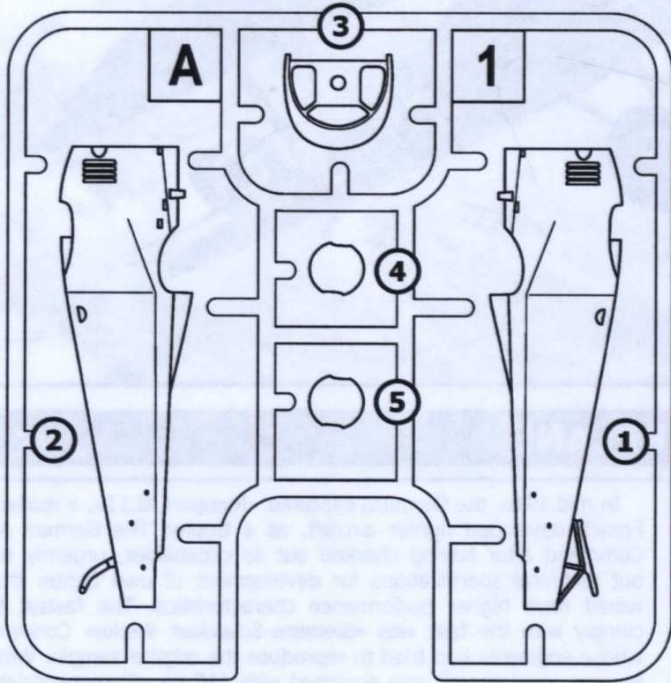



# СКЛАДАННЯ МОДЕЛІ - ASSEMBLY



## КРОК STEP 1

- 12
- 17
- 18
- 29
- 23

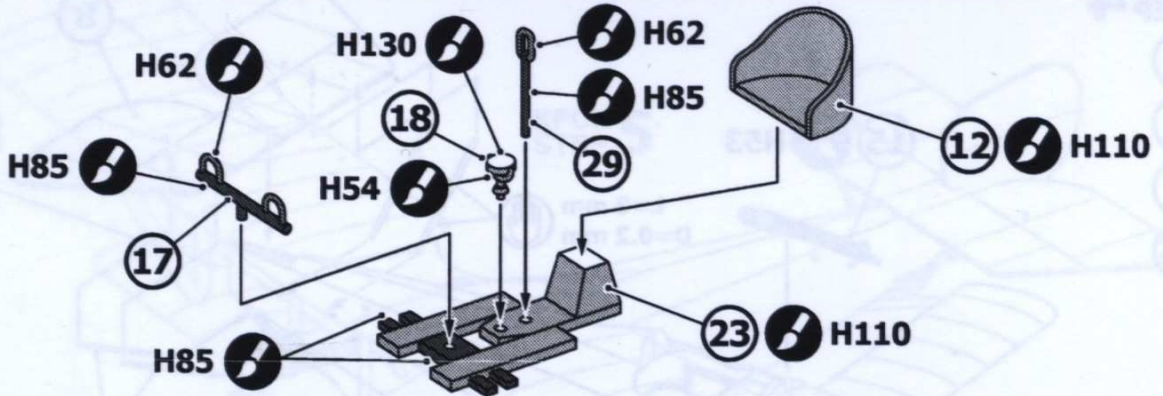

## КРОК STEP 2

- 1
- 2
- 16
- 27

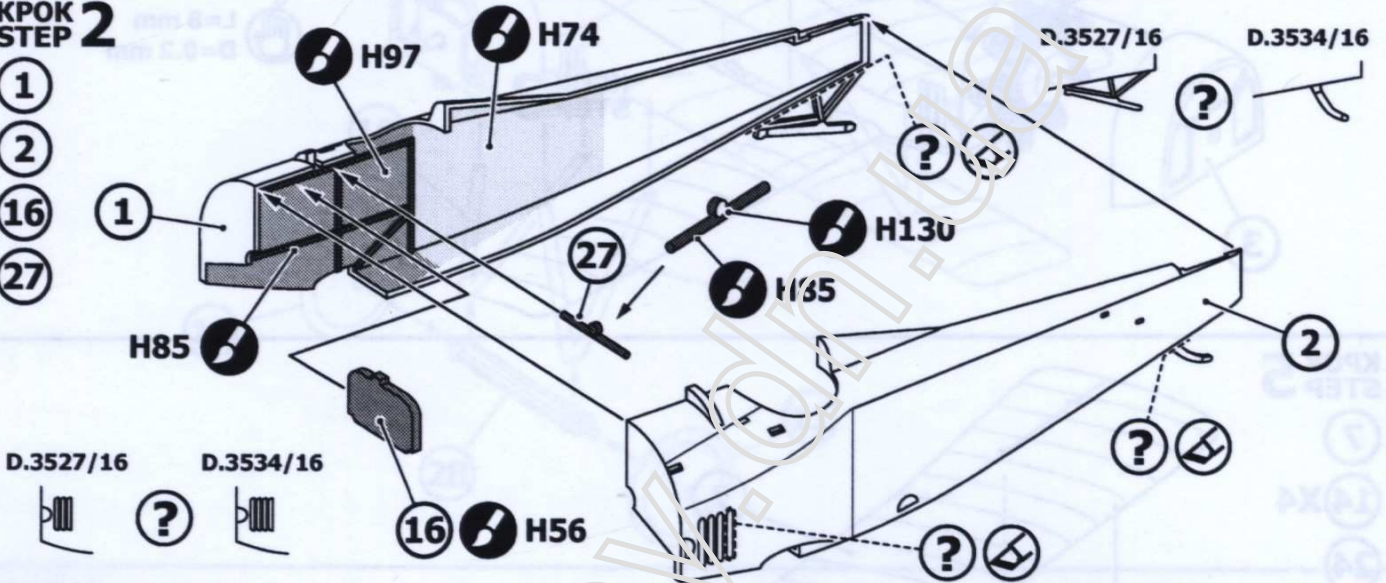

## КРОК STEP 3

- 10
- 20
- 22
- 25

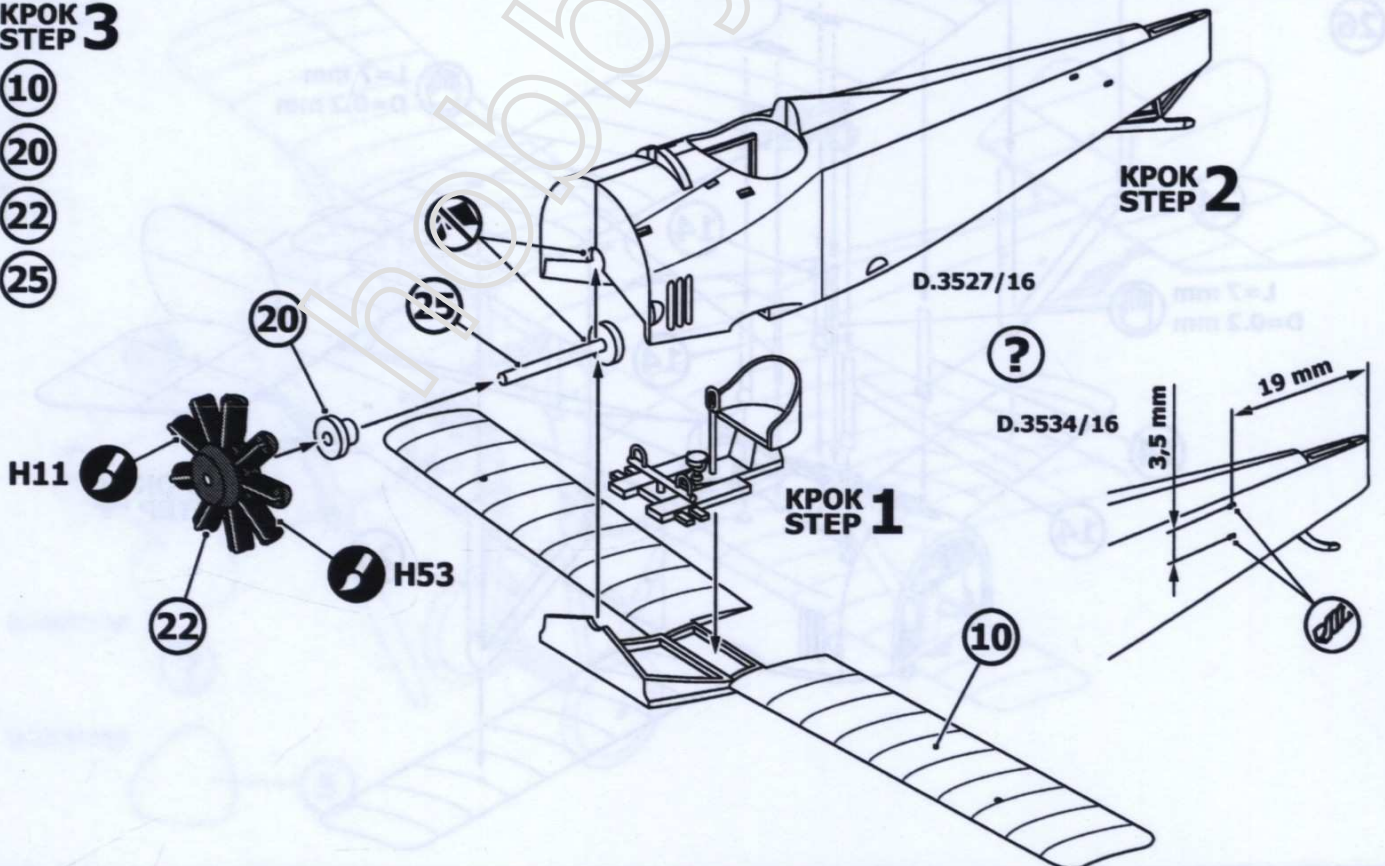





**КРОК STEP 4**

- 3
- 4
- 8
- 15

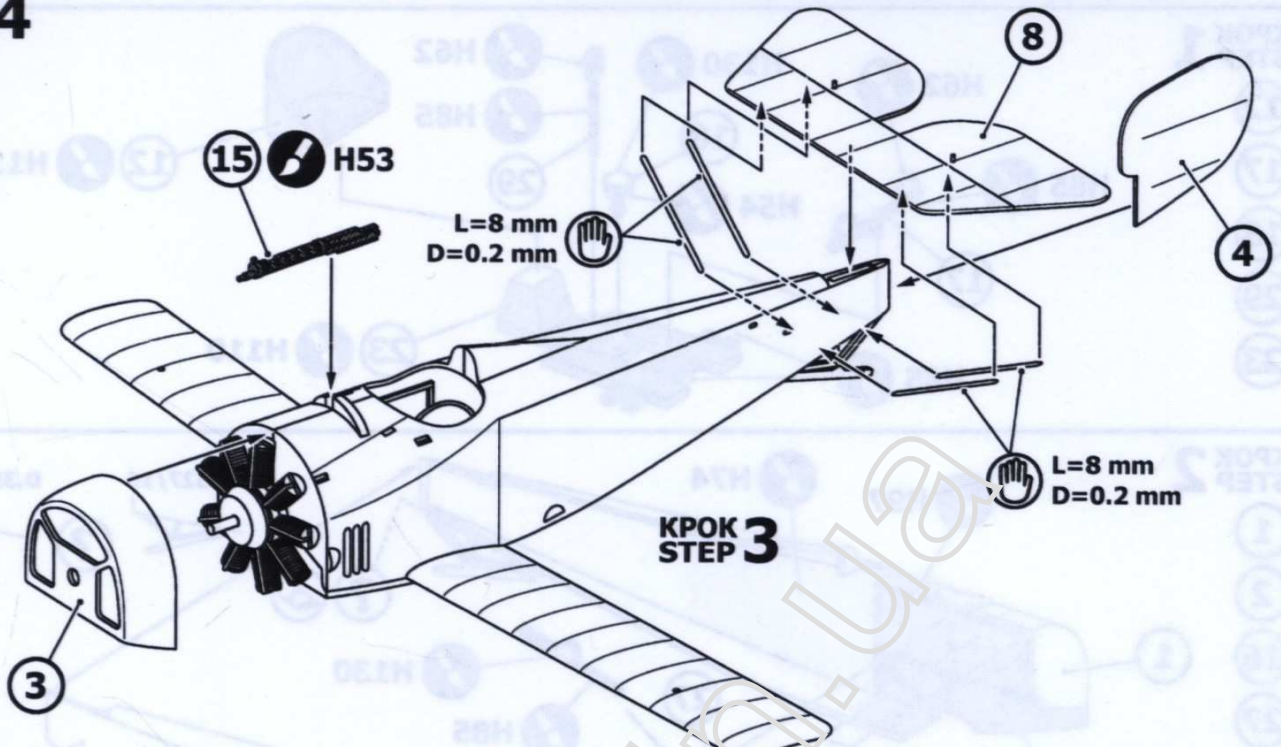

**КРОК STEP 5**

- 7
- 14 X4
- 24
- 26

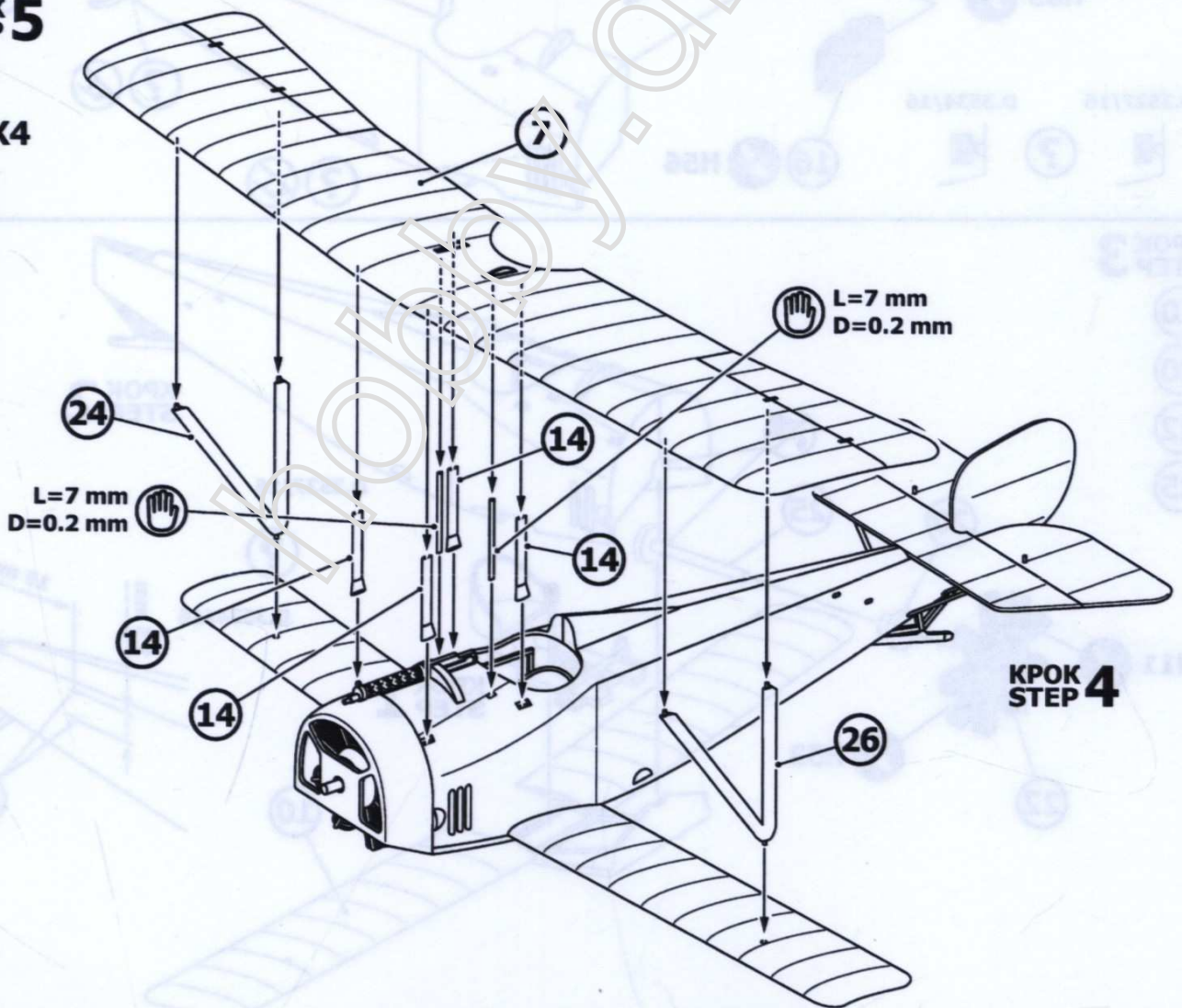



**КРОК  
STEP 6**

(11) X2

(19)

(21)

(28)

**КРОК  
STEP 5**

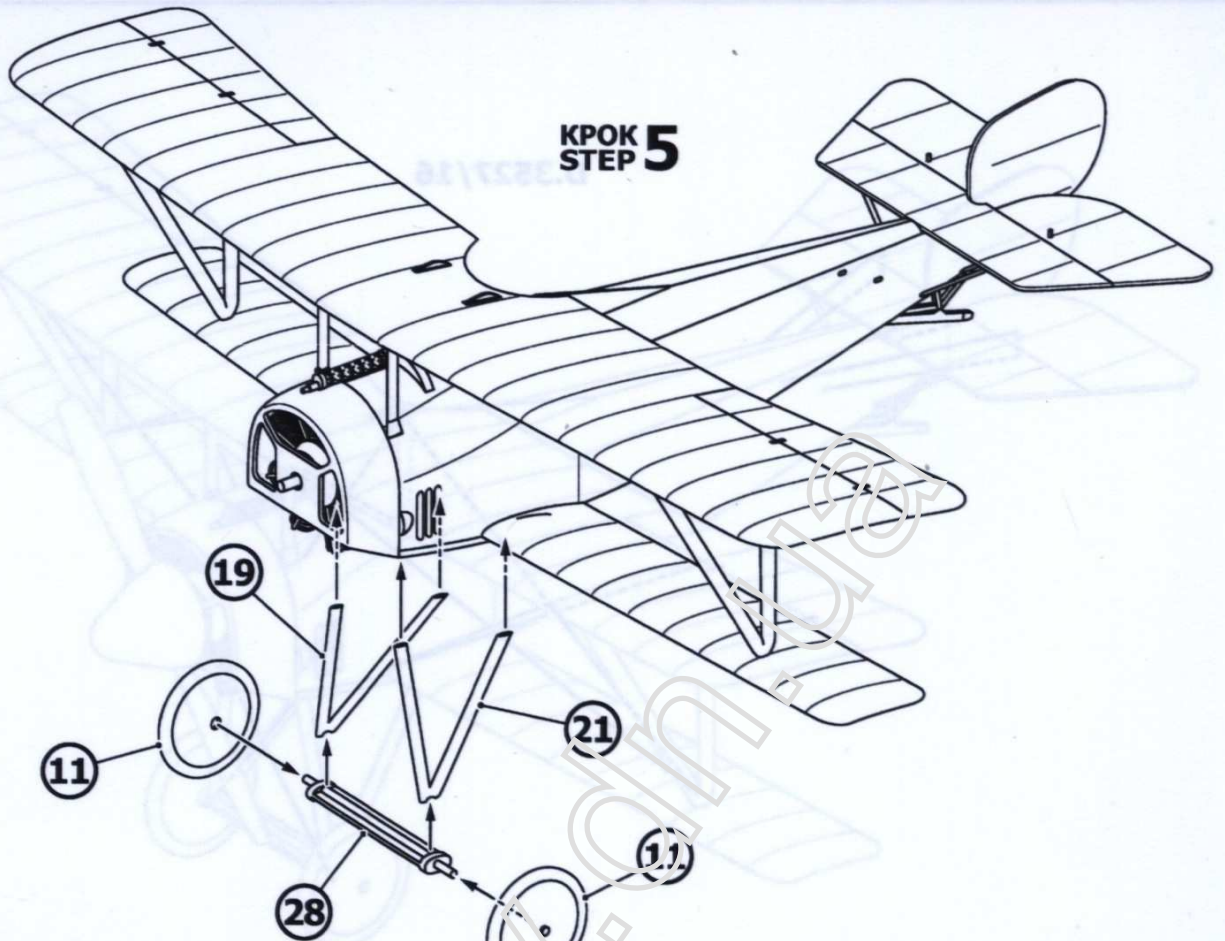

**КРОК  
STEP 7**

(4)

(5)

(13)

**КРОК  
STEP 6**

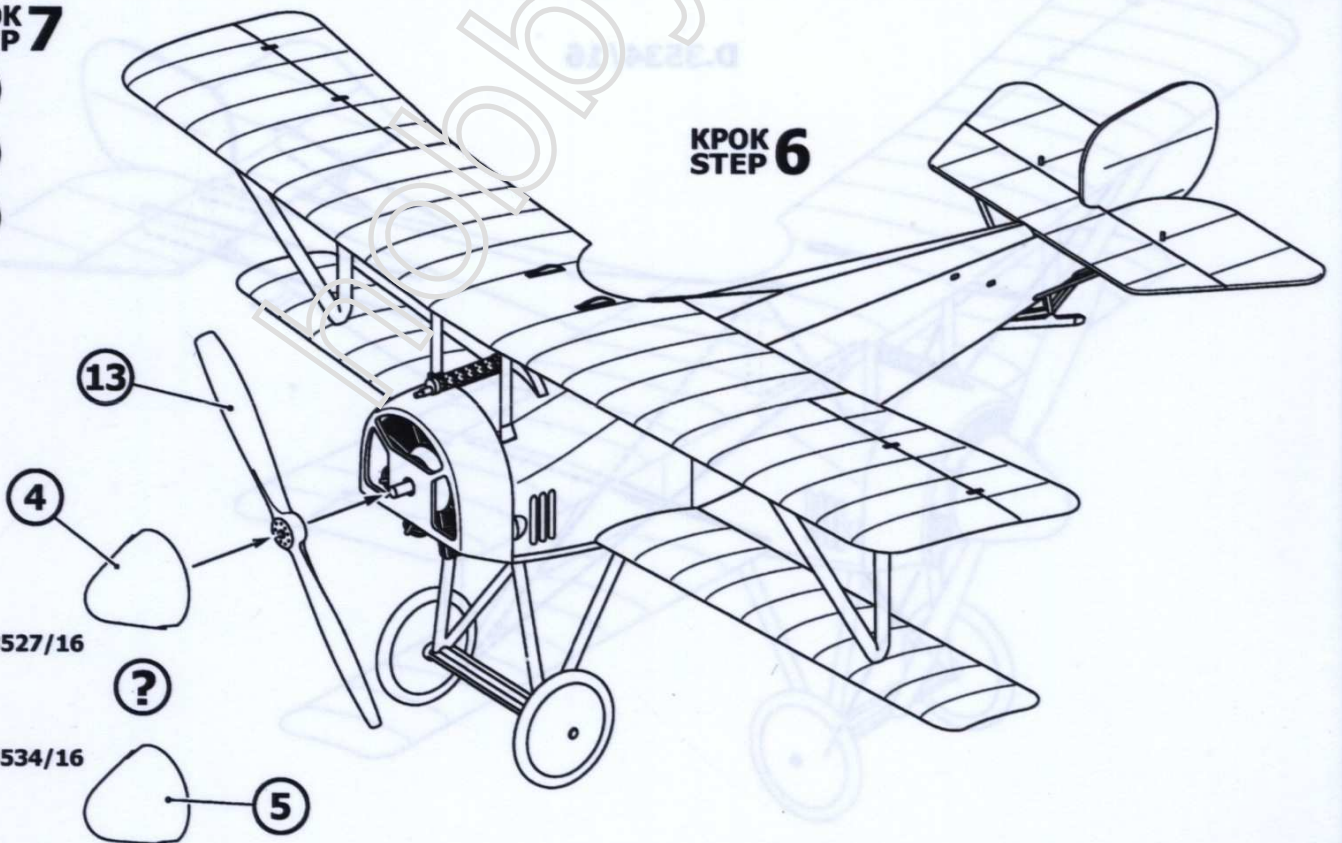

D.3527/16

D.3534/16



D.3527/16

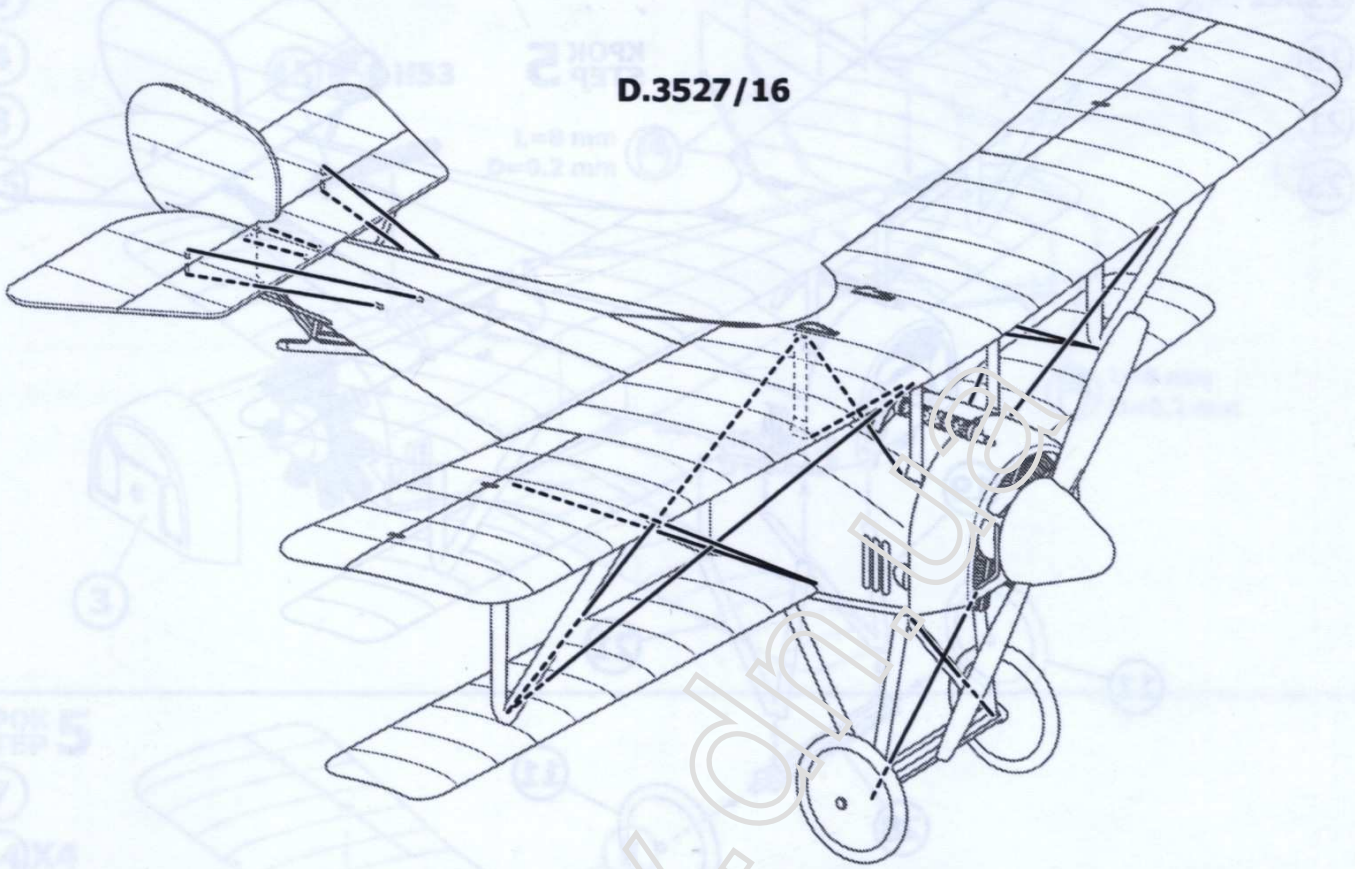

D.3534/16

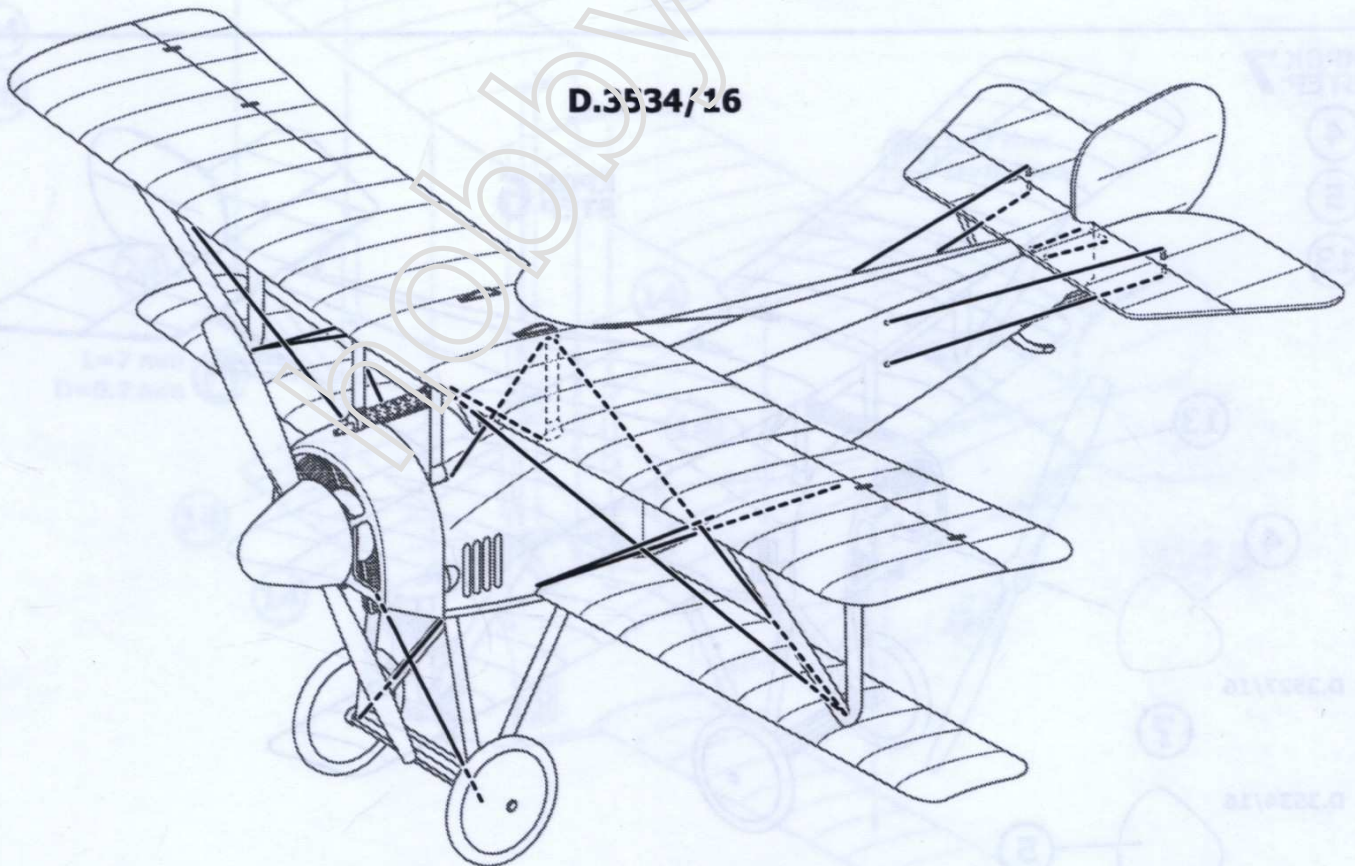



# СХЕМА РОЗФАРБОВУВАННЯ - COLOUR PAINTING GUIDE



Siemens-Schuckert D.I (виробництва Берлінського заводу), с/н – D.3527/16, Jasta 5, пілот – гауптман  
Ганс фон Гюнербейн, Західний фронт, квітень 1917 р.  
Siemens-Schuckert D.I (produced by Berlin plant), s/n – D.3527/16, Jasta 5, pilot – hauptmann  
Hans von Hunerbein, West front, april 1917.

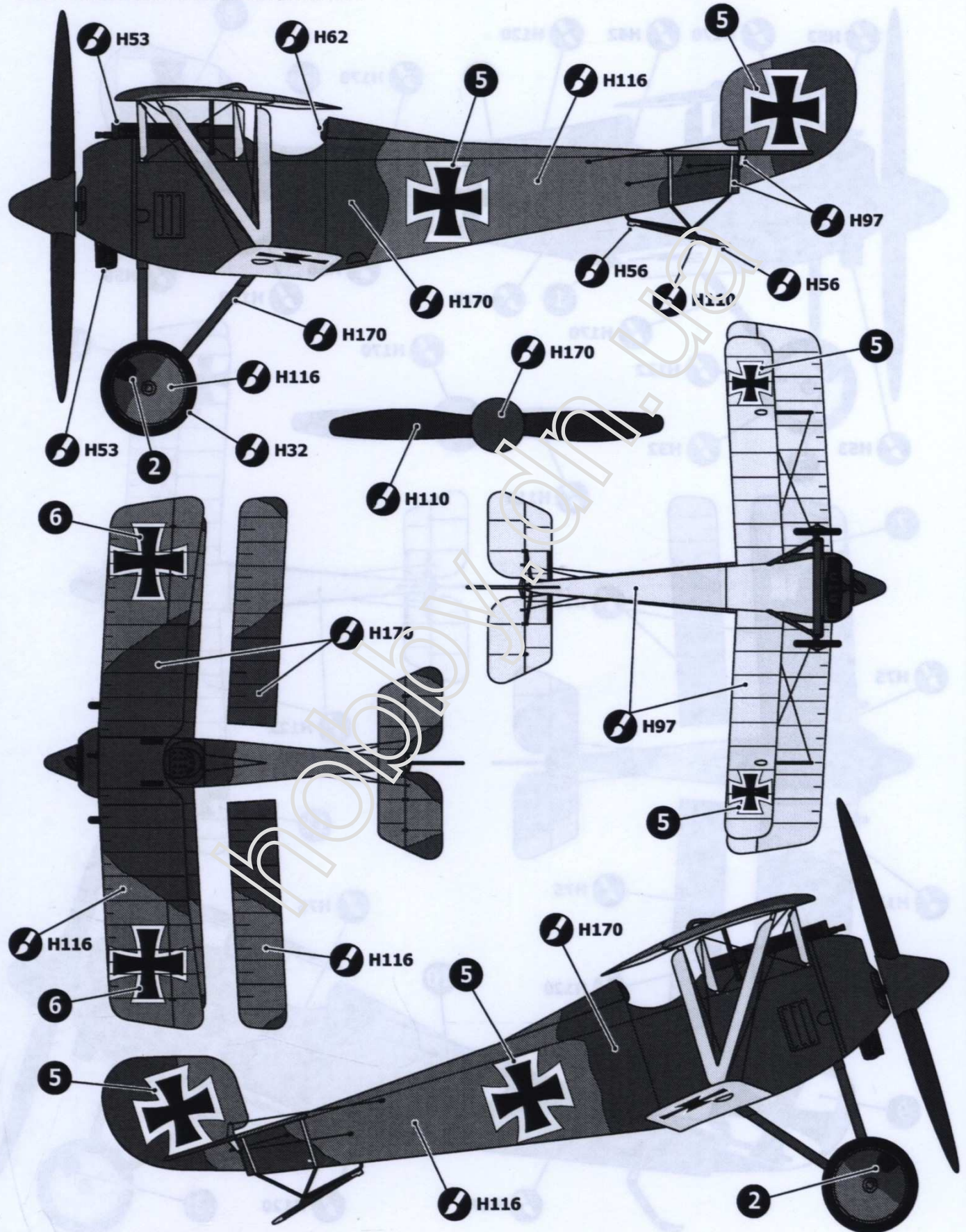



# СХЕМА РОЗФАРБОВУВАННЯ - COLOUR PAINTING GUIDE



Siemens-Schuckert D.I (виробництва Нюрнберзького заводу), с/н – D.3534/16, Західний фронт, початок 1917 р.  
 Siemens-Schuckert D.I (produced by Nurnberg plant), s/n – D.3534/16, West front, beginning of 1917.

