



© 2019

CAT.NO.72008

# Heinkel He.114A

SCALE 1:72

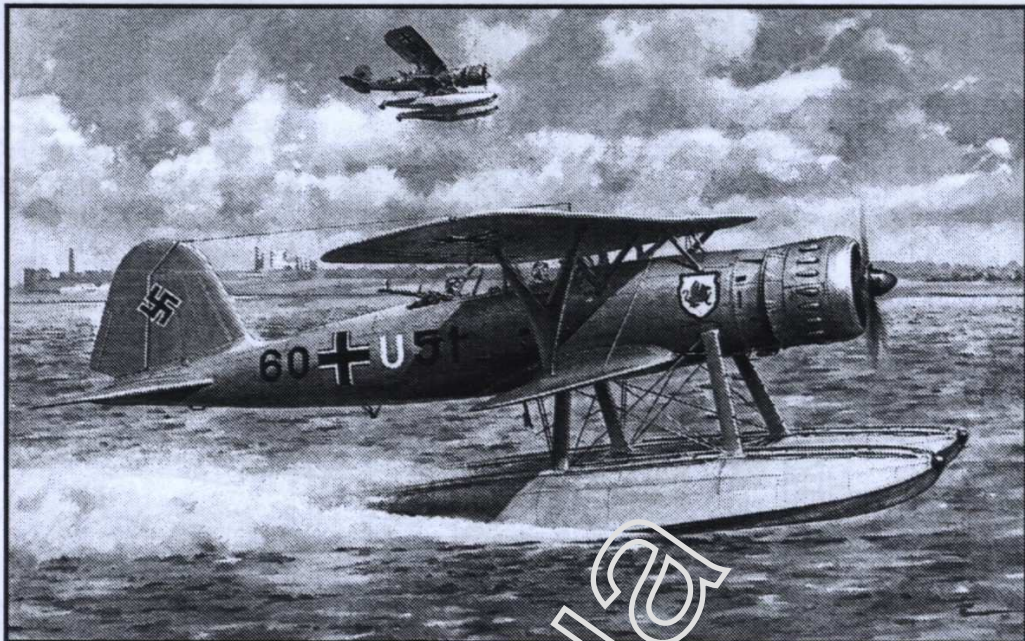

## ІСТОРИЯ ЛІТАКА - HISTORY OF AIRPLANE



Влітку 1935 року фірма «Heinkel Flugzeugwerke» почала розробку ближнього гідролітака-розвідника. Два перших дослідні зразки, He.114V1 і He.114V2 з рядними двигунами рідинного охолодження вийшли на випробування навесні 1936 р. Після тривалих доробок, в березні 1937 р літак під назвою Heinkel He.114A запустили в серійне виробництво на заводі «Weser-Flugzeugbau GmbH». На усіх машинах стояли зіркоподібні двигуни повітряного охолодження BMW-132 різних модифікацій і потужності. У червні 1937 р перші He.114A-1 надійшли в навчальні підрозділи Luftwaffe, а в травні 1938 р новими He.114A-2 укомплектували бойову 1./Ku.Fl.Gr.506. Для Швеції та Румунії фірма «Heinkel» розробила експортні варіанти He.114B та He.114C, а для Іспанії – доопрацьований варіант He.114A. З 1938 р літаки He.114A базувалися на Німецьких рейдерах «Atlantis», «Widder» і «Pinguin». Останні Heinkel He.114 експлуатувалися до травня 1960 р. у ВПС Румунської Народної Республіки. Загалом було випущено 103 літака.

Технічні данні (з мотором «BMW 132K» в 960 л.с.).

Розмах крила – 13.60 м, Довжина – 11.90 м, Висота – 5.12 м, Площа крила – 42.30 м<sup>2</sup>, Маса порожнього – 2300 кг, Маса злітна – 3675 кг, Максимальна швидкість – 335 км/год, Дальність польоту – 920 км, Практична стеля – 4900 м, Екіпаж – 2 люд. озброєння: 1x7.92 мм кулемет MG.17 (на модифікації He.114C – 3x7.92 мм кулемет MG.17), 1x7.92 мм кулемет MG.15 на турелі, 2x50 кг авіабомби.

In summer 1935 a firm «Heinkel Flugzeugwerke» started construction of close-in scout aircraft. In spring 1936 the testing of two first engineering development models He.114V1 and He.114V2 with liquid cooling in-line engines started. After sustainable modification an aircraft Heinkel He.114A was commercialized on the «Weser-Flugzeugbau GmbH» factory in March 1937. All vehicles were equipped with different modification and power of air cooling radial reciprocating engine BMW-132. Luftwaffe training unit received first models of He.114A-1 in June 1937 and fighting 1./Ku.Fl.Gr.506 was equipped with new He.114A-2 in May 1938. A firm «Heinkel» developed export variants He.114B and He.114C for Sweden and Romania while the variant He.114A was fixed for Spain. Aircraft He.114A were operated from German raiders «Atlantis», «Widder» and «Pinguin» since 1938. Last Heinkel He. 114 were used in Romanian People's Republic Air Forces till May 1960. Total amount of produced aircrafts was 103.

Technical data (with the «BMW 132K» 960 h.p. engine):

Wingspan – 13.60 m, Length – 11.90 m, Height – 5.12 m, Wing area – 42.30 m<sup>2</sup>, Empty weight – 2300 kg, Takeoff weight – 3675 kg, Maximum speed – 335 km/h, Flight range – 920 km, Operational ceiling – 4900 m, Crew – 2 person. Armament: 1x7.92 mm machine gun MG.17 (on the modification He.114C – 3x7.92 mm MG17 machine gun), 1x7.92 mm machine gun MG.15 on the turret, 2x50 kg bombs.

## ФАРБИ ЩО ВИКОРИСТОВУЮТЬСЯ - USED PAINTS (HUMBROL)



ЧОРНИЙ H33 BLACK	АЛЮМІНІЙ H56 ALUMINIUM	МОРСЬКИЙ ЗЕЛЕНИЙ H105 MARINE GREEN	СВІТЛО-СІРИЙ H147 LIGHT GREY	СІРО-ЗЕЛЕНИЙ H240 RLM02 GRAU
ЧЕРНО-СТАЛЕВИЙ H53 GUNMETAL	БЛАКИТНИЙ H65 AIRCRAFT BLUE	НЕЙТРАЛЬНИЙ СІРИЙ H146 NEUTRAL GREY	ЧЕРВОНИЙ H174 SIGNAL RED	ЧОРНО-ЗЕЛЕНА H241 RLM70 SCHWARTZGRUN

## ПОЗНАЧЕННЯ - USED SYMBOLS



КРОК 1 ЕТАПИ СКЛАДАННЯ  
STEP 1 ASSEMBLY

- 1 НОМЕР ДЕТАЛІ  
NUMBER PARTS
- 1 НАНЕСТИ ДЕКАЛЬ  
APPLY DECALS
- ? НА ВИБІР  
OPTIONAL

КЛЕЇТИ  
GLUE

- НЕ КЛЕЇТИ  
DON'T GLUE
- ПОФАРБУВАТИ  
TO PAINT
- X2** КІЛЬКІСТЬ ОПЕРАЦІЙ  
QUANTITY OF OPERATIONS

ЗІГНУТИ  
TO BEND

- ЗРОБИТИ САМОМУ  
SCRATCH BUILT
- ПРОСВЕРДЛИТИ  
OPEN HOLE
- ВІДРІЗАТИ  
CUT OUT

## ДЕКАЛІ - DECALS



Військово-повітряні  
сили Німеччини  
Deutsche Luftwaffe



Військово-повітряні  
сили Іспанії  
Spanish Air Force  
(Ejército del Aire de Espana)





ДЕТАЛІ ЩО НЕ  
ВИКОРИСТОВУЮТЬСЯ  
PARTS NOT USED

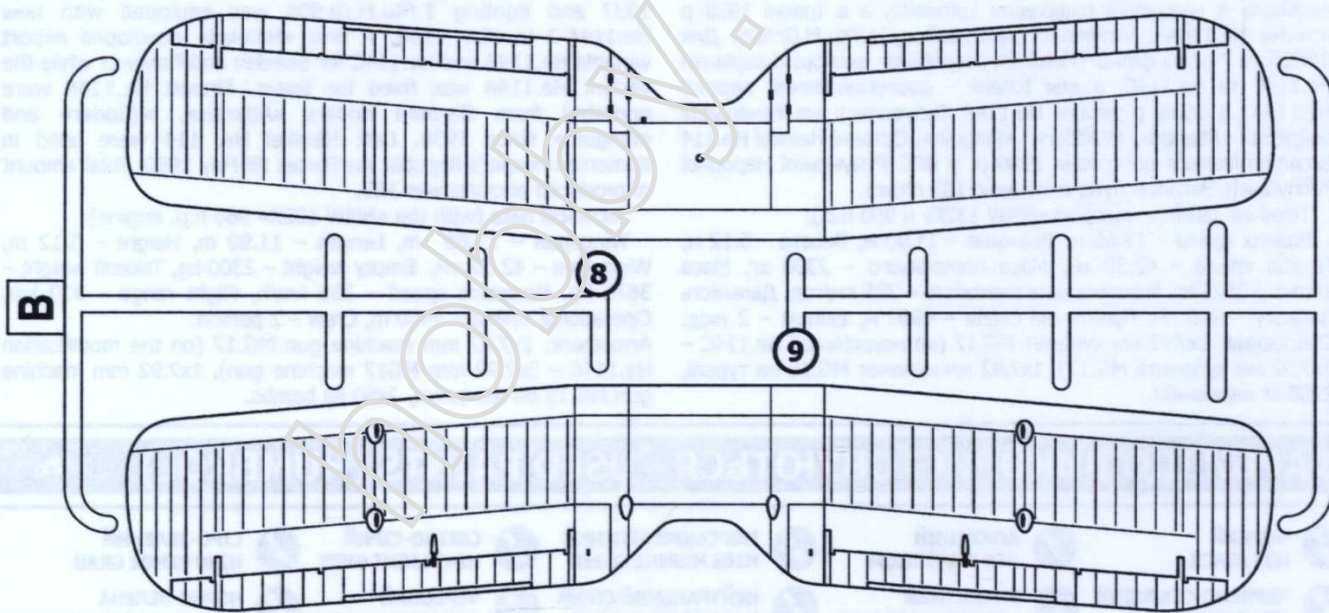
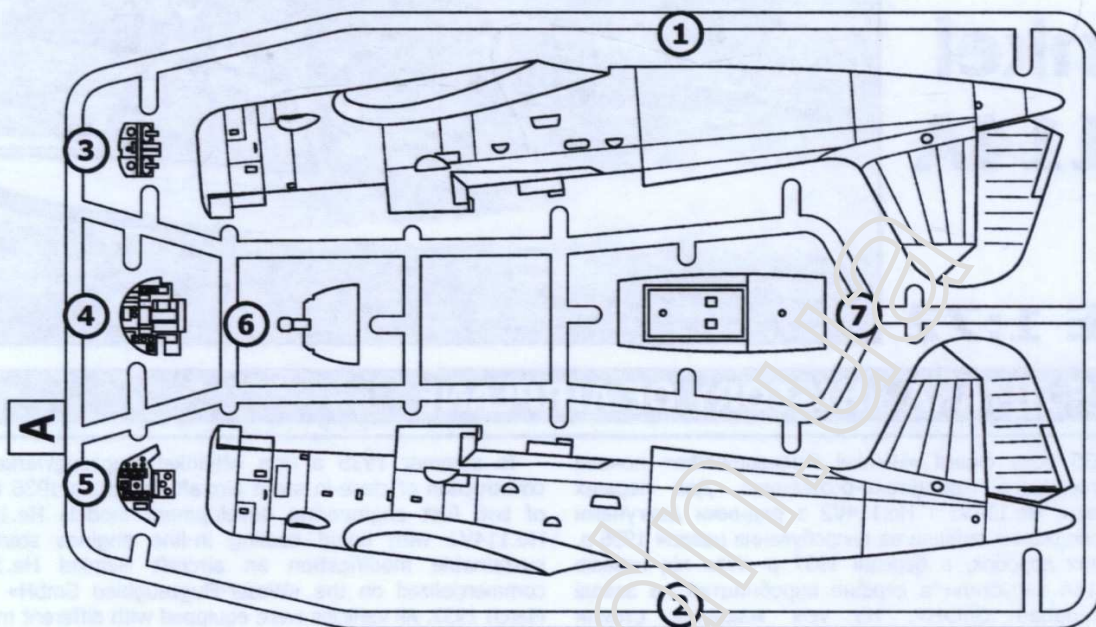

МАСКИ ДЛЯ  
ФАРБУВАННЯ ФОНАРЯ  
MASKS FOR PAINTING

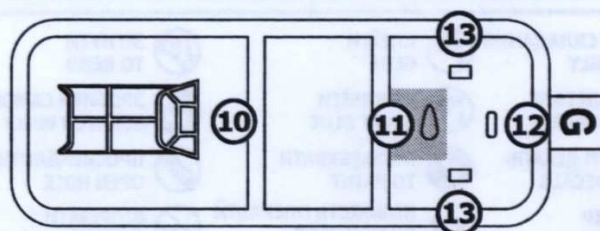
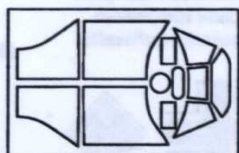

# КОМПЛЕКТ ДЕТАЛЕЙ - SET OF THE PARTS

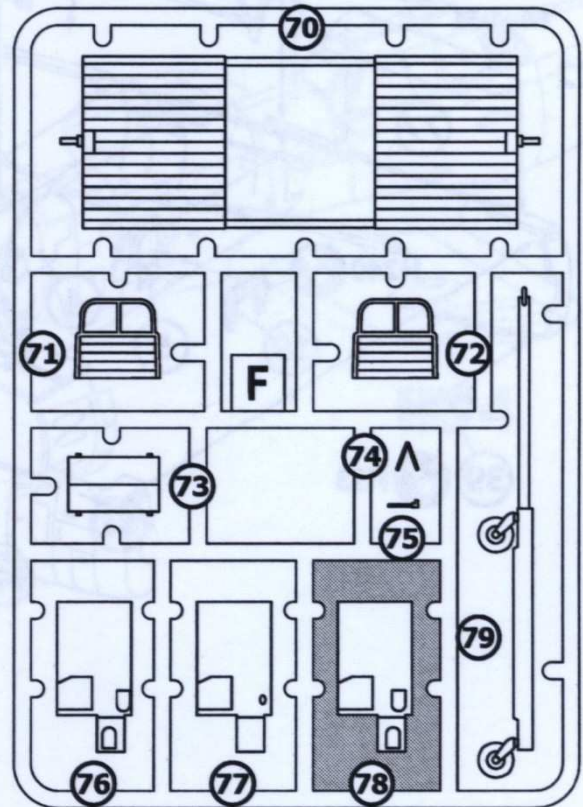
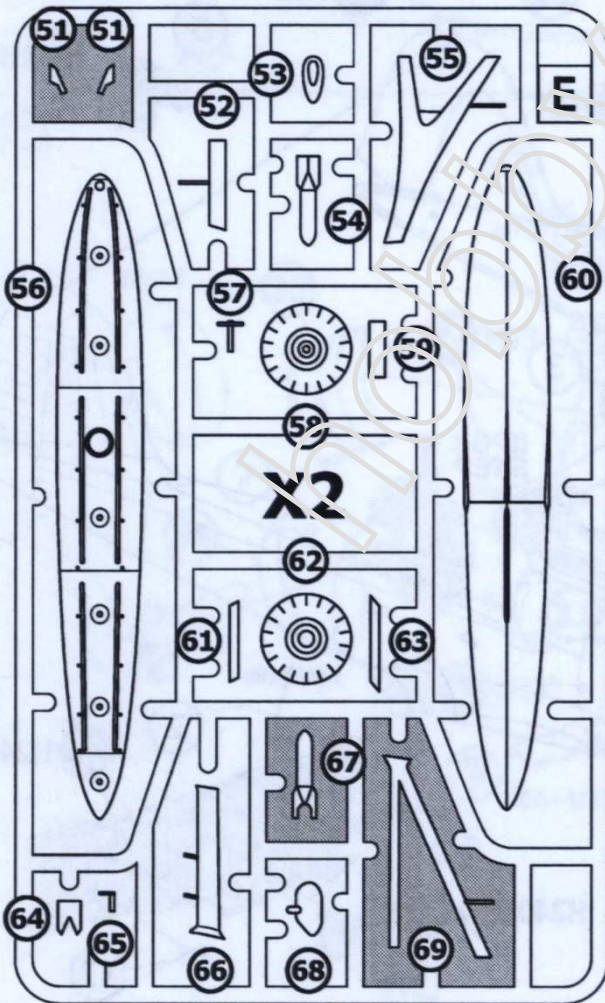
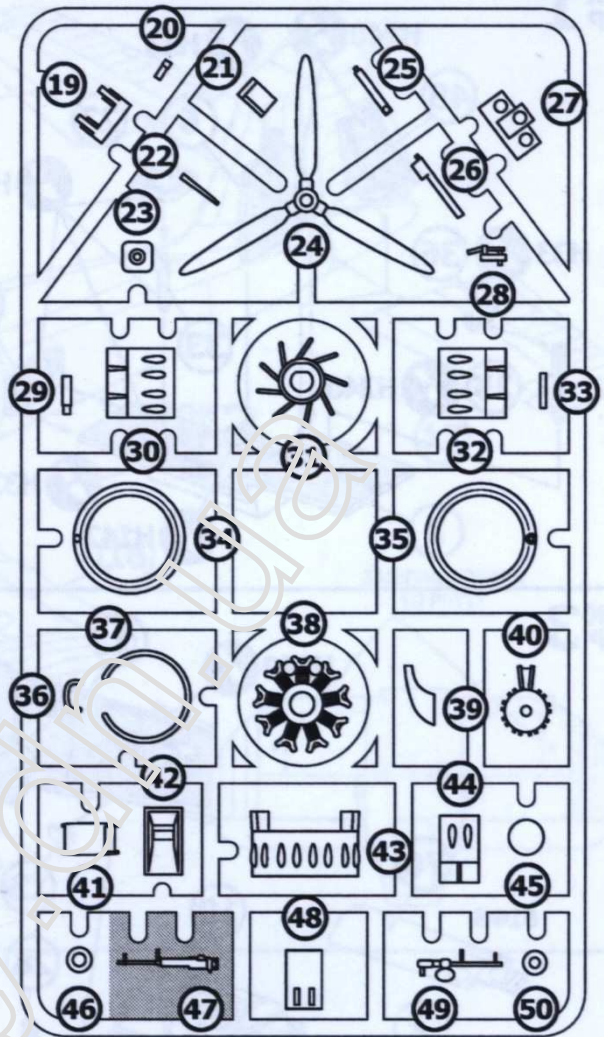
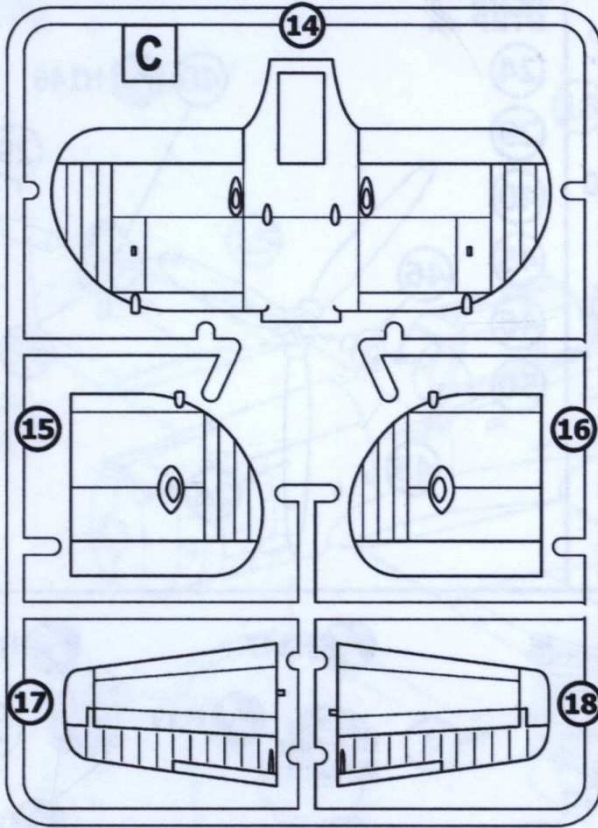

# СКЛАДАННЯ МОДЕЛІ - ASSEMBLY



## КРОК STEP 1

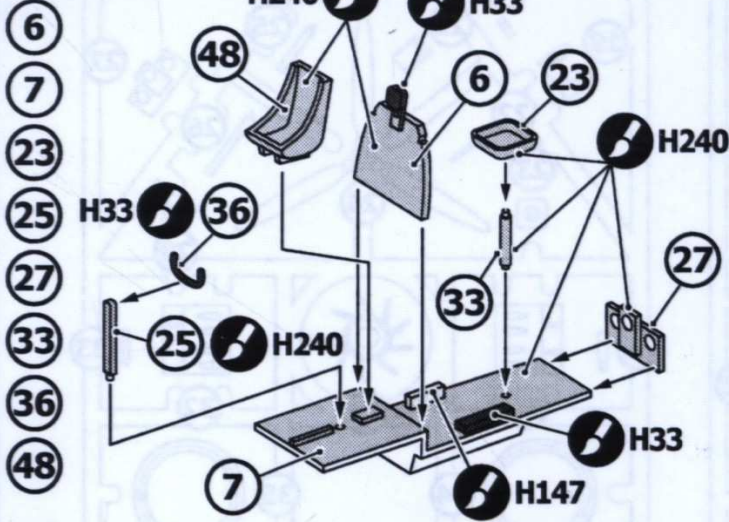

## КРОК STEP 2

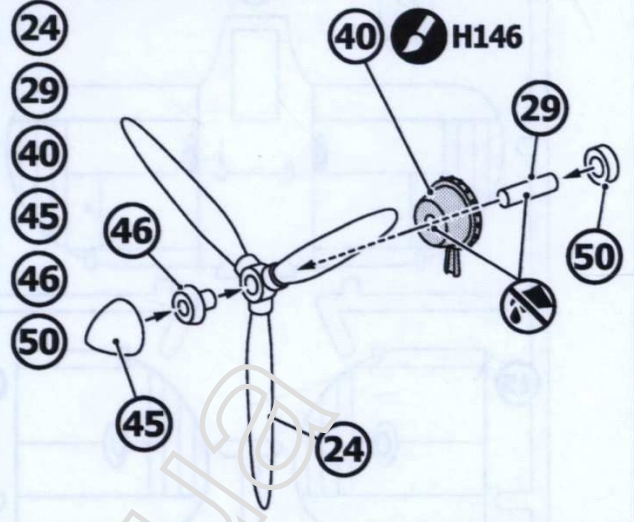

## КРОК STEP 3

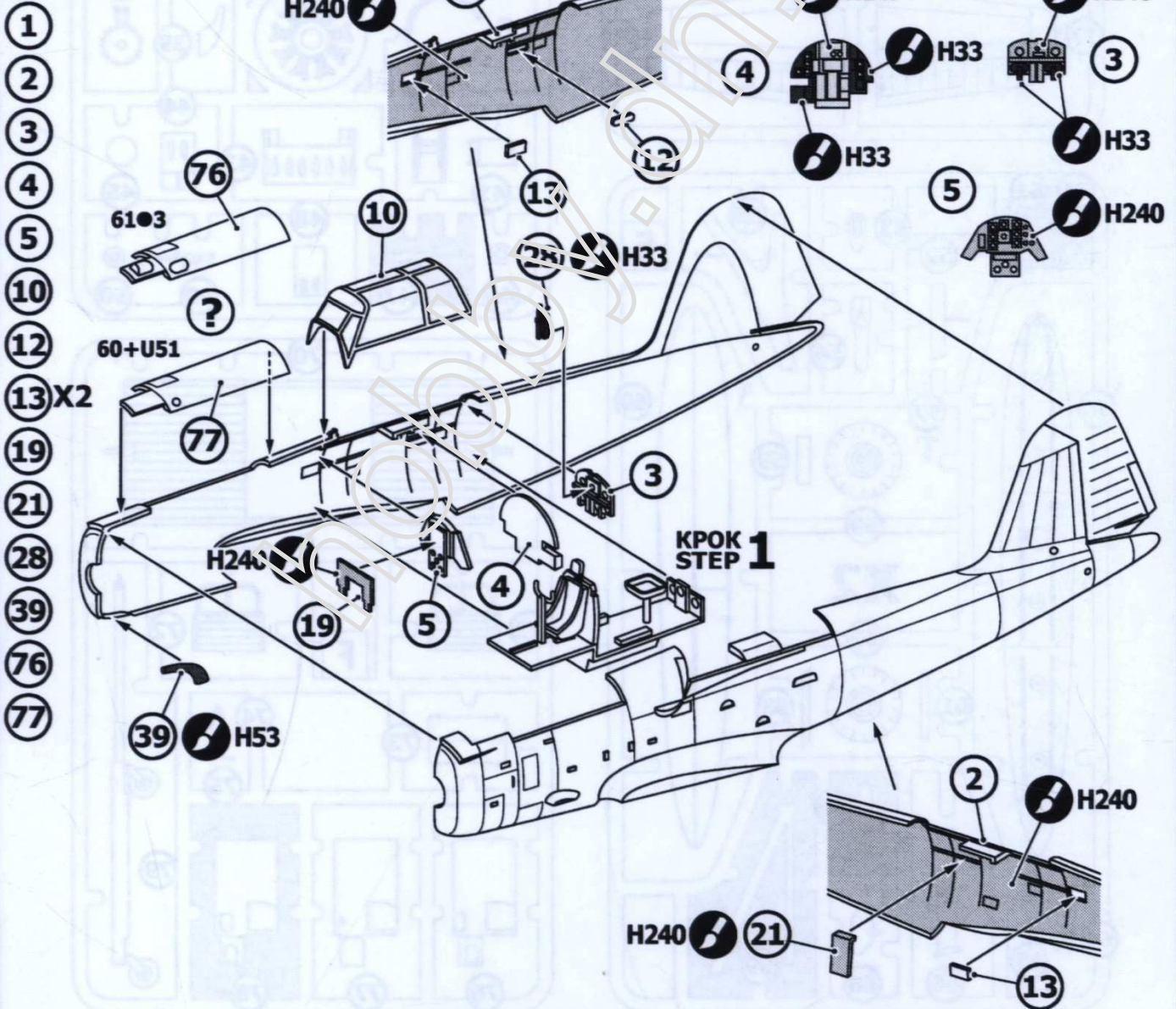



**КРОК STEP 4**

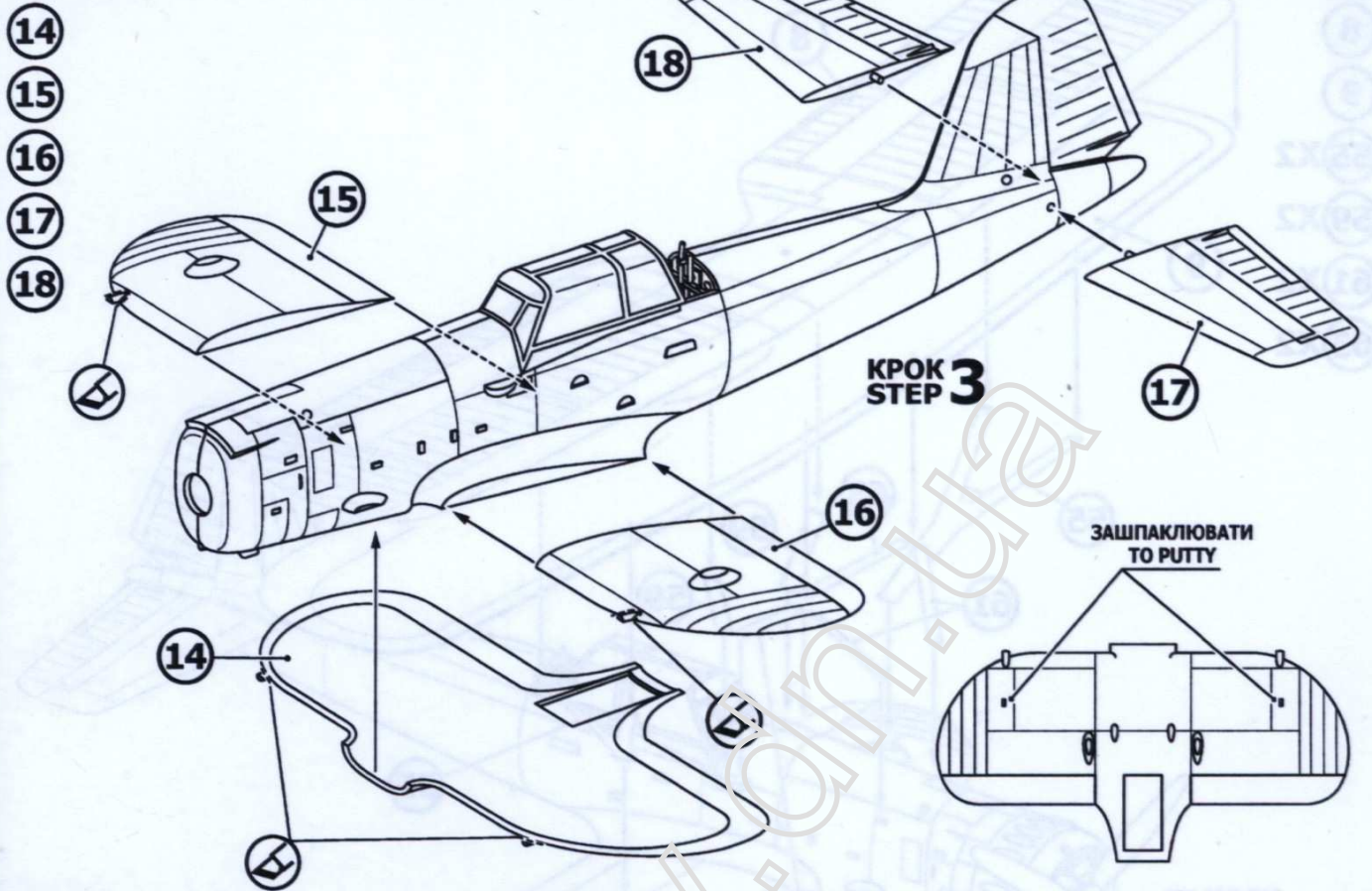

**КРОК STEP 5**

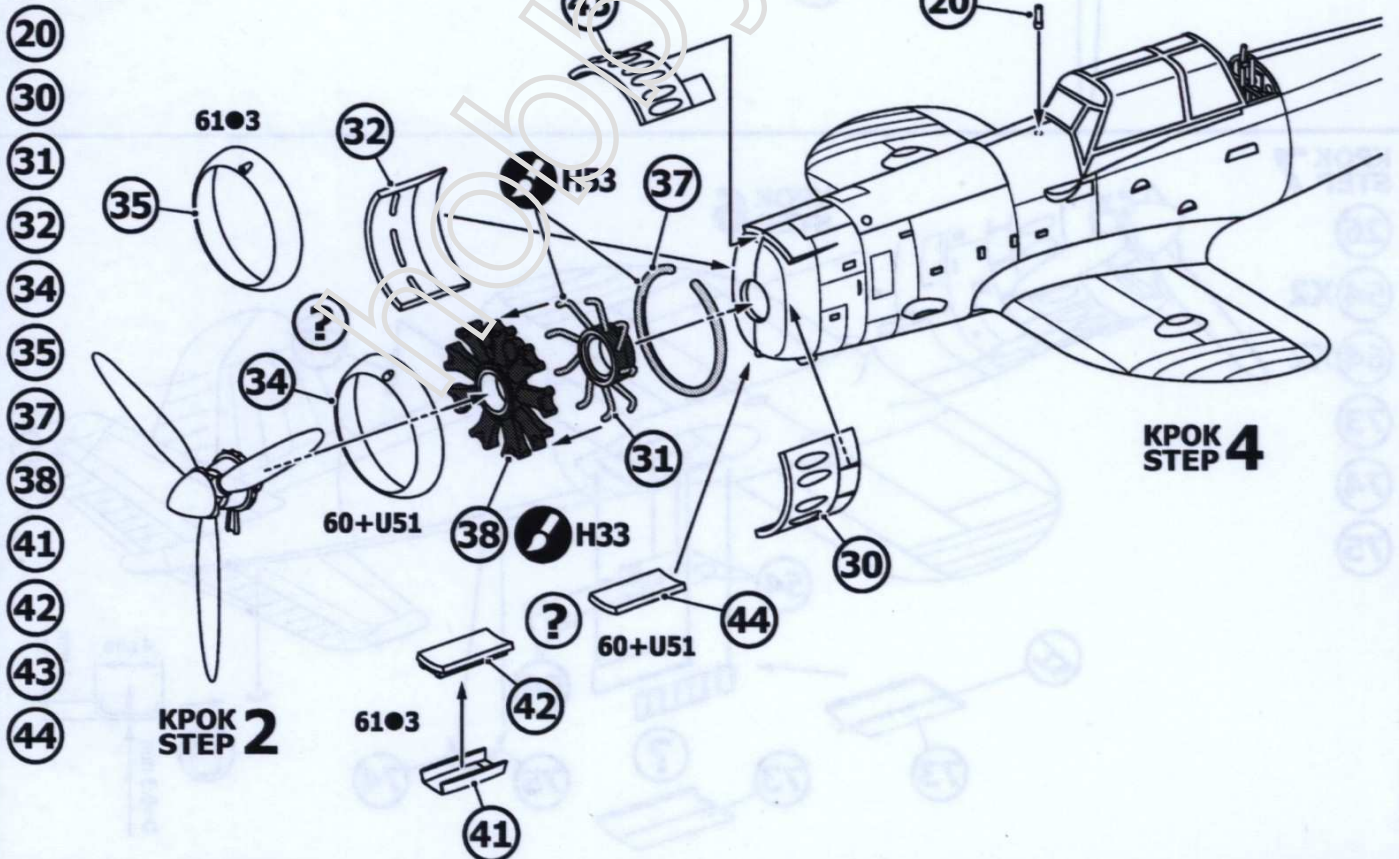

**КРОК STEP 6**

- 8
- 9
- 55 X2
- 59 X2
- 61 X2
- 63 X2

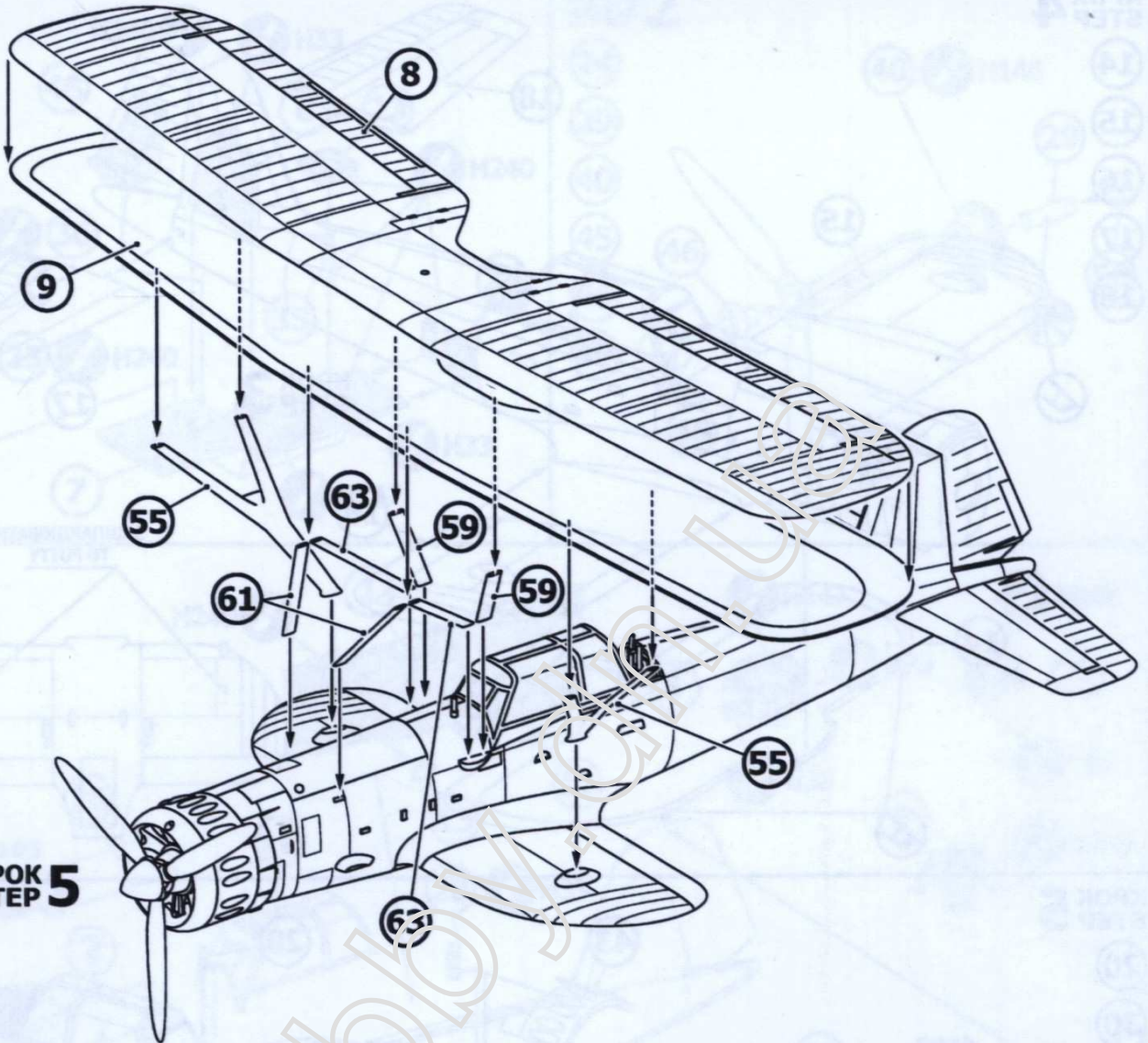

**КРОК STEP 5**

**КРОК STEP 7**

- 26
- 54 X2
- 64 X2
- 73
- 74
- 75

**КРОК STEP 6**

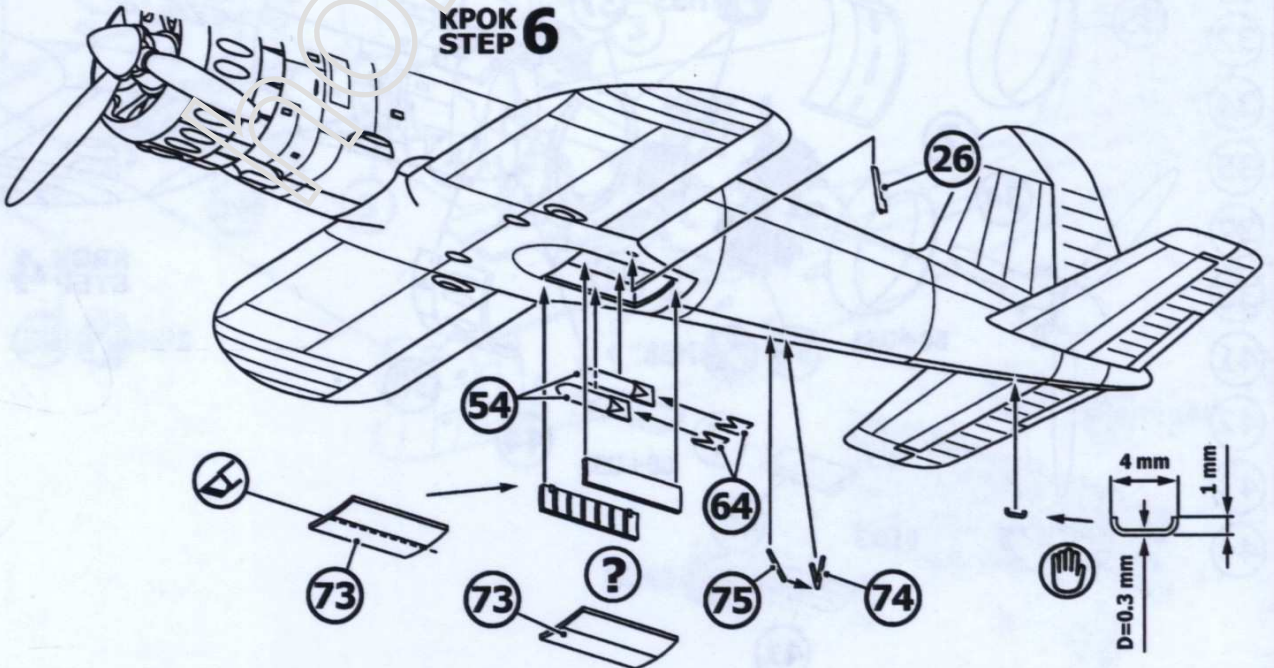

КРОК  
STEP 8

52 X2

53 X2

56 X2

57 X2

60 X2

66 X2

68 X2

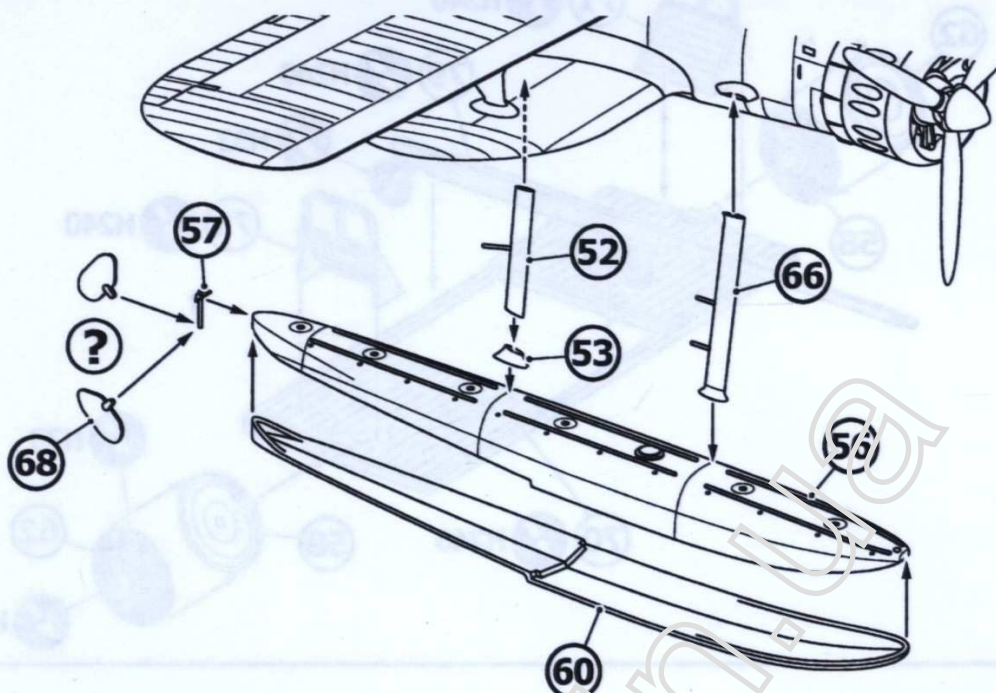

КРОК  
STEP 7

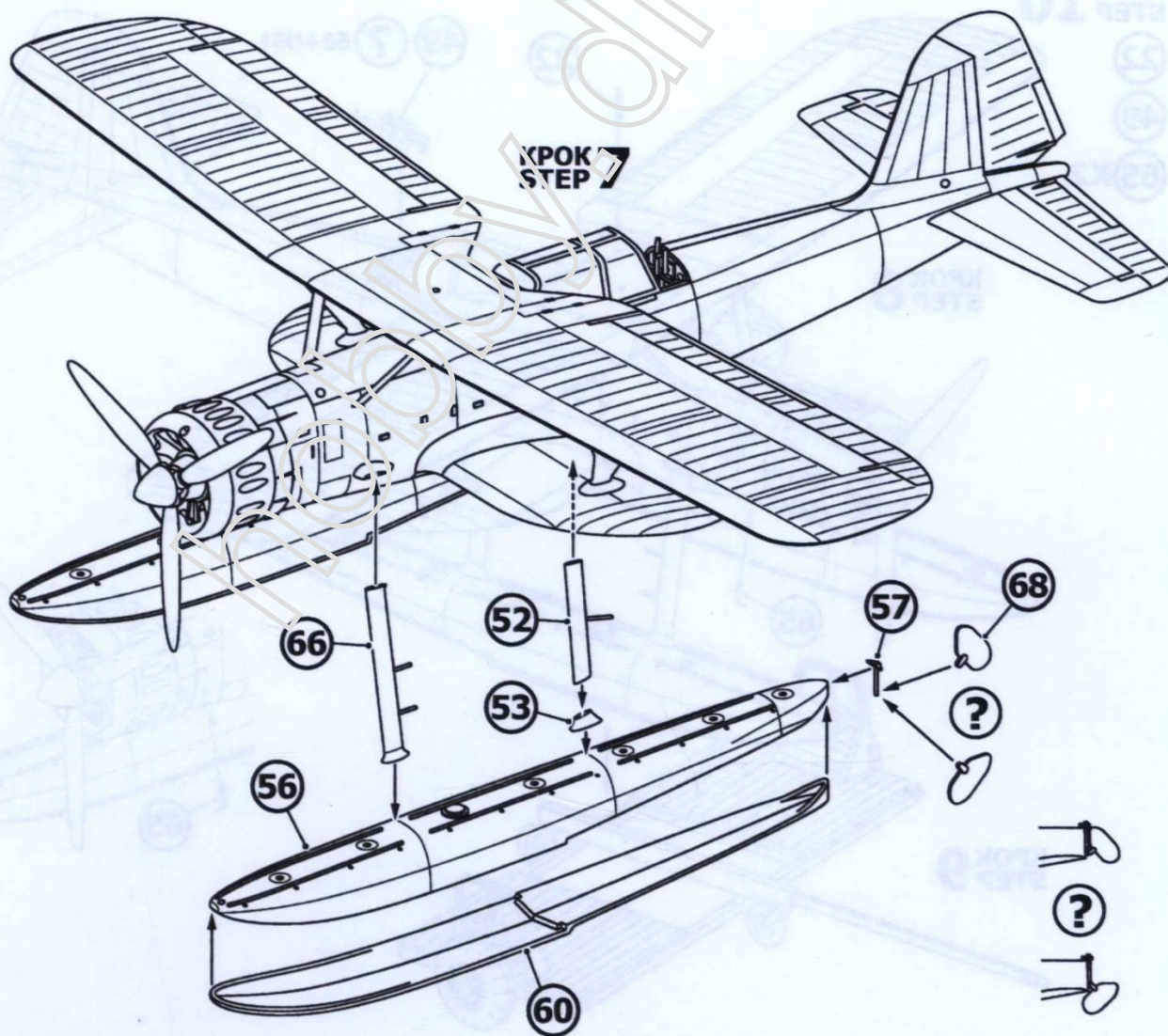

# СКЛАДАННЯ МОДЕЛІ - ASSEMBLY



## КРОК STEP 9

- (58) X2
- (62) X2
- (70)
- (71)
- (72)
- (79)

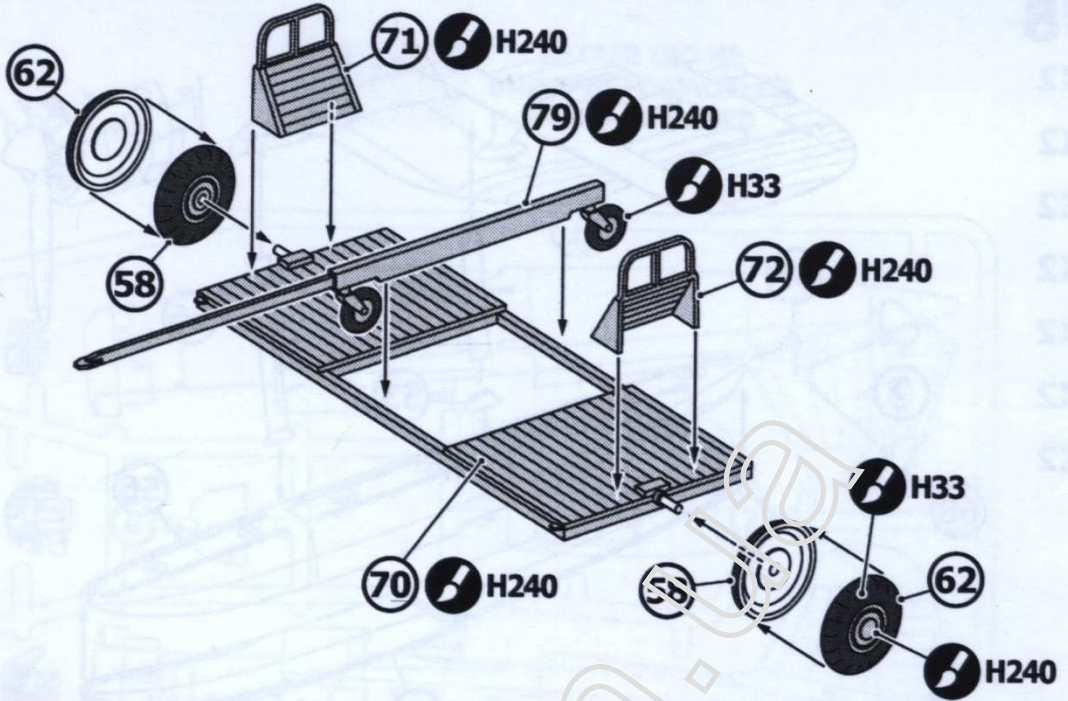

## КРОК STEP 10

- (22)
- (49)
- (65) X2

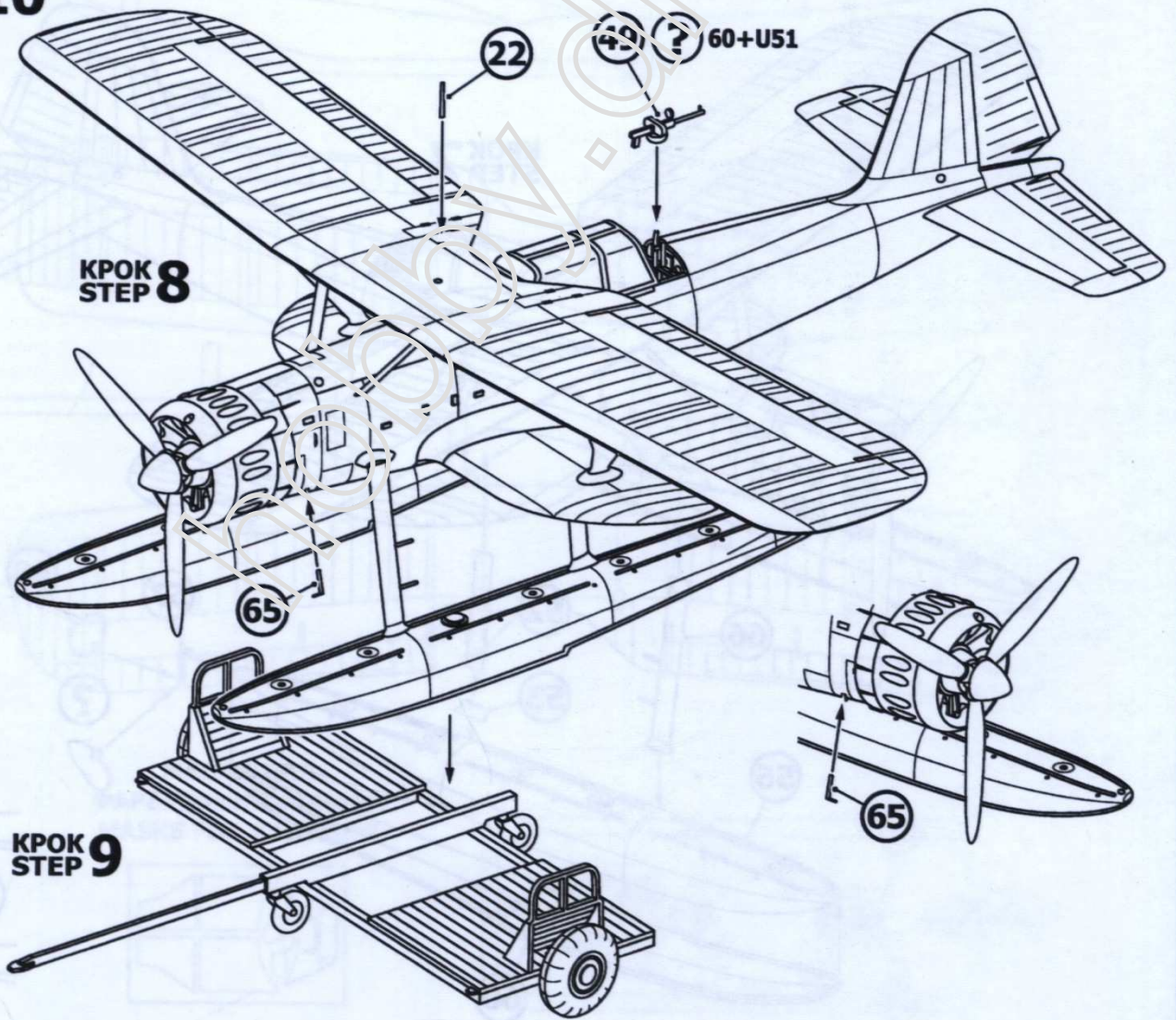

КРОК STEP 8

КРОК STEP 9



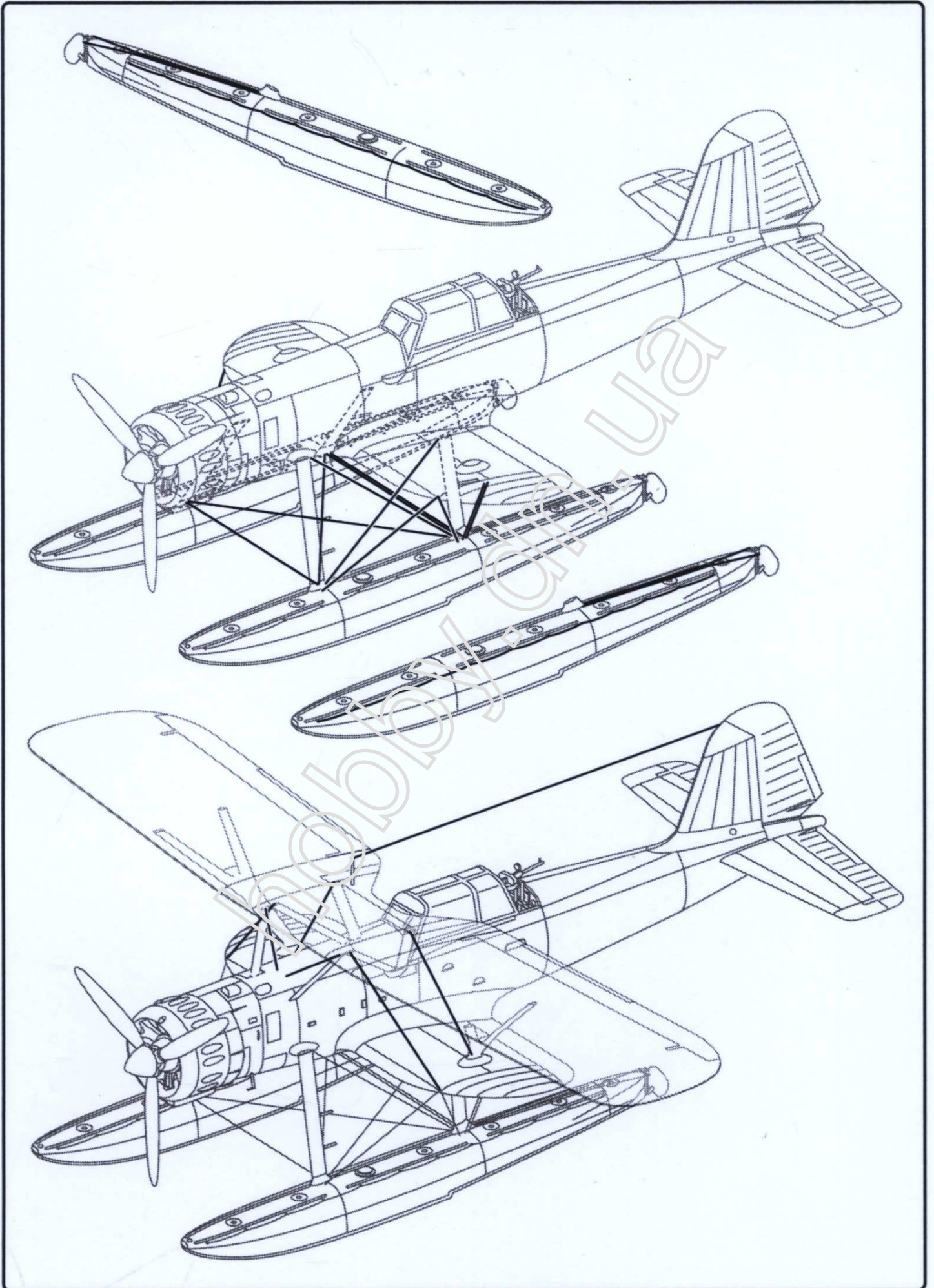

# СХЕМА РОЗФАРБОВУВАННЯ - COLOUR PAINTING GUIDE



Heinkel He.114A-2 (ранній), с/н - 2275, «60+U51», ВПС Німеччини, 1./Ку.Фі.Гр.506, кінець 1938 р.  
 Heinkel He.114A-2 (early), WNr.2275, «60+U51», Deutsche Luftwaffe, 1./Ku.Fl.Gr.506, End of 1938

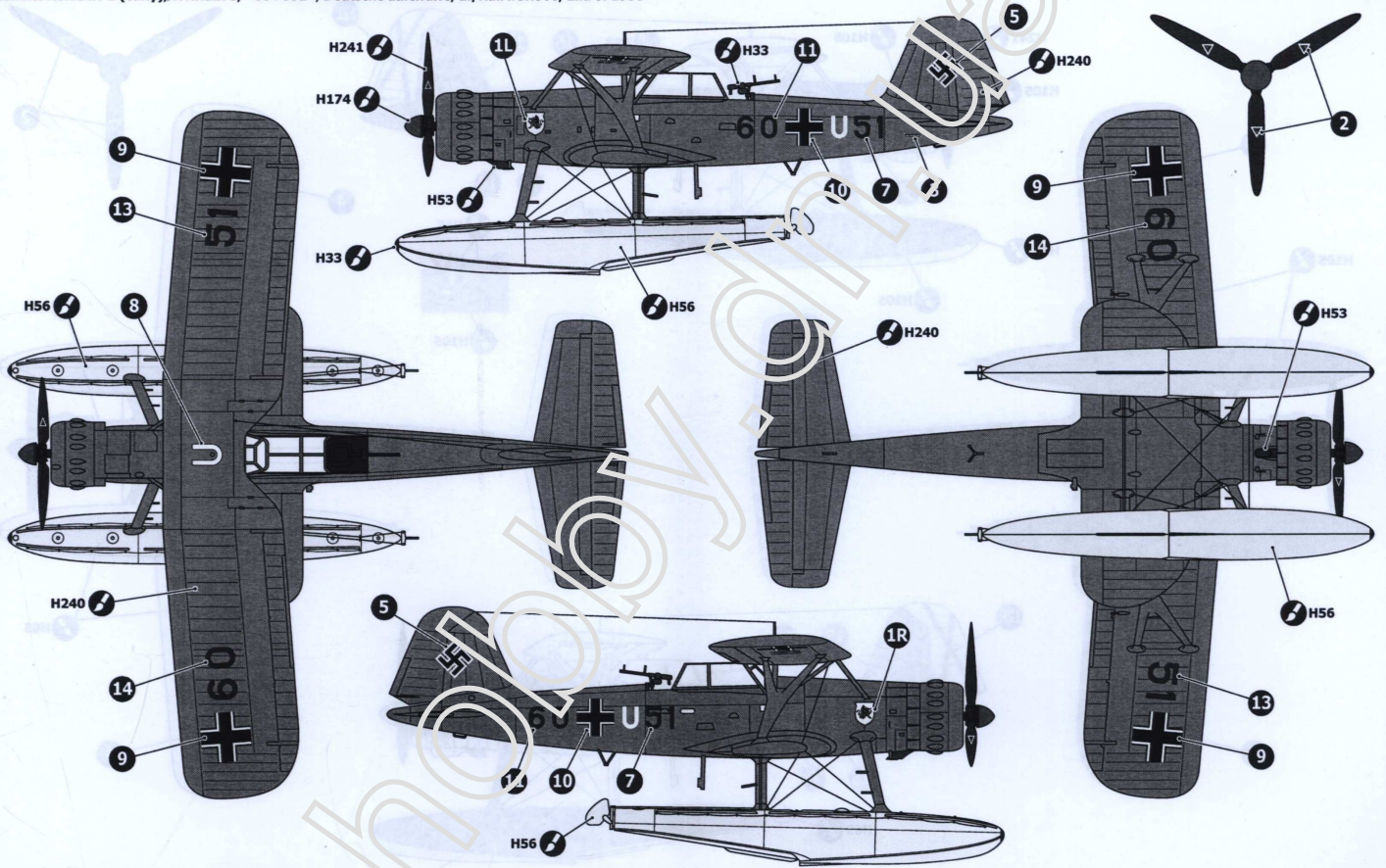

## СХЕМА РОЗФАРБОВУВАННЯ - COLOUR PAINTING GUIDE



Heinkel He.114A-2 (пізній), с/н – 2270, «61-3», ВПС Іспанії (Ejercito del Aire de Espana), авіабаза морської авіації Альказарес, 1943 р.  
Heinkel He.114A-2 (late), WNr.2270, «61-3», Spanish Air Force (Ejercito del Aire de Espana), Alcazares Naval Aviation Base, 1943

