



1 Ми-24В, серийный номер не установлен, из состава Объединенной Авиационной Группировки Федеральных Сил Российской Федерации на Кавказе, аэродром Калининская, середина 2000-х годов. Вертолет ранее входил в состав миротворческих сил СНГ на территории грузино-абхазского конфликта, предположительно вертолет изначально принадлежал 337-му ОВП АА СССР, аэродром Мальвинель-после вывода ГСВБ на территории России (аэродром Бердск, Новосибирская область) часть вертолетов полка в 1996-м была включена в состав Миротворческого контингента сил СНГ по поддержке мира в зоне грузино-абхазского конфликта. При этом на хвостовой балке с двух сторон была нанесена горизонтальная полоса синего (Flat Dark Blue) цвета с желтыми буквами MC - миротворческие силы. На хвостовой балке был сохранен неустановленный бортовой номер вертолета. С начала 2000-х годов вертолеты были перебазируемы на территорию Чеченской Республики и включены в состав ОАФ. При этом бортовой номер на хвостовой балке был закрашен пятнами темно-серого (Flat Dark Grey) цвета. На иллюминаторах грузовой кабины был нанесен номер "2К" белой краской (элемент декали 53). На данном вертолете на левом борту под кабиной пилота нанесена эмблема - крылатый лев (элемент декали 285). Вертолет оснащен 3ВУ.

Вертолет окрашен по типовой для Ми-24В цветовой схеме - верхние поверхности окрашены в светлый серо-зеленый ("табачный") (Flat Pale Grey/Green) с камуфляжными пятнами темного серо-зеленого (Flat Grey/Green) цвета, нижние поверхности фюзеляжа, стойки шасси и диски колес - светло-голубые (Flat Light Blue/Grey). Столбы пулемета РКБ-12.7 и часть его элементов, не закрытых обтекателями - темный металл, обтекатель антенны радионавигационной системы (расположен на левом борту в районе кабины оператора) - темно-серый (Flat Dark Gull Grey), передняя часть штепселя ПВД и датчиков угла скольжения (включая сами датчики) - неокрашенная сталь, крышки антенн Доплеровского Измерителя Скорости Сносса (расположен на нижней поверхности хвостовой балки) - матовый белый (Matt White).

Ми-24В, serial number is unknown, belonged to the United Aviation Group of the Russian Federal Forces at Caucasus, Kalinovskaya airfield, Chechen Republic, mid 2000s. Initial this helicopter presumably belonged to the 337-th Separate Helicopter Regiment of the USSR Army Aviation, Group of Soviet Forces in Germany (Germany Democratic Republic), Malvinkel airfield. After withdrawal of Soviet troops from Germany helicopters were rebased to Berdsk airfield, Novosibirsk region of Russia. In 1996 some helicopters from 337-th SHR were donated to CIS peacekeeper forces in Georgian-Abkhaz conflict. In this time on both side of tailboom were painted big horizontal Flat Dark Blue stripe with MC - "Миротворческие Силы" - Peacekeeper Forces letters. On tailboom were saved white board number (unknown for us). In early 2000s helicopter were rebased to Chechen republic as part of United Aviation Group of Russian Federal Forces at Caucasus. Board number at tailboom were painted over by Flat Dark Grey spots, on illuminators of troop cabin were placed small hand-made numbers 2K (decal elements 53), on port side of fuselage nose section were placed winged lion badge (decal elements 285). On exhausts of helicopter were mounted IR suppressions devices EVU.

Helicopter painted by typical for USSR/Russia colour scheme - upper surfaces were painted in Flat Pale Grey/Green with Flat Grey/Green camouflage spots, bottom surfaces were painted in Flat Light Blue/Grey. YaKB-12.7 gun machine and part of it elements, which not covered by turret - Dark Metall, radiouscut part of radiouscand system (it was position on port side near operator cabin) - Flat Dark Gull Grey, front part of pitot bar with sensors - Unpainted Steel, covers of Doppler station (it was position on bottom side of tailboom) - Matt White.

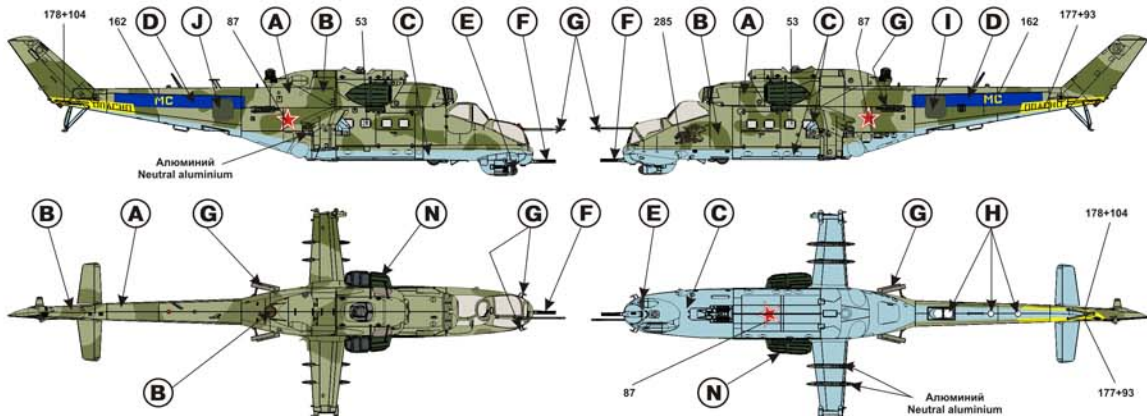

2 Ми-35 (экспортное наименование Ми-24В), серийный номер 280854, предположительно из состава 1-й Вертолетной Эскадрильи ВВС Ливии, авиабаза Мисурата (исходно вертолет принадлежал 1335-ой вертолетной эскадрильи ВВС Ливии, аэродром Сирт), зима 2011 года. В 1980-х годах из СССР в Ливию было поставлено 40 Ми-24Д (25) и 12 Ми-24В (35). В конце первого десятилетия 2000-х вертолет прошел ремонт на АРЗ в г. Кнонотоп (Украина). Верхние поверхности вертолета окрашены в песочный (Flat Sand) с камуфляжными пятнами темного коричневого (Flat Dark Brown) цвета, нижние поверхности фюзеляжа, стойки шасси и диски колес - светло-голубые (Flat Light Blue). В остальном окраска идентична (1). Расположение ОЗ Ливии (элемент декали 26) на нижней части фюзеляжа аналогично (1).

Ми-35, export name of Mi-24V, serial number 280854, presumably belonged to the 1-st Helicopter Squadron of the Libyan Air Force, Misurata airbase, winter 2011. Initially this helicopter were belonged to the 1335-th Helicopter Squadron of the Libyan Air Force, Syrt airbase. In 1980s from USSR to Libya were deployed 40 Mi-24Ds and 12 Mi-35s (Mi-24Vs) helicopters. In the end of 2000s this helicopter were overhauled at Konothop Helicopter Repair Factory. Upper surfaces were painted in Flat Sand with Flat Dark Brown camouflage spots, bottom surfaces were painted in Flat Light Blue. All other painting detail is similar to (1), position of Libyan insignia (decal element 26) on bottom surfaces of fuselage is similar to (1).

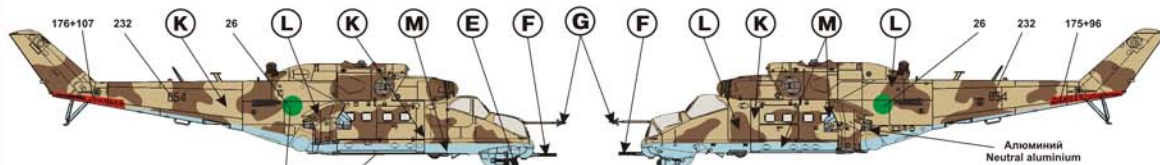

3 Ми-35 (экспортное наименование Ми-24В), серийный номер 280854, тот-же вертолет, что и (2). Весной 2011 года авиабаза Мисурата была захвачена силами повстанцев, поверх ОЗ Ливии на бортах и нижней поверхности фюзеляжа были накрашены ОЗ ВВС "Свободной Ливии". Кроме того аналогичные ОЗ были нанесены на киль, капоты двигателя и носовую часть фюзеляжа. С левой стороны фюзеляжа была нанесена надпись "Аллах велик". В остальном вертолет сохранил окраску, аналогичную (3). Спусти несколько недель после захвата авиабазы повстанцев в ходе начавшейся гражданской войны между различными вооруженными группировками вертолет был сбит, экипаж погиб.

Ми-35, export name of Mi-24V, serial number 280854, same helicopter as (2). During spring 2011, after overthrow of the Gaddafi regime, in Libya start civil war between several groups of rebels. Misrata airbase were captured by Free Libya group. Atop three Libyan insignias were placed "Free Libya Air Force" insignias. Also similar insignias were placed on fin, motor compartment hatches and fuselage nose section. On port side of fuselage were placed "Allah akbar - Allah is great" slogan. In all other detail helicopter saved previous painting. After several weeks after capture this helicopter were shut down by another rebels group firing, crew killed.

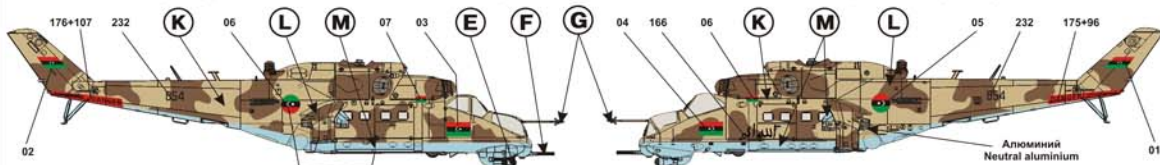

4 Ми-24В, серийный номер 410740, из состава Отдельной Группы Воздушной Поддержки оперативной группы «Белый Орел» Армии Польской Республики, аэродром Газни, Афганистан, 2010. Первые вертолеты Ми-24Д ВВС Польши получили в 1978 году, 16 шт поступили на вооружение 49-го полка штурмовых вертолетов, а в конце 1980-х годов в состав 56-го полка штурмовых вертолетов ВВС Польши (аэродром Инворочлав) поступили 16 вертолетов Ми-24В. В 2004-м году 6 Ми-24В из состава 56-ой авиабазы (бывшего 56-го Вертолетного Полка) ВВС Польши были переданы в состав контингента сил в Ираке. Позже часть вертолетов была передана в Оперативную Группу Армии Польской Республики «Белый Орел», она входит в состав польского контингента сил ISAF в Афганистане. Вертолет целиком окрашен в темно-зеленый цвет (Flat Dark Green), ПЗУ окрашены в черно-зеленый (Flat Black Green) цвет.

Ми-24В, serial number 410740, belonged to the Separate Group of Aviation Support of Polish Army Group "White Eagle", Gazni airbase, Afghanistan, 2010. First 16 Mi-24Ds helicopters were donated to 49-th Attack Helicopter Regiment of Poland Air Force in 1978. In the end of 1980s to 56-th Attack Helicopter Regiment of Poland Air Force (Innovroclav airbase) were donated 16 Mi-24Vs. In 2004 6 Mi-24Vs from 56-th Airbase of Poland Air Force (EX-56-th Attack Helicopter Regiment) were donated to NATO forces contingent in Iraq. Later Mi-24Vs from 56-th Airbase were donated to Separate Group of Aviation Support of Polish Army Group "White Eagle", as part of NATO ISIS forces in Afghanistan. Helicopter painted overall in Flat Dark Green, dust suppressors on air intakes painted in Flat Black Green.

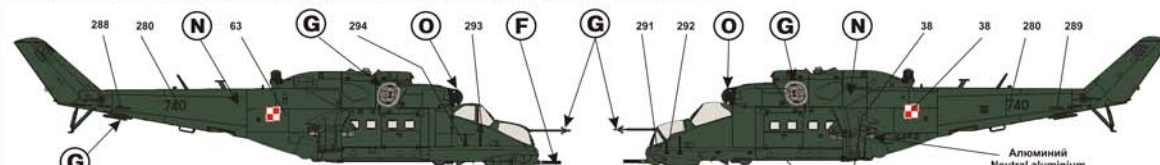

5 Ми-24В, серийный номер 3532421420127, из состава 201-ой Противотанковой Вертолетной Эскадрильи ВВС Македонии, 2001 год. В 2001-м году на территорию Македонии вторглись отряды проалбанских сил, пытавшихся отогнать часть территории Македонии. В марте 2001 года из Украины были поставлены первые два вертолета Ми-24, в том числе и этот. Вертолеты практически сразу приступили к выполнению боевых вылетов, так как их пилотировали экипажи из Украины. Вертолет изначально нес типовую окраску Ми-24В Армейской авиации времен СССР - верхние поверхности окрашены в светлый серо-зеленый ("табачный") (Flat Pale Grey/Green) с камуфляжными пятнами темного серо-зеленого (Flat Grey/Green) цвета, окраска сильно выгоревшая, нижние поверхности фюзеляжа, стойки шасси и диски колес - светло-голубые (Flat Light Blue/Grey). Бортовые номера и ОЗ окрашены пятнами серого (Flat Medium Grey) цвета, на хвостовой балке нанесены новые бортовые номера.

Mi-24V, serial number 3532421420127, belonged to the 201-th Antitank Helicopter Squadron of the Macedonian Air Force, 2001. In 2001 on Macedonian territory were introduced pro-Albanian separatist forces, which tried to unband a part of the territory of Macedonia. In March 2001 form Ukraine were delivered first two Mi-24Vs, including this helicopter, which immediately start operate in combat missions (its were piloted by Ukrainian crews). Until end of summer 2001 in Macedonia from Ukraine were delivered 10 Mi-24Vs helicopters. Initial helicopter were painted by typical USSR time Army Aviation painting scheme - upper surfaces were painted in Flat Pale Grey/Green with Flat Grey/Green camouflage spots, all colors strongly wearing off, bottom surfaces were painted in Flat Light Blue/Grey. Ukrainian insignias and board numbers were painted over by Flat Medium Grey spots, atop its on tailboom were placed new board numbers.

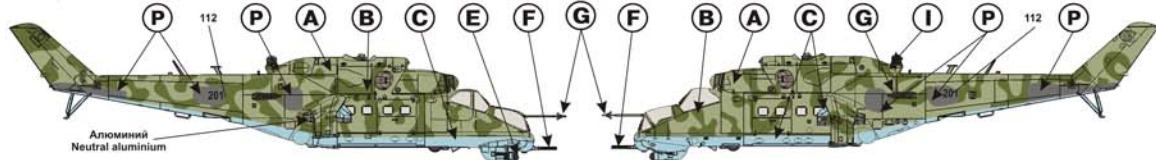

Алюминий
Neutral aluminium

6 Ми-24В, серийный номер 3532421420127, из состава 201-ой Противотанковой Вертолетной Эскадрильи ВВС Македонии, 2009 год. Тот же вертолет, что и (5). После подписания договора с проалбанскими силами и окончания боевых действий правительством Македонии решили модернизировать парк вертолетов Ми-24. Первые два вертолета, поставленные из Украины были возвращены обратно в 2005-м году и на АРЗ в г. Конюпце прошли модернизацию, они были доставлены в Македонию в 2009-м году. После модернизации вертолеты были перекрашены - верхние поверхности окрашены в светлый серо-песочный (Flat Sand) с камуфляжными пятнами темного зеленого (Flat Dark Green) цвета, нижние поверхности фюзеляжа, стойки шасси и диски колес - светло-голубые (Flat Light Blue).

Mi-24V, serial number 3532421420127, belonged to the 201-th Antitank helicopter Squadron of the Macedonian Air Force, 2009. Same helicopter as (5), after sign peace treat with pro-Albanian separatist forces Macedonian government decided start upgrade program of Mi-24s helicopter. First two Mi-24Vs (BuNos 201 and 202) were returned back to Ukraine (Helicopter Repair Factory at Konjop), where its were upgraded under control of Elbit System firm (Israel). Upgraded helicopter were delivered to Macedonia in 2009. During upgrade its were repainted - upper surfaces were painted in Flat Pale Grey/Green with Flat Dark Grey camouflage spots, bottom surfaces were painted in Flat Light Blue.

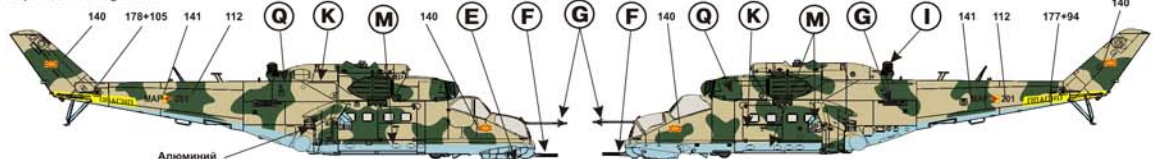

Алюминий
Neutral aluminium

7 Ми-24В, серийный номер не установлен, из состава 201-ой Противотанковой Вертолетной Эскадрильи ВВС Македонии, 2012 год. Всего было модернизировано 8 вертолетов Ми-24В из состава ВВС Македонии (2 Ми-24В и 2 Ми-24К, полученные из Украины в 2001-м году были решено не модернизировать). Вертолет получил новый, так называемый "ломанный" камуфляж - вертолет целиком окрашен в светло-зеленый (Flat Medium Green) с камуфляжными пятнами светло-коричневого (Flat Light Brown) и темно-зеленого (Flat Dark Green), нанесенных на все поверхности (включая нижнюю) вертолета.

Mi-24V, serial number is unknown, belonged to the 201-th Antitank helicopter Squadron of the Macedonian Air Force, 2012. From 12s Macedonian Mi-24s were upgraded 8 (2 Mi-24Vs and 2 Mi-24Ks with low flight limit resource were in non-flight conditions), after upgrade this helicopter received new type of camouflage - splinter type. Helicopter painted overall in Flat Medium Green with splinter-type spots of Flat Light Brown and Flat Dark Green colours in all helicopter surfaces, including bottom surfaces.

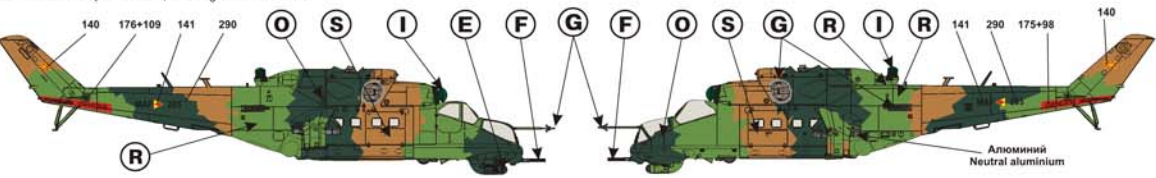

Алюминий
Neutral aluminium

8 Ми-24В, серийный номер не установлен, из состава ВВС Судана, аэропорт El Geneina, провинция Дарфур, 2010 год. В 1996-м году Судан приобрел 6 вертолетов Ми-24В в Беларуси, перед продажей вертолеты прошли ремонт и переокраску - верхние поверхности окрашены в светлый серо-зеленый ("табачный") (Flat Pale Grey/Green) с камуфляжными пятнами темного зеленого (Flat Green) цвета, нижние поверхности фюзеляжа, стойки шасси и диски колес - светло-голубые (Flat Light Blue/Grey). Ми-24 из состава ВВС Судана различных модификаций используются в ходе конфликта в Южном Судане.

Mi-24V, serial number is unknown, belonged to the Sudanese Air Force, El Geneina airport, Darfur, 2010. In 1996 Sudan has bought 6 Mi-24Vs in Belarus, before deploy to Sudan its were overhauled and repainted - upper surfaces were painted in Flat Pale Grey/Green with Flat Green camouflage spots, bottom surfaces were painted in Flat Light Blue/Grey. Sudanese Mi-24s took a part on South Sudan conflict.

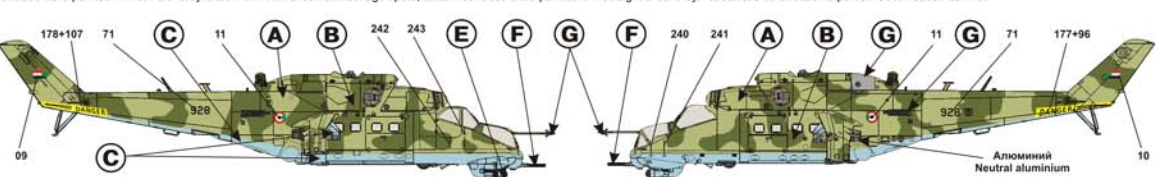

Алюминий
Neutral aluminium

9 Ми-35 (экспортное наименование Ми-24В), серийный номер 110943, из состава 104-ой Вертолетной Эскадрильи ВВС Индии, конец 90-х годов. ВВС Индии в 1984-м году получили 12 вертолетов Ми-25, в 1989-м году - еще 20 вертолетов Ми-35. Все вертолеты семейства Ми-24, входящие в ВВС Индии целиком окрашены в светло-серый (Flat Light Grey) цвет. В начале 2000-х Ми-35 из состава ВВС Индии прошли модернизацию, получив элементы системы ночного видения. В 2012-м году ВВС Индии объявили тендер на закупку ударных вертолетов на замену Ми-35, Ми-25 к этому моменту уже были выведены из эксплуатации (4 Ми-25 с достаточным ресурсом были переданы ВВС Афганистана). Победителем тендера был выбран американский вертолет AH-64D Apache Longbow.

Mi-35, export name of Mi-24V, serial number 110943, belonged to the 104-th Helicopter Squadron of the Indian AF, end of 1990s. Indian AF received 12 Mi-25s in 1984, and in 1989 were delivered 20 Mi-35s. All Indian Mi-24 family helicopters were painted overall in Flat Light Grey. During early 2000s Indian Mi-35s were upgraded - mounted FLIR system. In the end of 2010s last four Mi-25s from Indian AF were donated to Afghanistan AF, in 2012 Indian government invited tender for new attack helicopter, winner were AH-64D Apache Longbow.

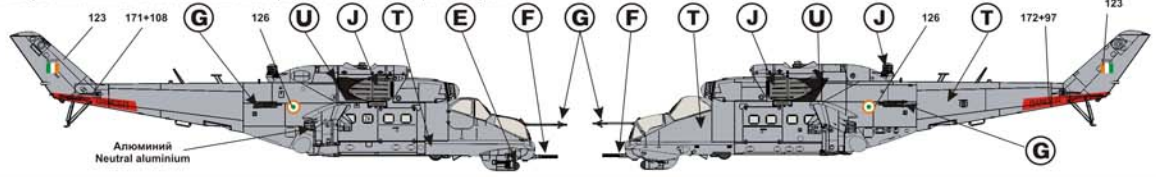

Алюминий
Neutral aluminium

10 Ми-24В, серийный номер не установлен, из состава 440-го Отдельного Боевого Вертолетного Полка Армейской Авиации ВВС СССР, аэропорт Стендаль, территория (ДР, конец 80-х. Вертолет окрашен по типовой для Ми-24 цветовой схеме - верхние поверхности окрашены в светлый серо-зеленый ("табачный") (Flat Pale Grey/Green) с камуфляжными пятнами темного серо-зеленого (Flat Grey/Green) цвета, нижние поверхности фюзеляжа, стойки шасси и диски колес - светло-голубые (Flat Light Blue/Grey). На левом борту под кабиной пилота нанесена эмблема 1-ой АЗ 440-го ОБВП (элемент декали 131).

Mi-24V, serial number unknown, belonged to the 440-th Separate Combat Helicopter Regiment of the USSR Army Aviation, Stendal airbase, GDR territory, end of the 1980s. Helicopter painted by typical for USSR/Russia colour scheme - upper surfaces were painted in Flat Pale Grey/Green with Flat Grey/Green camouflage spots, bottom surfaces were painted in Flat Light Blue/Grey. On port side of fuselage nose section placed Squadron badge (decal element 131).

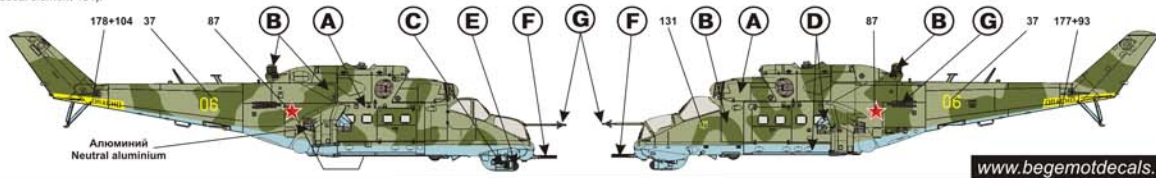

Алюминий
Neutral aluminium

11 Ми-24В, серийный номер не установлен, из состава ВВС Монголии, 2015 год. Монголия закупила 10 Ми-24В в конце 80-х годов (причем вертолеты были поставлены из наличия Армейской Авиации СССР, а не с завода-изготовителя), в 90-х годах были закуплены еще 2 Ми-24В, к началу 2000-х практически все монгольские Ми-24В находились в иллетном состоянии, часть вертолетов была переизготовлена для ремонта из АРЗ в Кнотопе (Украина), но фактически ремонт не шел по причине отсутствия оплаты со стороны Монголии, в 2014-м году правительство Украины предприняло попытку выкупить их у Монголии для собственных нужд. Часть вертолетов все-таки прошла ремонт, в том числе и это вертолет. Верхние поверхности окрашены в зеленый (Flat Green) с камуфляжными пятнами темного коричневого (Flat Dark Brown) цвета, нижние поверхности фюзеляжа, стойки шасси и диски колес - светло-голубые (Flat Light Blue). Блоки отстрела ИК ловушек установлены под хвостовой балкой.

Mi-24V, serial number unknown, belonged to the Mongolian Air Force, 2015. Mongolia has bought 10 Mi-24Vs in USSR in the end of 1980s, and this helicopter were sold not from manufactory plant, but from Helicopter Regiments of the USSR Army Aviation, its all were not new helicopters, in 1990s has been bought other two Mi-24Vs. In the early 2000s almost all Mongolian Mi-24Vs were in non-flight condition, its were transferred to Knopot Helicopter Repair factory (Ukraine) for overhaul. But in fact overhaul of helicopters were made only on several Mi-24Vs. In money for overhaul of all helicopters were not transferred from Mongolia. In 2014 Ukrainian government made an attempt to buy Mongolian Mi-24Vs, which stayed at Knopot. This helicopter after overhaul were returned back to Mongolia. Upper surfaces were painted in Flat Green with Flat Dark Brown camouflage spots, bottom surfaces were painted in Flat Light Blue. Chaffflaire dispensers were mounted under tailboom.

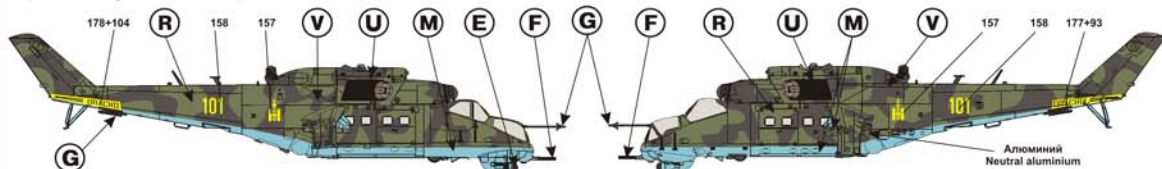

12 Ми-24В, серийный номер не установлен, из состава 1-ой Эскадрильи Боевых Вертолетов ВВС Хорватии, район Вуковара, конец 90-х годов. Хорватия закупила в 1993-м году 10 вертолетов Ми-24Д и В для образцовых ВВС Хорватии, данный вертолет предположительно куплен у Украины по нелегальному каналу как «невооруженный санитарный вертолет». Вертолет окрашен по типовой для Ми-24 цветовой схеме - верхние поверхности окрашены в светлый серо-зеленый «табачный» (Flat Pale Grey/Green) цвета, нижние поверхности фюзеляжа, стойки шасси и диски колес - светло-голубые (Flat Light Blue/Grey). Перед перелетом на территорию Хорватии ОЗ и бортовые номера, имевшиеся во времена ВВС СССР, были закрашены (защитным зеленым на боковых частях фюзеляжа и голубым на нижней поверхности фюзеляжа). Бортовые номера на самолетах и вертолетах ВВС Хорватии в период хорватско-сербского конфликта не наносились в целях сокрытия информации о количестве ПА в составе ВВС, позже на вертолет были нанесены ОЗ, бортовые номера и эмблемы. Блоки отстрела ИК ловушек установлены под хвостовой балкой, на вертолете демонтирована станция оптико-электронных помех «Липа».

Mi-24V, serial number unknown, belonged to the 1-st Combat Helicopter Squadron of the Croatian Air Force, Vucovar, end of 1990s. In 1993 Croatia start formation of Air Force, has been bought 10 Mi-24Ds and Mi-24Vs helicopters. This helicopter presumably were bought in Ukraine by unofficial ways, as «unarmed paramedic helicopter». Helicopter painted by typical for USSR/Russia colour scheme - upper surfaces were painted in Flat Pale Grey/Green with Flat Grey/Green camouflage spots, bottom surfaces were painted in Flat Light Blue/Grey. Before deploy to Croatia on helicopter were painted over USSR times insignias and board numbers, its were made by Flat Grey/Green on lateral surfaces and Flat Light Blue/Grey on bottom surface. During Serb-Croatian conflict helicopter operated without board numbers, it has been made for concealment of structure of the Croatian Air Force. Later on helicopter were placed insignias, board numbers and even badges. Chaffflaire dispensers were mounted under tailboom, on helicopter were demounted IR hindrance system Lipa.

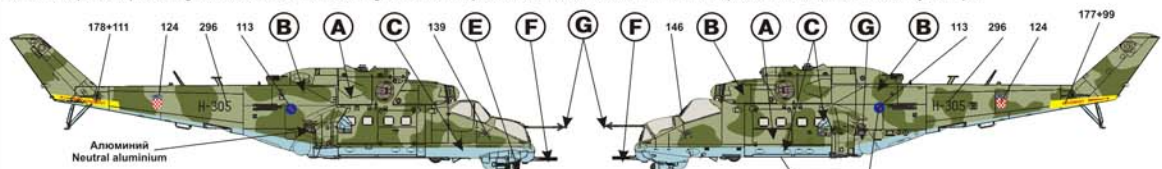

13 Ми-24В, серийный номер не установлен, из состава 685-го ОСАП авиации ВВ МВД (Отдельного Смешанного Авиационного Полка авиации Внутренних Войск Министерства Внутренних Дел) России, аэропорт Ростов-Центральный, середина 2010-х. Вертолет окрашен по типовой для Ми-24 цветовой схеме - верхние поверхности окрашены в светлый серо-зеленый «табачный» (Flat Pale Grey/Green) с камуфляжными пятнами темного серо-зеленого (Flat Grey/Green) цвета, нижние поверхности фюзеляжа, стойки шасси и диски колес - светло-голубые (Flat Light Blue/Grey). Белая полоса вокруг хвостовой балки - опознавательный признак Авиации ВВ МВД. На вертолете демонтирована станция оптико-электронных помех «Липа». За выхлопами двигателей нанесены антиаграрные покрытия черного (Flat Black) цвета. Блоки отстрела ИК ловушек, установленные по бокам хвостовой балки - позднего типа, без обтекателей.

Mi-24V, serial number unknown, belonged to the 685-th Separate Mixed Aerial Regiment from Aviation of the Russian National Guard, Rostov-Central airbase, 2010s. Helicopter painted by typical for USSR/Russia colour scheme - upper surfaces were painted in Flat Pale Grey/Green with Flat Grey/Green camouflage spots, bottom surfaces were painted in Flat Light Blue/Grey. White stripes over tailboom - fast recognition sign of National Guard Aviation. Chaffflaire dispensers, which mounted at sides of tailboom - late type, without fairing, on helicopter were demounted IR hindrance system Lipa.

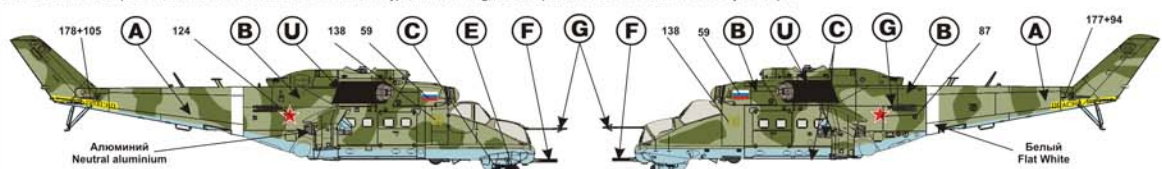

14 Ми-24В, серийный номер не установлен, из состава 23-го Отдельного Авиационного Полка авиации Пограничных Войск КГБ СССР, Душанбе, 1988 год. Вертолеты из состава 23-го ОАП А ПВ активно применялись в войне в Афганистане для операций в пограничных с СССР районах Афганистана, данный вертолет был сбит 17 января 1988 года в ходе высадки десанта по прикрытию вывода Ограниченного Контигента Советских Войск из Афганистана, экипаж погиб. Вертолет окрашен по типовой для Ми-24 цветовой схеме - верхние поверхности окрашены в светлый серо-зеленый «табачный» (Flat Pale Grey/Green) с камуфляжными пятнами темного серо-зеленого (Flat Grey/Green) цвета, нижние поверхности фюзеляжа, стойки шасси и диски колес - светло-голубые (Flat Light Blue/Grey). Белые горизонтальные полосы за ОЗ (элементы деколи 167) - знак быстрого опознавания Авиации ПВ КГБ СССР. Блоки отстрела ИК ловушек, раннего типа, расположенные под хвостовой балкой.

Mi-24V, serial number unknown, belonged to the 23-th Separate Aviation Regiment from USSR KGB Border Guard Aviation, Dushanbe airbase, 1988. Helicopters from the 23-th SAR were in Afghanistan for patrol flights in Afghanistan regions near USSR border. 17 January 1988 this helicopter were shot down in landing rotor operation - its were cover-up operation during withdrawal of USSR troops from Afghanistan. Crew were killed. Helicopter painted by typical for USSR/Russia colour scheme - upper surfaces were painted in Flat Pale Grey/Green with Flat Grey/Green camouflage spots, bottom surfaces were painted in Flat Light Blue/Grey. White stripes behind USSR insignias at tailboom (decal elements 167) - fast recognition sign of USSR Border Guard Aviation. Chaffflaire dispensers, which mounted under of tailboom - early type.

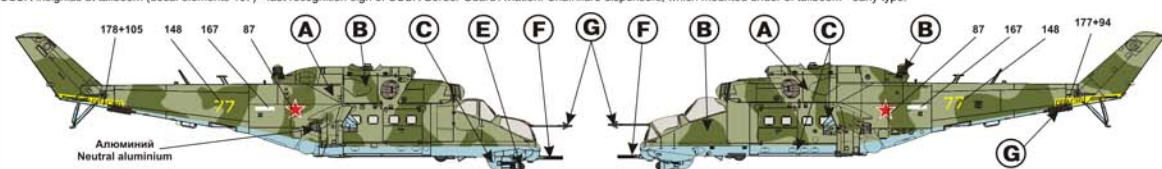

15 Ми-24В, серийный номер не установлен, принадлежащий ВВС Вооруженных Сил правительства Берега Слоновой Кости (Côte d'Ivoire), аэропорт Ямаусуко (Yamoussoukro), конец 2002 года. В ходе начавшейся в начале 2000-х в Берега Слоновой Кости гражданской войны воюющая Украина, подконтрольные правительству использовали два Ми-24В приобретенные в Белорусии и один Ми-24П, приобретенный в Украине, причем обслуживали и пилотировали вертолеты специалисты из Украины. 6-го ноября 2004 года самолет Су-25, принадлежащий вооруженным силам правительства генерала Габриэла атаковал пост миротворческих сил ООН, на котором располагалась французское воинское присутствие. После этого по приказу президента Франции микротворческие силы выдвинулись в район аэродрома Ямаусуко, где на земле вывели из строя 2 самолета Су-25 и три вертолета Ми-24, включая данный. В ходе подготовки к продаже в Белорусии вертолет прошел перекраску - верхние поверхности окрашены в серо-зеленый (Flat Grey/Green) цвета с камуфляжными пятнами темного-зеленого (Flat Dark Green) цвета, нижние поверхности фюзеляжа, стойки шасси и диски колес - светло-голубые (Flat Light Blue). В носовой части фюзеляжа нанесена крупная ластя, на боковых частях испльзуются элементы деколи 63 и 64, в передней части (включая подножную сферу, закрывающую пультет ЯКВ-12,7 и части фюзеляжа вертолета, прилегающие к ней) вам придется самостоятельно докрасить красный фон и нанести элементы деколи 75 и 76 - границы ласты. ОЗ ВВС Берега Слоновой Кости крупного размера (элементы деколи 125) нанесены на правую сторону хвостовой балки и нижнюю поверхность фюзеляжа. ОЗ меньшего размера нанесен на левой стороне хвостовой балки. Кроме того на хвостовой балке отступают характерные для Ми-24 предупредительные надписи о вращающемся хвостовым винт.

Mi-24V, serial number unknown, belonged to the Ivory Coast (Côte d'Ivoire) Air Force, Yamoussoukro airport, end of 2002. During civil war in Ivory Coast Air Force, which controlled by government operated two Mi-24Vs, which were bought in Belorussia and one Mi-24P, which were bought in Ukraine, all this helicopter operated by Ukrainian pilots and technicians. November 6, 2004 Su-25s from Ivory Coast Air Force took a part in air strike to UN peace-keeper forces checkpoint, on this checkpoint were served French soldiers. After this (by French president order) French special forces occupy Yamoussoukro airfield and destroy on the ground all Ivory Coast Air Force attack helicopters and aircrafts (2 Su-25s and 3 Mi-24s), including this helicopter. During preparation of deploy to Ivory Coast helicopter were repainted - upper surfaces were painted in Flat Grey/Green with Flat Dark Green camouflage spots, bottom surfaces were painted in Flat Light Blue. On fuselage nose section were painted big sharkmouth, on fuselage sides use decal elements 63 and 64, on front part of fuselage nose section you should paint Flat Red field on moving sphere, which cover YakB-12,7 machine gun and on fuselage surfaces near its (as continuation of sides sharkmouth) and use decal elements 75 and 76 as sharkmouth borders on front part of fuselage nose section. Ivory Coast Air Force insignias of big size (decal elements 125) were placed on starboard of tailboom and on bottom fuselage surface, small size insignia (decal element 127) were placed on port side of tailboom. Also on tailboom missed warning stencil about tail rotor blades.

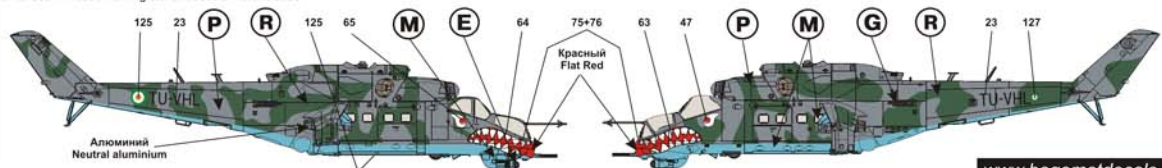

16 Ми-24В, серийный номер не установлен, из состава 607-ой Авиабазы Сил Воздушной обороны Республики Казахстан, аэродром Учарал, 2010 год. После распада СССР под юрисдикцию Министерства Обороны Казахстана в числе различной авиатехники из бывшего ВВС СССР были переданы вертолеты Ми-8 и Ми-24 (как минимум 36 Ми-24В) из состава 486-го Отдельного Вертолетного Полка Армии Республики Казахстан, перебазировавшегося с аэродрома Кзылорга (КР) в Учарал (Казахстан), непосредственно с Китаем в начале 1992-го года. По состоянию на 2017 год в СВО Казахстана имело место порядка 20 Ми-24В. Верхние поверхности окрашены в зеленый (Flat Khaki Green) с камуфляжными пятнами темного зеленого (Flat Dark Green) цвета, нижние поверхности фюзеляжа, стойки шасси и диски колес - светло-голубые (Flat Light Blue). Блоки отстрела ИК ловушек подного типа - по бокам хвостовой балки, без обтекателей.

Ми-24В, serial number unknown, belonged to the 607-th Airbase of Kazakhstan Aerial Self-Defence Force, Ucharal airbase, 2010. During USSR breakdown under Kazakhstan Ministry of Defence command were put at least 36 Mi-24Vs helicopters from 486-th Separate Helicopter Regiment of the USSR Army Aviation, which in 1992 were released from Utebarg airbase (GDR territory) to Kazakhstan, Ucharal airbase, near border with China. In 2017 Kazakhstan Aerial Self-Defence Force still operate 20 Mi-24Vs. Upper surfaces were painted in Flat Khaki Green with Flat Dark Green camouflage spots, bottom surfaces were painted in Flat Light Blue. Chaffflare dispensers of late types, on both sides of tailboom, without fairing.

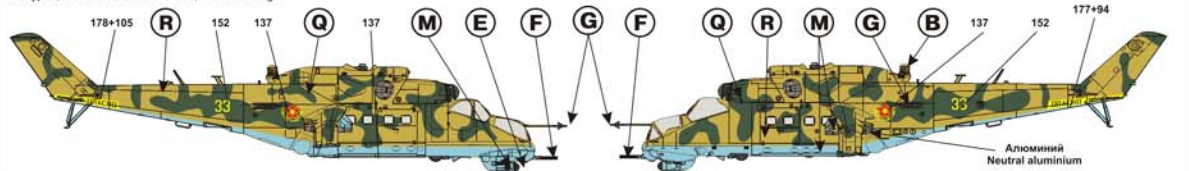

17 Ми-24В, серийный номер не установлен, из состава 626-го Учебного Вертолетного Полка ВВС России, аэродром Пугачев, Саратовская область, 2009 год. Вертолет окрашен по типовой для Ми-24 цветовой схеме - верхние поверхности окрашены в светлый серо-зеленый "табачный" (Flat Pale Grey/Green) с камуфляжными пятнами темного серо-зеленого (Flat Grey/Green) цвета, нижние поверхности фюзеляжа, стойки шасси и диски колес - светло-голубые (Flat Light Blue/Grey). Передние части (137) окрашены в красный (Flat Red) цвет с бело-черными глазами (используя элемент докла 78). На обоих сторонах хвостовой балки нанесены российские триколоры (элементы докла 00), в носовой части фюзеляжа с двух сторон нанесены эмблемы 1-ой АЭ 626-го УВП. Блоки отстрела ИК ловушек подного типа - по бокам хвостовой балки, без обтекателей. В настоящее время вертолет выставлен в музее в г. Саратов.

Ми-24В, serial number unknown, belonged to the 626-th Retraining Helicopter Regiment of the RuAF, Syzran Military Helicopter Pilot University, Pugachev airfield, Saratov region, 2009. Helicopter painted by typical for US-SR/Russia colour scheme - upper surfaces were painted in Flat Pale Grey/Green with Flat Grey/Green camouflage spots, bottom surfaces were painted in Flat Light Blue/Grey. Front part of dust protective devices on air intakes painted in Flat Red, in the center were placed white-black eyes (dual elements 108). From the both sides of fuselage were placed badge of 1-st Squadron 626-th RHR. Chaffflare dispensers of late types, on both sides of tailboom, without fairing. Now this helicopter exhibit at Saratov museum.

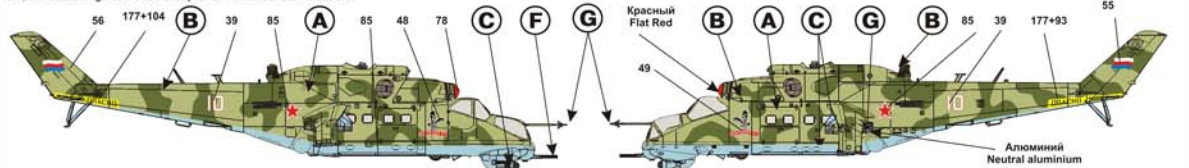

18 Ми-24В, серийный номер 3532421622429, из состава 9-ой Эскадрильи ВВС Шри-Ланки, аэродром Миннерия, 1996-ой год. Один из трех вертолетов Ми-24В, проданных в Шри-Ланку Украиной. Вертолет применялся в конфликте с повстанческой организацией «Тигры освобождения Тамил Илама», при этом технический персонал и пилоты были украинцами. Вертолет изначально носил типичную окраску Ми-24В Армейской авиации армии СССР - верхние поверхности окрашены в светлый серо-зеленый "табачный" (Flat Pale Grey/Green) с камуфляжными пятнами темного серо-зеленого (Flat Grey/Green) цвета, нижние поверхности фюзеляжа, стойки шасси и диски колес - светло-голубые (Flat Light Blue/Grey). Бортовые номера и ОЗ закрашены пятнами серого (Flat medium Grey) цвета, на хвостовой балке нанесены новые бортовые номера. В ноябре 1995 года вертолет получил повреждения от огня с земли, совершил вынужденную посадку, но был отремонтирован и возвращен в строй. Блоки отстрела ИК ловушек установленные под хвостовой балкой.

Ми-24В, serial number 3532421622429, belonged to the 9-th Squadron of the Sri-Lanka Air Force, Minneriya airport, 1996. This helicopter is one of three ex-Ukrainian Mi-24Vs, which were sold to Sri-Lanka, helicopter took a part in conflict with "Liberation Tigers of Tamil Eelam" terror organization, but all pilots and technician were Ukrainians. Initial helicopter were painted by typical USSR time Army Aviation painting scheme - upper surfaces were painted in Flat Pale Grey/Green with Flat Grey/Green camouflage spots, bottom surfaces were painted in Flat Light Blue/Grey. Ukrainian insignias and board numbers were painted over by Flat Medium Grey spots, on tailboom were placed new board numbers. In November 1995 this helicopter were damaged by fire from ground, it made emergency landing, but later were evacuated and after repair were returned to flights. Chaffflare dispensers were mounted under tailboom.

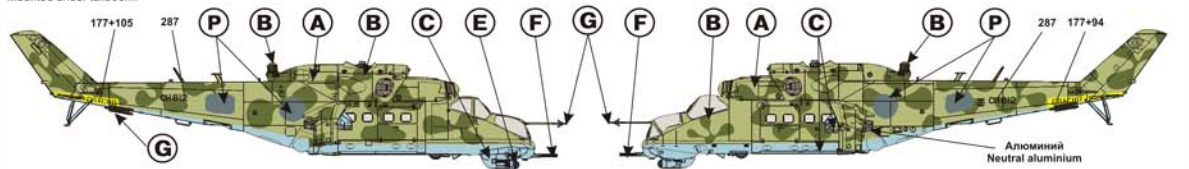

19 Ми-24В, серийный номер не установлен, из состава Вертолетной Эскадрильи ВВС Грузии, аэродром Алексеевка (Тбилиси), август 2008 года. Вертолет приобретен у Украины в 2006-м году, после ремонта на АРЗ в Конотопе, позже в Грузии при участии израильских специалистов была проведена модернизация БРЭО. Вертолет участвовал в ходе российско-грузинского конфликта в Южной Осетии 8-10 августа 2008 года, 11 августа при перелете на запасной аэродром вертолет задел деревню, была разрушена хвостовая балка, вертолет совершил вынужденную посадку. Верхние поверхности окрашены в песочный (Flat Sand) с камуфляжными пятнами темного зеленого (Flat Dark Green) и коричневого (Flat Brown) цветов, нижние поверхности фюзеляжа, стойки шасси и диски колес - светло-голубые (Flat Light Blue). Блоки отстрела ИК ловушек на вертолете не устанавливались.

Ми-24В, serial number serial number is unknown, belonged to the Helicopter Squadron of the Georgian Air Force, Alexeevka (Tbilisi) airbase, August 2008. This helicopter were sold from Ukraine in 2006 after repair at Konotop Helicopter Repair Factory, later in Georgia helicopter electronic systems were upgraded with help of Israel Elbit firm. 8-10 August 2008 this helicopter took a part in Russia-Georgia conflict in South Ossetia, 11 August during attempt rebase helicopters from Tbilisi this helicopter has hooked on a tree, the tailboom were destroyed, the helicopter has crash-landed. Upper surfaces were painted in Flat Sand with Flat Dark Green and Flat Brown camouflage spots, bottom surfaces were painted in Flat Light Blue. There was no chaffflare dispensers on helicopter.

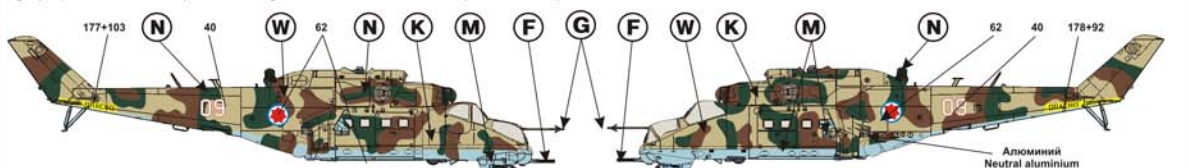

20 Ми-24В, серийный номер 730927, из состава Вертолетного Крыла (Vrtu/Nikové kridlo) Воздушных Сил Армии Словакии, аэродром Прешов (Prešov), 2005 год. Вертолет был поставлен в состав ВВС Чехословакии в 1988-м году, в 1993-м году при разводе страны на Чехию и Словакию ВВС Чехословакии были разделены в соотношении 2:1 (2:3 - в ВВС Чехии и 1:3 - в ВВС Словакии) вертолет был передан в состав образующихся ВВС Словакии. Изначально вертолет был окрашен по типовой для Ми-24 цветовой схеме, аналогично (1) - верхние поверхности окрашены в светлый серо-зеленый "табачный" (Flat Pale Grey/Green) с камуфляжными пятнами темного серо-зеленого (Flat Grey/Green) цвета, нижние поверхности фюзеляжа, стойки шасси и диски колес - светло-голубые (Flat Light Blue/Grey). В начале 2000-х годов Ми-24В из состава Воздушных Сил Армии Словакии получили новую камуфляж, во многом навеянный "низкозвонотным" камуфляжем МиГ-29 - верхние поверхности окрашены в зеленый (Flat Green) цвет с камуфляжными пятнами песочного (Flat Sand), светло-коричневого (Flat Dark Earth) и темно-коричневого (Flat Dark Brown) цветов. Нижние поверхности вертолета окрашены в светлый серо-голубой (Flat Light Blue/Grey) цветом с неровной границей перехода камуфляжной окраски в светлый низ. Блоки отстрела ИК ловушек на вертолете не устанавливались изначально. Начиная с 2011-го года Ми-24В ВВС Словакии не эксплуатируются.

Ми-24В, serial number serial number is 730927, belonged to the Helicopter Wing of the Air Force of the Armed Forces of the Slovak Republic, Prešov airbase, 2005. This helicopter were donated to the Czechoslovakian Air Force in 1988, in 1993 during separate Czechoslovakia to Czech Republic and Slovak Republic former Czechoslovakian Air Force were separated in next proportion - 2:3 to new formed Czech Republic Air Force and 1:3 to new formed Slovak Republic Air Force, this helicopter were put under Slovak command. Initial helicopter were painted by typical Mi-24Vs colour scheme - upper surfaces were painted in Flat Pale Grey/Green with Flat Grey/Green camouflage spots, bottom surfaces were painted in Flat Light Blue/Grey, but atop Czechoslovakian insignia were placed Slovakian insignia. During early 2000s Slovak Mi-24Vs were repainted in new "tactical" camouflage scheme, its were in something it is similar to MiG-29s "low vis" camouflage scheme - upper surfaces of helicopter were painted in Flat Green with Flat Sand and Flat Dark Earth and Flat Dark Brown camouflage spots. Bottom surfaces were painted in Flat Light Blue/Grey with lower, than standard position border between upper and bottom surfaces and this border had wavy line type. There was no chaffflare dispensers on helicopter even initially in 1988. In 2011 all Slovak Mi-24Vs were retired.

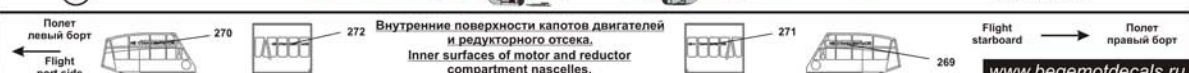
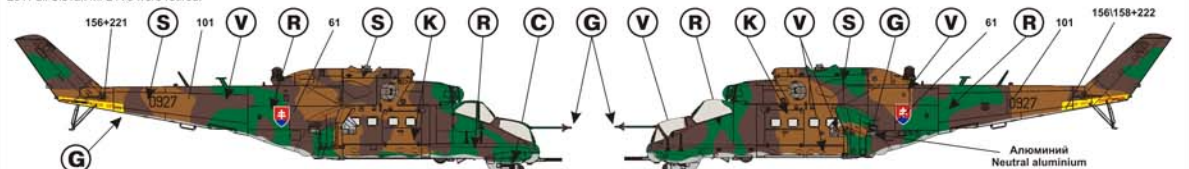

21 Ми-24В, серийный номер не установлен, из состава вертолетной эскадрильи ВВС Азербайджана, 2008 год. При распаде СССР в ВВС Азербайджана были переведены Ми-24В и Ми-24РХ из состава бывшей 845-ой Отдельной Вертолетной Эскадрильи Армейской Авиации СССР, позже в Украине были закуплены несколько Ми-24ПУ, в России - 24 Ми-35М, кроме того были закуплены минимум 7 вертолетов Ми-24G Super Hind, модернизированных из бывших украинских Ми-24 на АРЗ в Конотопе по лицензии израильской фирмы Elbit. Данный вертолет вероятно проходил ремонт в Украине, где и был перекрашен - верхние поверхности окрашены в серо-зеленый (Flat Grey/Green) с камуфляжными пятнами темного зеленого (Flat Dark Green) цвета, нижние поверхности фюзеляжа, стойки шасси и диски колес - светло-голубые (Flat Light Blue). Блоки отстрела ИК пушек установленные под хвостовой балкой.

Mi-24V, serial number unknown, belonged to the Helicopter Squadron of the Azerbaijan Air Force, 2008. After USSR breakdown under Azerbaijan command were put Mi-24Vs and Mi-24RKh from 845-th Separate Helicopter Squadron of the USSR Army Aviation. Later Azerbaijan bought several Mi-24PUs in Ukraine, 24 Mi-35Ms in Russia and at least 7 Mi-24G Super Hind, which were upgraded from ex-Ukrainian Mi-24s at Konotop Helicopter Repair Factory (Ukraine) by Israeli Elbit firm. This helicopter was repainted after overhaul at Konotop factory - upper surfaces were painted in Flat Grey/Green with Flat Dark Green camouflage spots, bottom surfaces were painted in Flat Light Blue. Chafflare dispensers were mounted under tailboom.

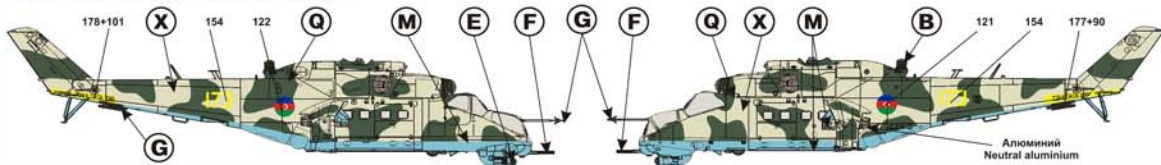

22 Ми-35 (экспортное наименование Ми-24В), серийный номер 220720 из состава 86-я Вертолетная База Вооруженных Сил Венгрии «Йозеф Киш Итебей» (MH 86. Szolnok Helicopter Bázis Itébei Kiss József), аэродром Солонк, 2019 год. Вертолет был получен в России в 2001-м году. В 2108-м году вертолет прошел капремонт в России, в ходе которого был целиком окрашен в темно-серый (Flat Dark Grey) цвет, все маркировка и надписи - малозаметные. Блоки отстрела ИК пушек, установленные по бокам хвостовой балки - позднего типа, станция ИК помех Лима демонтирована. Вокруг выхлопов двигателя по бокам фюзеляжа установлены неокрашенные стальные накладные.

Mi-35 (export designation Mi-24Vs), serial number 220720, belonged to the 86-th Helicopter Base of the Hungarian Air Force (MH 86. Szolnok Helicopter Bázis Itébei Kiss József), Szolnok airbase, 2019. This helicopter was sold to Czech Republic in 2001, in 2018 it was delivered to Russia for overhaul. Helicopter painted overall Flat Dark Grey, all markings and stencil - low visibility. Chafflare dispensers, which mounted at sides of tailboom - late type, without fairing. Over engines exhausts on fuselage were mounted unpainted Steel casing plates.

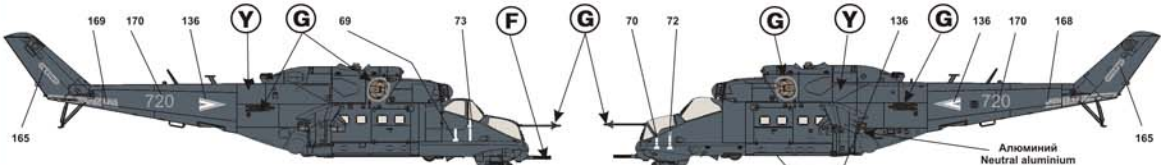

23 Ми-24В, серийный номер 730816, из состава ВВС Афганистана, 2011 год. Изначально вертолет принадлежал ВВС Чехословакии, был поставлен в СССР в 1987-м году и имел бортовой номер 0816, в 1994-м году был передан в состав ВВС Чехии, позже он был перекрашен в камуфляж по стандарту НАТО, в 2009-м году вертолет прошел ремонт и перекрашен в Чехии и был передан в состав ВВС Афганистана, сделку оплатили США. Верхние поверхности окрашены в светлый серо-зеленый (Flat Pale Grey/Green) с камуфляжными пятнами темного серо-зеленого (Flat Grey/Green) цвета, нижние поверхности фюзеляжа, стойки шасси и диски колес - светло-голубые (Flat Light Blue).

Mi-24V, serial number 730816, belonged to the Afghanistan Air Force, 2011. Initially this helicopter belonged to the Czechoslovakian Air Force, it were delivered from the USSR in 1987 and had board number 0816, in 1994 helicopter were donated to the Czech Air Force, later it were repainted to NATO-type camouflage. In 2009 helicopter were donated to Afghanistan Air Force, as other several ex-Czech Mi-24Vs. Helicopter were overhauled and repainted - upper surfaces were painted in Flat Pale Grey/Green with Flat Grey/Green camouflage patterns, bottom surfaces were painted in Flat Light Blue.

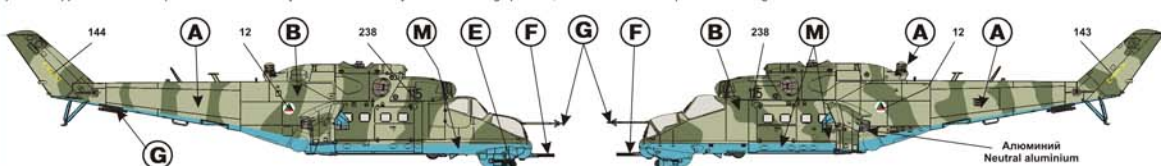

24 Ми-24ВП, серийный номер не установлен, из состава Объединенной Авиационной Группировки Федеральных Сил на Кавказе, аэродром Ханкала, 2002 год. Изначально вертолет входил в состав миротворческих сил СНГ на территории грузино-абхазского конфликта, но имел другой бортовой номер. Номер 32 не аналогично окрашен и маркированный Ми-24В, зав. №353242218521 (ранее входил в состав 485-го Отдельного Боевого Вертолетного Полка (ГСВГ, 16-я ВА, авиабаза Брандис). В конце 90-х года вертолета были включены в состав ОАГ на Кавказе, предположительно в 2001-м году Ми-24В был выведен из состава ОАГ, а его бортовой номер был присвоен Ми-24ВП, при этом старый бортовой номер был закрашен пятнами темно-серого (Flat Dark Grey) цвета, поверх был нанесен новый бортовой номер. На хвостовой балке с двух сторон была нанесена горизонтальная полоса синего (Flat Dark Blue) цвета с желтыми буквами МС - миротворческие силы.

Mi-24VP, serial number is unknown, belonged to the United Aviation Group of Federal Russian Forces at Caucasus, (Xankala airbase, Grozny, 2002. Initial this helicopter were belonged to CIS peacekeepers forces at Georgia-Abkhazia conflict territory, but had another board number. Number 32 had Mi-24V halicopter in similar marking (serial number 353242218521, initial belonged to the 485-th Separate Combat Helicopter Regiment, USSR Forces in West Germany, Brandis airbase, after return to Russia its too were donated to CIS peacekeepers forces. In late 1990s both helicopter were redeployed to Chechnya republic as part of strengthening of United Aviation Group of Russian Federal Forces at Caucasus, presumably in 2001 Mi-24V were retired, its board number were put on this Mi-24VPs. Board number at tailboom were painted over by Flat Dark Grey spots, atop this spots were placed board number 32.

Helicopter painted by typical for USSR/Russia colour scheme - upper surfaces were painted in Flat Pale Grey/Green with Flat Grey/Green camouflage spots, bottom surfaces were painted in Flat Light Blue/Grey. On both sides of tailboom were placed Flat Dark Blue stripes with MC (peacekeepers forces) writing. Chafflare dispensers, which mounted at sides of tailboom - late type, without fairing.

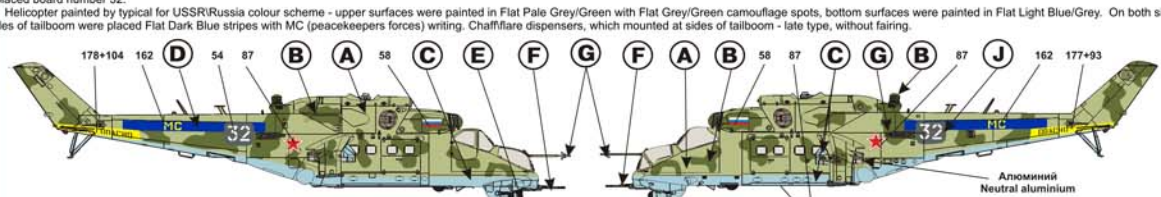

25 Ми-24ВП, серийный номер 3532584910259, из состава 7-го Отдельного Полка Армейской Авиации Вооруженных Сил Украины, аэродром Калинов, 2008 год. Один из нескольких Ми-24ВП, попавших в состав ВСУ Украины после распада СССР в составе 119-го ОБВТ, позже переформированного в 7-ой ОП. Вертолет прошел перекраску, верхние поверхности целиком окрашены в серо-зеленый цвет с камуфляжными пятнами зеленого цвета. Нижние поверхности фюзеляжа окрашены в светло-голубой цвет, граница перехода не выходит на боковые поверхности фюзеляжа. Блоки отстрела ИК пушек, установленные по бокам хвостовой балки - позднего типа, без обтекателей.

Mi-24VP, serial number 3532584910259, belonged to the 7-th Separate Regiment of the Ukrainian Army Aviation, Kalinov airfield, 2008. This is one of several Mi-24VPs, which were donated to Ukraine after USSR breakdown as part of ex-119 Separate Helicopter Regiment, which were reformed to the 7-th SHR. Helicopter were repainted - upper and lateral surfaces painted in Flat Grey/Green with Flat Green spots. Bottom surfaces painted in Flat Light Blue only on fuselage, border between colours moved down from standard position. Chafflare dispensers, which mounted at sides of tailboom - late type, without fairing.

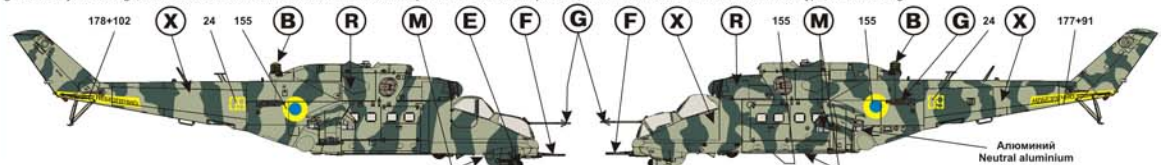

26 Ми-24ВП, серийный номер 3532584910259, из состава 7-го Отдельного Полка Армейской Авиации ВСУ, аэродром Краматорск, 2014 год. Тот-же вертолет, что и (25), в начале 2010-х годов вертолет был включен в состав Украинского миротворческого контингента в Демократической Республике Конго. Вертолет был целиком окрашен в белый цвет, а весной 2014 года в вертолет с закрашенными надписи ООН и регистрационные номерами ООН был замечен в зоне конфликта на Донбассе.

Mi-24VP, serial number 3532584910259, belonged to the 7-th Separate Regiment of the Ukrainian Army Aviation, Kratatorsk airfield, 2014. Same helicopter as (25), during early 2010s its took a part in UN Ukrainian Peacekeepers Forces in Congo. Helicopter were repainted overall in Flat White. During spring 2014 this helicopter were returned back to Ukraine, UN writing and UN registration codes were painted over by Very Light Grey spots. On helicopter were placed Ukrainian insignias and board numbers. In this colour scheme helicopter took a part in Donetsk Region conflict.

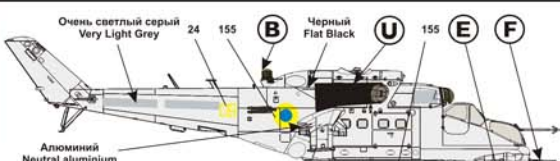

27 Ми-24ВП, серийный номер не установлен, из состава 125-ой Отдельной Вертолетной Эскадрильи Морской Авиации Балтийского флота, аэродром Чкаловск, Калининградская область, 2013 год. Вертолет окрашен по стандарту, введенному в 2010-м году - целиком в темный-серый (Flat Dark Grey) цвет по всем поверхностям. На вертолете демонтированы ПЗУ, блоки отстрела ИК ловушек, установленные по бокам хвостовой балки - позднего типа, без обтекателей. Вертолет принадлежит к Морской Авиации России, хотя на хвостовой балке нанесены надписи ВВС РОССИИ. ОЗ ВВС России - образца 2010 года, с синей окантовкой, расположены по бокам фюзеляжа и на его нижней поверхности.

Mi-24VP, serial number is unknown, belonged to the 125-th Separate Helicopter Squadron of the Russian Naval Aviation, Chkalovsk airfield, Kaliningrad region, 2013. Helicopter were painted by new, 2010 standard - overall Flat Dark Grey. On helicopter were demounted dust protective devices on air intakes, chaff/flare dispensers, which mounted at sides of tailboom - late type, without fairing. On helicopter placed new, 2010 type RuAF insignia (decal elements 121a+121b), on fuselage boards and on bottom surfaces of fuselage. This helicopter belonged to the Russian Naval Aviation, but writing on fuselage boards was initial ВВС РОССИИ (Air Force), later were changed to ВМФ РОССИИ and later ВМС РОССИИ (Russian NAVY). On both sides of fuselage were placed Guardian badge.

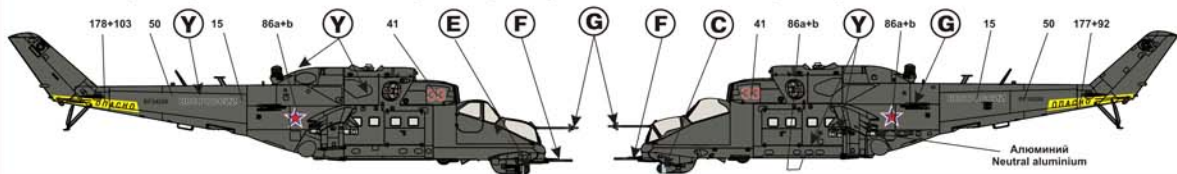

28 Ми-24ВП, серийный номер не установлен, из состава 125-ой Отдельной Вертолетной Эскадрильи Морской Авиации Балтийского флота, аэродром Чкаловск, Калининградская область, 2015 год. Вертолет окрашен аналогично (27) - целиком в темный-серый (Flat Dark Grey) цвет по всем поверхностям. На вертолете демонтированы ПЗУ, блоки отстрела ИК ловушек, установленные по бокам хвостовой балки - позднего типа, без обтекателей. С двух сторон кила нанесены Андреевские флаги - знак принадлежности к Морской Авиации России, на хвостовой балке изначально были нанесены надписи ВВС РОССИИ, позже переправленные на ВМФ РОССИИ, а еще позже на ВМС РОССИИ. ОЗ ВВС России - образца 2010 года расположены аналогично (27). С двух сторон фюзеляжа нанесены знаки 'Гвардия'.

Mi-24VP, serial number is unknown, belonged to the 125-th Separate Helicopter Squadron of the Russian Naval Aviation, Chkalovsk airfield, Kaliningrad region, 2015. Helicopter were painted similar to (27) by new, 2010 standard - overall Flat Dark Grey. On helicopter were demounted dust protective devices on air intakes, chaff/flare dispensers, which mounted at sides of tailboom - late type, without fairing. On helicopter placed new, 2010 type RuAF insignia (decal elements 86a+b), on fuselage boards and on bottom surfaces of fuselage. On fin placed St. Andrew flag - sign, that helicopter belonged to the Russian Naval Aviation, writing on fuselage boards were initial ВВС РОССИИ (Air Force), later were changed to ВМФ РОССИИ and later ВМС РОССИИ (Russian NAVY). On both sides of fuselage were placed Guardian badge.

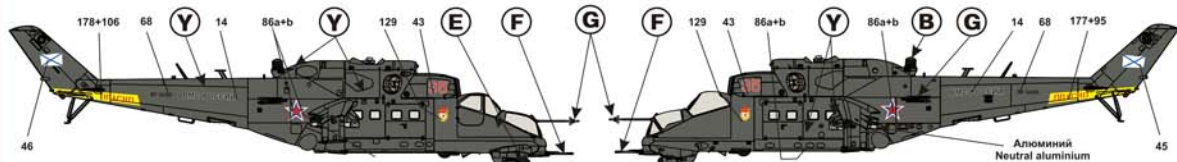

29 Ми-24ВП, серийный номер не установлен, из состава 125-ой Отдельной Вертолетной Эскадрильи Морской Авиации Балтийского флота, аэродром Чкаловск, Калининградская область, 2015 год. Вертолет в отличие от (27) и (28) окрашен по камуфляжной схеме - верхние поверхности окрашены в светлый серо-зеленый 'табанный' (Flat Pale Grey/Green) с камуфляжными пятнами темного зеленого (Flat Green) цвета, нижние поверхности фюзеляжа, стойки шасси и диски колес - светло-голубые (Flat Light Blue). На вертолете демонтированы ПЗУ, блоки отстрела ИК ловушек, установленные по бокам хвостовой балки - позднего типа, без обтекателей. С двух сторон кила нанесены Андреевские флаги - знак принадлежности к Морской Авиации России, на хвостовой балке нанесены утвержденные приказом надписи МА ВМФ РОССИИ. ОЗ ВВС России - образца 2010 года, с синей окантовкой, расположены аналогично (27). С двух сторон фюзеляжа нанесены знаки 'Гвардия'.

Mi-24VP, serial number is unknown, belonged to the 125-th Separate Helicopter Squadron of the Russian Naval Aviation, Chkalovsk airfield, Kaliningrad region, 2015. Helicopter were painted by camouflage scheme - upper surfaces were painted in Flat Pale Grey/Green with Flat Green camouflage spots, bottom surfaces were painted in Flat Light Blue. On helicopter were demounted dust protective devices on air intakes, chaff/flare dispensers, which mounted at sides of tailboom - late type, without fairing. On helicopter placed new, 2010 type RuAF insignia (decal elements 121a+121b), on fuselage boards and on bottom surfaces of fuselage. On fin placed St. Andrew flag - sign, that helicopter belonged to the Russian Naval Aviation, writing on fuselage boards MA ВМФ РОССИИ (Naval Aviation). On both sides of fuselage were placed Guardian badge.

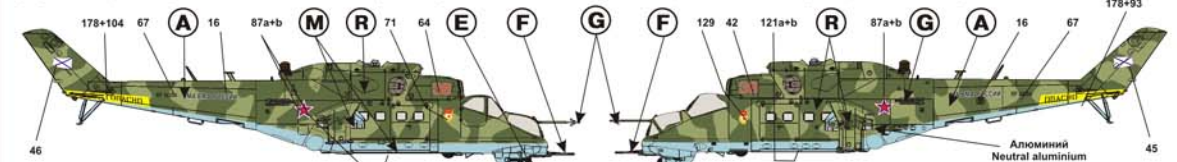

30 Ми-24ВП, серийный номер 3532584910287, из состава 16-й Бригады Армейской Авиации Вооруженных Сил Украины, аэродром Броды. Вертолет использовался ВСУ в ходе конфликта на Донбассе, 24-го августа 2014 года при полете над территорией ДНР (н.п. Еленовка) был обстрелян землей, несмотря на повреждения вернулся на аэродром, вероятно полет был отменен. Вертолет в начале 2010-х прошел переокраску - верхние поверхности окрашены в светлый серый (Flat Light Grey) цвет, нижние поверхности фюзеляжа, стойки шасси и диски колес - светло-голубые (Flat Light Blue). Вокруг хвостовой балки нанесены 'полосы вторжения' белого (Flat White) цвета. Блоки отстрела ИК ловушек на вертолете не устанавливались.

Mi-24VP, serial number 3532584910287, belonged to the 16-th Brigade of the Ukrainian Air Force, Brody airfield, 2014. This helicopter took a part in conflict between Ukrainian forces and unrecognized Donetsk People Republic forces, 24 August 2014, during low altitude flight helicopter were damaged by fire from ground, but successfully returned to base, probably later it was repaired. During early 2010s helicopter were repainted - upper surfaces were painted in Flat Light Grey with Flat Green camouflage spots, bottom surfaces were painted in Flat Light Blue. There is no chaff/flare dispensers on helicopter. Over tailboom were placed Flat White stripes - fast recognition signs of Ukrainian helicopters in this conflict.

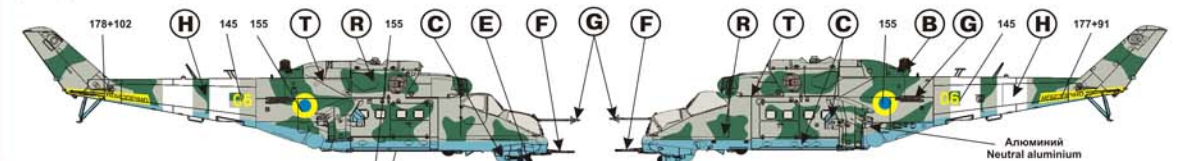

31 Ми-24Р, серийный номер не установлен, из состава 440-го ОБВП АА ВВС СССР, аэродром Стендаль, территория ГДР, конец 80-х. Вертолет окрашен по типовой для Ми-24 цветовой схеме - верхние поверхности окрашены в светлый серо-зеленый 'табанный' (Flat Pale Grey/Green) с камуфляжными пятнами темного серо-зеленого (Flat Grey/Green) цвета, нижние поверхности фюзеляжа, стойки шасси и диски колес - светло-голубые (Flat Light Blue/Grey). Блоки отстрела ИК ловушек, установленные по бокам хвостовой балки - позднего типа, без обтекателей.

Mi-24R, serial number is unknown, belonged to the 440-th Separate Helicopter Regiment of the USSR Army Aviation, Stendal airfield, GDR territory, end of 1980s. Helicopter painted by typical for USSR/Russia colour scheme - upper surfaces were painted in Flat Pale Grey/Green with Flat Grey/Green camouflage spots, bottom surfaces were painted in Flat Light Blue/Grey. Chaff/flare dispensers, which mounted at sides of tailboom - late type, without fairing.

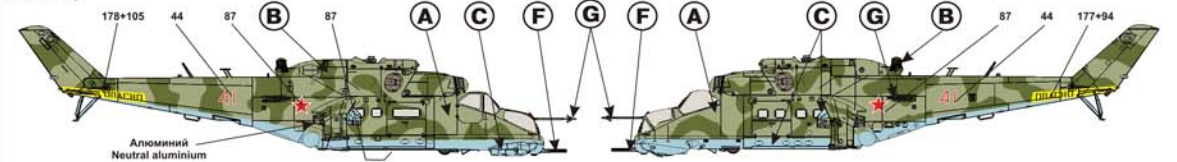

32 Ми-24Р, серийный номер 3534624611809, из состава 113-ой Отдельной Смешанной Авиационной Эскадрильи ВВС СССР, аэродром Сперенберг, территория бывшей ГДР, Май 1994 года. Вертолет окрашен по типовой для Ми-24 цветовой схеме - аналогично (1). Блоки отстрела ИК ловушек на вертолете не устанавливались, ПЗУ окрашены в оранжевый (Flat Orange) цвет.

Mi-24R, serial number 3534624611809, belonged to the 113-th Separate Mixed Aviation Squadron of the USSR Air Force, Sperenberg airfield, ex- GDR territory, May 1994. Helicopter painted by typical for USSR/Russia co-lour scheme - similar to (1). There was no chaff/flare dispensers on helicopter, protective antidust devices of air intakes painted in Flat Orange.

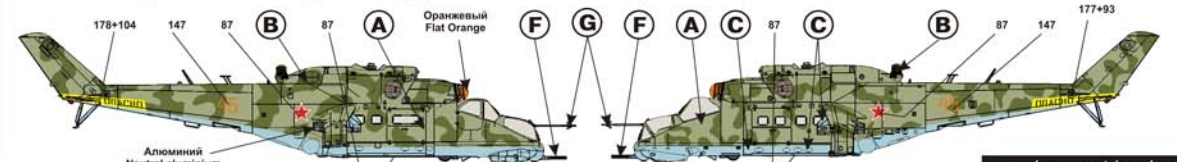

33 Ми-24Р, серийный номер не установлен, из состава ВВС Армении, аэродром Эребуни, Ереван, 2012 год. Ми-24Р и Ми-24К, изначально входившие в состав 382-ой ОБЭ АА СССР (базируется на аэродроме Ереван-Южный) доставлены Армении при распаде СССР. Вертолеты использовались в ходе конфликта в Нагорном Карабахе как ударные. Вертолет в ходе ремонта был перекрашен - верхние поверхности окрашены в цвет хаки (Flat Khaki Green) с камуфляжными пятнами темно-зеленого (Flat Dark Green) и коричневого (Flat Dark Brown) цветов, за выхлопными наконечниками черные (Flat Black) противонагарные покрытия. Нижние поверхности вертолета окрашены в светлый голубой (Flat Light Blue) цвет. Блоки отстрела ИК ловушек, установленные по бокам хвостовой балки - позднего типа, без обтекателей.

Mi-24R, serial number is unknown, belonged to the Armenian Air Force, Erevan airbase, 2012. Several Mi-24Rs and Mi-24Ks, which initially belonged to the 382-th Separate Helicopter Squadron of the USSR Army Aviation, same airbase, were put under Armenian command in 1992 after USSR breakdown. Helicopter used in conflict with Azerbaijan as strike helicopters. After overhaul helicopter were repainted - upper surfaces painted in Flat Khaki Green with Flat Dark Green and Flat Dark Brown camouflage spots. Bottom surfaces painted in Flat Light Blue. Chaffflare dispensers, which mounted at sides of tailboom - late type, without fairing.

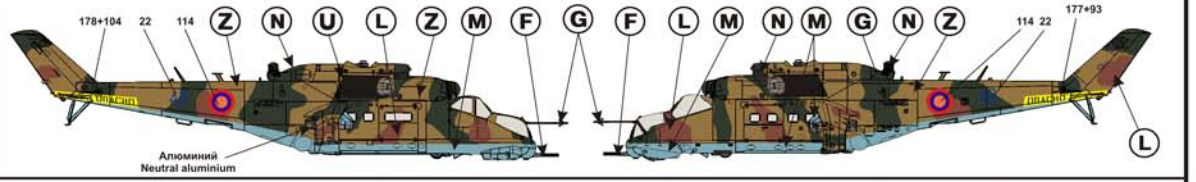

Алюминий
Neutral aluminium

34 Ми-24Р, серийный номер не установлен, из состава 484-го Учебного Вертолетного Полка ВВС России, Сызрань, 2006 год. Вертолет используется для обучения в Сызранском Вертолетном Училище ВВС России для обучения курсантов. Вертолет окрашен по типовой для Ми-24 цветовой схеме - верхние поверхности окрашены в светлый серо-зеленый "табачный" (Flat Pale Grey/Green) с камуфляжными пятнами темно серо-зеленого (Flat Grey/Green) цвета, нижние поверхности фюзеляжа, стойки шасси и диски колес - светло-голубые (Flat Light Blue/Grey). Предыдущие бортовые номера вертолета были закраснены пятнами зеленого (Flat Khaki Green) цвета, поверх нанесены новые бортовые номера. ПДУ вертолета окрашены в красный (Flat Red) цвет, на них нанесены изображения глаз, вероятно для отпугивания птиц. На вертолете демонтированы экскаваторы для забора проб грунта, блоки отстрела ИК ловушек, установленные по бокам хвостовой балки - раннего типа, расположенные под хвостовой балкой.

Mi-24R, serial number is unknown, belonged to the 484-th Training Helicopter Regiment of the Russian Air Force, Syzran' airfield, 2006. This helicopter used for Syzran' Helicopter Pilots Flight Military School. Helicopter painted by typical for USSR/Russia colour scheme - upper surfaces were painted in Flat Pale Grey/Green with Flat Grey/Green camouflage spots, bottom surfaces were painted in Flat Light Blue/Grey. Chaffflare dispensers, of early types were mounted under tailboom. Initial bord numbers on sides of tailboom were painted over by Flat Khaki Green spots, also its were placed new board numbers. On helicopters were demounted excavators for soil sampling, dust protective devices were painted in Flat Red, on front parts of its painted white-black eyes (use decal elements 00) for birds scaring.

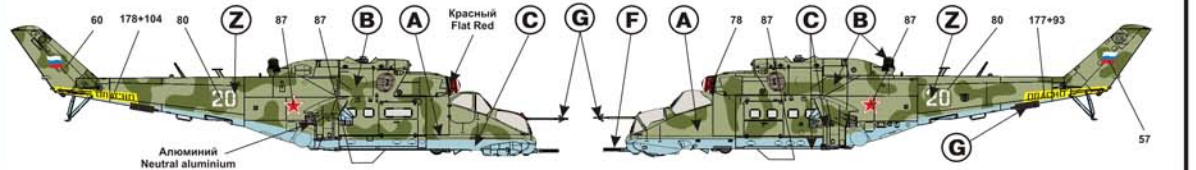

Алюминий
Neutral aluminium

35 Ми-24К, серийный номер 3532014611318, из состава 439-го Отдельного Вертолетного Полка Боевого Управления Армейской Авиации ВВС СССР аэродром Пархим, территория бывшей ГДР, Май 1992. Вертолет окрашен по типовой для Ми-24 цветовой схеме - верхние поверхности окрашены в светлый серо-зеленый "табачный" (Flat Pale Grey/Green) с камуфляжными пятнами темно серо-зеленого (Flat Grey/Green) цвета, нижние поверхности фюзеляжа, стойки шасси и диски колес - светло-голубые (Flat Light Blue/Grey). Предыдущие бортовые номера вертолета были закраснены пятнами зеленого (Flat Green) цвета, поверх нанесены новые бортовые номера. Блоки отстрела ИК ловушек на вертолете не установлены. Вероятно ранее вертолет принадлежал 440-му Отдельному Боевому Вертолетному Полку Армейской Авиации ВВС СССР, на левом борту под кабиной пилота нанесена эмблема, характерная для 440-го ОБВБ. В 1992-м году 439-ый ОБВБ БУ был выведен на территорию Украины, где полк был передан под командование Министерства Обороны Украины и позже расформирован.

Mi-24K, serial number is 3532014611318, belonged to the 439-th Separate Helicopter Regiment of Combat Control form the USSR Air Force Army Aviation, Parkhim airbase, ex-GDR territory, May 1992. Helicopter painted by typical for USSR/Russia colour scheme - upper surfaces were painted in Flat Pale Grey/Green with Flat Grey/Green camouflage spots, bottom surfaces were painted in Flat Light Blue/Grey. There is no chaffflare dispensers on helicopters. Initial bord numbers on sides of tailboom were painted over by Flat Green spots, also its were placed new board numbers. On port side of fuselage nose section placed badge of the 440-th Separate Combat Helicopter Regiment of the USSR Air Force Army Aviation, probably helicopter earlier belonged to this regiment. In the end of 1992 the 439-th SHR of CC were rebased to Ukraine territory and put under Ukrainian command. Later regiment were disbanded, helicopters were donated to other Ukrainian Air Force Helicopter Regiments.

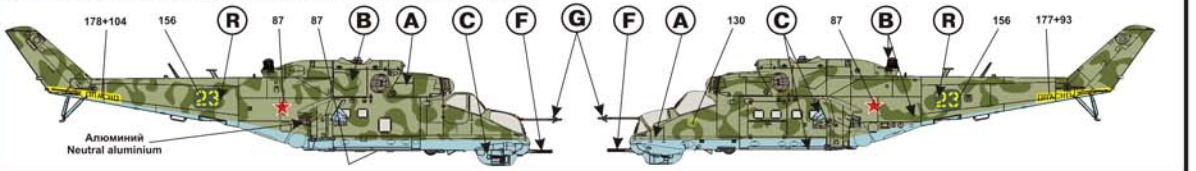

Алюминий
Neutral aluminium

36 Ми-24К, серийный номер не установлен, из состава 178-го Отдельного Вертолетного Полка Боевого Управления Армейской Авиации ВВС СССР, аэродром Борстель, территория бывшей ГДР, конец 1980-х. Вертолет окрашен по типовой для Ми-24 цветовой схеме - верхние поверхности окрашены в светлый серо-зеленый "табачный" (Flat Pale Grey/Green) с камуфляжными пятнами темно серо-зеленого (Flat Grey/Green) цвета, нижние поверхности фюзеляжа, стойки шасси и диски колес - светло-голубые (Flat Light Blue/Grey). Блоки отстрела ИК ловушек, установленные по бокам хвостовой балки - позднего типа, с обтекателями.

Mi-24K, serial number is unknown, belonged to the 178-th Separate Helicopter Regiment of Combat Control form the USSR Air Force Army Aviation, Borstel airbase, ex-GDR territory, end of 1980s. Helicopter painted by typical for USSR/Russia colour scheme - upper surfaces were painted in Flat Pale Grey/Green with Flat Grey/Green camouflage spots, bottom surfaces were painted in Flat Light Blue/Grey. Chaffflare dispensers, which mounted at sides of tailboom - late type, with fairing.

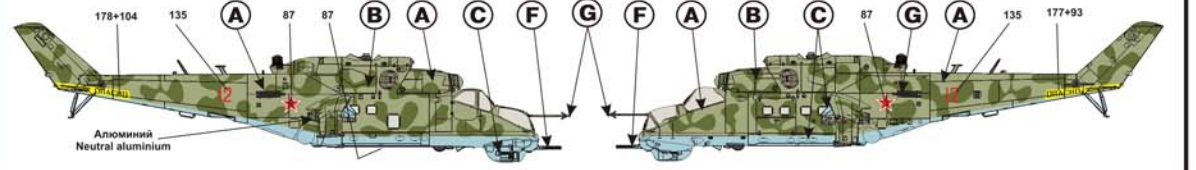

Алюминий
Neutral aluminium

281 284 256 246 255 253 133 264 142 242 243 240 241 142 264 246 255 246 253 245 256 244 284 86

260 - Ми-24ВП
261 - Ми-24В, Р, К

286
235

258 281 257 259 246 237 229 247 281 248 251 - Ми-24ВП
249 - Ми-24В, Р, К 223

234 250 281 229 237 257 259 281 263 274 254 281

276
275

277

278

279

280

281

282

283

284

285

286

287

288

289

290

291

292

293

294

295

296

297

298

299

300

301

302

303

304

305

306

307

308

309

310

311

312

313

314

315

316

317

318

319

320

321

322

323

324

325

326

327

328

329

330

331

332

333

334

335

336

337

338

339

340

341

342

343

344

345

346

347

348

349

350

351

352

353

354

355

356

357

358

359

360

361

362

363

364

365

366

367

368

369

370

371

372

373

374

375

376

377

378

379

380

381

382

383

384

385

386

387

388

389

390

391

392

393

394

395

396

397

398

399

400

401

402

403

404

405

406

407

408

409

410

411

412

413

414

415

416

417

418

419

420

421

422

423

424

425

426

427

428

429

430

431

432

433

434

435

436

437

438

439

440

441

442

443

444

445

446

447

448

449

450

451

452

453

454

455

456

457

458

459

460

461

462

463

464

465

466

467

468

469

470

471

472

473

474

475

476

477

478

479

480

481

482

483

484

485

486

487

488

489

490

491

492

493

494

495

496

497

498

499

500

501

502

503

504

505

506

507

508

509

510

511

512

513

514

515

516

517

518

519

520

521

522

523

524

525

526

527

528

529

530

531

532

533

534

535

536

537

538

539

540

541

542

543

544

545

546

547

548

549

550

551

552

553

554

555

556

557

558

559

560

561

562

563

564

565

566

567

568

569

570

571

572

573

574

575

576

577

578

579

580

581

582

583

584

585

586

587

588

589

590

591

592

593

594

595

596

597

598

599

600

601

602

603

604

605

606

607

608

609

610

611

612

613

614

615

616

617

618

619

620

621

622

623

624

625

626

627

628

629

630

631

632

633

634

635

636

637

638

639

640

641

642

643

644

645

646

647

648

649

650

651

652

653

654

655

656

657

658

659

660

661

662

663

664

665

666

667

668

669

670

671

672

673

674

675

676

677

678

679

680

681

682

683

684

685

686

687

688

689

690

691

692

693

694

695

696

697

698

699

700

701

702

703

704

705

706

707

708

709

710

711

712

713

714

715

716

717

718

719

720

721

722

723

724

725

726

727

728

729

730

731

732

733

734

735

736

737

738

739

740

741

742

743

744

745

746

747

748

749

750

751

752

753

754

755

756

757

758

759

760

761

762

763

764

765

766

767

768

769

770

771

772

773

774

775

776

777

778

779

780

781

782

783

784

785

786

787

788

789

790

791

792

793

794

795

796

797

798

799

800

801

802

803

804

805

806

807

808

809

810

811

812

813

814

815

816

817

818

819

820

821

822

823

824

825

826

827

828

829

830

831

832

833

834

835

836

837

838

839

840

841

842

843

844

845

846

847

848

849

850

851

852

853

854

855

856

857

858

859

860

861

862

863

864

865

866

867

868

869

870

871

872

873

874

875

876

877

878

879

880

881

882

883

884

885

886

887

888

889

890

891

892

893

894

895

896

897

898

899

900

901

902

903

904

905

906

907

908

909

910

911

912

913

914

915

916

917

918

919

920

921

922

923

924

925

926

927

928

929

930

931

932

933

934

935

936

937

938

939

940

941

942

943

944

945

946

947

948

949

950

951

952

953

954

955

956

957

958

959

960

961

962

963

964

965

966

967

968

969

970

971

972

973

974

975

976

977

978

979

980

981

982

983

984

985

986

987

988

989

990

991

992

993

994

995

996

997

998

999

1000

1001

1002

1003

1004

1005

1006

1007

1008

1009

1010

1011

1012

1013

1014

1015

1016

1017

1018

1019

1020

1021

1022

1023

1024

1025

1026

1027

1028

1029

1030

1031

1032

1033

1034

1035

1036

1037

1038

1039

1040

1041

1042

1043

1044

1045

1046

1047

1048

1049

1050

1051

1052

1053

1054

1055

1056

1057

1058

1059

1060

1061

1062

1063

1064

1065

1066

1067

1068

1069

1070

1071

1072

1073

1074

1075

1076

1077

1078

1079

1080

1081

1082

1083

1084

1085

1086

1087

1088

1089

1090

1091

1092

1093

1094

1095

1096

1097

1098

1099

1100

1101

1102

1103

1104

1105

1106

1107

1108

1109

1110

1111

1112

1113

1114

1115

1116

1117

1118

1119

1120

1121

1122

1123

1124

1125

1126

1127

1128

1129

1130

1131

1132

1133

1134

1135

1136

1137

1138

1139

1140

1141

1142

1143

1144

1145

1146

1147

1148

1149

1150

1151

1152

1153

1154

1155

1156

1157

1158

1159

1160

1161

1162

1163

1164

1165

1166

1167

1168

1169

1170

1171

1172

1173

1174

1175

1176

1177

1178

1179

1180

1181

1182

1183

1184

1185

1186

1187

1188

1189

1190

1191

1192

1193

1194

1195

1196

1197

1198

1199

1200

1201

1202

1203

1204

1205

1206

1207

1208

1209

1210

1211

1212

1213

1214

1215

1216

1217

1218

1219

1220

1221

1222

1223

1224

1225

1226

1227

1228

1229

1230

1231

1232

1233

1234

1235

1236

1237

1238

1239

1240

1241

1242

1243

1244

1245

1246

1247

1248

1249

1250

1251

1252

1253

1254

1255

1256

1257

1258

1259

1260

1261

1262

1263

1264

1265

1266

1267

1268

1269

1270

1271

1272

1273

1274

1275

1276

1277

1278

1279

1280

1281

1282

1283

1284

1285

1286

1287

1288

1289

1290

1291

1292

1293

1294

1295

1296

1297

1298

1299

Технические надписи для Ми-24В ВВС Венгрии (вариант 22), все надписи белые

Stencil for Hungarian Mi-24V (marking scheme 22), all stencil is white

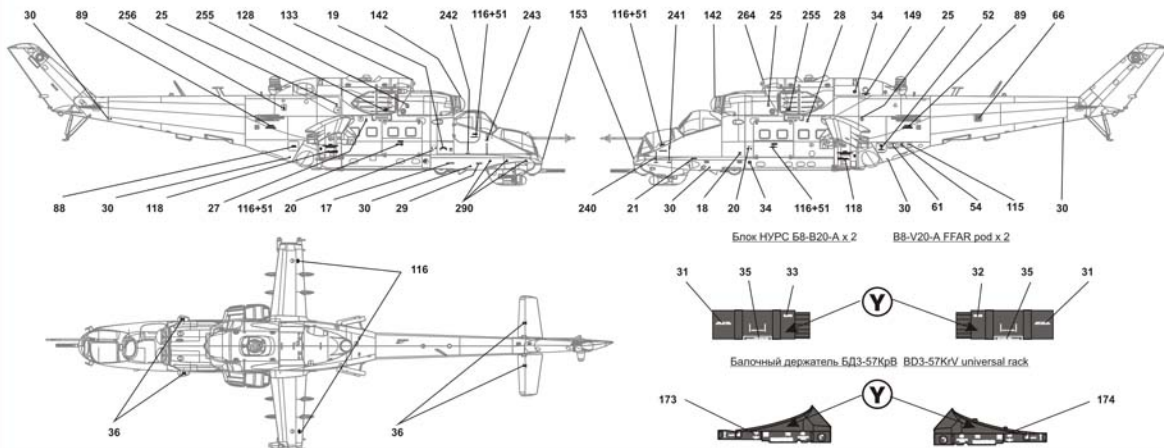

Блок НУРС Б8-В20-А x 2

В8-У20-А FFAR pod x 2

Балочный держатель БД3-57КрВ BD3-57K/V universal rack

Балочный держатель БД3-57КрВ BD3-57K/V universal rack

ЗВУ, левый борт IR suppressor exhaust device, portside

ЗВУ-2

ЗВУ-2М

Пушковое устройство АПУ-68УМ x 2 APU-68UM launch rail x 2

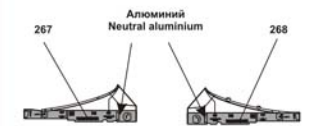

Алюминий Neutral aluminium

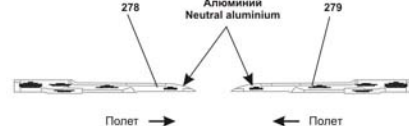
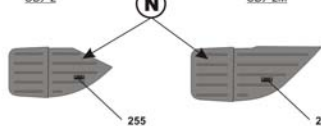

Алюминий Neutral aluminium

Понет →

← Понет

Блок НУРС Б8-В20-А x 4 В8-У20-А FFAR pod x 4

Блок НУРС УБ-32-57 (32-57В) x 4 УБ-32-57 (32-57У) FFAR pod x 4

Подвесной топливный бак ПТВ-450 x 2 PTV-450 external fuel tank x 2

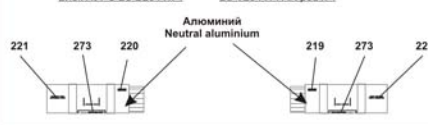

Алюминий Neutral aluminium

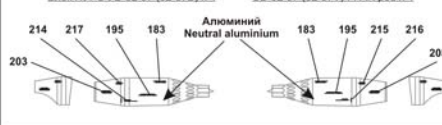

Алюминий Neutral aluminium

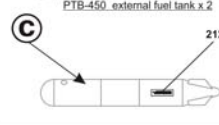

С

Подвесной контейнер ГУВ-1 x 2 Grenade launcher pod GUV-1 x 2

Подвесной контейнер ГУВ-2 x 2 Machine gun pod GUV-2 pod x 2

НАР С-24Б x 2 Unguided missile S-24B x 2

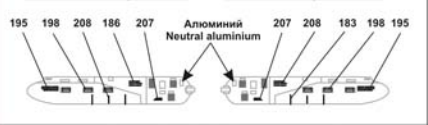

Алюминий Neutral aluminium

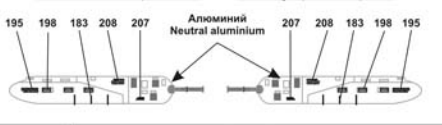

Алюминий Neutral aluminium



Р

Подвесной контейнер УПК-23-250 x 2 Gun pod UPK-23-250 pod x 2

Подвесной контейнер КМГУ-2 x 2 KMGU-2 small bomb pod x 2

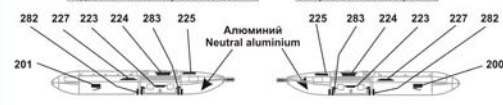

Алюминий Neutral aluminium

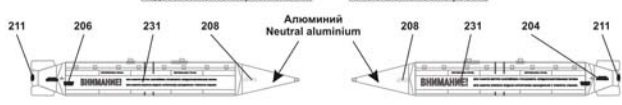

Алюминий Neutral aluminium

Пушковое устройство АПУ-60 x 2 APU-60 launch rail x 2

Ракета В-В Р-60М x 2 R-60M air-to-air missile x 2

Бомба ОФАБ-250ТУ x 2 OFAB-250TU bomb x 2

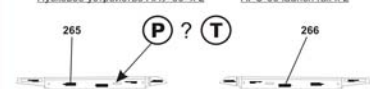

Р ? Т



Полированная сталь Polished steel

Стекло Glass

Н

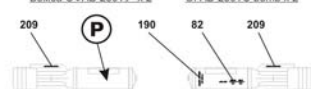

Р

Бомба ОФАБ-100-120 x 4 OFAB-100-120 bomb x 4

Бомба ФАБ-250 М54 x 2 FAB-250 M54 bomb x 2

Бомба ЗАБ-500 x 2 ZAB-500 bomb x 2

Бомба ЗАБ-100 x 4 ZAB-100 bomb x 4

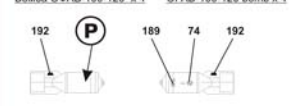

Р

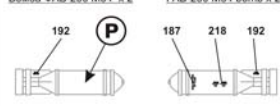

Р

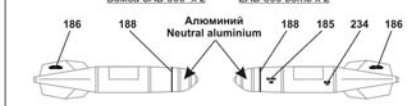

Алюминий Neutral aluminium

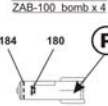

Р

A	Табачный Flat Pale Grey/Green	G	Сталь Unpainted Steel	L	Коричневый Flat Brown	Q	Темный зеленый Flat Dark Green	V	Коричневый Flat Brown
B	Темный серо-зеленый Flat Grey/Green	H	Белый Flat White	M	Светлый голубой Flat Light Blue	R	Зеленый Flat Green	W	Коричневый Flat Leather Brown
C	Светлый серо-голубой Flat Light Blue/Grey	I	Темная сталь Burned metal	N	Темный зеленый Flat Dark Green	S	Светлый коричневый Flat Light Brown	X	Серо-зеленый Flat Grey/Green
D	Синий Flat Dark Blue	J	Темный серый Flat Dark Grey	O	Черно-зеленый Flat Black/Green	T	Светлый серый Flat Light Grey	Y	Темный серый Flat Dark Grey
E	Темный серый Flat Dark Grey	K	Песочный Flat Sand	P	Серый Flat Grey	U	Черный Flat Black	Z	Хаки Flat Khaki Green
F	Вороненая сталь Dark metal								

A	Табачный Flat Pale Grey/Green	G	Сталь Unpainted Steel	L	Коричневый Flat Brown	Q	Темный зеленый Flat Dark Green	V	Коричневый Flat Brown
B	Темный серо-зеленый Flat Grey/Green	H	Белый Flat White	M	Светлый голубой Flat Light Blue	R	Зеленый Flat Green	W	Коричневый Flat Leather Brown
C	Светлый серо-голубой Flat Light Blue/Grey	I	Темная сталь Burned metal	N	Темный зеленый Flat Dark Green	S	Светлый коричневый Flat Light Brown	X	Серо-зеленый Flat Grey/Green
D	Синий Flat Dark Blue	J	Темный серый Flat Dark Grey	O	Черно-зеленый Flat Black/Green	T	Светлый серый Flat Light Grey	Y	Темный серый Flat Dark Grey
E	Темный серый Flat Dark Grey	K	Песочный Flat Sand	P	Серый Flat Grey	U	Черный Flat Black	Z	Хаки Flat Khaki Green
F	Вороненая сталь Dark metal								

A	Табачный Flat Pale Grey/Green	G	Сталь Unpainted Steel	L	Коричневый Flat Brown	Q	Темный зеленый Flat Dark Green	V	Коричневый Flat Brown
B	Темный серо-зеленый Flat Grey/Green	H	Белый Flat White	M	Светлый голубой Flat Light Blue	R	Зеленый Flat Green	W	Коричневый Flat Leather Brown
C	Светлый серо-голубой Flat Light Blue/Grey	I	Темная сталь Burned metal	N	Темный зеленый Flat Dark Green	S	Светлый коричневый Flat Light Brown	X	Серо-зеленый Flat Grey/Green
D	Синий Flat Dark Blue	J	Темный серый Flat Dark Grey	O	Черно-зеленый Flat Black/Green	T	Светлый серый Flat Light Grey	Y	Темный серый Flat Dark Grey
E	Темный серый Flat Dark Grey	K	Песочный Flat Sand	P	Серый Flat Grey	U	Черный Flat Black	Z	Хаки Flat Khaki Green
F	Вороненая сталь Dark metal								

A	Табачный Flat Pale Grey/Green	G	Сталь Unpainted Steel	L	Коричневый Flat Brown	Q	Темный зеленый Flat Dark Green	V	Коричневый Flat Brown
B	Темный серо-зеленый Flat Grey/Green	H	Белый Flat White	M	Светлый голубой Flat Light Blue	R	Зеленый Flat Green	W	Коричневый Flat Leather Brown
C	Светлый серо-голубой Flat Light Blue/Grey	I	Темная сталь Burned metal	N	Темный зеленый Flat Dark Green	S	Светлый коричневый Flat Light Brown	X	Серо-зеленый Flat Grey/Green
D	Синий Flat Dark Blue	J	Темный серый Flat Dark Grey	O	Черно-зеленый Flat Black/Green	T	Светлый серый Flat Light Grey	Y	Темный серый Flat Dark Grey
E	Темный серый Flat Dark Grey	K	Песочный Flat Sand	P	Серый Flat Grey	U	Черный Flat Black	Z	Хаки Flat Khaki Green
F	Вороненая сталь Dark metal								

A	Табачный Flat Pale Grey/Green	G	Сталь Unpainted Steel	L	Коричневый Flat Brown	Q	Темный зеленый Flat Dark Green	V	Коричневый Flat Brown
B	Темный серо-зеленый Flat Grey/Green	H	Белый Flat White	M	Светлый голубой Flat Light Blue	R	Зеленый Flat Green	W	Коричневый Flat Leather Brown
C	Светлый серо-голубой Flat Light Blue/Grey	I	Темная сталь Burned metal	N	Темный зеленый Flat Dark Green	S	Светлый коричневый Flat Light Brown	X	Серо-зеленый Flat Grey/Green
D	Синий Flat Dark Blue	J	Темный серый Flat Dark Grey	O	Черно-зеленый Flat Black/Green	T	Светлый серый Flat Light Grey	Y	Темный серый Flat Dark Grey
E	Темный серый Flat Dark Grey	K	Песочный Flat Sand	P	Серый Flat Grey	U	Черный Flat Black	Z	Хаки Flat Khaki Green
F	Вороненая сталь Dark metal								