

f [www.fb.com/bigplaneskits](http://www.fb.com/bigplaneskits)

globe [www.bigplaneskits.com](http://www.bigplaneskits.com)

@ e-mail: [bigplaneskits@gmail.com](mailto:bigplaneskits@gmail.com)

PLASTIC MODEL KITS CAT.NO. 7219



**1/72**  
SCALE

SPAN: 394 mm. • LENGHT: 398 mm. • PARTS: 261 pieces

Літаки Boeing 737-100 та -200 були однією з перших версій найпопулярнішого у світі сімейства літаків Boeing - 737, розробленого в середині 1960-х. для короткомагістральних рейсів. Перший політ модель 737-100 здійснила 9 квітня 1967 року. Boeing 737-100 - перша серійна версія моделі 1967 року, вміщала 100 пасажирів і вступила в комерційне використання в 1968 році. Першою авіакомпанією, яка розпочала літати на цьому типі, стала Lufthansa

Boeing 737-100 є частиною сімейства Original, випускався з 1967 по 1988 рік.

З понад 5 тисяч побудованих літаків Boeing 737 ця модель була представлена лише тридцятьма екземплярами.

### Технічні характеристики:

- Довжина - 28.65 м; Розмах - 28,35 м; Висота - 11,2 м;
- Злітна вага (макс.) - 49400 кг;
- Комерційне навантаження - 21700 кг;
- Дальність польоту - 2855 км;
- Крейсерська швидкість - 850 км/ч;
- Макс. висота польоту - 10670 м;
- Кількість кресел - 100.

Boeing 737-100 and -200 aircrafts was one of the first versions of the most popular worldwide family of aircraft Boeing - 737, is elaborated in the mid-1960s. for short haul flights trunk routes. The first Model 737-100 took off on April 9, 1967. Boeing 737-100 - the first production version of the 1967 model, accommodated 100 passengers and entered commercial service in 1968. The first airline to begin commercial use of the aircraft was Lufthansa

The Boeing 737-100 is part of the Original family, produced from 1967 to 1988.

Out of more than 5 thousand Boeing 737 aircraft built, this model was represented by only thirty copies.

### Technical specifications:

- Length - 28.65 m; Span - 28.35 m; Height - 11.2 m;
- Take-off weight (max) - 49400 kg;
- Payload capacity - 21700 kg;
- Range - 2855 km;
- Cruising speed - 850 km/h;
- Ceiling - 10670 m;
- Number of seats - 100.

## USED SYMBOLS / ВИКОРИСТОВУВАНІ СИМВОЛИ

**1** STAGES OF ASSEMBLY  
ЕТАПИ СБОРКИ

**A1** NUMBER PARTS  
НОМЕР ДЕТАЛИ

**A** TO PAINT  
ОКРАСИТЬ

**1** APPLY DECALS  
НАНЕСТИ ДЕКОЛЬ

**GLUE**  
КЛЕИТЬ

**DON'T GLUE**  
НЕ КЛЕИТЬ

**A/B** OPTIONAL  
ВАРИАНТЫ

**MAKE A HOLE**  
СВЕРЛИТЬ

**DETACH WITH KNIFE**  
ОТДЕЛИТЬ НОЖОМ

**SHAPE WITH HOT KNIFE**  
ФОРМОВАТЬ ГОРЯЧИМ НОЖОМ

**2x** QUANTITY OF OPERATIONS (PARTS)  
ПОВТОРЕНИЕ ОПЕРАЦИЙ (ДЕТАЛЕЙ)



COMPLETE SET / КОМПЛЕКТНОСТЬ

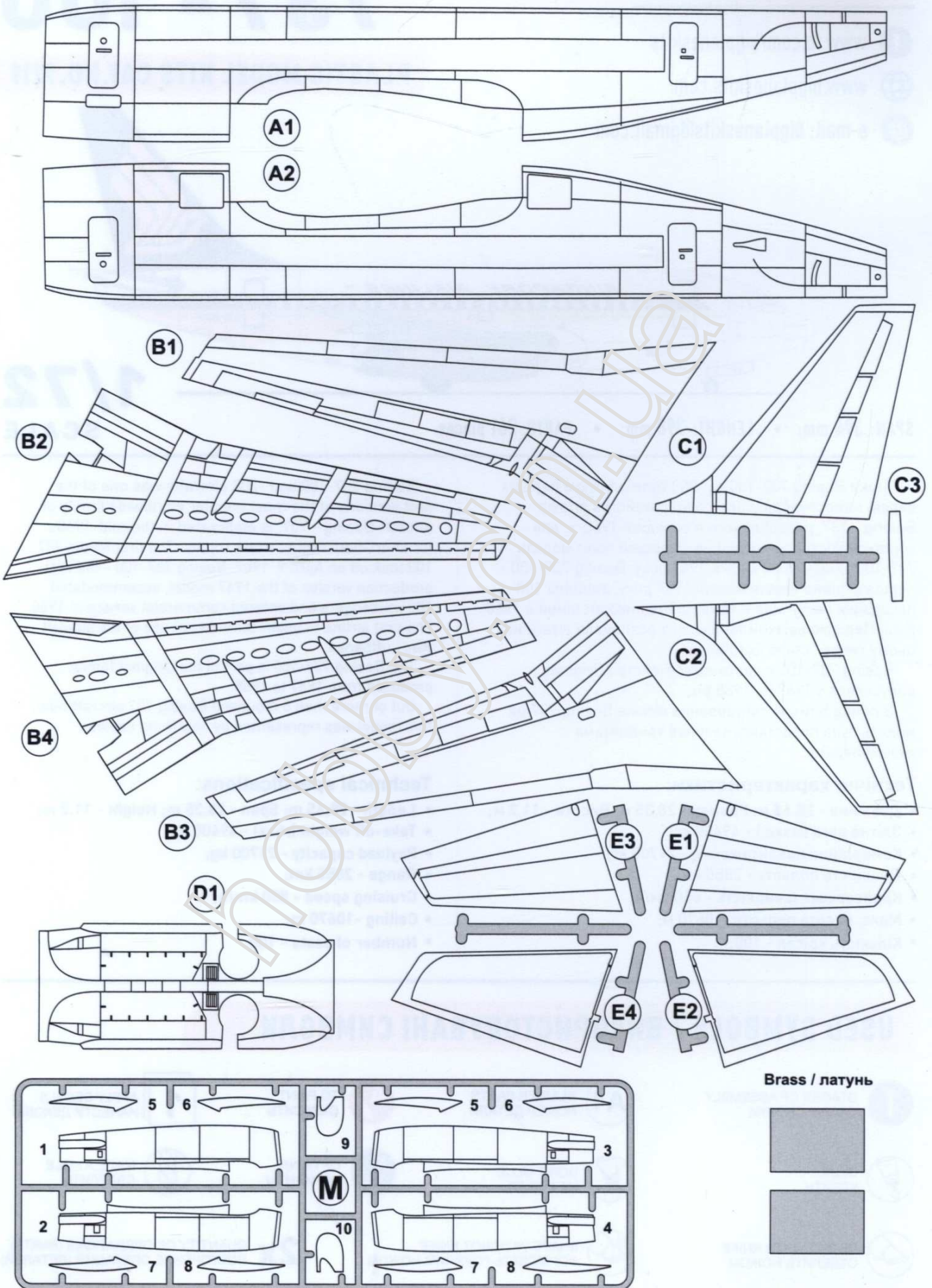



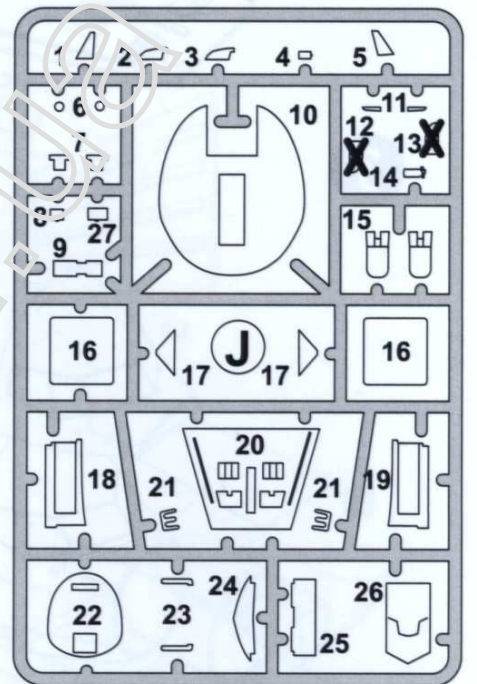
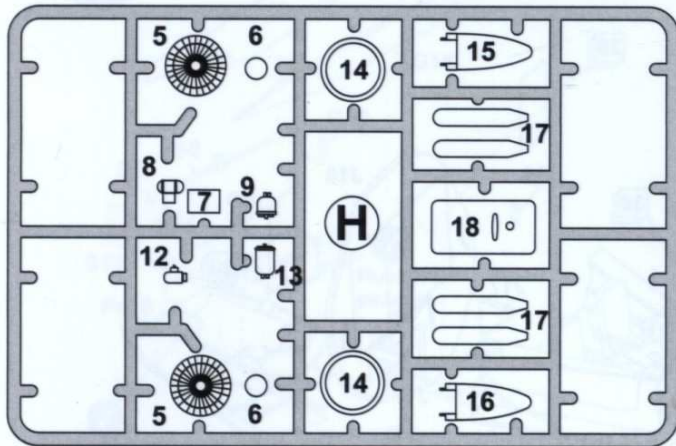
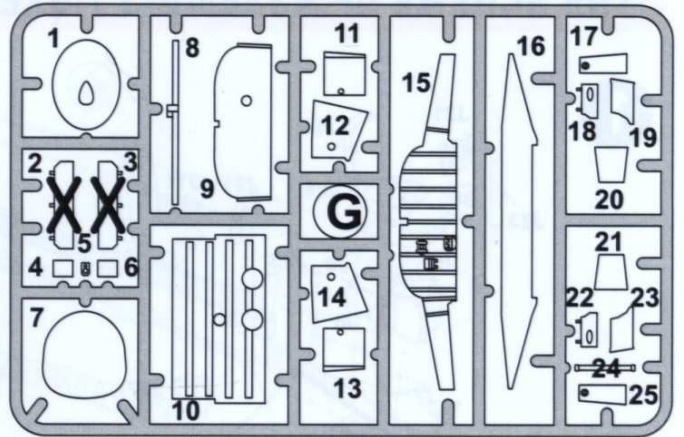
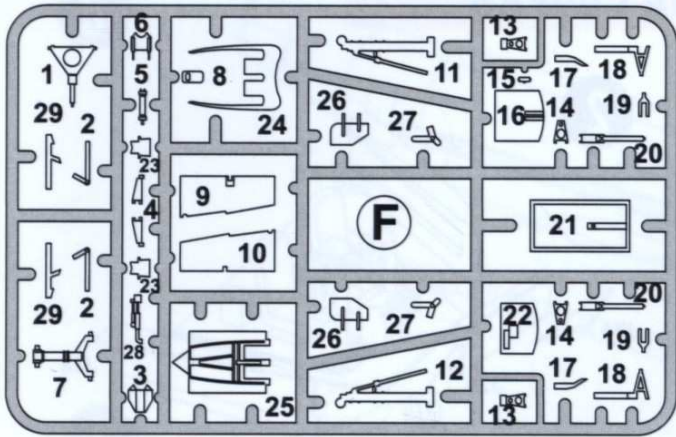

Decals / Деколи

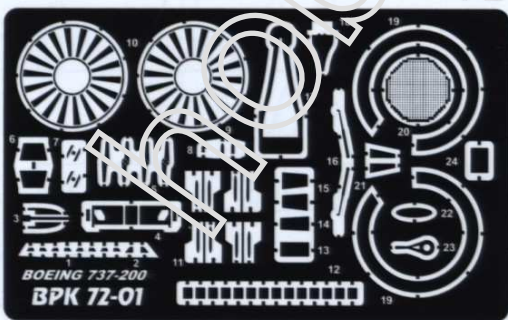

PE

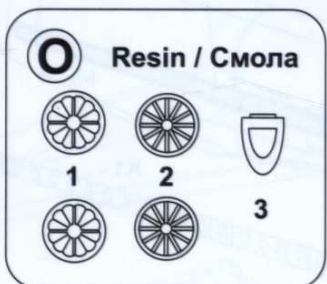



# THE SCHEME OF ASSEMBLY / СХЕМА СБОРКИ

1

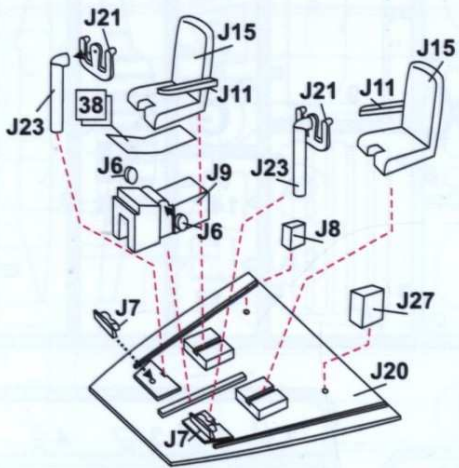

2

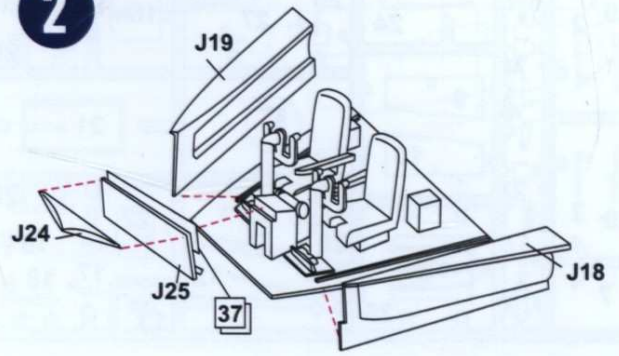

3

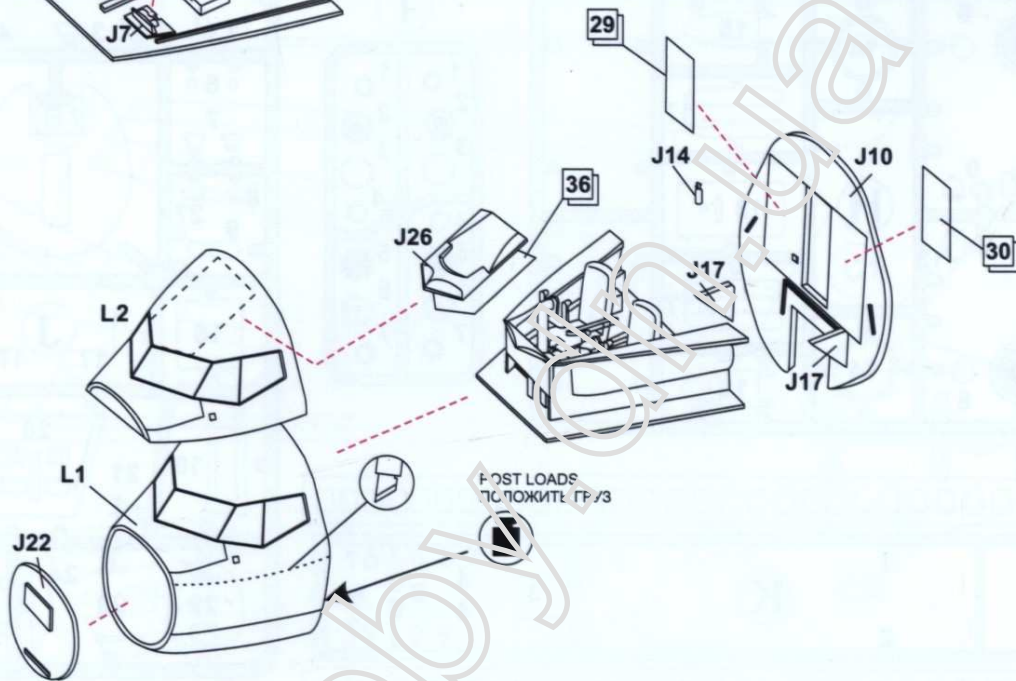

4 2x

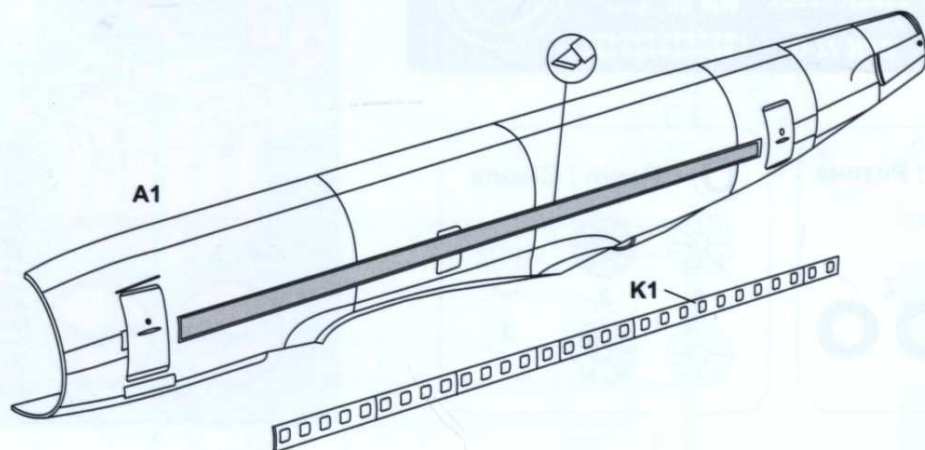
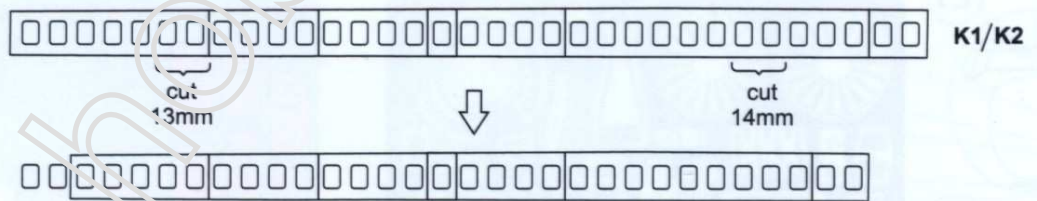

5

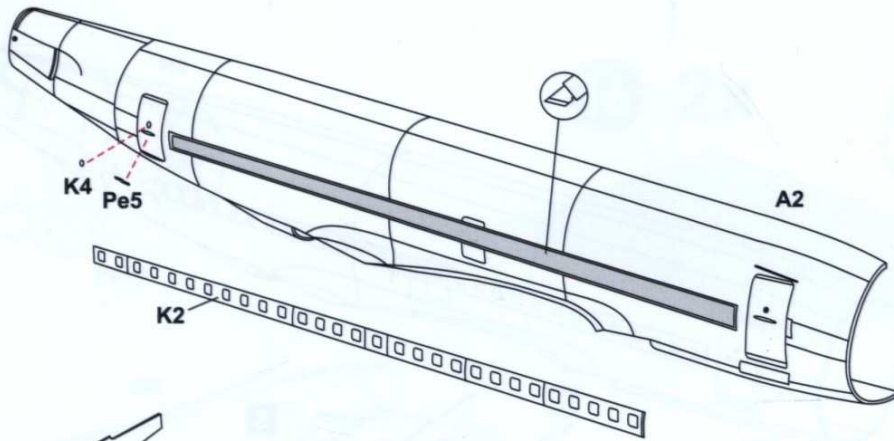

6

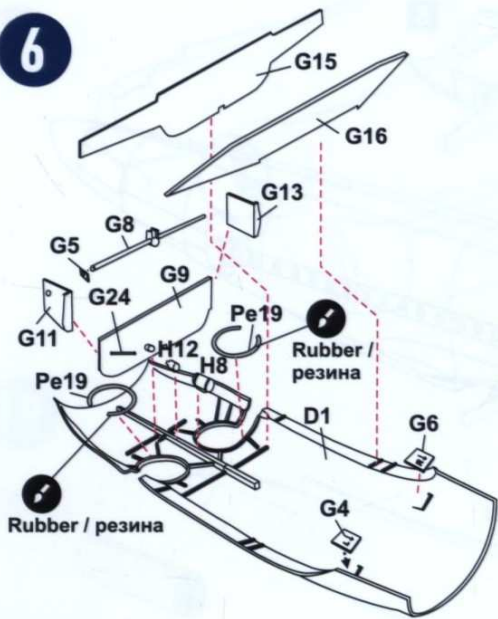

7

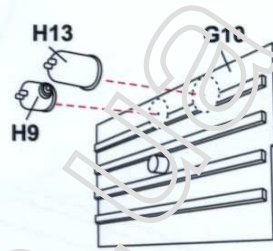

8

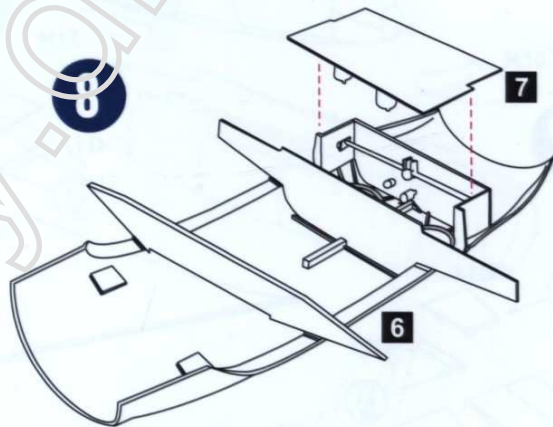

9

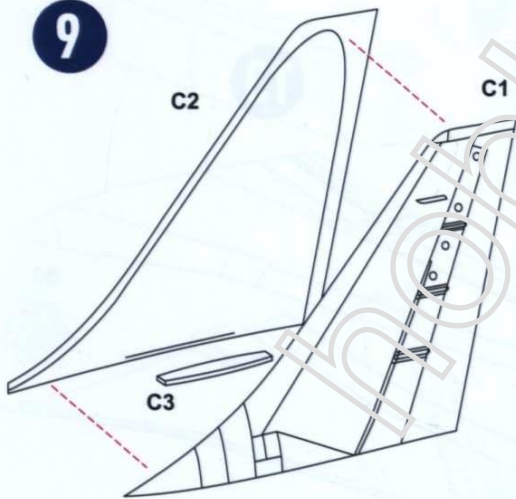

10

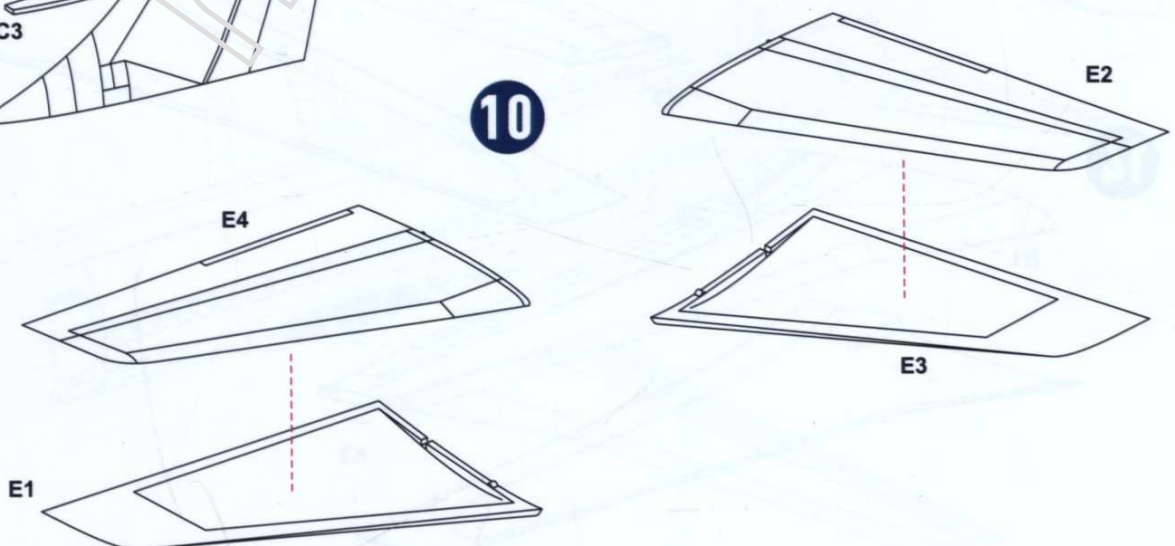



11

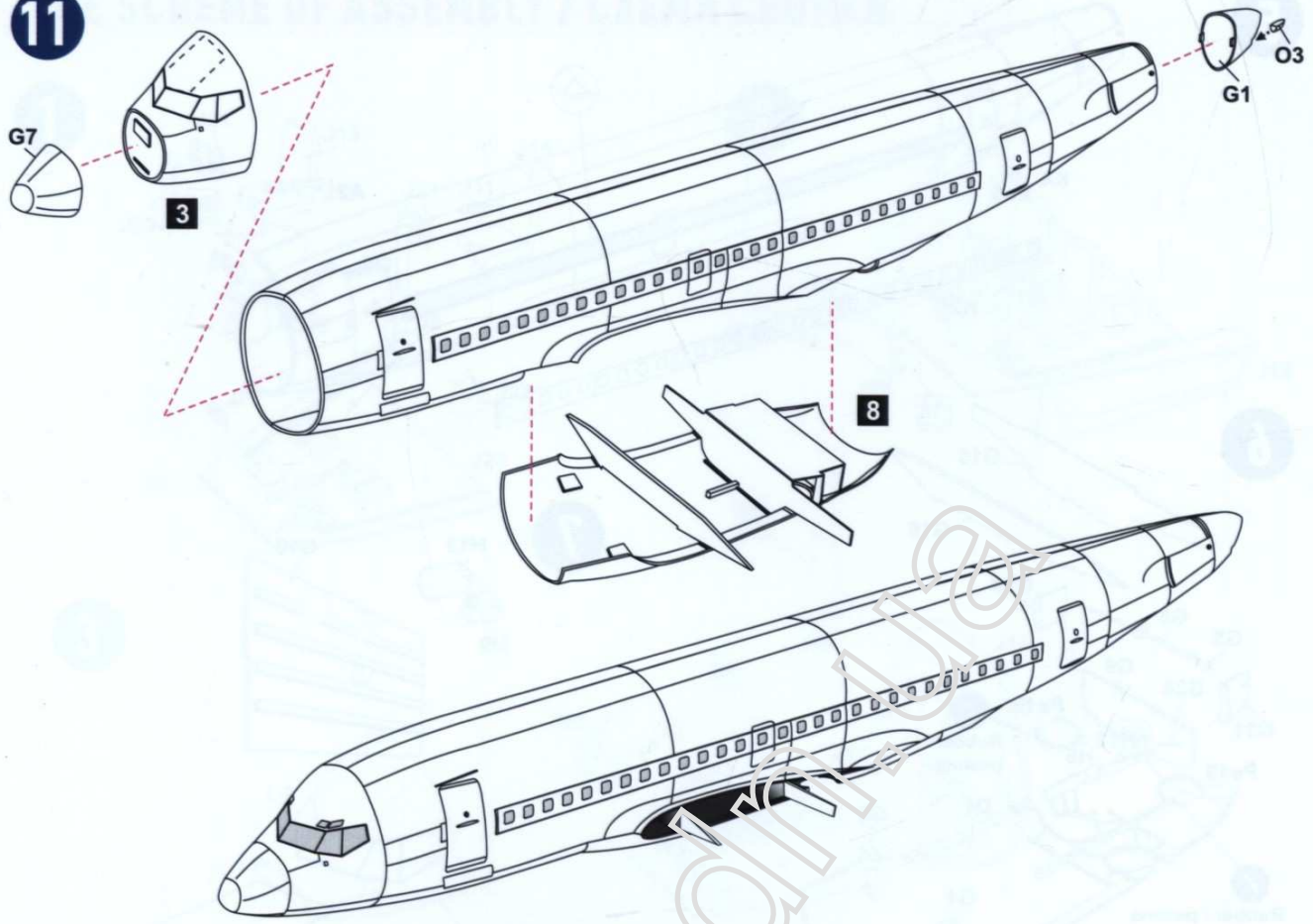

12

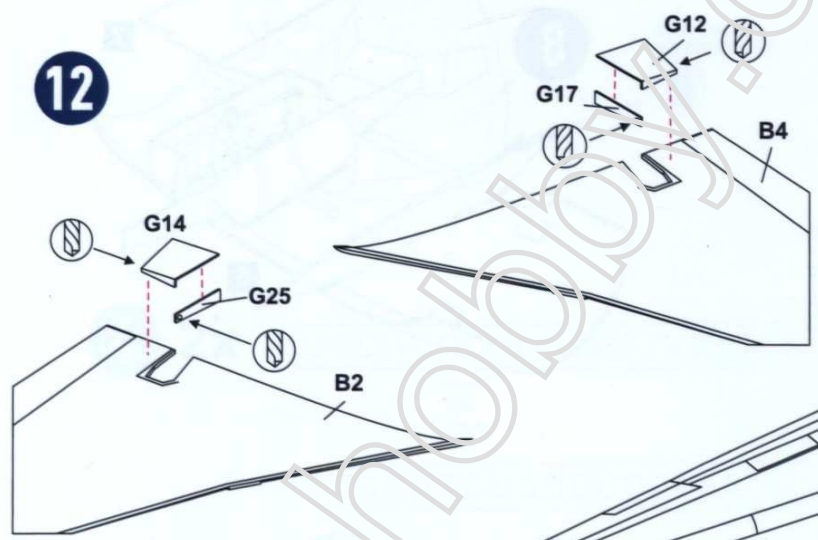

13

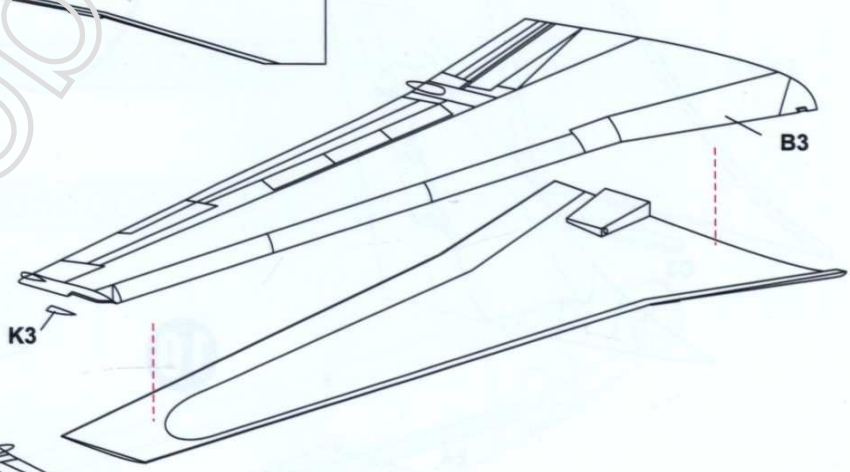

14

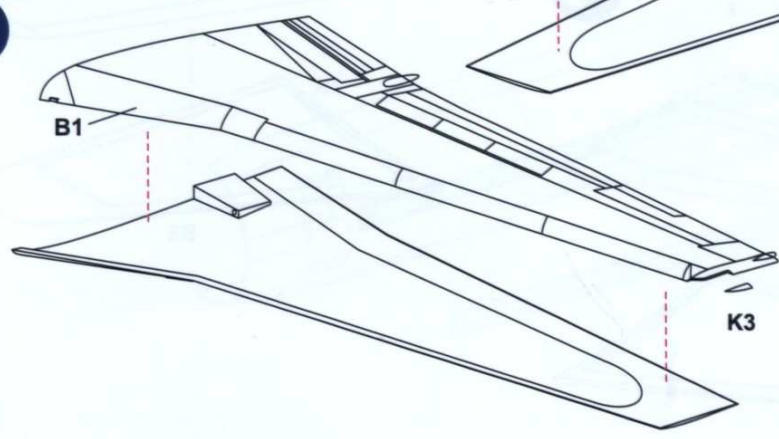

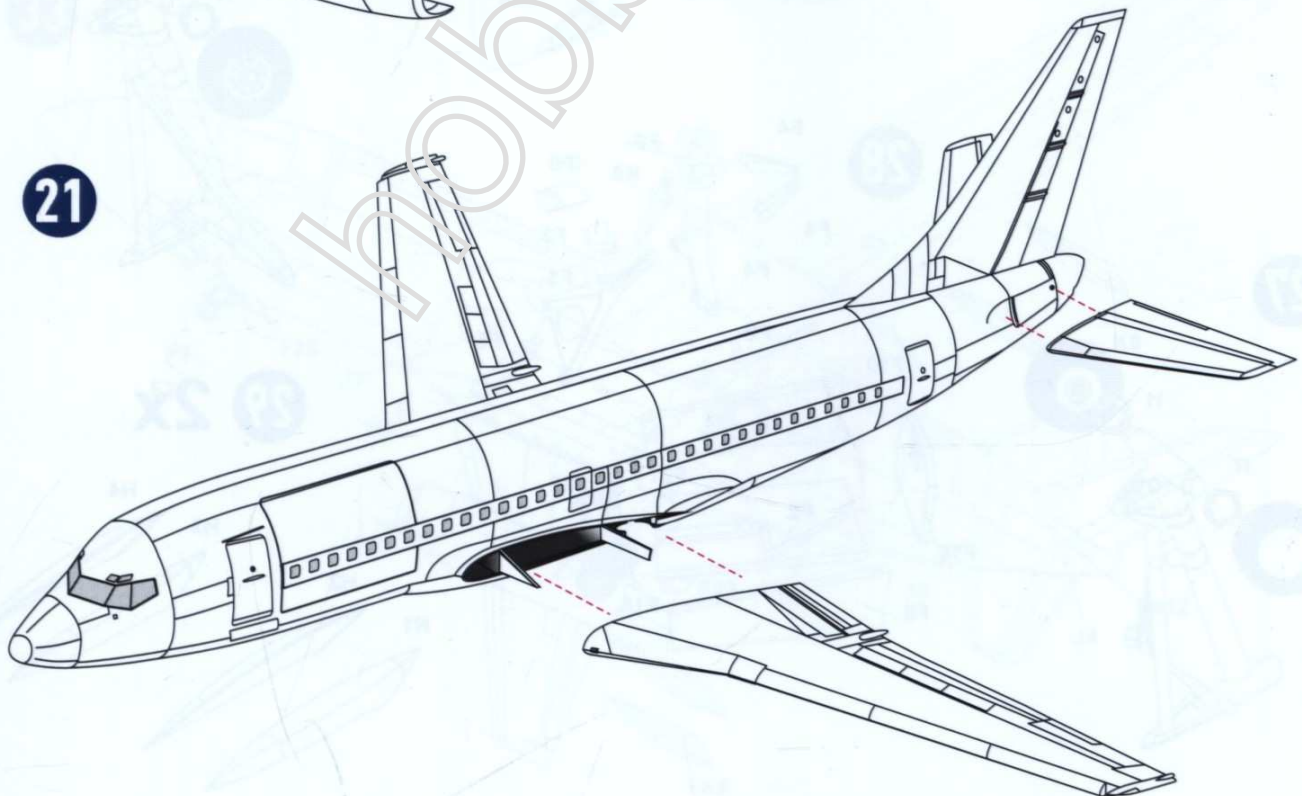
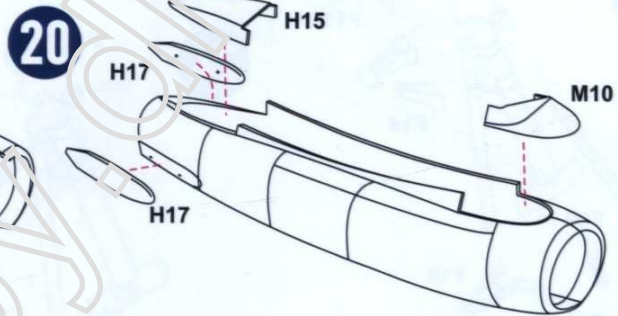
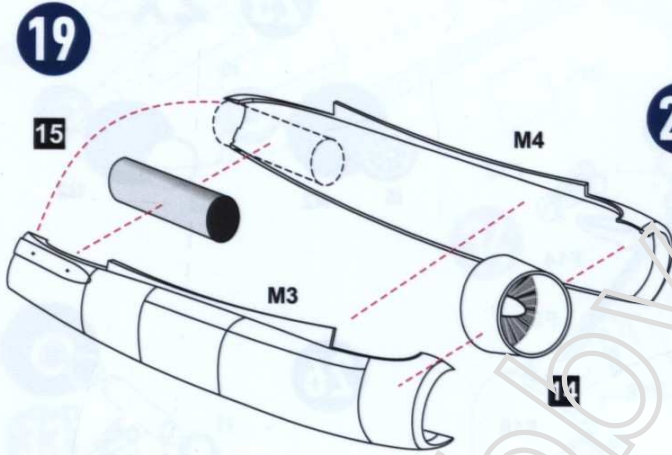
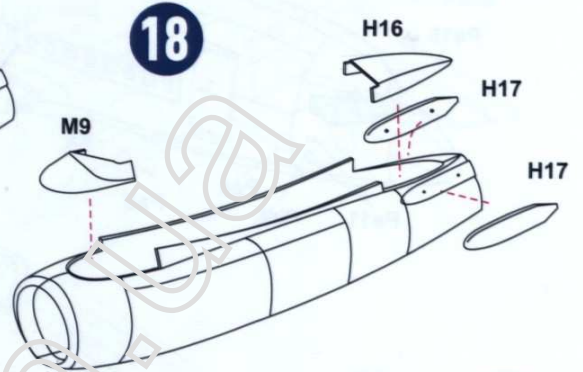
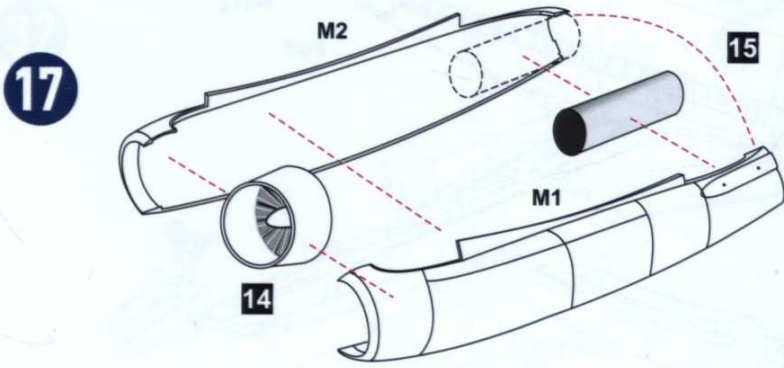
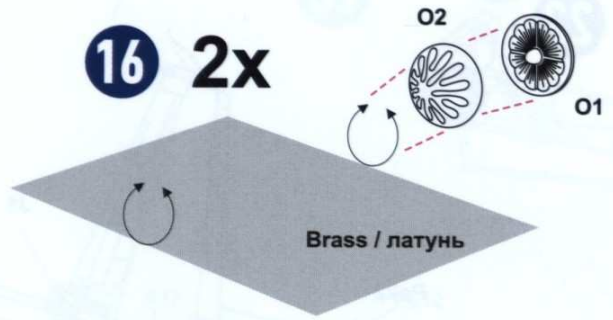
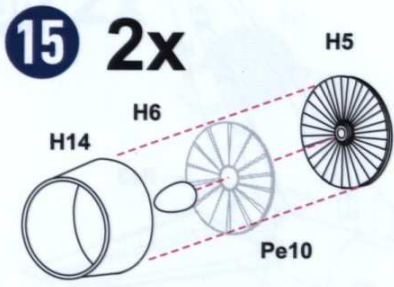



22

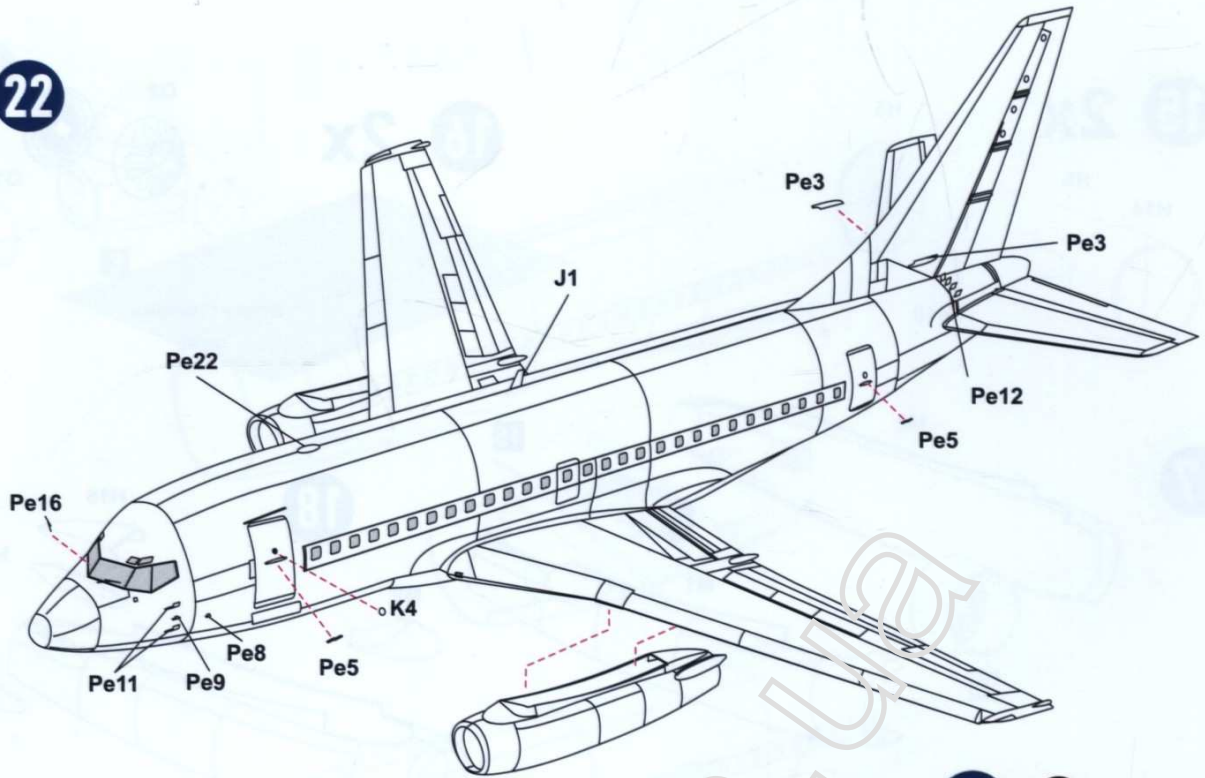

23

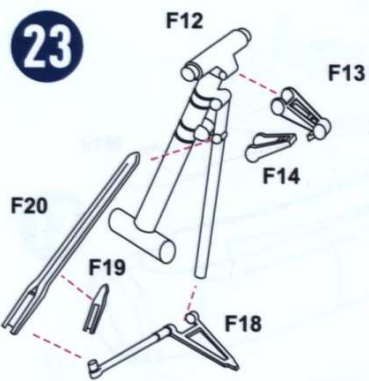

24

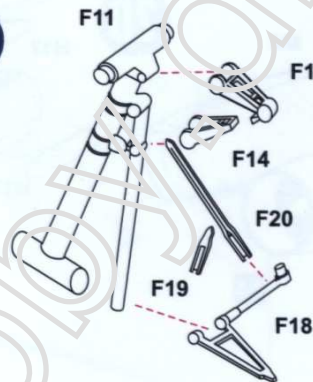

25 2x

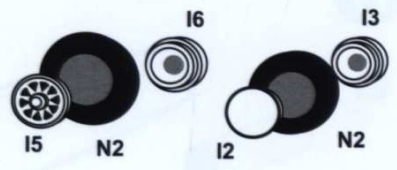

26

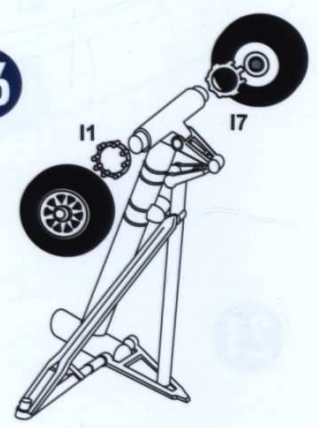

28

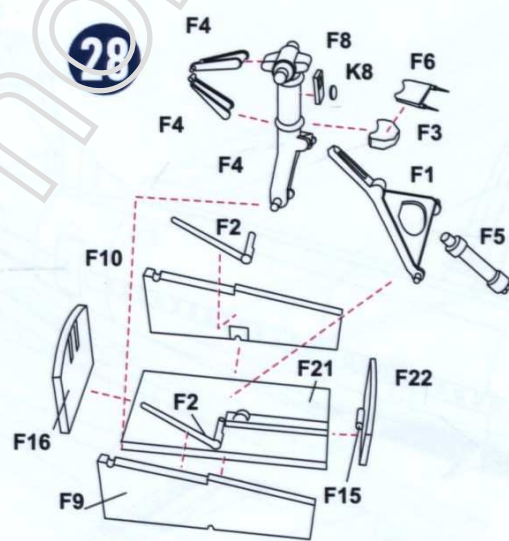

27

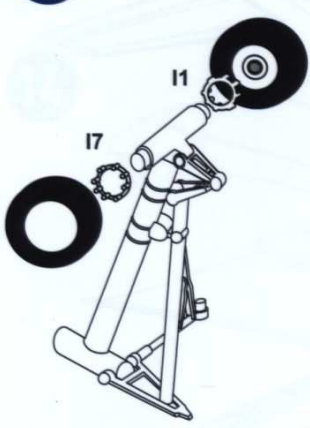

29 2x

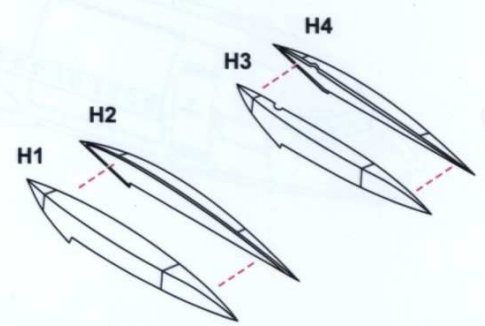



30 2x



31

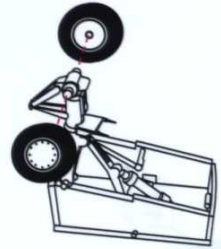

32

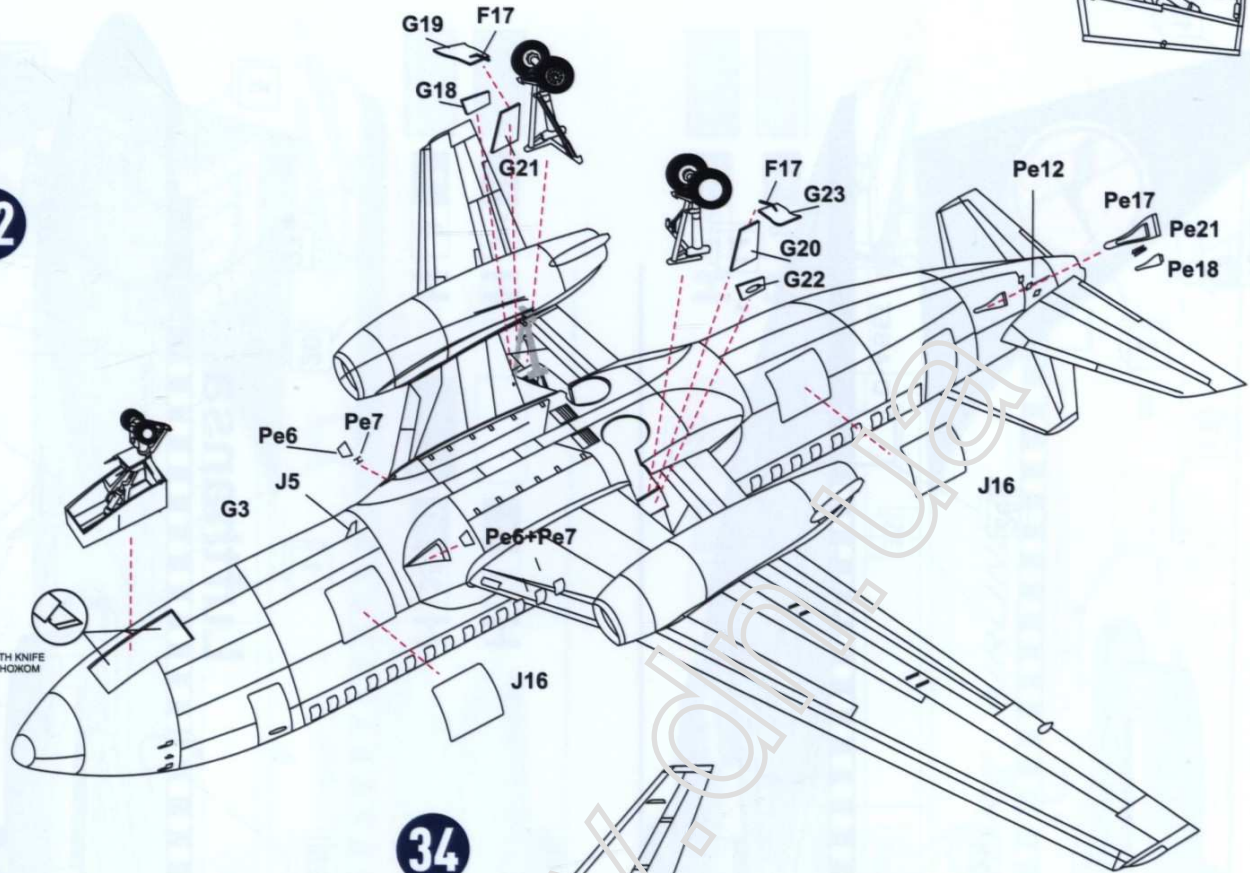

34

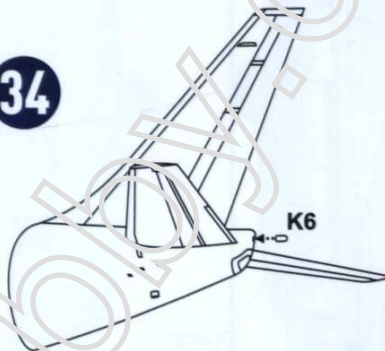

33

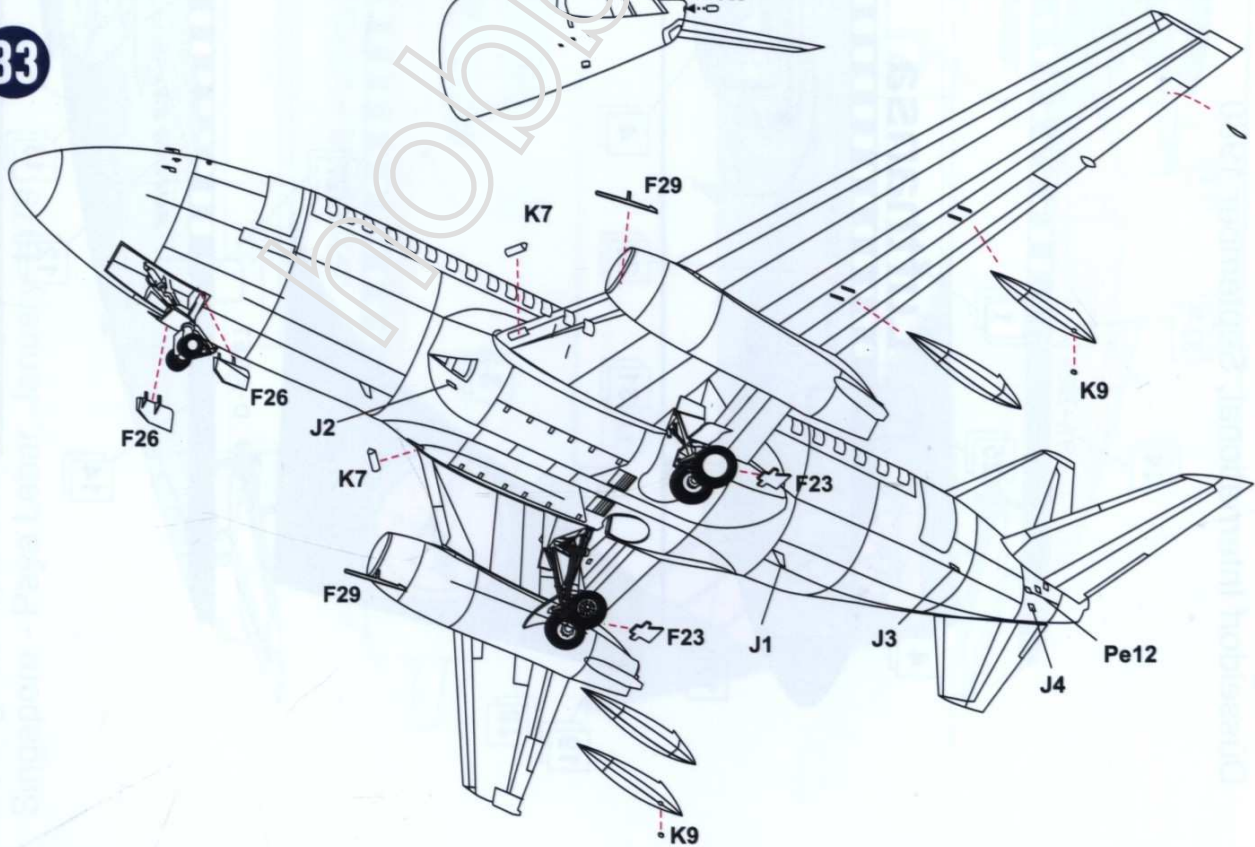

Boeing 737-100 D-ABET Lufthansa,  
Düsseldorf International, September 1980





Boeing 737-100 9V-BFF Singapore Airlines,  
Singapore - Paya Lebar, January 1979

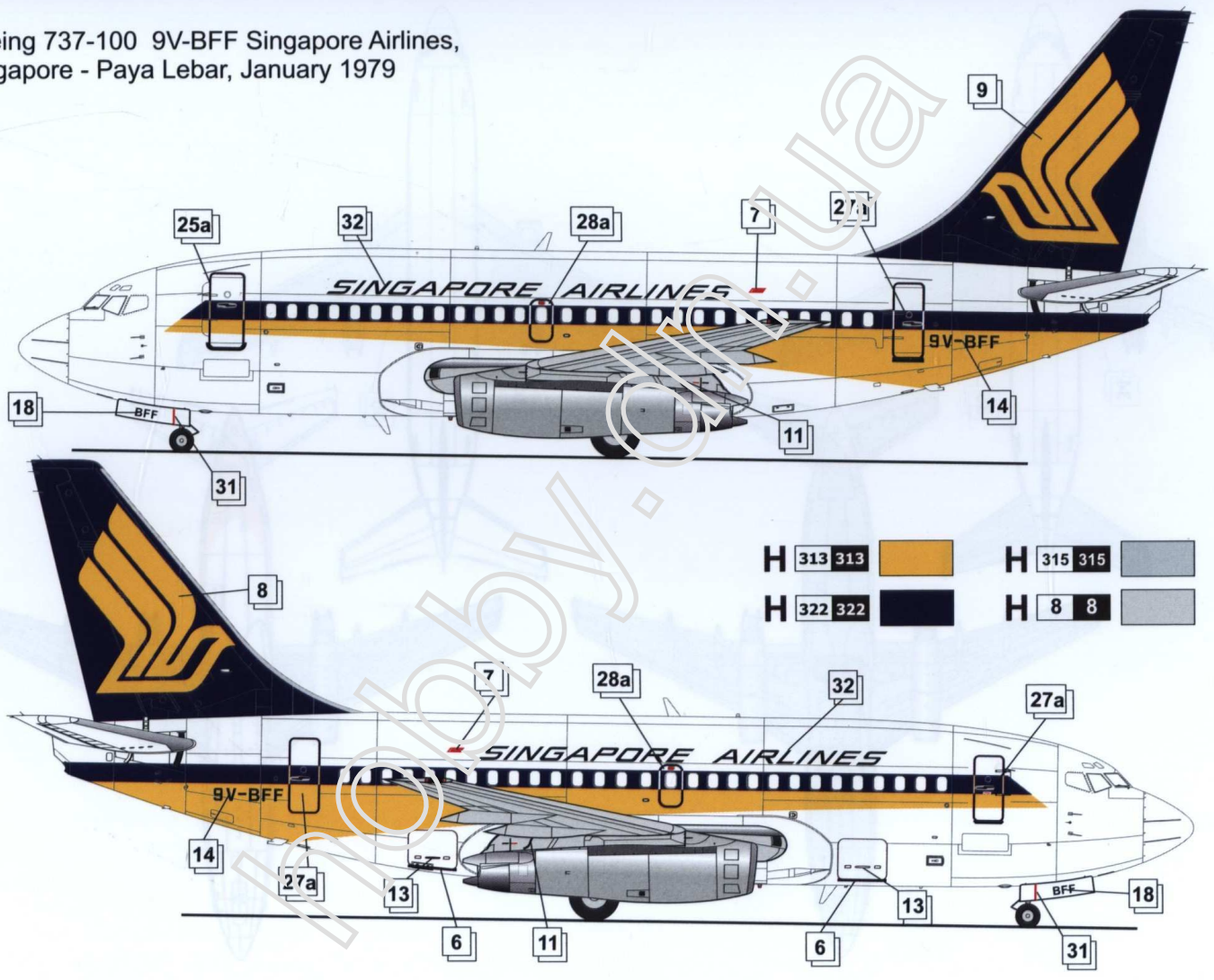

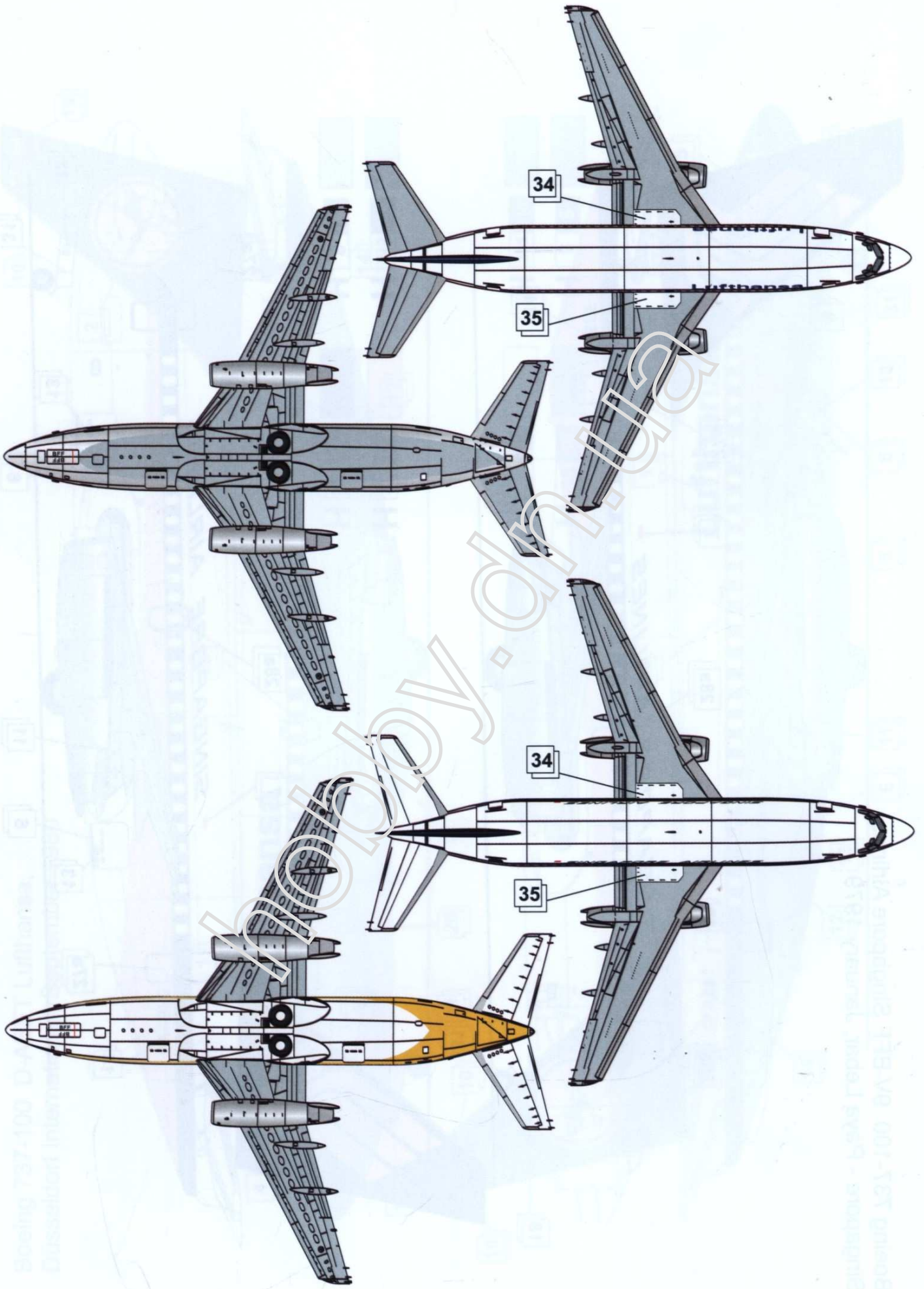

Boeing 737-100 D-ALH Lufthansa  
Düsseldorf International

Boeing 737-100 D-ALH Lufthansa  
Düsseldorf International