



**БРОНИРОВАННЫЙ АВТОМОБИЛЬ**  
**LANCHESTER.**



**ИНСТРУКЦІЯ ПО СБОРКѢ**

**ПЕТРОГРАДЪ.**

Типографія “Двигатель”. Казначейская, 6

1916

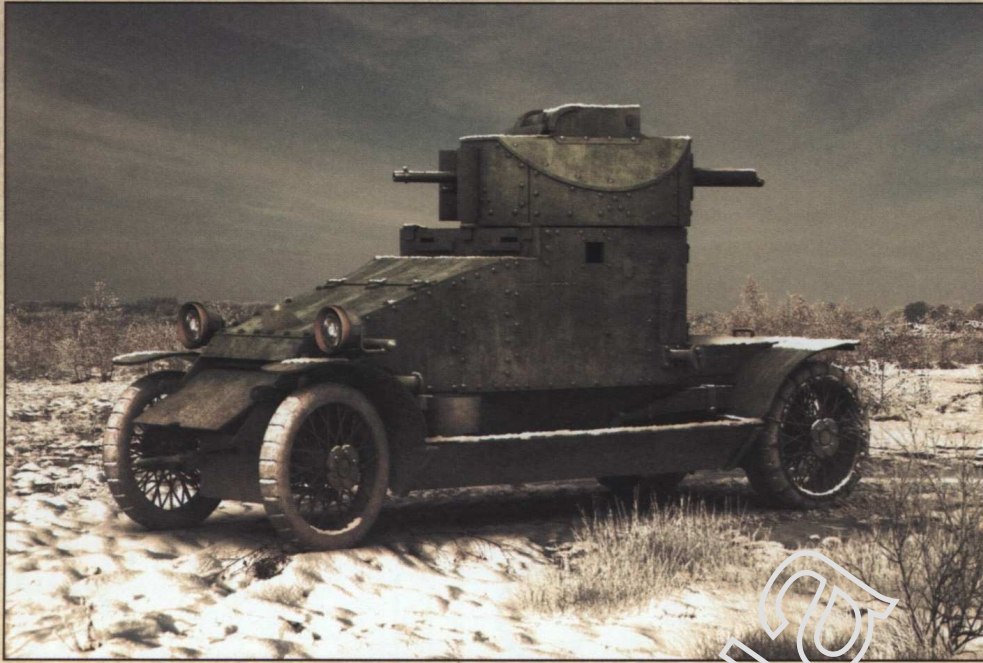

Въ отличіи отъ Великобританіи, гдѣ легкіе однобашенные броневомобили примѣнялись прежде всего для поиска и эвакуаціи съ цѣля боя совершившихъ вынужденную посадку летчиковъ и патрулированія въ ближнемъ тылу, командованіе Русской Императорской Арміи возлагало на броневики болѣе широкій кругъ задачъ, включая непосредственную поддержку пѣхоты, борьбу съ огневыми точками, полевыми укрѣпленіями противника и преслѣдованіе отступающаго непріятели.

Для рѣшенія этихъ задачъ требовалось болѣе мощное оружіе, чѣмъ пулеметь. Поэтому 19 изъ 20 закупленныхъ въ 1916 году въ Англии броневомобилей «Ланчестеръ» были перевооружены 37 мм морскими пушками Гочкисса, какъ самыми легкими и имѣющими невысокую отдачу при стрѣльбѣ. Въ адаптаціи французскаго орудія къ английской башнѣ принималъ участіе извѣстный русскій конструкторъ-оружейникъ Соколовъ.

Въ Россіи машины получили бронированную укладку для 6 коробокъ 37 мм патроновъ, дополнительный пулеметь для самообороны. Амбразуру орудія прикрыли дополнительными бронелистами. Аналогично оснастили пулеметную машину и нѣкоторые «Ланчестеры» Британскаго бронедивизиона, воевавшего на Восточномъ фронтѣ.

Броневикъ «Ланчестеръ» оказался вторымъ по численности, послѣ «Ролльс-Ройса», однобашеннымъ пулеметнымъ броневомобилемъ, использовавшимся англичанами на поляхъ сраженій Первой мировой войны. Несмотря на ограниченное производство, эти машины имѣли богатую карьеру и широкую географію примѣненія. Успѣли повоевать въ Галиціи, Закавказьѣ и Иранскомъ Азербайджанѣ, а такъ же въ Гражданскую войну и въ послѣдующіе годы.

The United Kingdom of Great Britain used light single-armoured armoured vehicles primarily for searching for and evacuating pilots who made an emergency landing. The Russian Imperial Army command assigned these vehicles to a wider range of tasks, including direct support for infantry, fighting gun emplacements, engaging enemy field fortifications and pursuing the retreating enemy.

To solve these problems, the Russians installed a more powerful weapon to these vehicles. Therefore, 19 of the 20 Lanchester armoured cars purchased in 1916 in England were re-equipped with 37 mm Hotchkiss guns, as they were light and had a low recoil. The famous Russian gunsmith Sokolov took part in the adaptation of the French gun to the Vickers turret.

In Russia, cars received armour for 6 boxes of 37 mm ammunition and an additional machine gun for self-defence. The embrasure guns were covered with additional armour plates. Similarly, a machine gun was equipped with some Lanchesters of the British Armored Division, who fought on the Eastern Front.

The armoured "Lanchester" was the second most used armoured car type after the "Rolls-Royce", one-machine gun armoured car, used by the British on the battlefields of the First World War. Despite the limited production, these machines had a rich career and a wide geography of application. They were deployed to war in several theatres including Galicia, Transcaucasia, Iranian Azerbaijan, as well as in the Civil War in the following years.

## Важные замѣчания

- Ознакомьтесь с инструкцией передь началъ сборки модели
- Используйте клей предназначенный для пластиковыхъ моделей
- Храните пластиковые пакеты и мелкие детали въ недоступномъ для дѣтей мѣстѣ. Существуетъ опасность проглатыванія и удушенія
- Всегда одѣвайте защитные очки при работѣ сь пластиковыми деталями, а такъ же пользуйтесь респираторомъ при сборкѣ и покраскѣ модели

## Important Notes

- Read the instruction carefully before starting assembly.
- Use glue intended for plastic models.
- Chocking hazard. Keep small parts and plastic bags away from children.
- Always wear protective eyewear when cutting and a protective mask when painting, gluing and sanding.
- Use paints designed and suitable for plastic model kits.



Рис. 1. Плата А Fig. 1. Fret A



Рис. 4. Плата В Fig. 4. Fret B

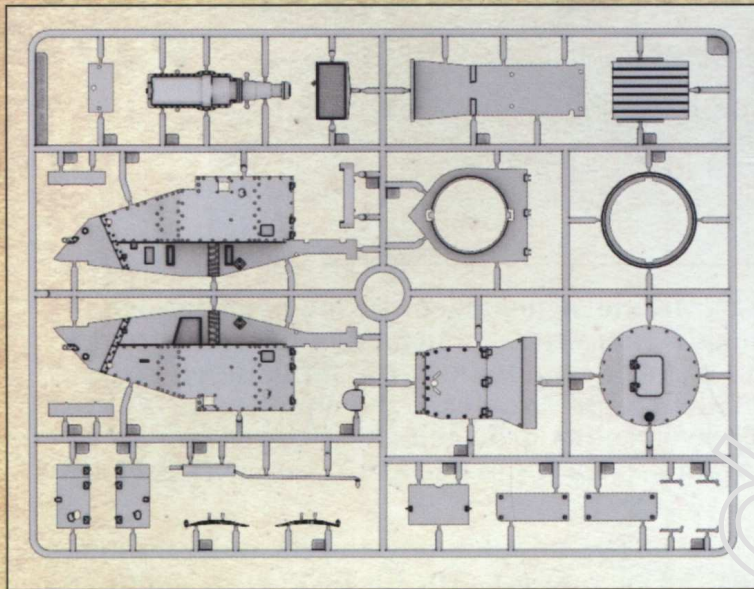

Рис. 2. Плата С 2шт Fig. 2. Fret C x2

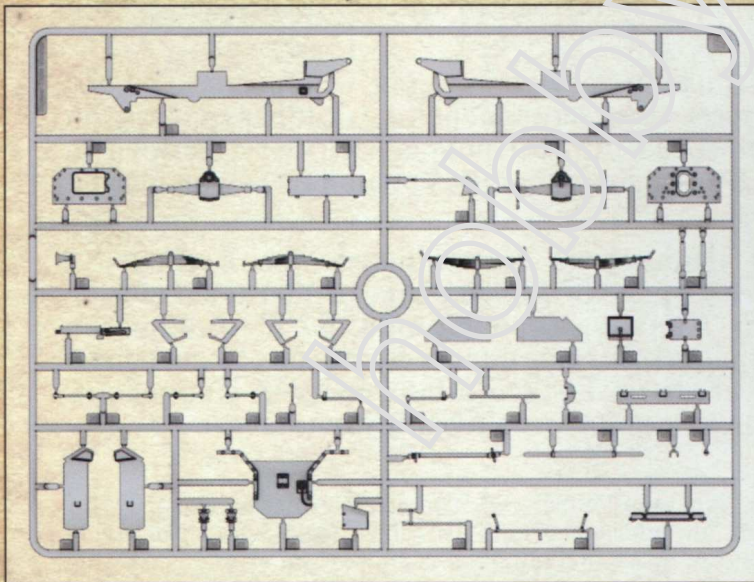

Рис. 3. Плата Е Fig. 3. Fret E

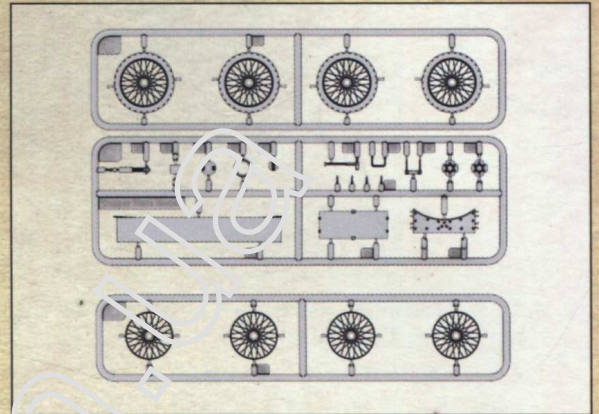

Рис. 5. Плата Н Fig. 5. Fret H

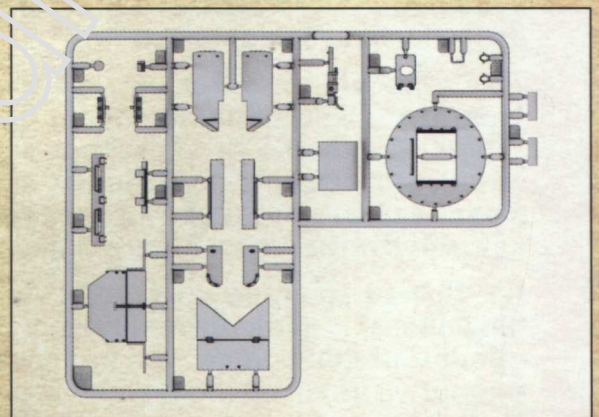

Рис. 6. Декали Fig. 6. Decals

## Условныя обозначенія Symbols Reference

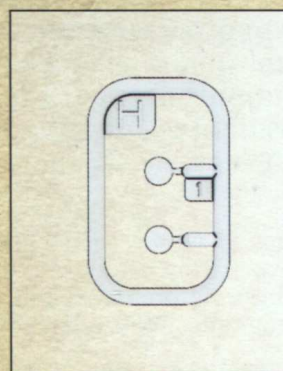
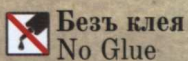

Безъ клея  
No Glue

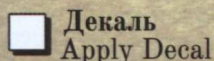

Декаль  
Apply Decal

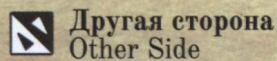

Другая сторона  
Other Side



Внимание  
Attention



Отрѣзать  
Cut/Remove

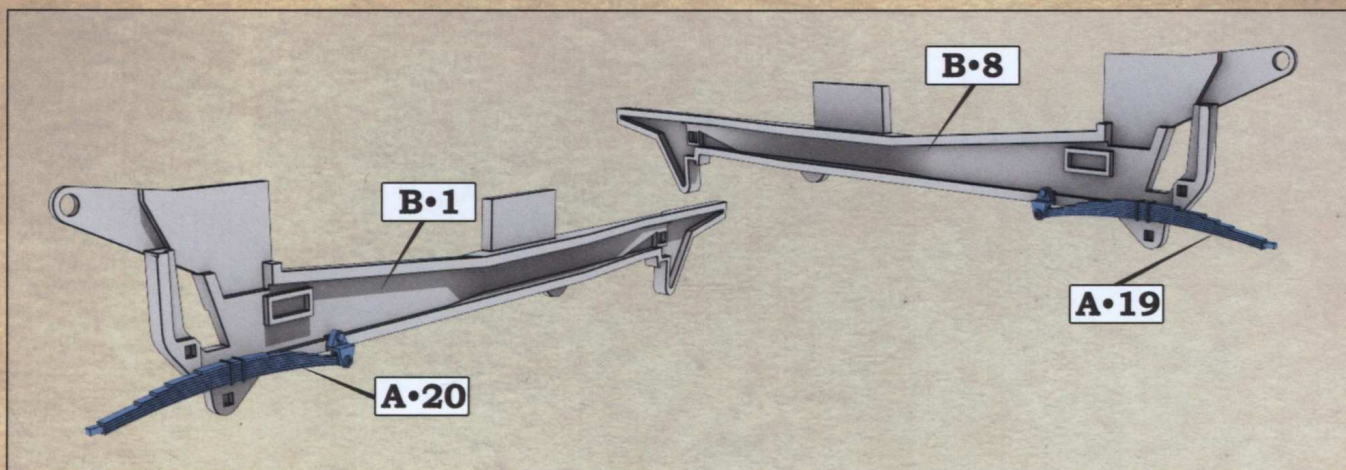

**Шаг 1. Установка рессоръ на продольныя балки рамы**  
**Step 1. Connecting front springs to the frame's side parts**

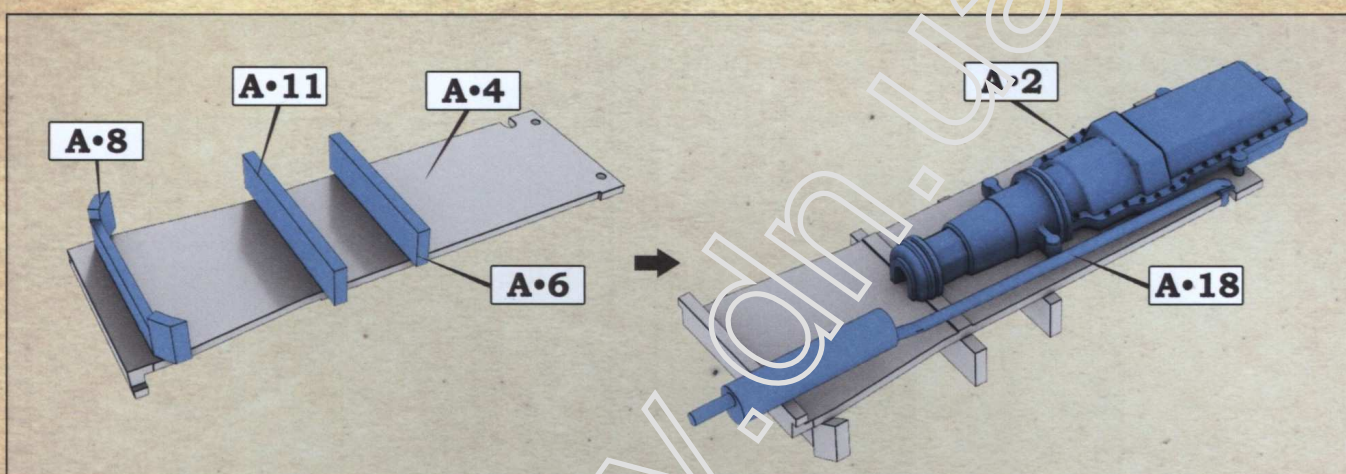

**Шаг 2. Сборка пола, установка мотора и выхлопной трубы**  
**Step 2. Assembling the frame, exhaust and engine**

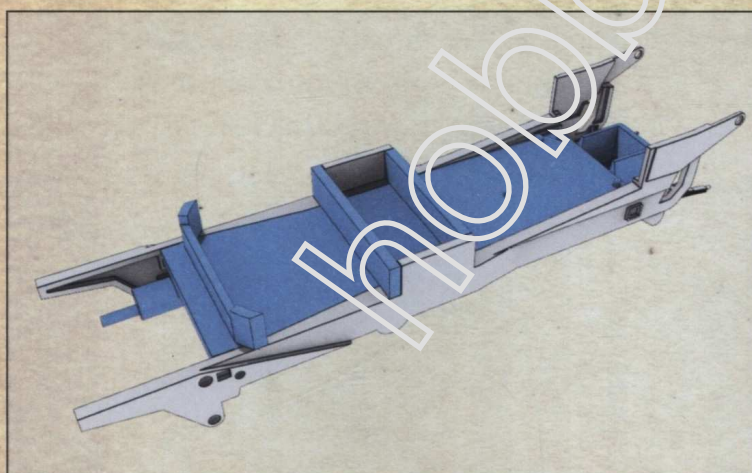

**Шаг 3. Общая сборка рамы**  
**Step 3. Assembling the frame**

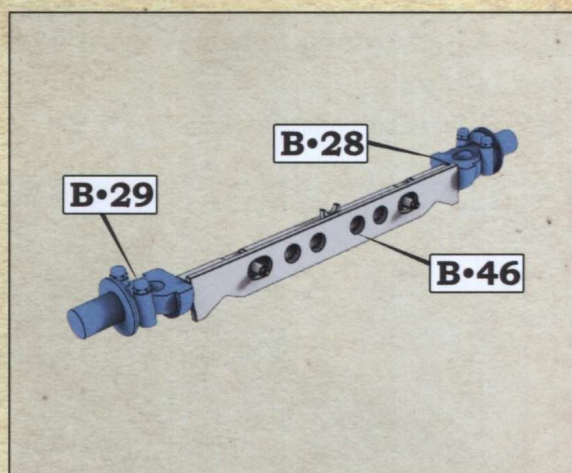

**Шаг 4. Сборка передняго моста**  
**Step 4. Front axle assembly**

Провѣрьте уголъ установки деталей B.28 и B.29. Важно выставить ихъ какъ указано на схемѣ

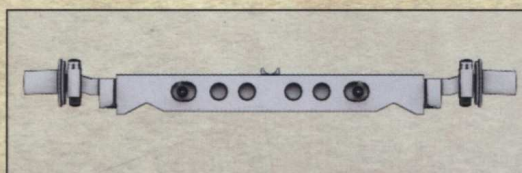

Check parts B.28 and B.29 alignment after assembly, it is important to make them symmetrical, for further wheel installation

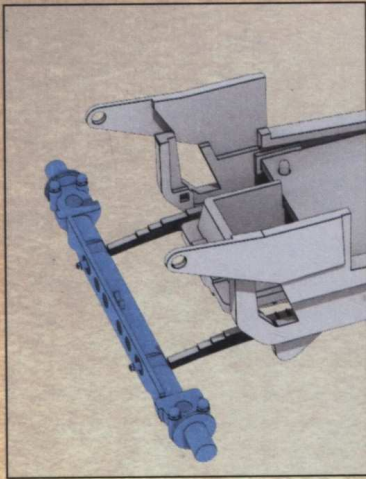

**Шаг 5. Установка переднего моста**  
 Step 5. Connecting front axle to the frame

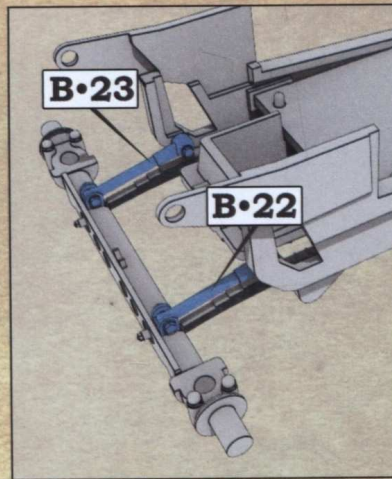

**Шаг 6. Установка верхних реактивных штанг**  
 Step 6. Connecting upper tie rods

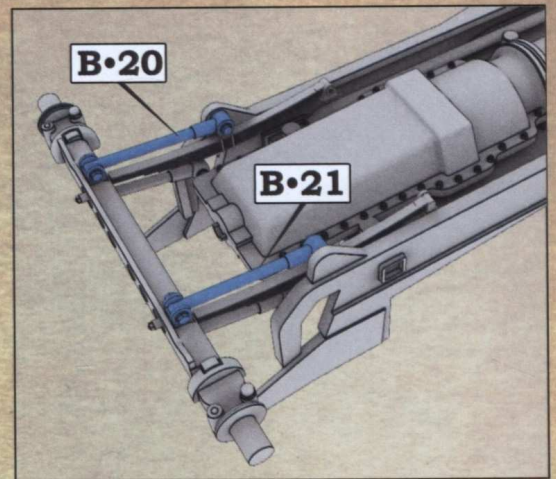

**Шаг 7. Установка нижних реактивных штанг**  
 Step 7. Connecting bottom tie rods

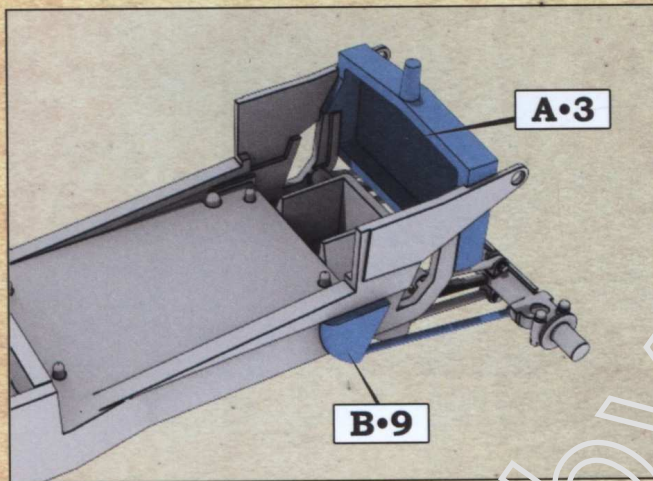

**Шаг 8. Установка радиатора и рулевого механизма**  
 Step 8. Installation of the radiator

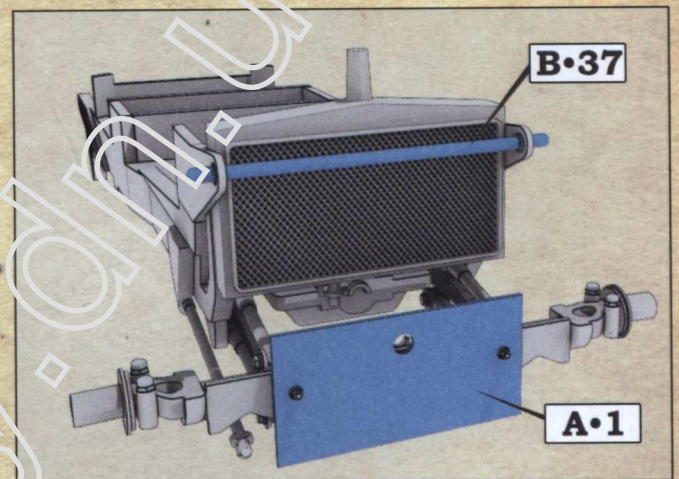

**Шаг 9. Установка оси передних амортизаторов и защиты моста**  
 Step 9. Installation of the front coil-spring struts axis

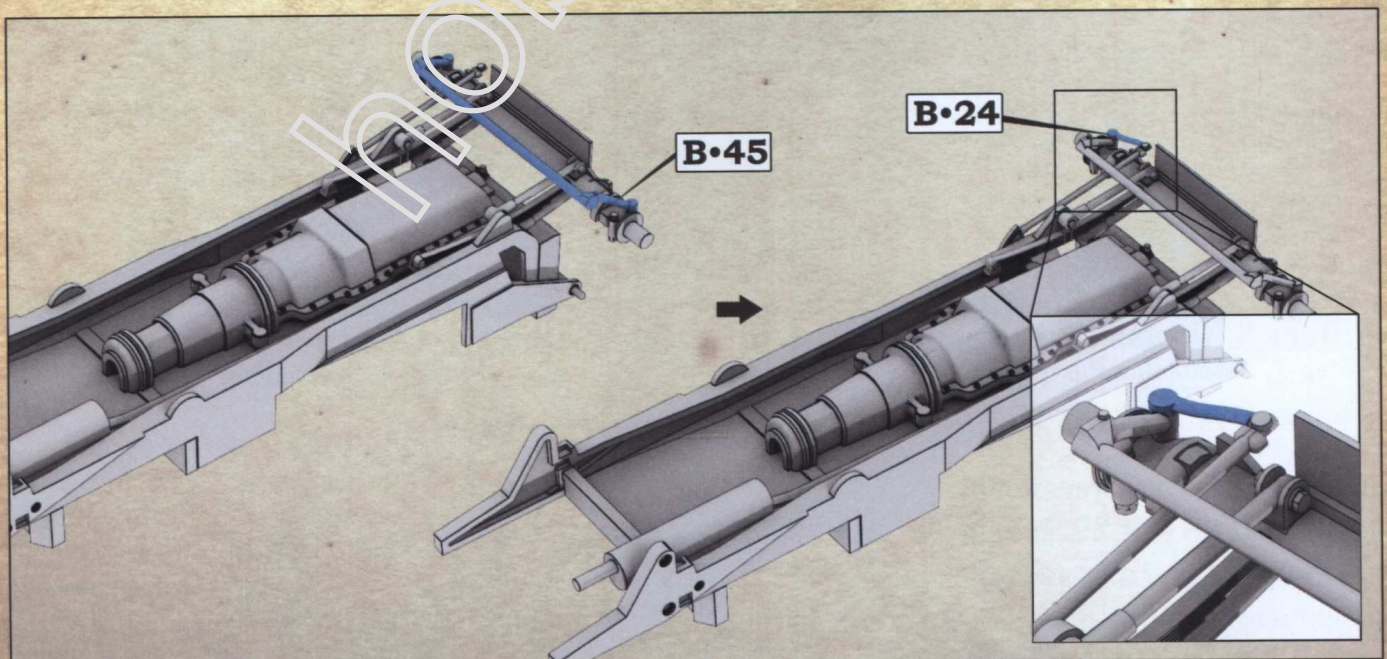

**Шаг 10. Установка деталей рулевого управления**  
 Step 10. Installation of the steering components

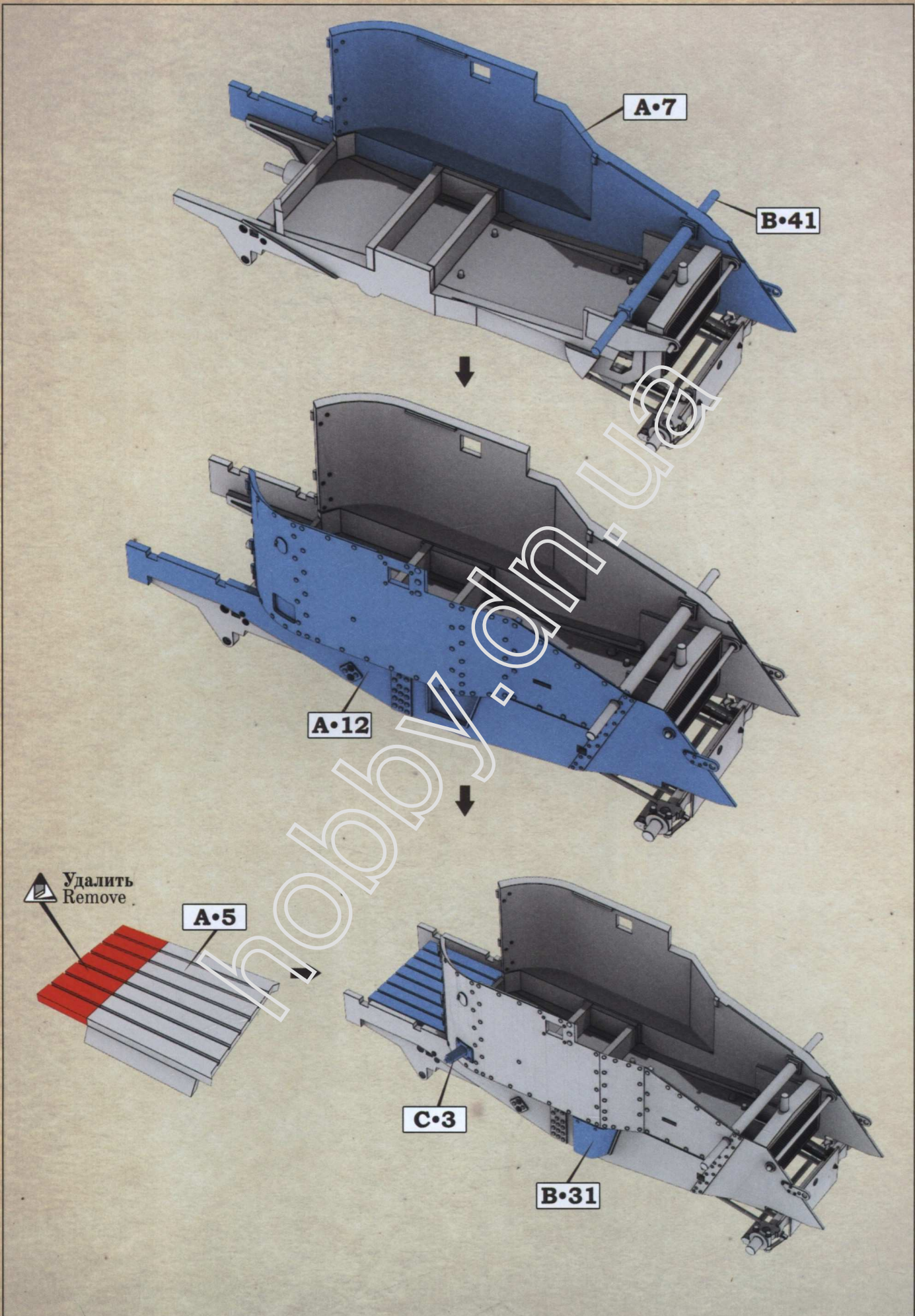

**Шаг 11. Установка бронекорпуса и прочих элементов**  
Step 11. Installation of armoured superstructure's walls and other

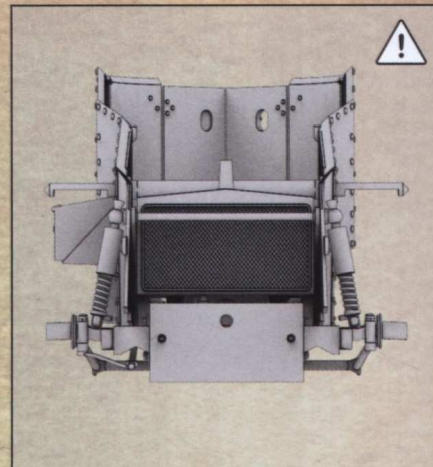
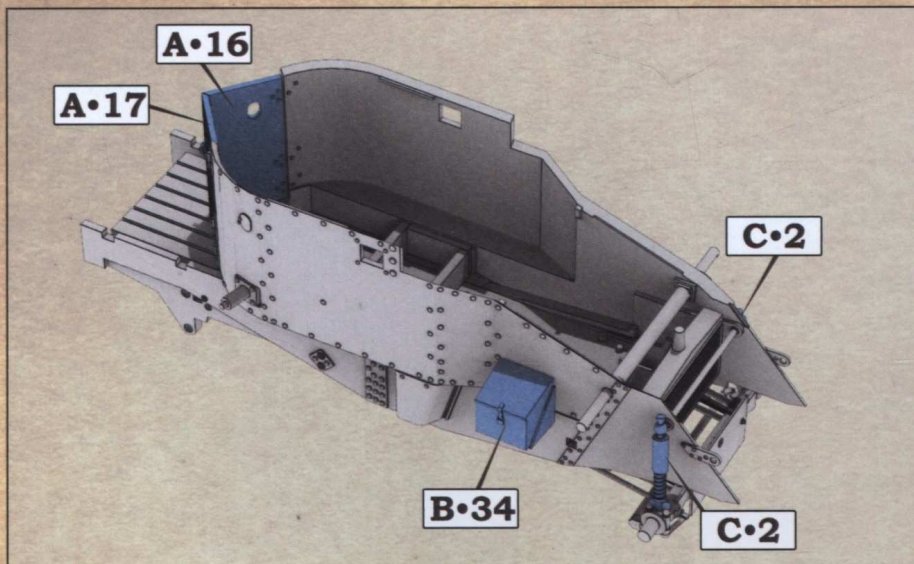

Провъръте позициониране  
деталей C.2

Parts configuration after assembly,  
make sure to check C.2 on both sides

**Шагъ 12. Установка дверей, амортизаторовъ и ящика**  
Step 12. Installation of doors, spare parts box and coil-spring struts

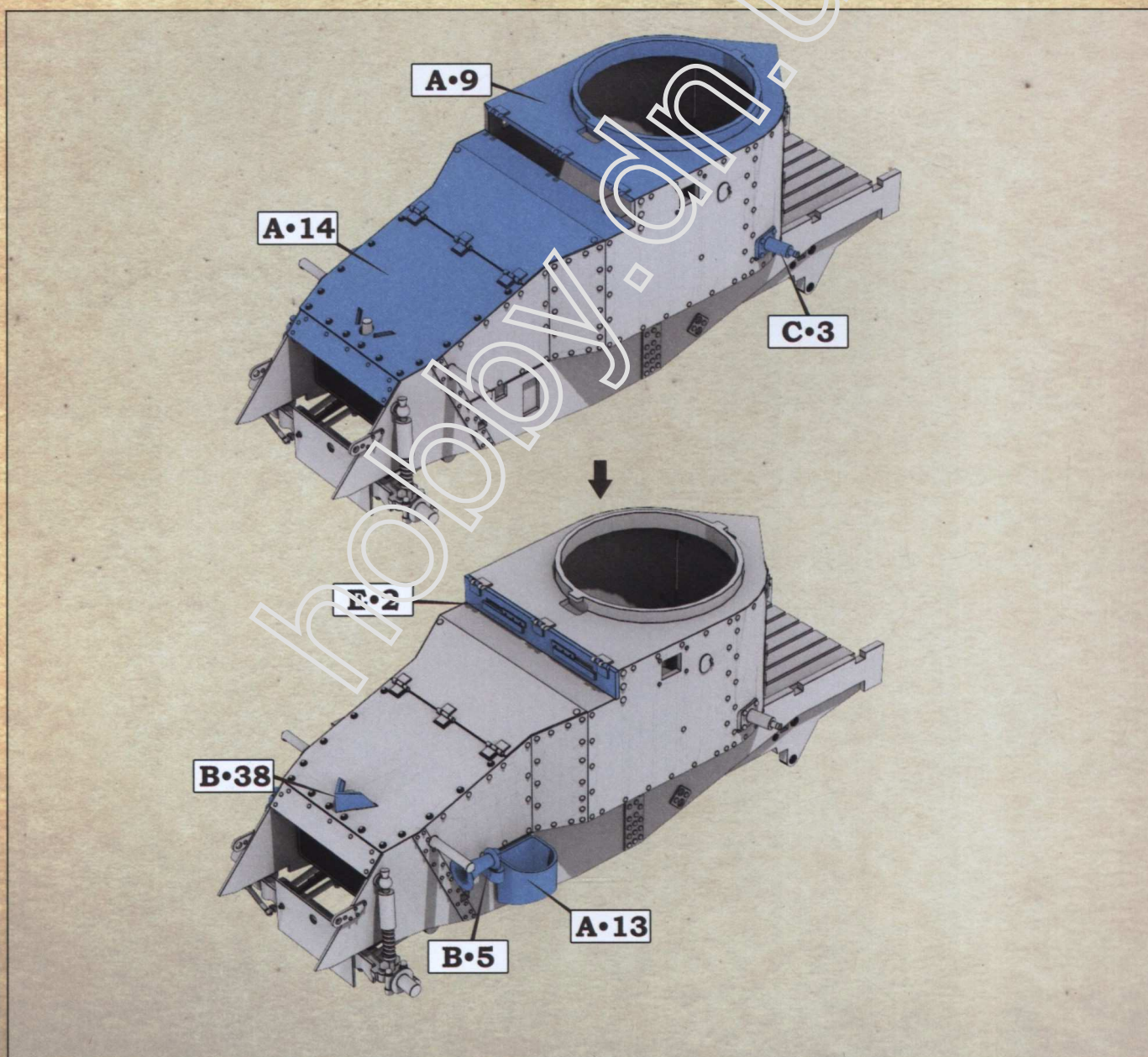

**Шагъ 13. Установка бронелистовъ и др.**  
Step 13. Adding armour plates and other parts

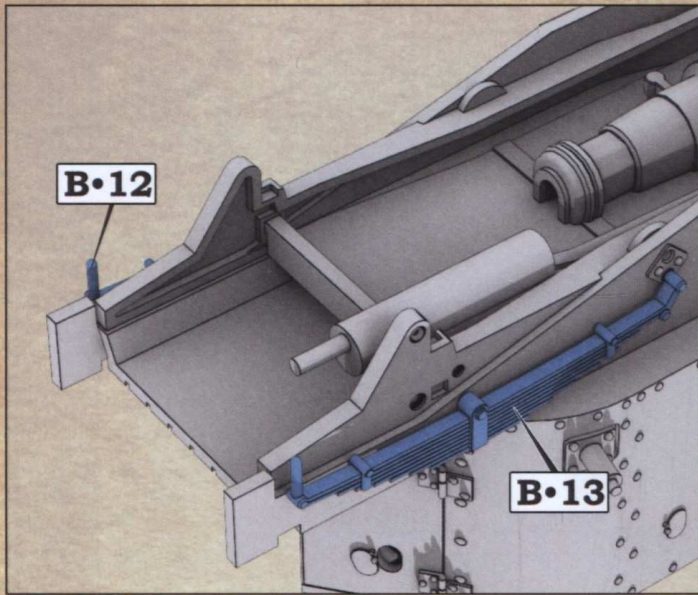

**Шаг 14. Установка верхних рессор**  
**Step 14. Installation of the first cantilever rear springs**

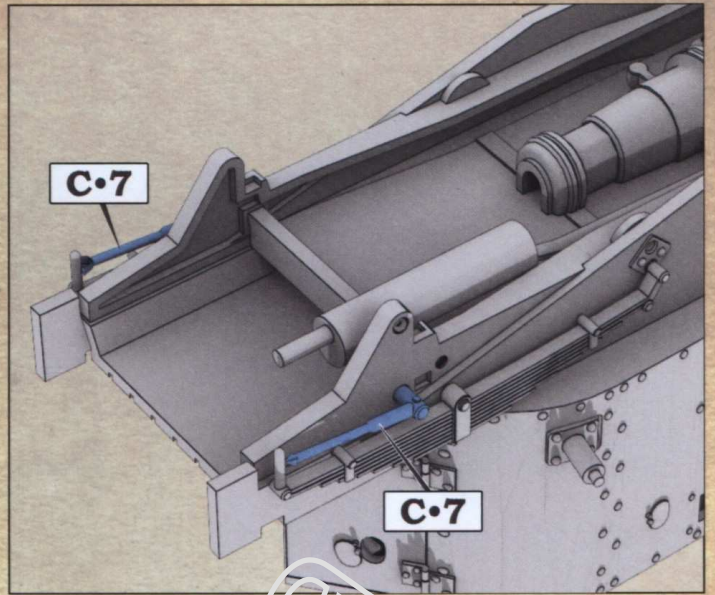

**Шаг 15. Установка реактивных штанг**  
**Step 15. Installation of upper rear tie rods**

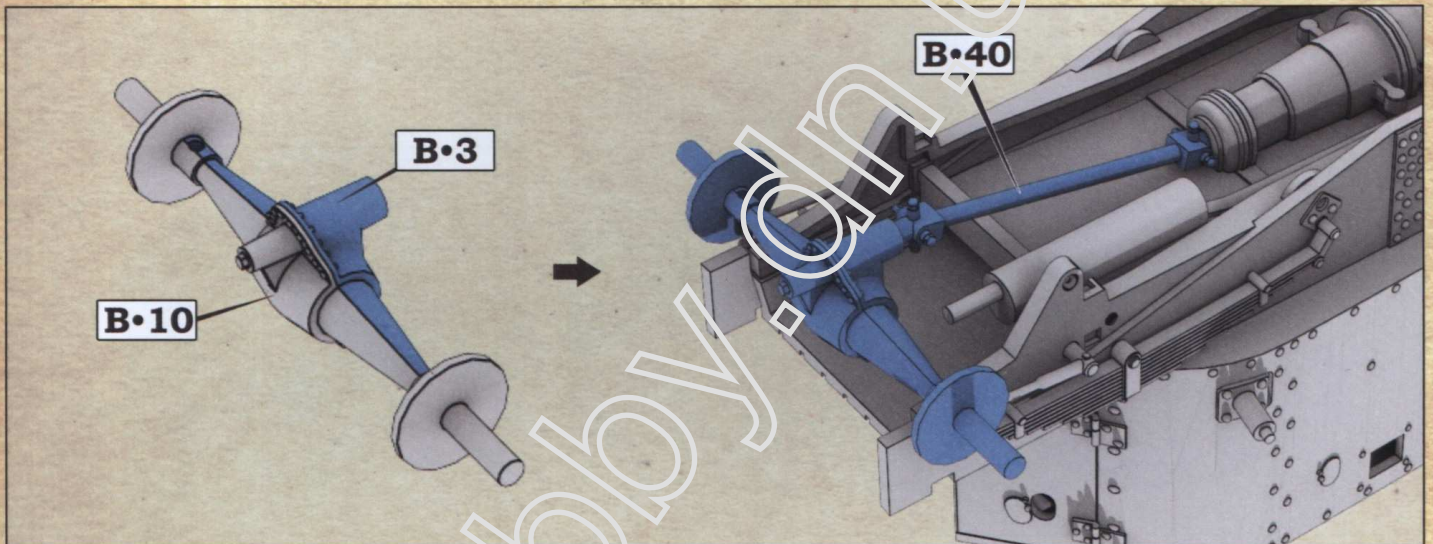

**Шаг 16. Установка заднего моста и карданного вала**  
**Step 16. Assembling and installation of a rear axle with a drive shaft**

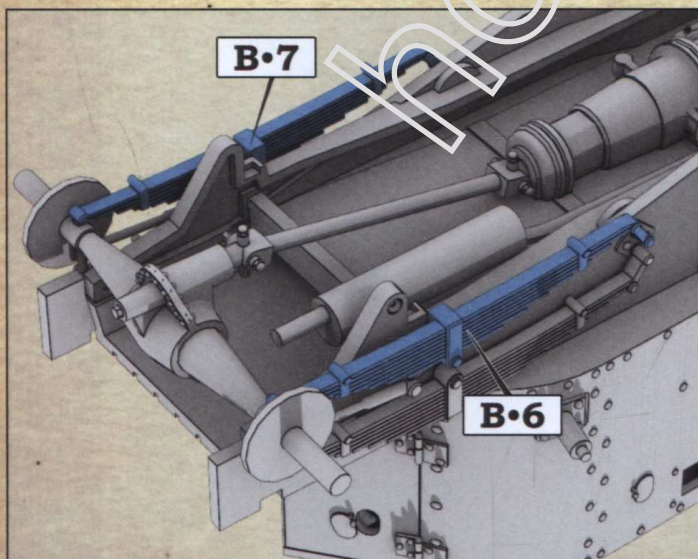

**Шаг 17. Установка задних нижних рессор**  
**Step 17. Installation of the second cantilever rear springs**

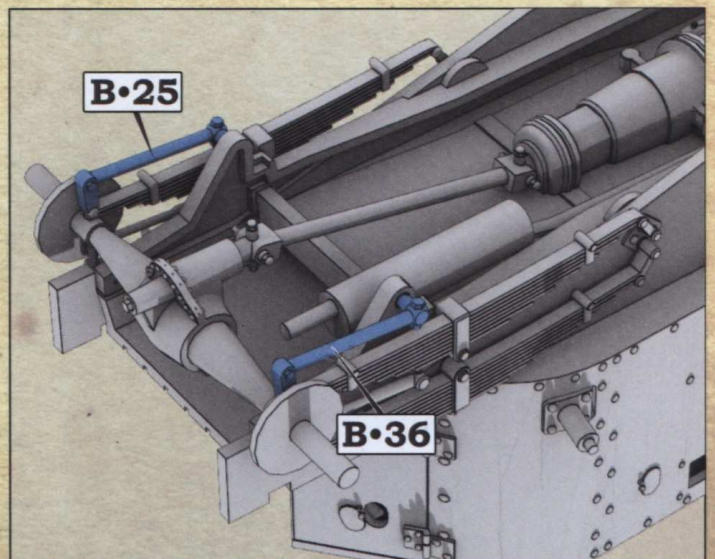

**Шаг 18. Установка нижних реактивных штанг**  
**Step 18. Installation of lower rear tie rods**



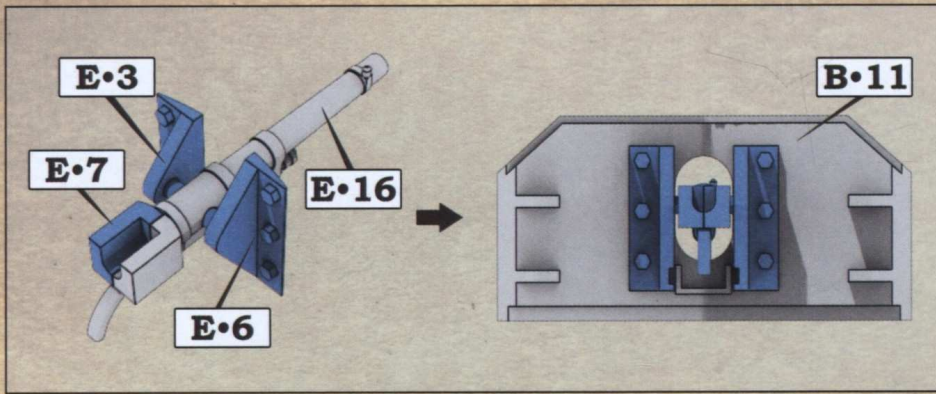

**Шагъ 19. Сборка 37мм орудія Гочкиса**  
 Step 19. Hotchkiss gun assembly

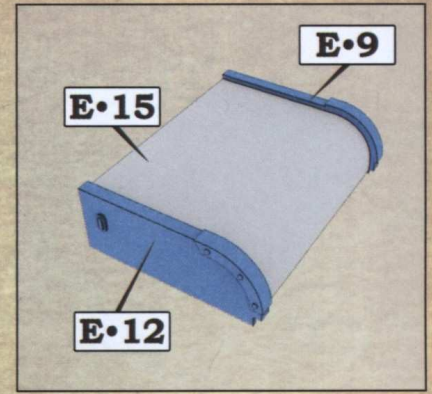

**Шагъ 20. Сборка вентиляційного колпака**  
 Step 20. Cupola assembly

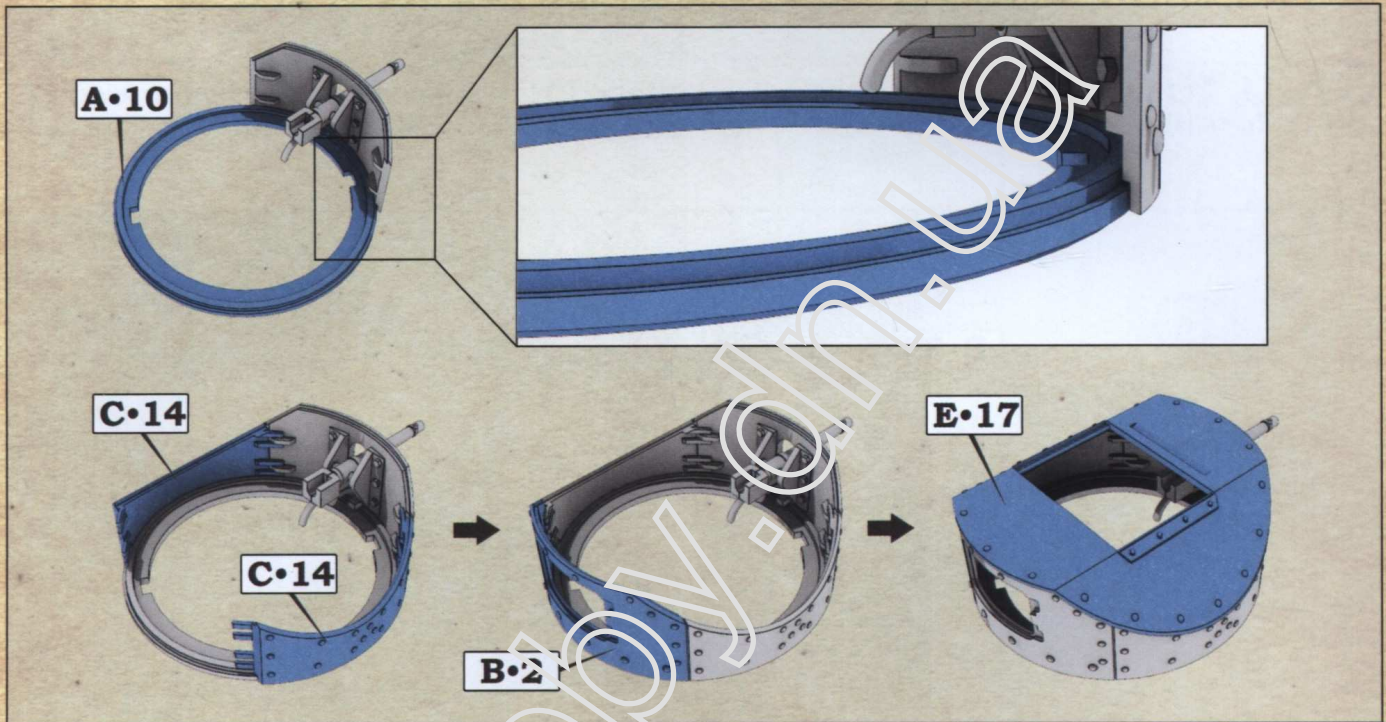

**Шагъ 21. Сборка башни**  
 Step 21. Turret assembly

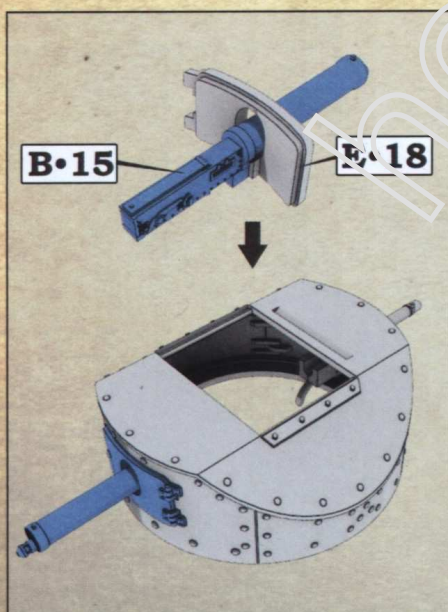

**Шагъ 22. Установка пулемета**  
 Step 22. MG installation

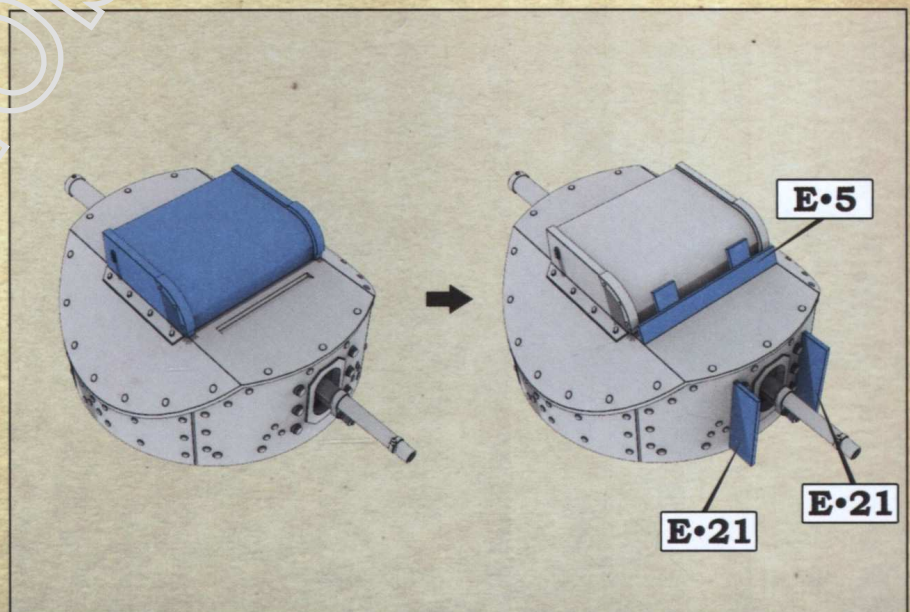

**Шагъ 23. Установка вентиляційного колпака и дополнительных листов бронирования**  
 Step 23. Installation of the cupola and additional protection plates

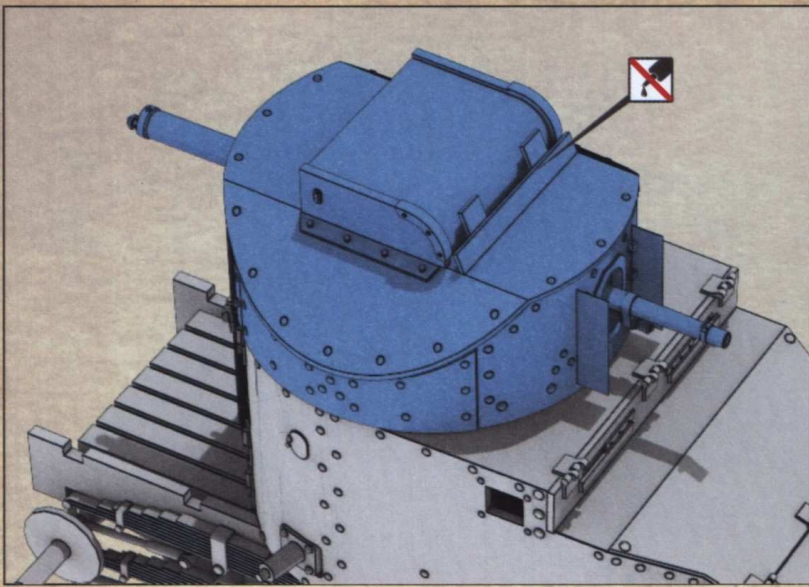

**Шагъ 24. Установка башни на корпусъ**  
**Step 24. Joining turret with the armoured superstructure**

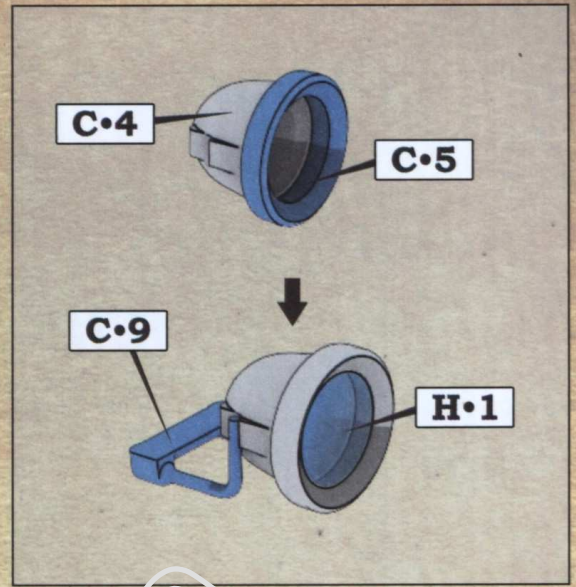

**Шагъ 25. Сборка фарь. 2 комплекта**  
**Step 25. Headlights assembly, make 2 sets**

**Шагъ 26. Установка фарь, крышки радиатора и кривого стартера**

**Step 26. Installation of the headlights, radiator pressure cup and engine hand crank**

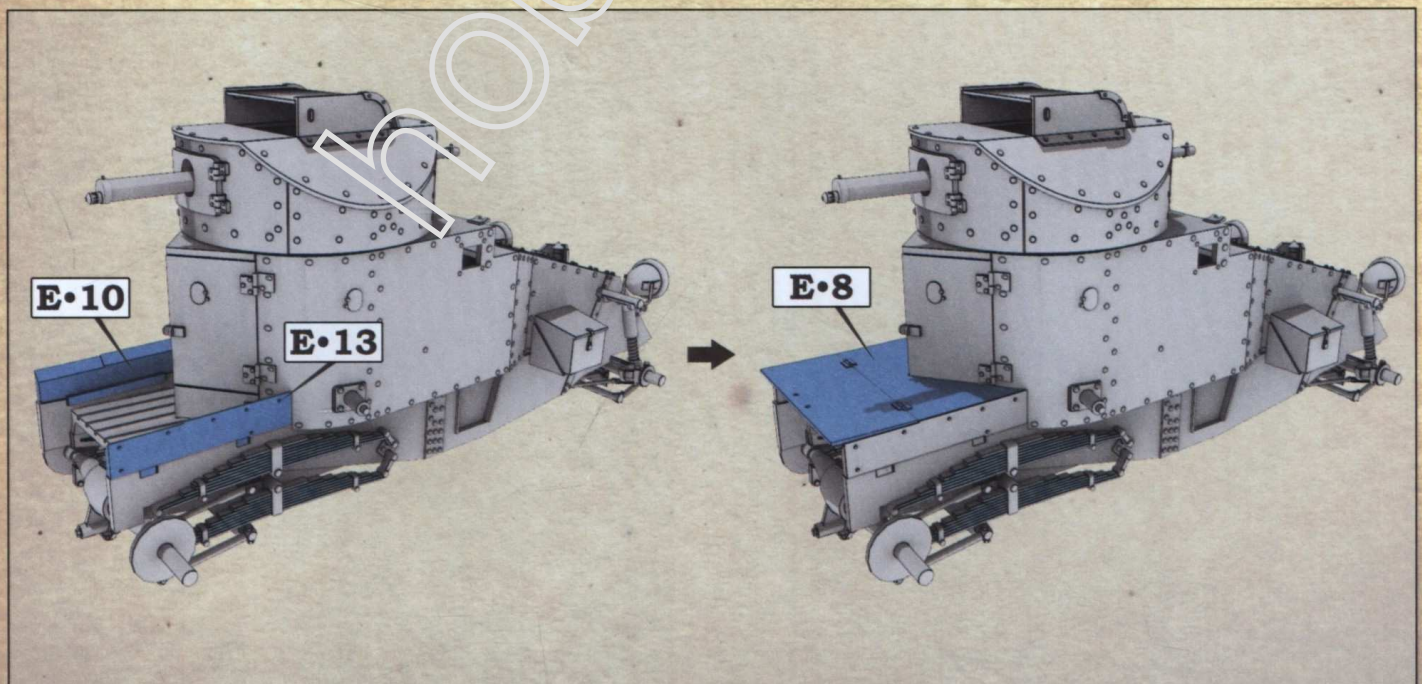
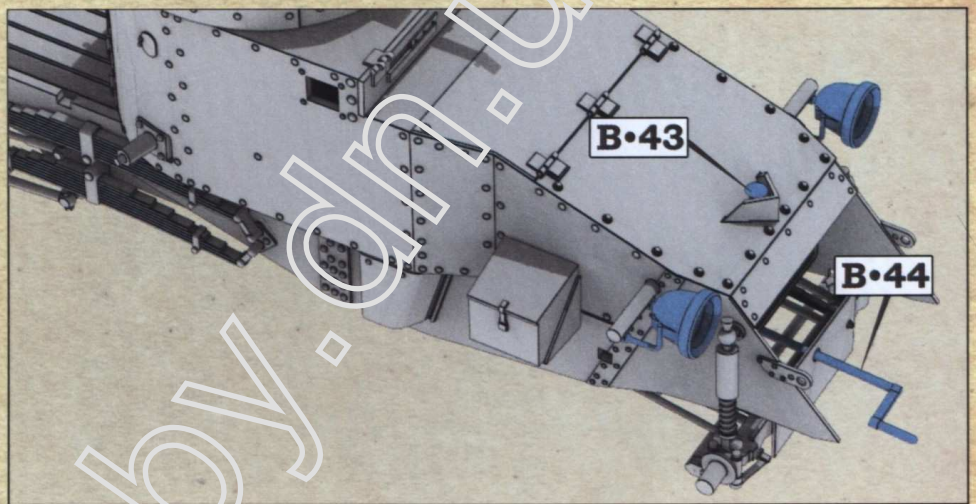

**Шагъ 27. Сборка патронного ящика**  
**Step 27. Assembling of the stowage box**

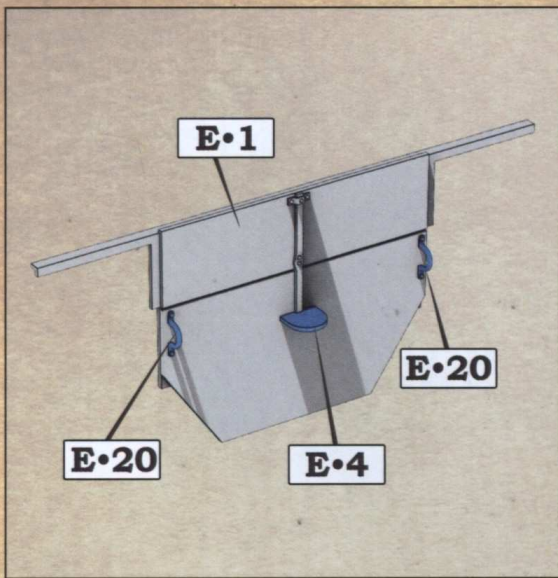

**Шаг 28. Сборка задней стѣнки патронного ящика**  
 Step 28. Assembling stowage box rear wall

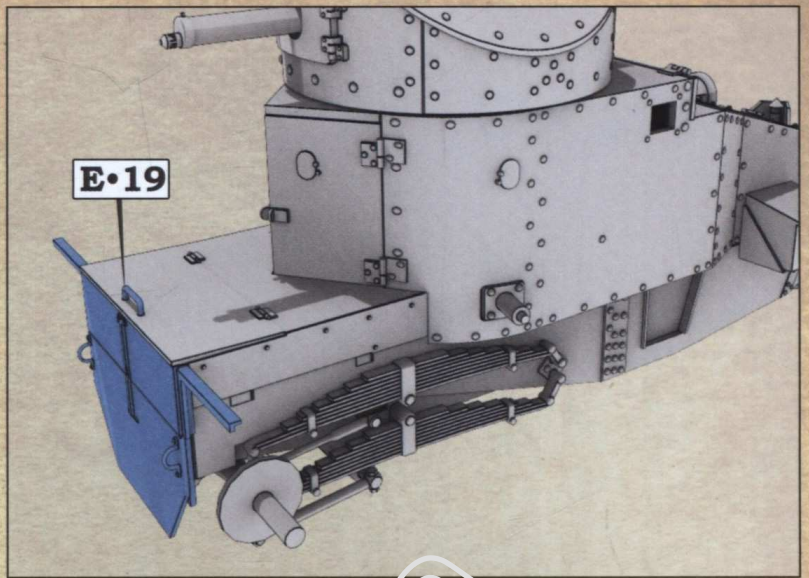

**Шаг 29. Установка стѣнки патронного ящика**  
 Step 29. Installing stowage box rear wall

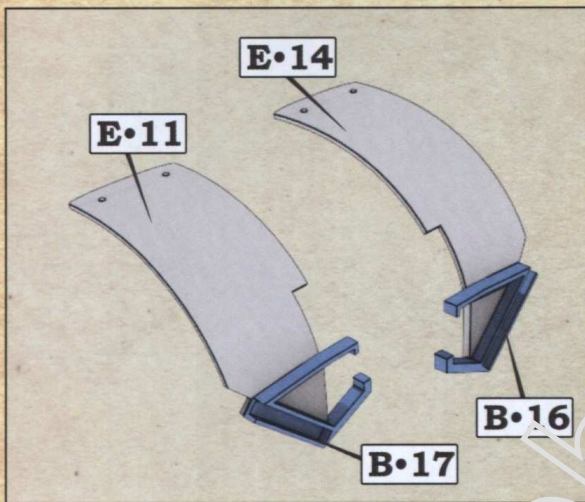

**Шаг 30. Сборка задних крыльев**  
 Step 30. Assembling rear fenders with mounts

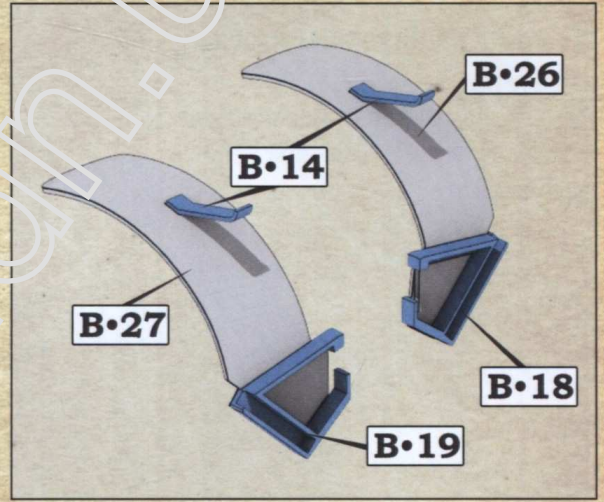

**Шаг 31. Сборка передних крыльев**  
 Step 31. Assembling front fenders with mounts

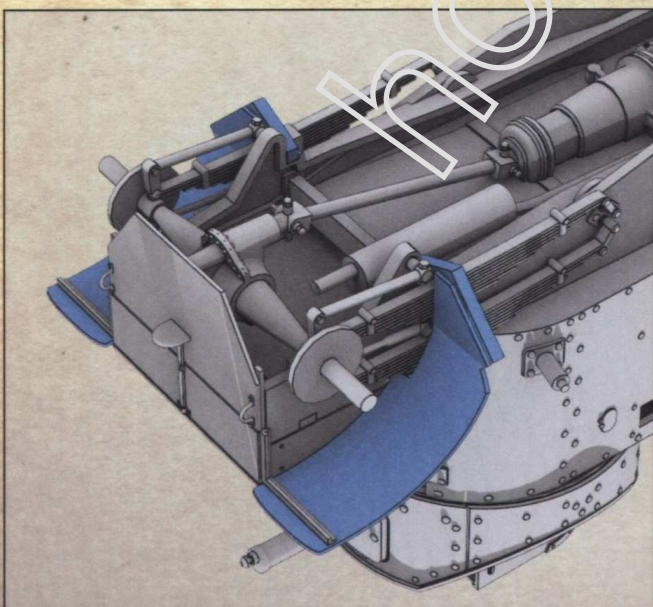

**Шаг 32. Установка задних крыльев**  
 Step 32. Installation of the rear fenders

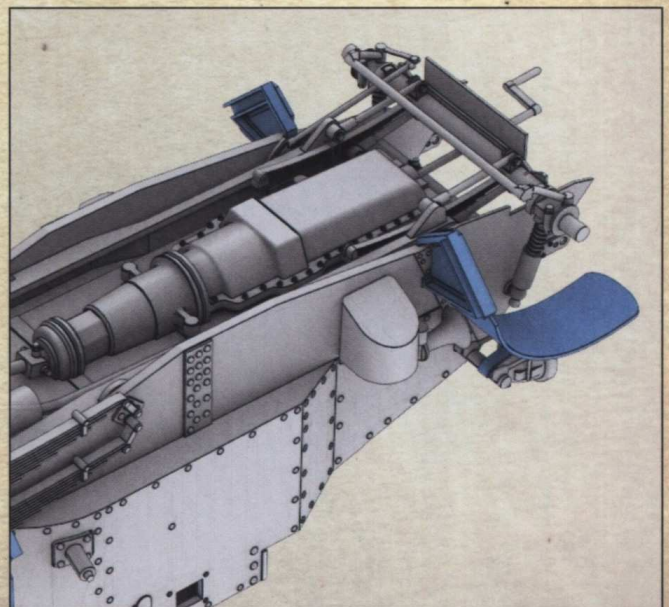

**Шаг 33. Установка передних крыльев**  
 Step 33. Installation of the front fenders

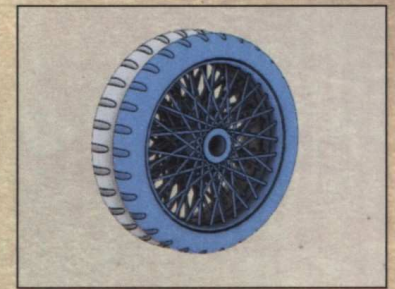
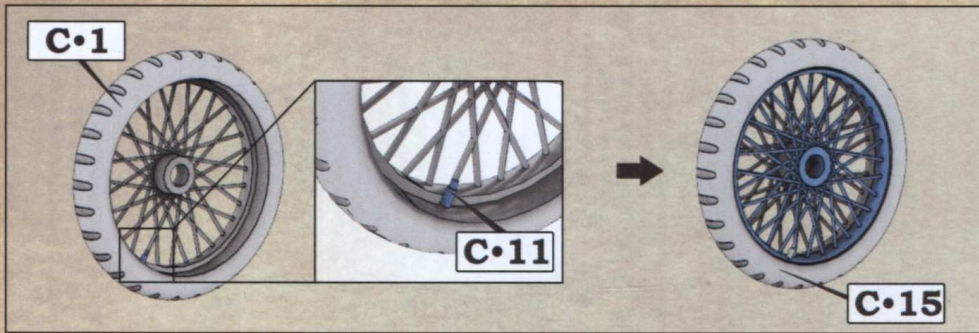

**Шаг 34. Сборка передних колесъ**  
 Step 34. Wheel assembly

**Шаг 35. Сборка задних колесъ**  
 Step 35. Rear wheel assembly

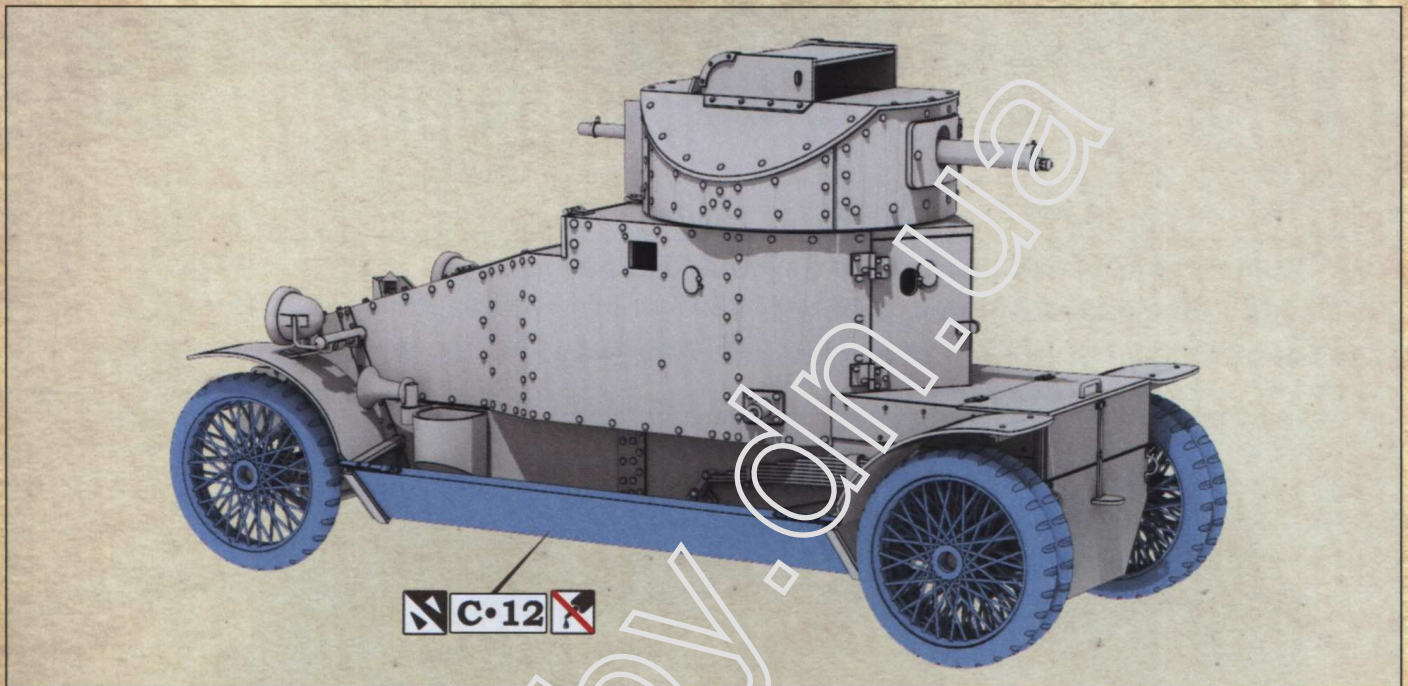

**Шаг 36. Установка колесъ и противобуксовочных досокъ**  
 Step 36. Installing wheels and unditching boards

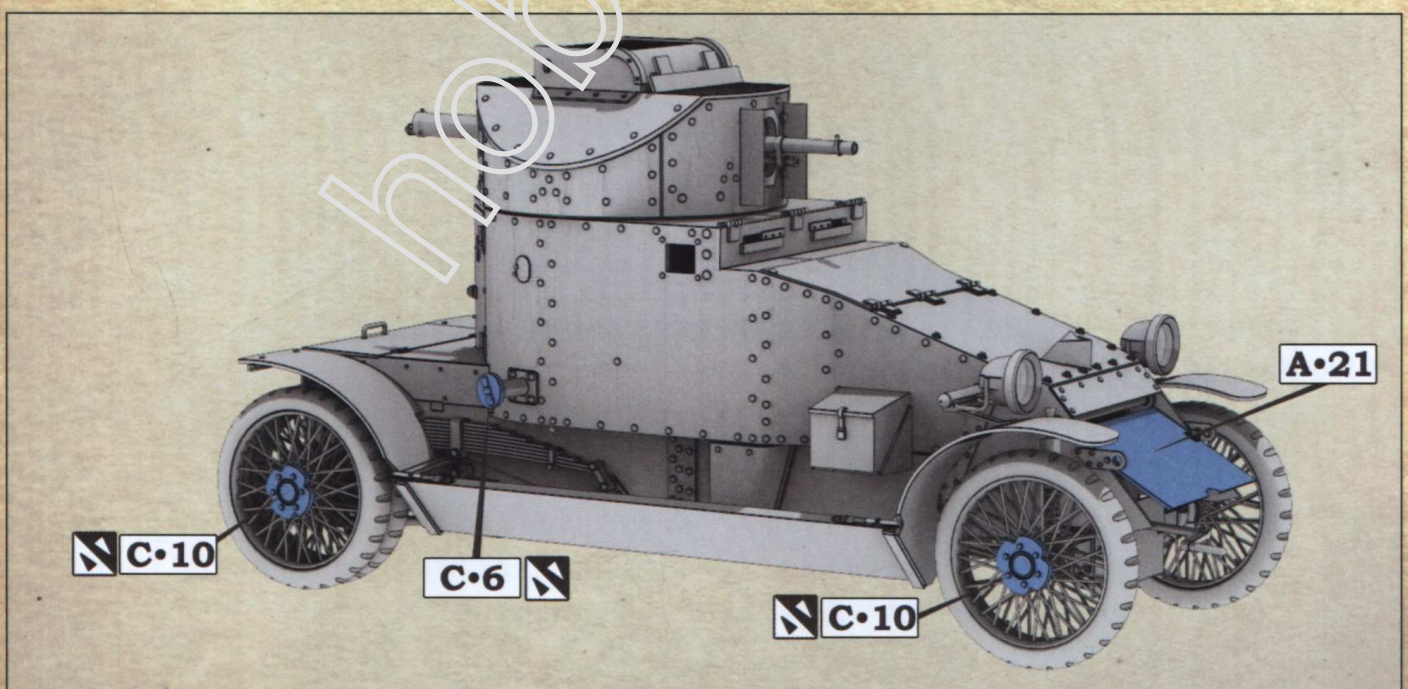

**Шаг 37. Установка колпаковъ ступицъ и бронезащиты радиатора**  
 Step 37. Installing wheel caps and radiator armour plate

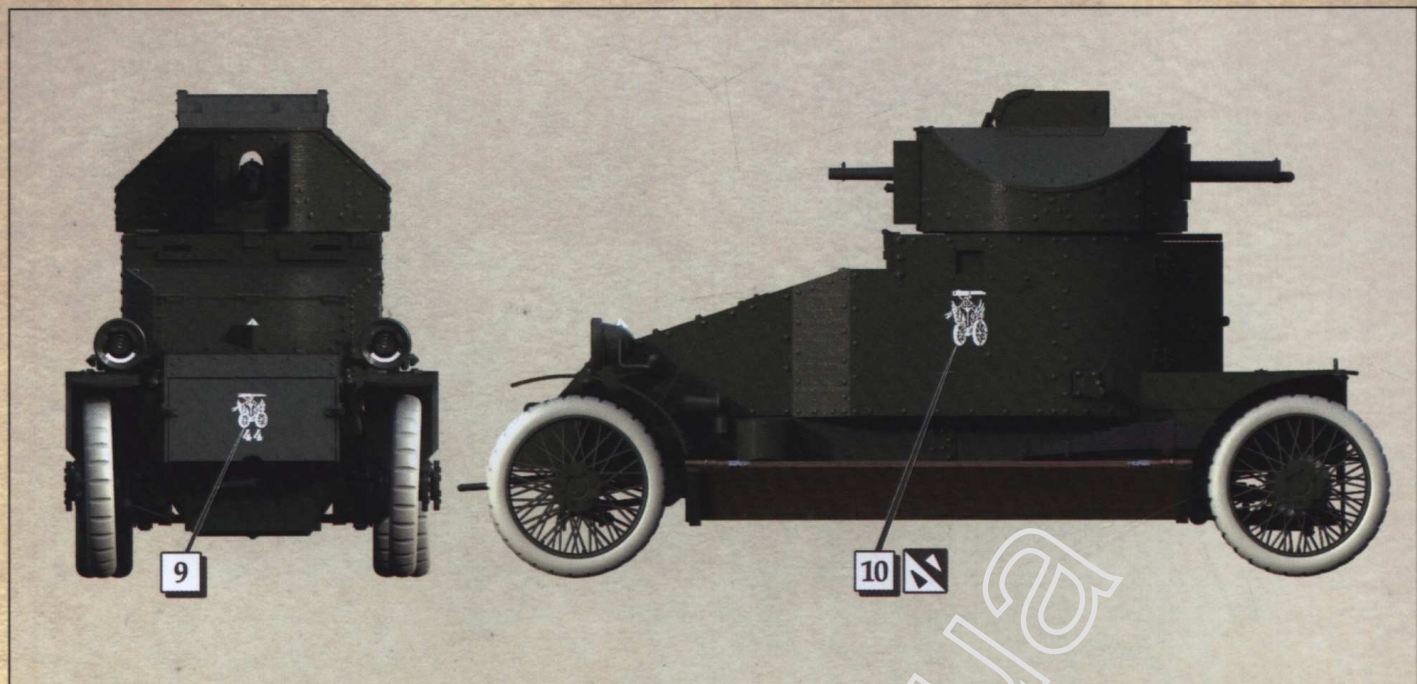

**БА Ланчестеръ, 44-ый пулеметны йавтомобильный взводъ.  
г. Слуцкъ, Западный фронтъ, июль 1916 г.**

Russian Service Lanchester, 44th Automobile machine gun platoon, Slutsk, Western Front, July 1916

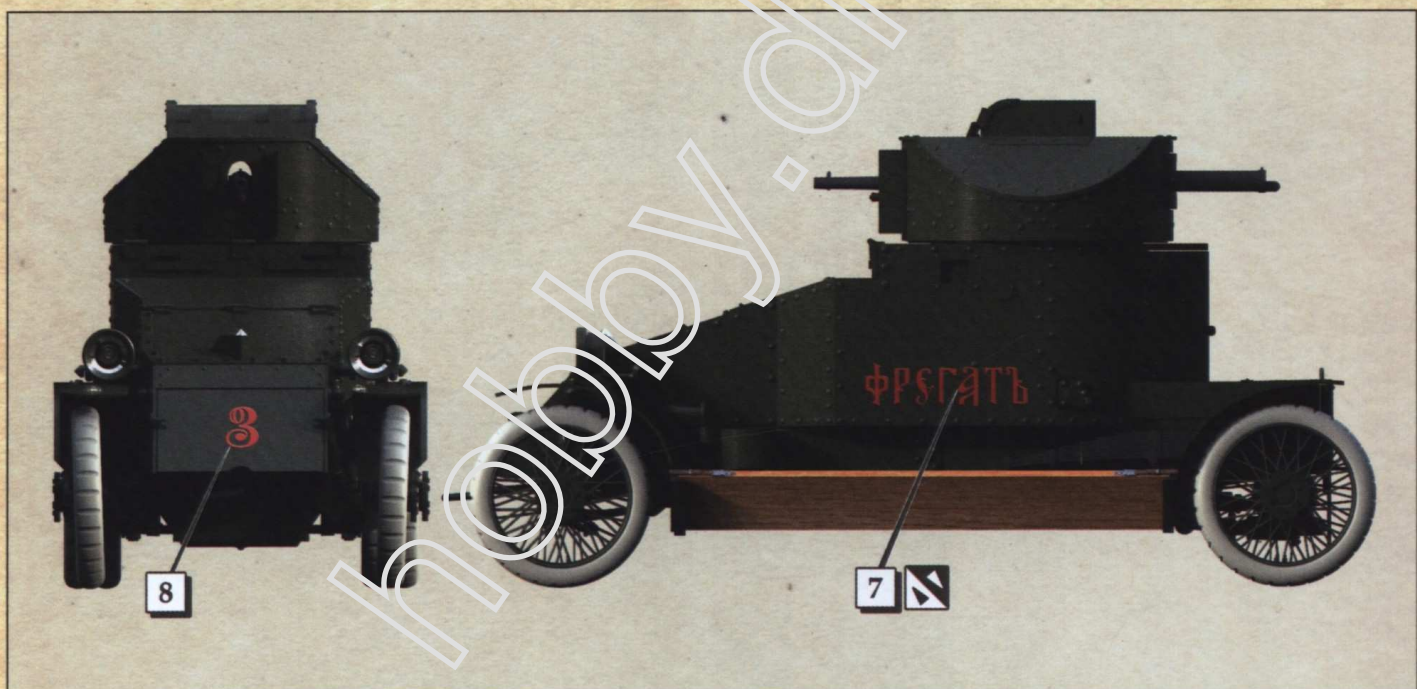

**БА Ланчестеръ «ФРЕГАТЪ» 9-ый пулеметный автомобильный взводъ.  
Юго-Западный фронтъ, мартъ 1916 г.**

Russian Service Lanchester "Frigate", 39th Automobile machine gun platoon,  
South-Western Front, March 1916

**Сведения об окраске "Ланчестеров" на русской службе не полны и отрывочны. По некоторым сведениям броневики окрашивались в защитные цвета, близких к британским аналогам service khaki или moss green.**

Information about the Green colour for Lanchester AC in "Russian service" is incomplete and fragmentary. According to some reports, armored cars were painted in protective colors, similar to the British service khaki or moss green.

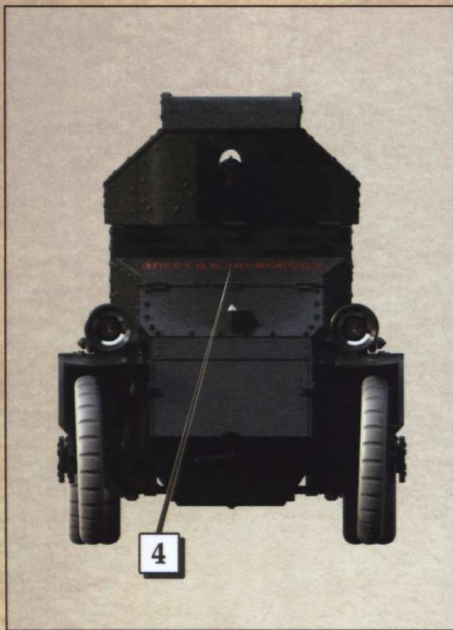

**БА Ланчестеръ «ВПЕРЕДЪ ЗА СВОБОДУ» 9-ый броневой автомобильный дивизионъ. Тарнополь, Юго-Западный фронтъ, июль 1917 г.**

Russian Lanchester "Vpered za svobodu"  
9th Armoured car division  
Tarnopol, South-Western Front,  
July 1917

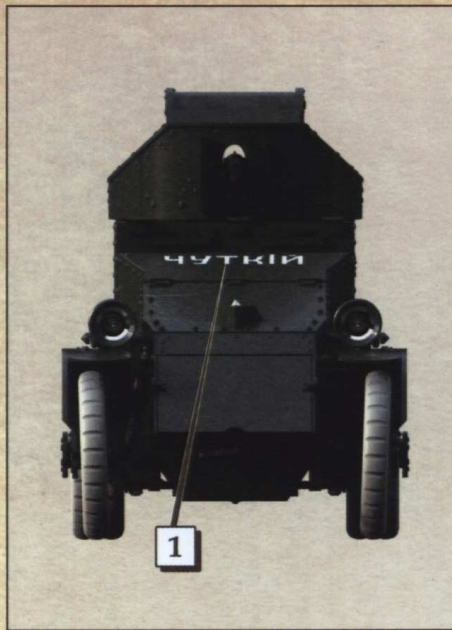

**БА Ланчестеръ «ЧУТКІЙ» Запасной броневой автомобильный дивизионъ. г. Петроградъ, февраль 1917 г.**

Russian Lanchester "Chutky"  
Reserved armoured car division  
Petrograd, February 1917

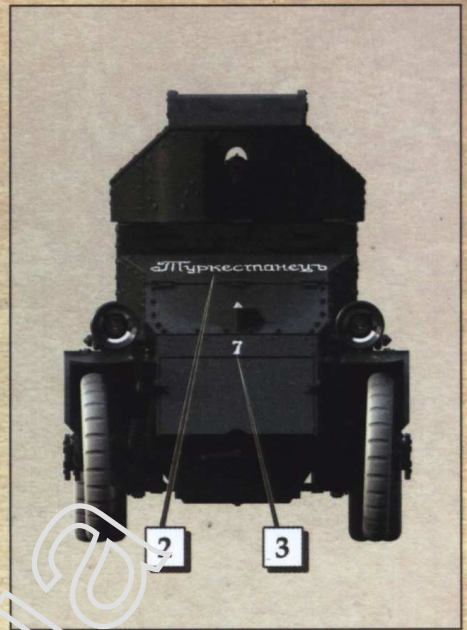

**БА Ланчестеръ «Туркестанецъ» 46-ый пулеметный автомобильный взводъ. г. Борисовъ, Юго-Западный фронтъ, августъ 1916 г.**

Russian Lanchester "Turkestanets"  
46th Automobile MG platoon  
Borisov, South-Western Front,  
August 1916



**Подъ наименованіемъ проступаетъ старый номеръ 6.В.І. - "дороссійского" періода службы автомобиля въ RNAS**  
The old markings 6.B.I. appears under Russian name "ISKRA" - "pre-Russian" period of service in the RNAS (Should be faded under the green paint)

**БА Ланчестеръ «ИСКРА» г. Вильна, Западный фронтъ**  
Russian Service Lanchester "Iskra (Spark)"  
Vilna, Western front