

# Транспортный самолёт Ан-22 "Антей"

## Транспортный самолёт Ан-22 "Antey"

Ан-22 "Антей" - советский тяжёлый турбовинтовой транспортный самолёт. Первый советский широкофюзеляжный самолёт. Первый полёт был выполнен в 1965 году. Серийно произведено 68 экземпляров.

Самолёт предназначен для перевозки на большие расстояния тяжёлой и крупногабаритной боевой техники и войск, а также для десантирования парашютным и посадочным способами воздушных десантов.

Использовался в ВВС СССР, продолжает использоваться в ВВС РФ.

|                       |                                  |                              |                                  |
|-----------------------|----------------------------------|------------------------------|----------------------------------|
| Длина - 57,31м        | Максимальная скорость - 650 км/ч | Практический потолок - 9000м | Пассажироместимость -            |
| Размах крыла - 64,40м | Крейсерская скорость - 560 км/ч  | Длина разбега - 1460м        | 28 сопровождающих груз, или      |
| Высота - 12,54м       | Практическая дальность - 5225 км | Длина пробега - 800-1040м    | 290 солдат, или 202 раненых,     |
| Экипаж - 5-7 человек  | Перегоночная дальность - 8500 км | Грузоподъёмность - 60000 кг  | или 150 парашютистов-десантников |

Ан-22 "Antey" - is a Soviet heavy-weight turbo-prop transport airplane. It is the first Soviet widebody airplane. The first flight was in 1965. 68 copies were produced serially.

It was designed for transportation for big distance heavy and big-volume military equipment and troops, as well as for parachute landing. It was used by Soviet air forces, and now used by air forces of Russian Federation.

|                    |                              |                              |  |
|--------------------|------------------------------|------------------------------|--|
| Length - 57,31 m   | Maximum speed - 650 km/h     | Service ceiling - 9000 m     | Passenger capacity: 28 cargo attendant people, |
| Wingspan - 64,40 m | Cruising speed - 560 km/h    | Takeoff run - 1460 m         | or 290 soldiers, or 202 wounded,               |
| Height - 12,54 m   | Practical distance - 5225 km | Track length - 800-1040 m    | or 150 paratroopers                            |
| Crew - 5-7 people  | Ferry distance - 8500 km     | Carrying capacity - 60000 kg |  |

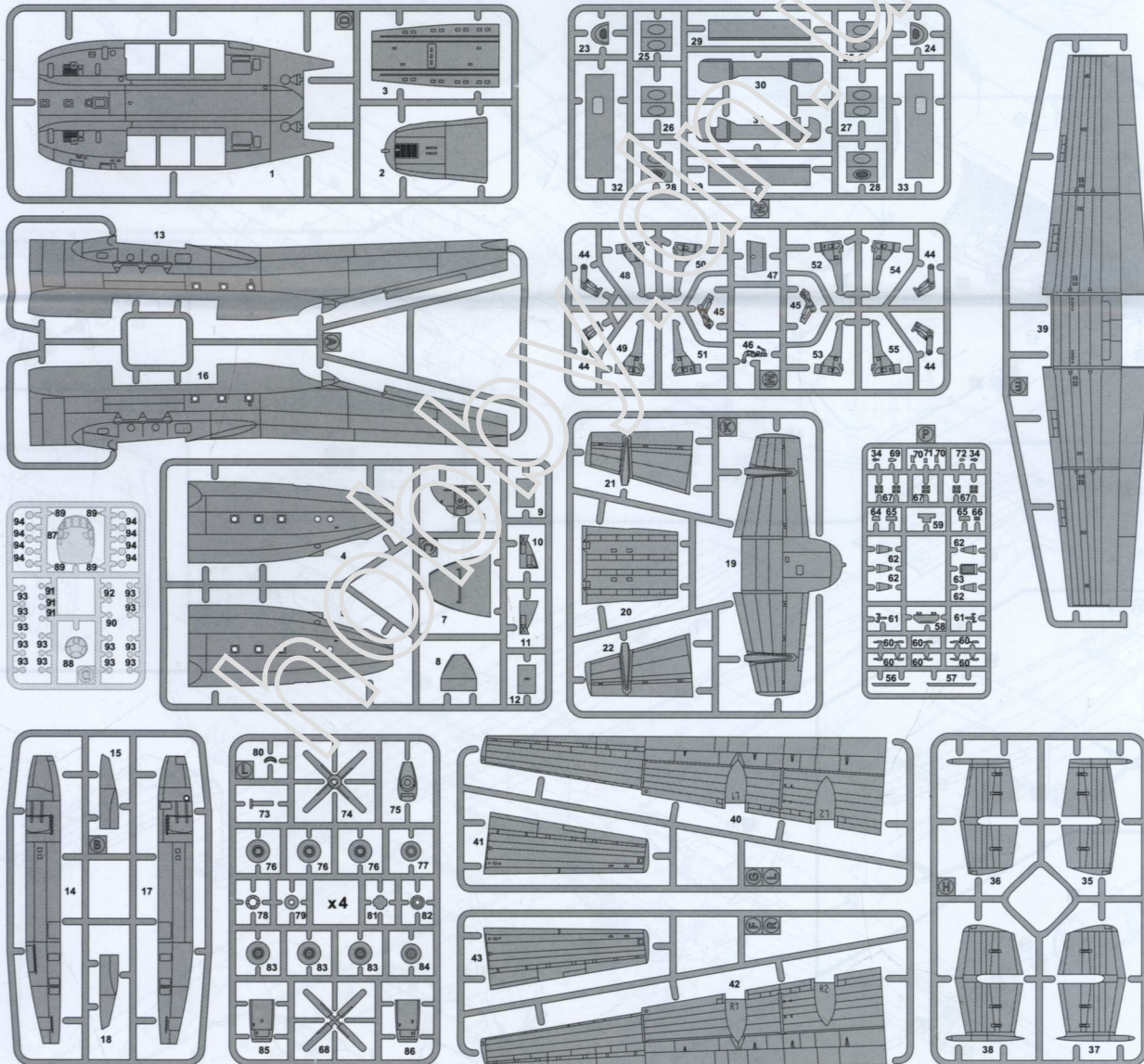

USED SYMBOLS / ИСПОЛЗУЕМЫЕ СИМВОЛЫ

① Number parts  
Номер детали

1 Stages of assembly  
Этап сборки

☉ Glue  
Клей

⊗ Don't glue  
Не клеить

● Symmetric assembly  
Симметричная сборка

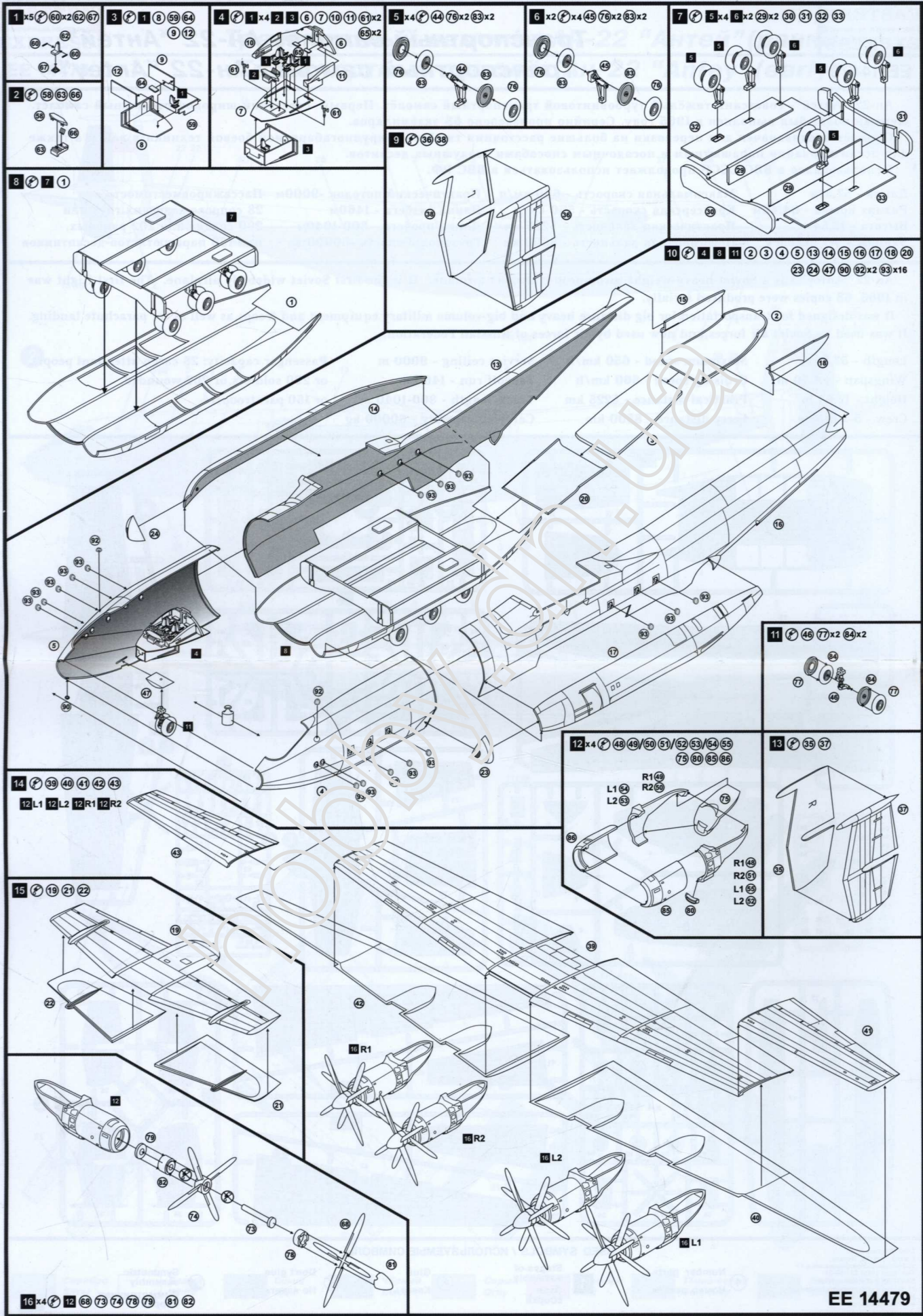

17 9 10 13 14 15 67 68

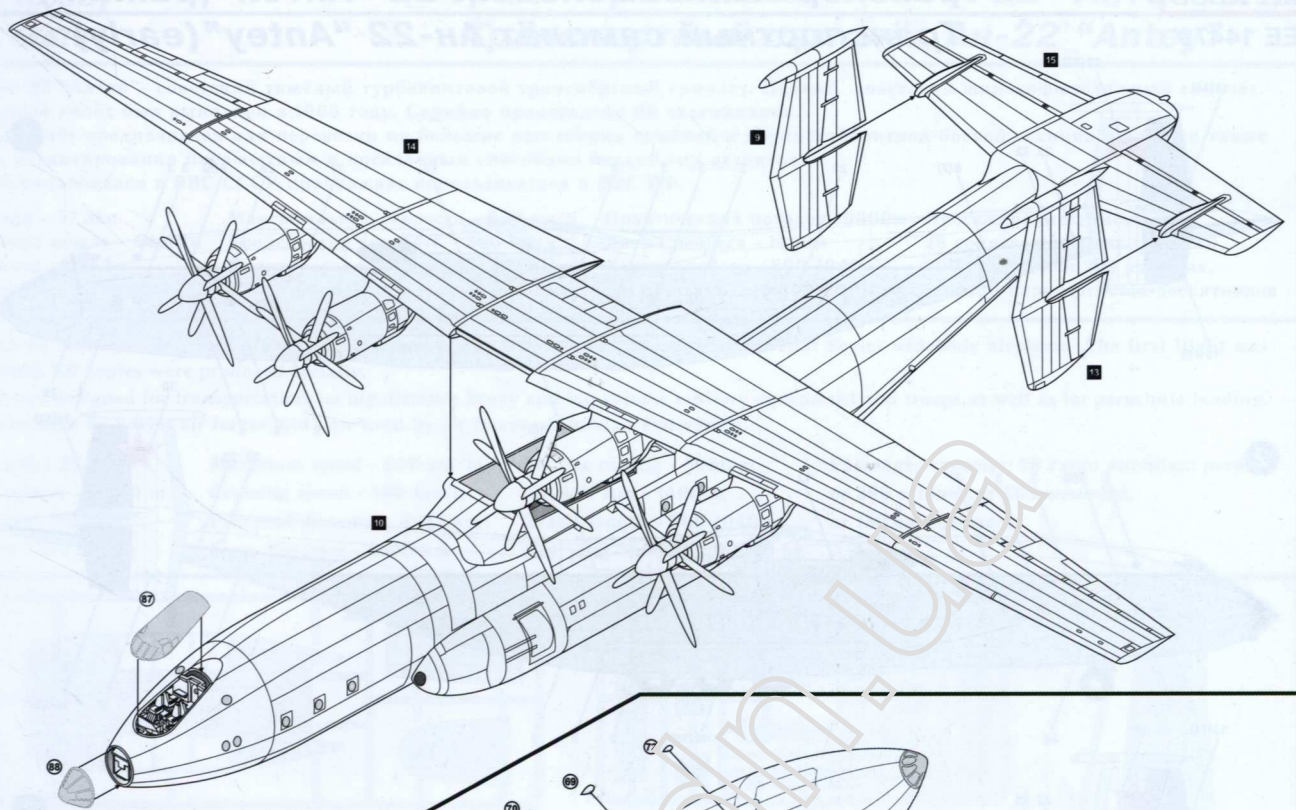

18 17 66 69 70 72 89

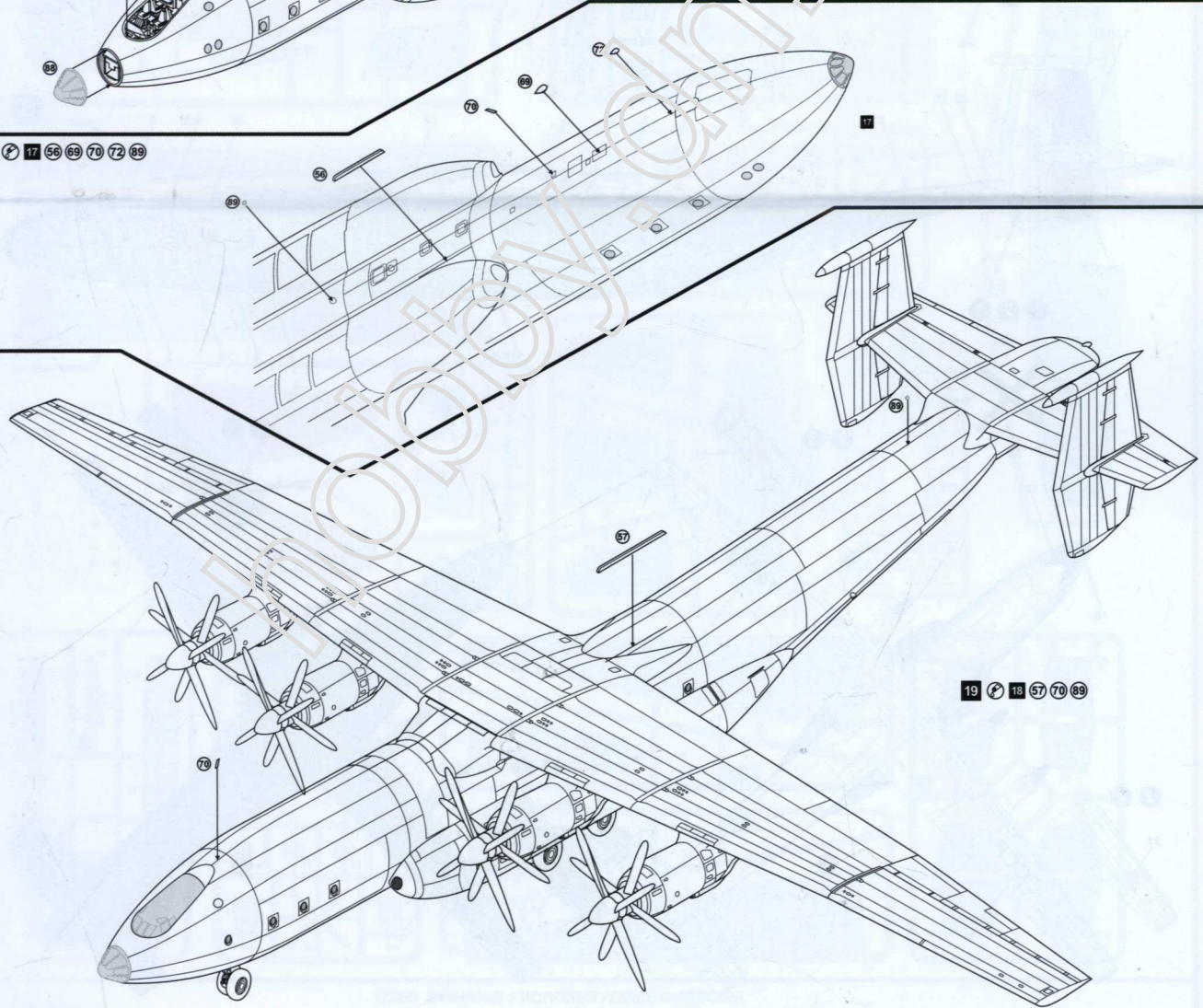

19 18 57 70 89

**Транспортный самолёт Ан-22 "Антей" (ранний)**

**Transport aircraft An-22 "Antey" (early)**

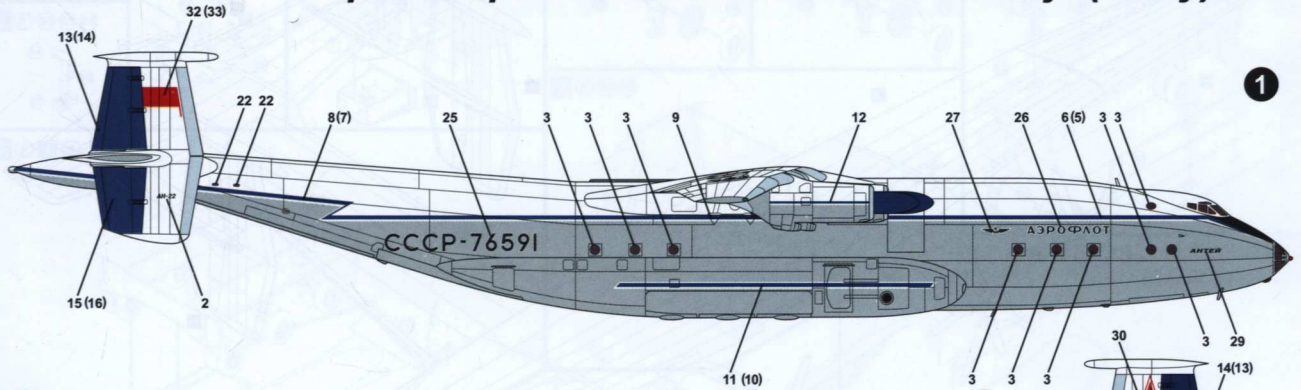

1

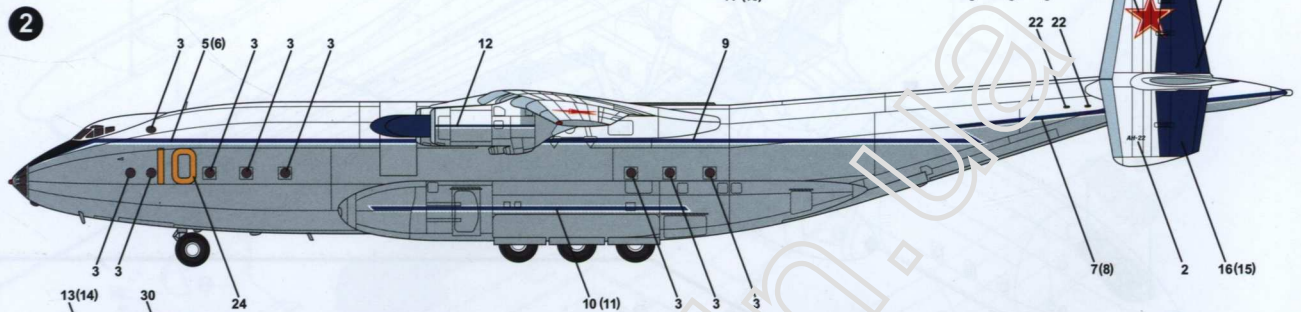

2

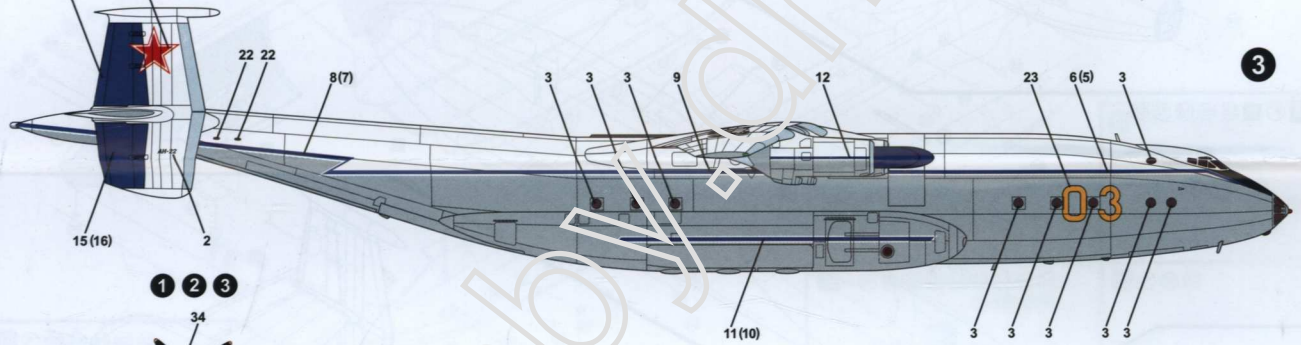

3

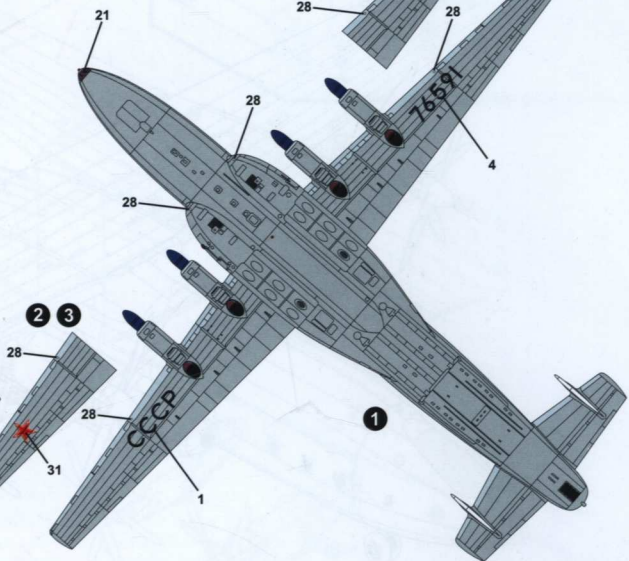
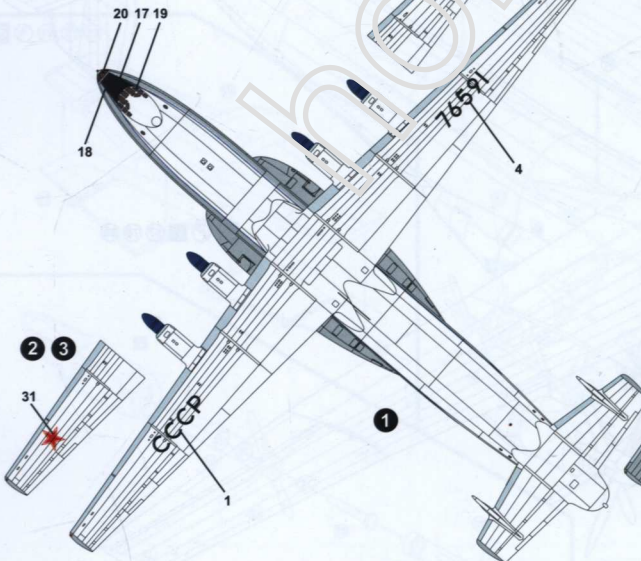
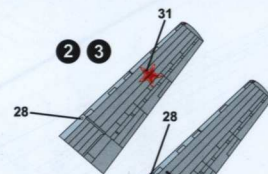

- Серебро  
Silver
- Белый  
White
- Синий  
Blue
- Чёрный  
Black
- Серый  
Grey
- Красный  
Red
- Тёмно-серый  
Dark Grey
- Жжённый металл  
Burnt Metal

