



Лондонское такси Тип AG 1910 г.

«Рено» AG1 появился в 1907 году. Основным в ряду AG1 был автомобиль мощностью до 10-12 л.с., с закрытым кузовом «ландоле» для двух пассажиров.

Благодаря прочности и надежности эти автомобили стали в 1908-1914 годах самыми популярными парижскими такси (больше 2000 штук).

Автомобиль Renault 8 CV Тип AG использовался также в компаниях такси Лондона.

Технические характеристики автомобиля «Модель AG1»

Число мест.....	4
Сухая масса, кг.....	1060
Длина, мм.....	3750
Ширина, мм.....	1550
Высота, мм.....	2150
База, мм.....	2620
Колея, передняя, мм.....	1250
Колея, задняя, мм.....	1275
Двигатель.....	«Рено», 2-цил., 1,2 л., 10 л.с.
Максимальная скорость, км/ч.....	45
Запас хода по шоссе, км.....	400

Type AG 1910 London Taxi

Renault AG1 car was appeared in 1907. The main in the AG1 series was a car up to 10-12 hp with a closed body «landaulet» for two passengers and a simple canopy over the driver's seat.

Due to the strength and reliability of these cars in 1908-1914 it became the most popular Parisian taxi (more than 2000 pieces).

Another early customers of Renault 8 CV Type AG car were London taxi companies.

Technical Specifications of Model AG1 car

Seats.....	4
Empty weight, kg.....	1060
Length, mm.....	3750
Width, mm.....	1550
Height, mm.....	2150
Wheel base, mm.....	2620
Track front, mm.....	1250
Track rear, mm.....	1275
Engine.....	Renault, 2 cyl., 1,2 l., 10 hp
Max. Speed, km/h.....	45
Range, km.....	400

ВНИМАНИЕ!

Перед сборкой внимательно прочитать руководство по монтажу. Каждая деталь пронумерована. Соблюдать последовательность монтажа. Необходимые рѣзачие инструменты: нож и напильник для зачистки деталей; резиновая лента, клейкая лента и зажимы для сушки бѣлья для прижимания склеиваемых деталей. Детали из пластика очистить в растворе мягкого моющего средства и высушить на воздухе для того, чтобы краски и переводные картинки лучше прилипали. Перед приклеиванием проверить, подходят ли детали и клеить наносить экономно. Хром и краску удалить с поверхностей склеивания. Небольшие детали покрасить легким, как они будут удалены из рамок. Краску необходимо хорошо просушить, только после этого продолжать сборку. Каждую соответствующую переводную картинку отдельно вырезать примерно на 20 секунд окунуть в теплую воду. На обозначенном месте картинку отделить от бумаги и прижать промокающей бумагой.

CAUTION!

Read the instructions thoroughly prior to assembly. Each component is numbered. Adhere to specified sequence of assembly. Tools required: knife and file for removal of components from frame; rubber bond, adhesive tape and clothes pegs for clamping components together after applying adhesive. Clean plastic components in a mild detergent solution and allow to air-dry so that paint and transfers adhere better. Prior to applying adhesive, check to see whether the components fit together; apply adhesive sparingly. Remove chrome and paint from the contact surfaces. Paint small components before removing them from the frame. Allow paint to dry well, and only then continue to assemble. Cut out each transfer individually and immerse in warm water for approx. 20 seconds. Slide transfer off paper and into designated position, then press on with blotting paper.

ИСПОЛЗУЕМЫЕ КРАСКИ / USED COLORS:

	Revell	Tamiya		
A	107	X1	Черный, глянцевый	Gloss Black
B	131	X7	Красный, глянцевый	Gloss Red
C	302	X18	Черный, полуматовый	Semigloss Black
D	161	X5	Зеленый, глянцевый	Gloss Dark Green
E	191	X32	Сталь	Steel

	Revell	Tamiya		
F	192	X12	Латунь	Bright Brass
G	183	XF84	Ржавчина	Rust
H	190	X11	Серебристый	Chrome Silver
J	382	X9	Светло-коричневый	Light Brown

01 СТАДИЯ СБОРКИ
ASSEMBLY STEP

03 СБОРОЧНАЯ ЕДИНИЦА
ASSEMBLY UNIT

■ ПРИ СБОРКЕ НЕ ИСПОЛЗУЕТСЯ
PARTS NOT FOR USE

x2 СДЕЛАТЬ ДВЕ ДЕТАЛИ
MAKE 2 PCS

A ИСПОЛЗУЕМАЯ КРАСКА
USED COLOR

? ПРОИЗВОЛЬНЫЙ ВЫБОР
OPTIONAL

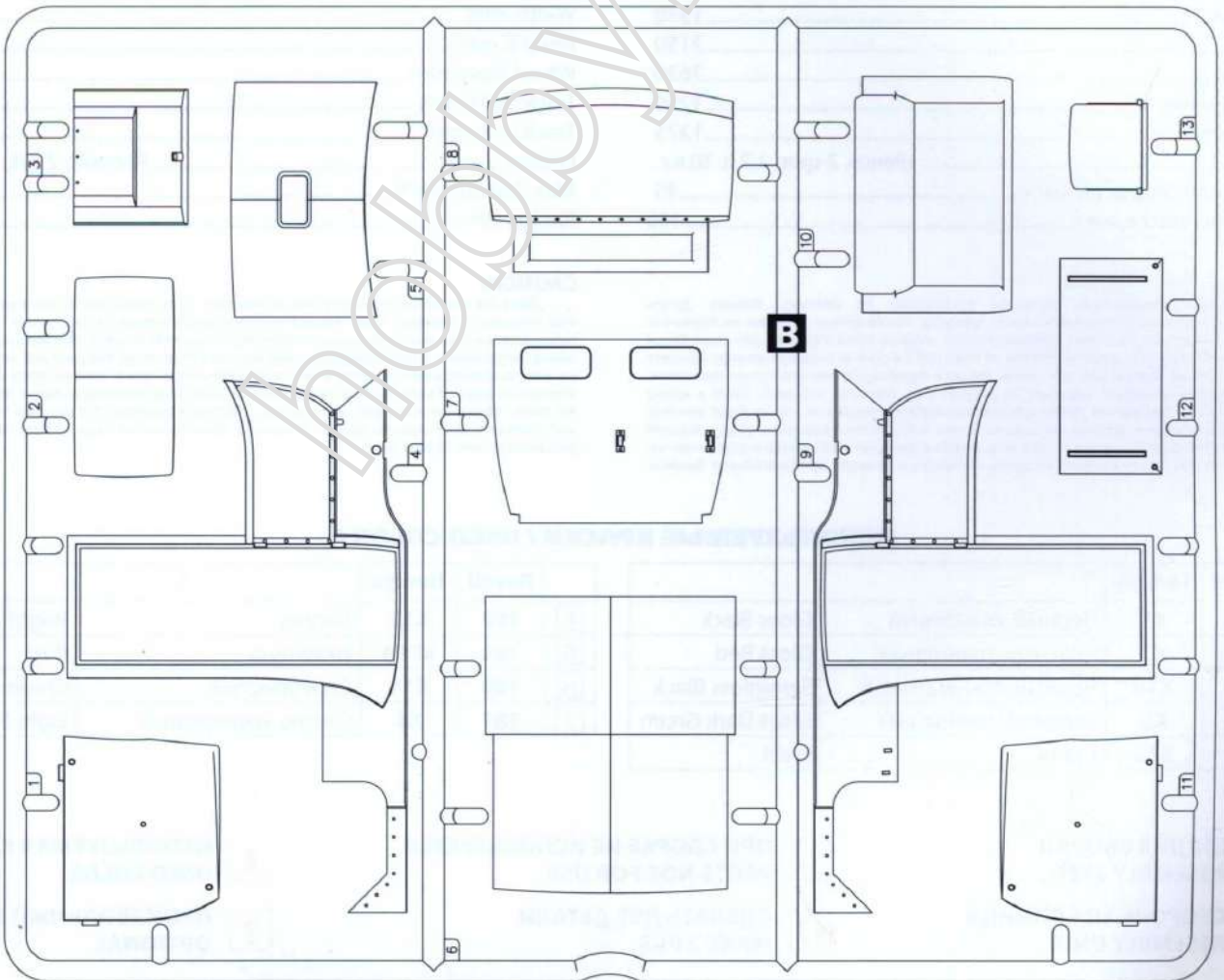
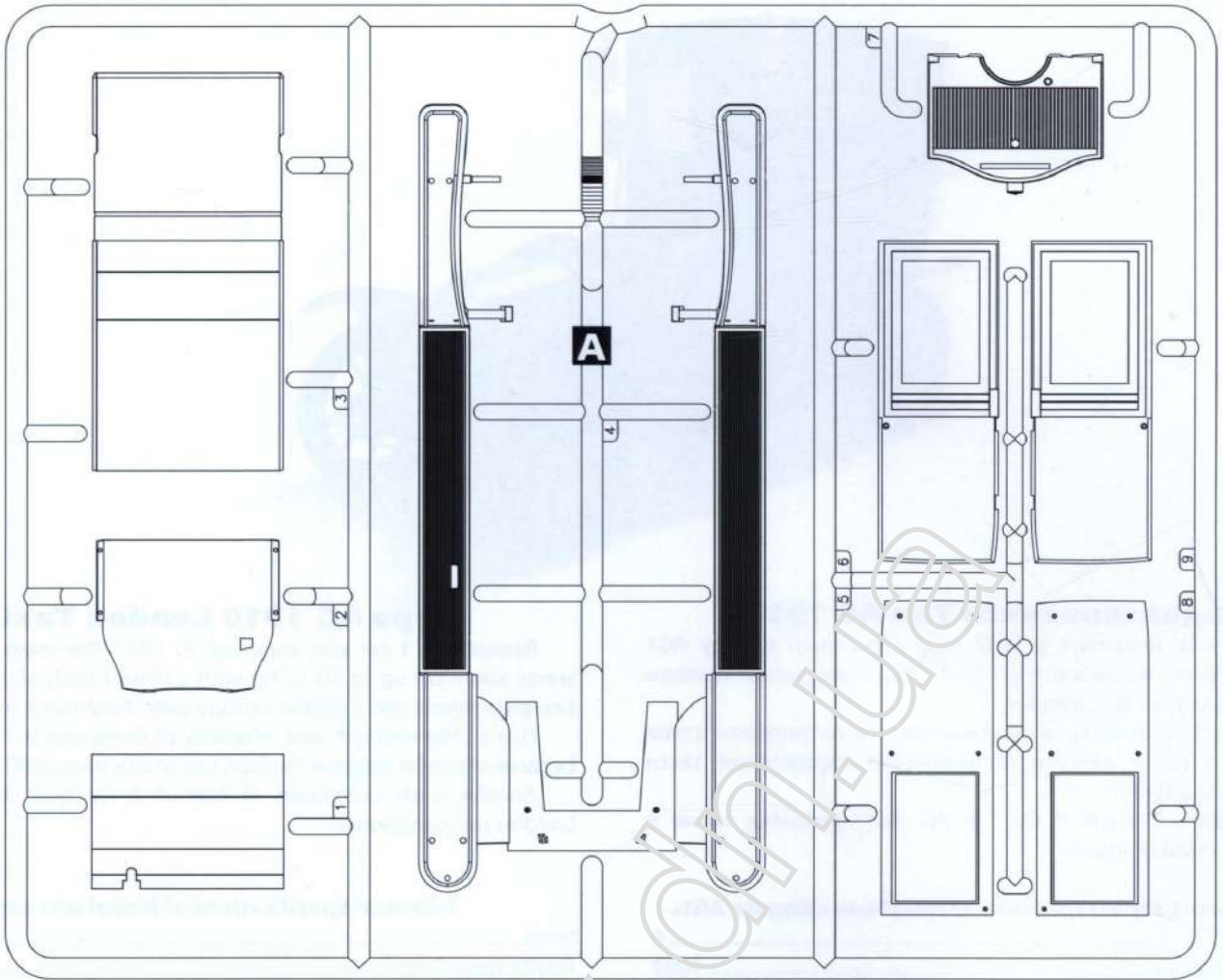

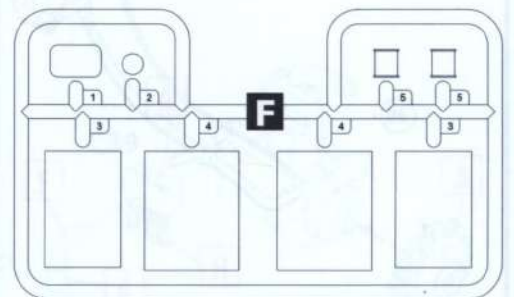
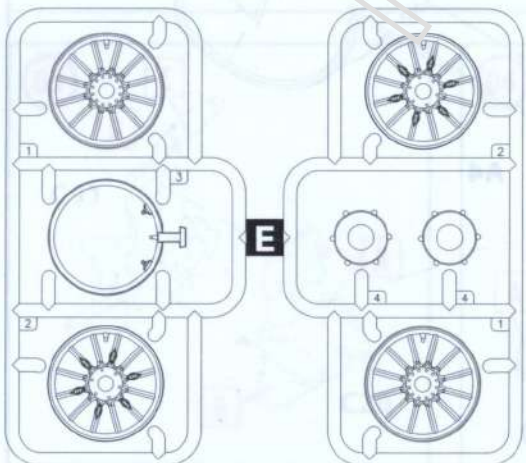
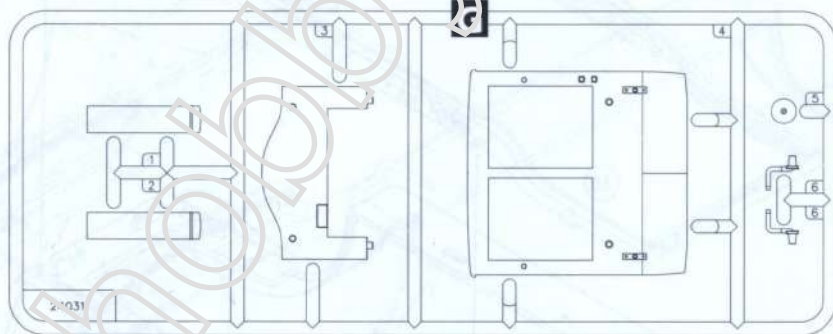
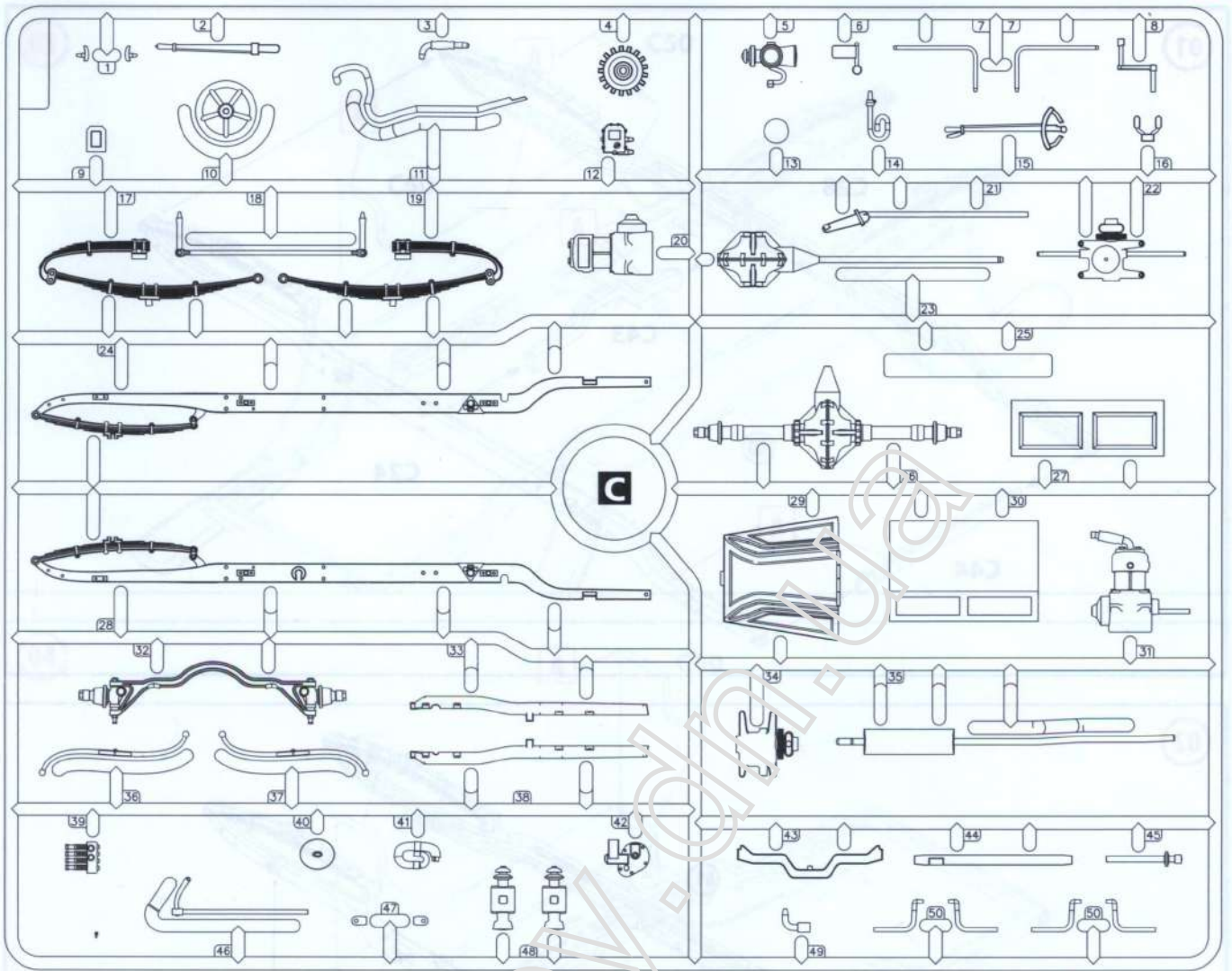

01

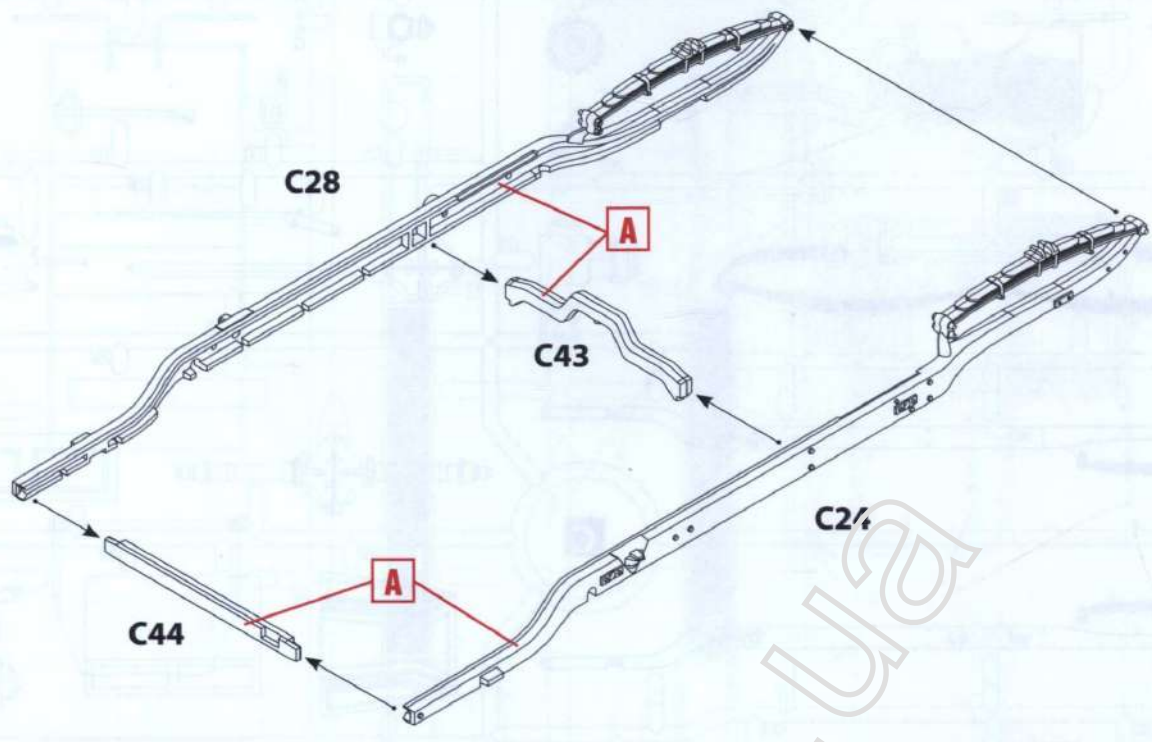

02

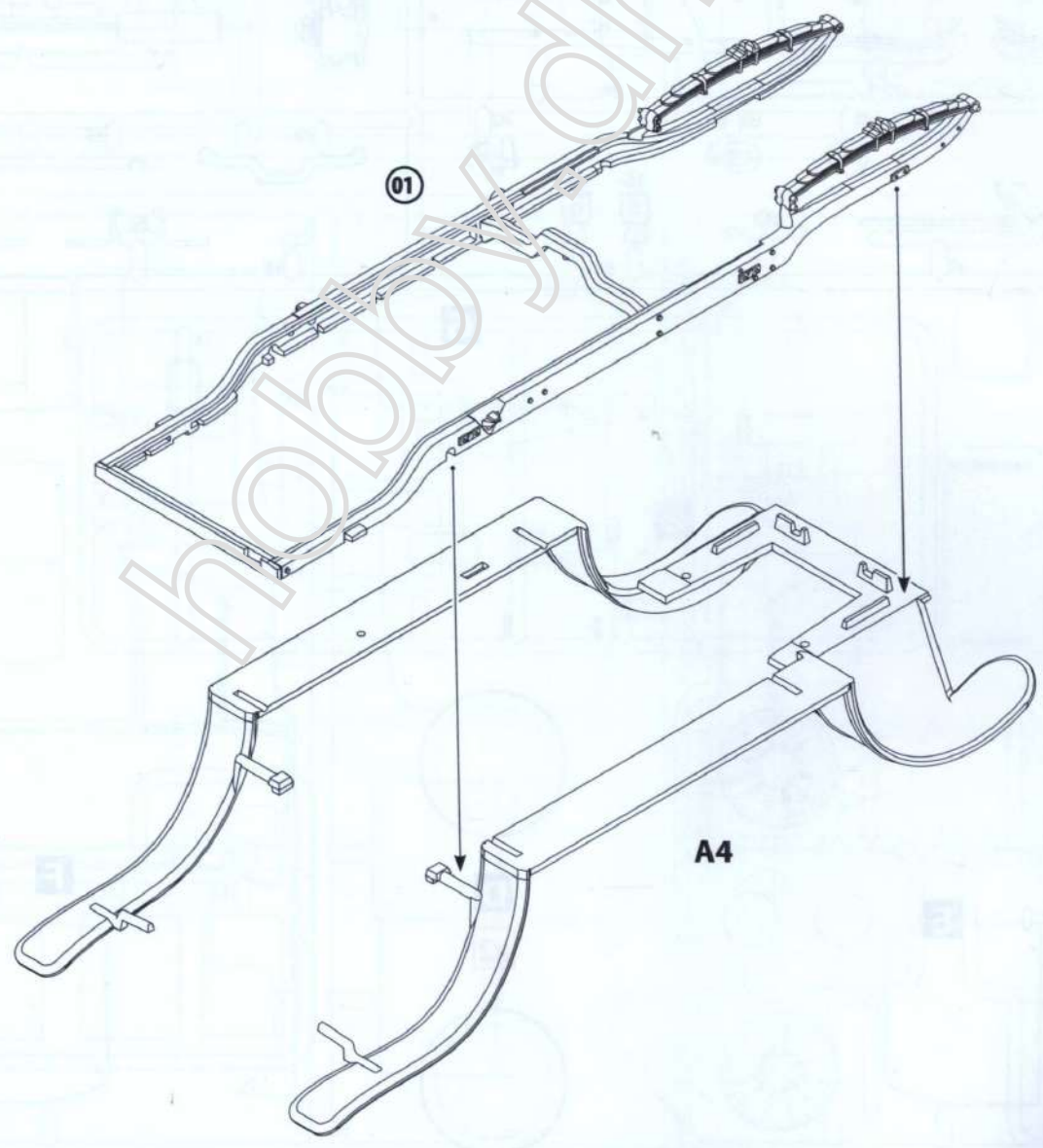

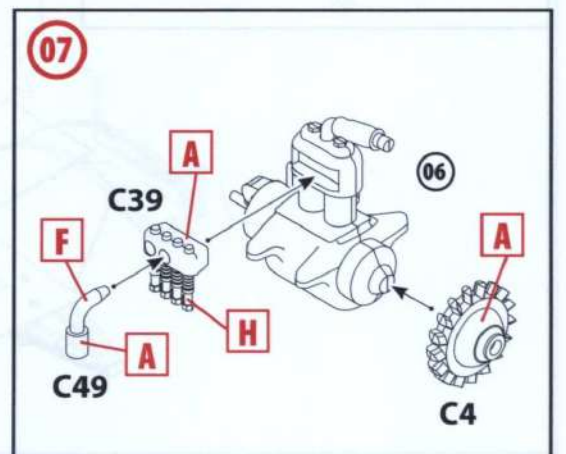
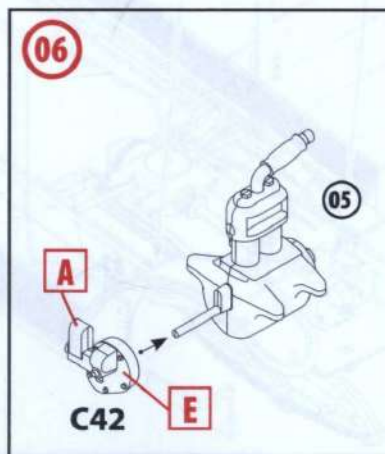
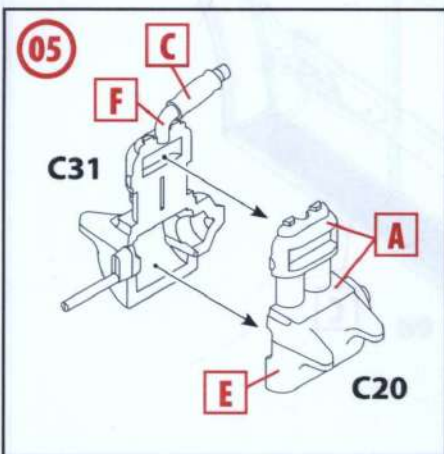
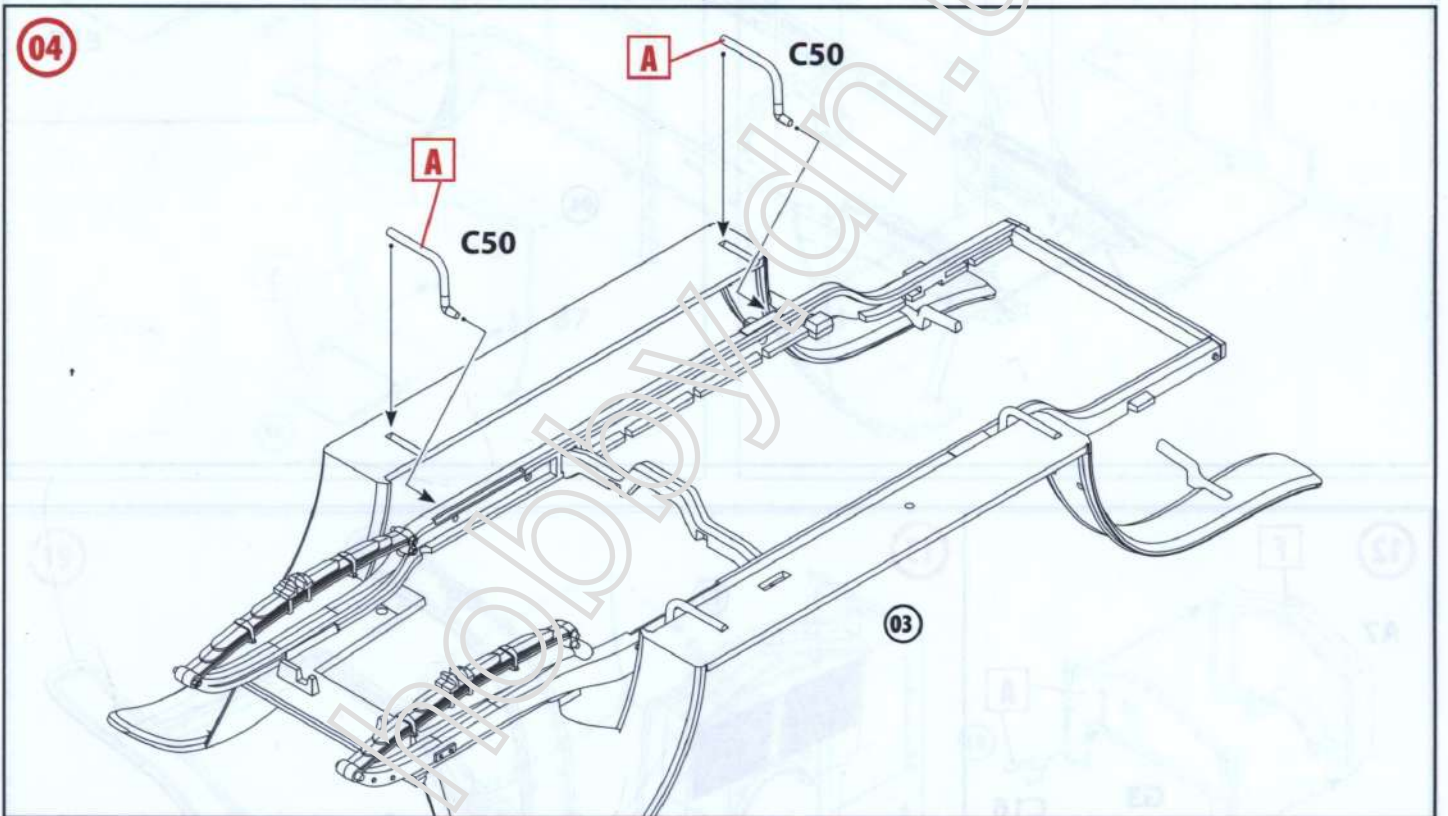
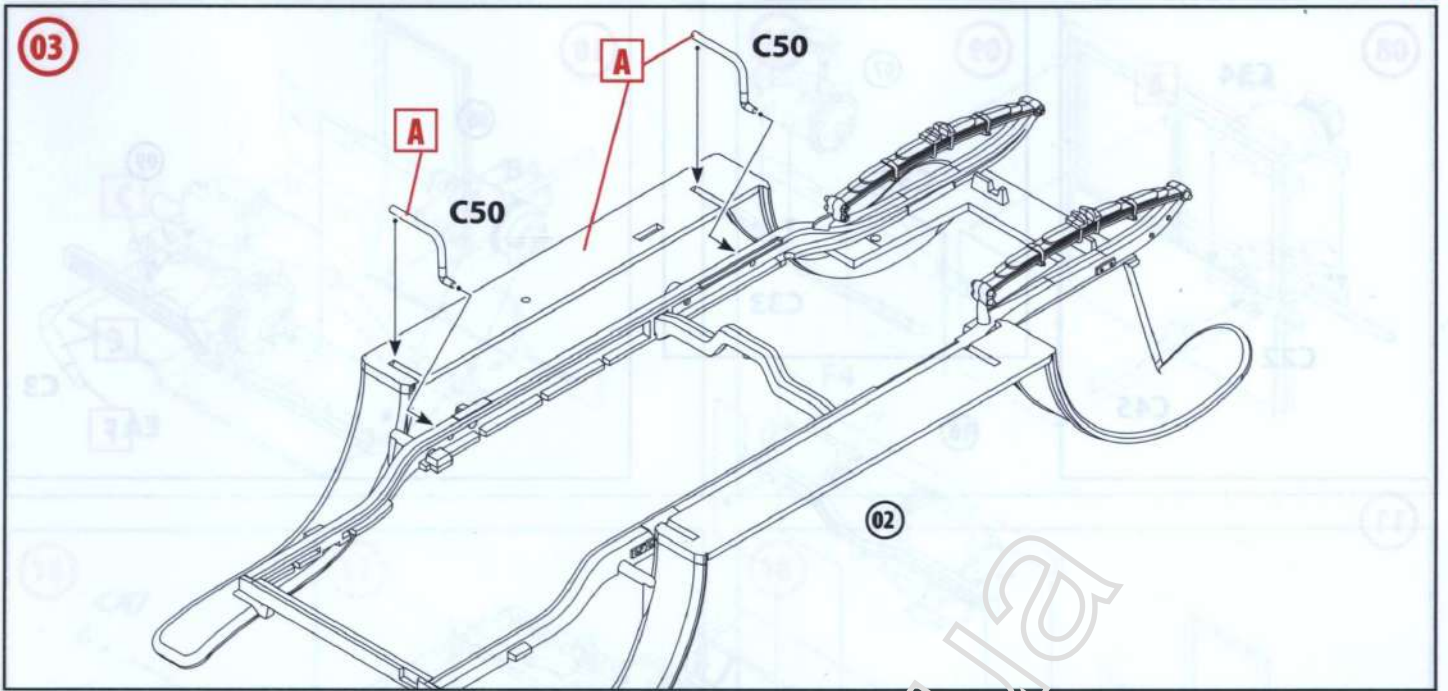

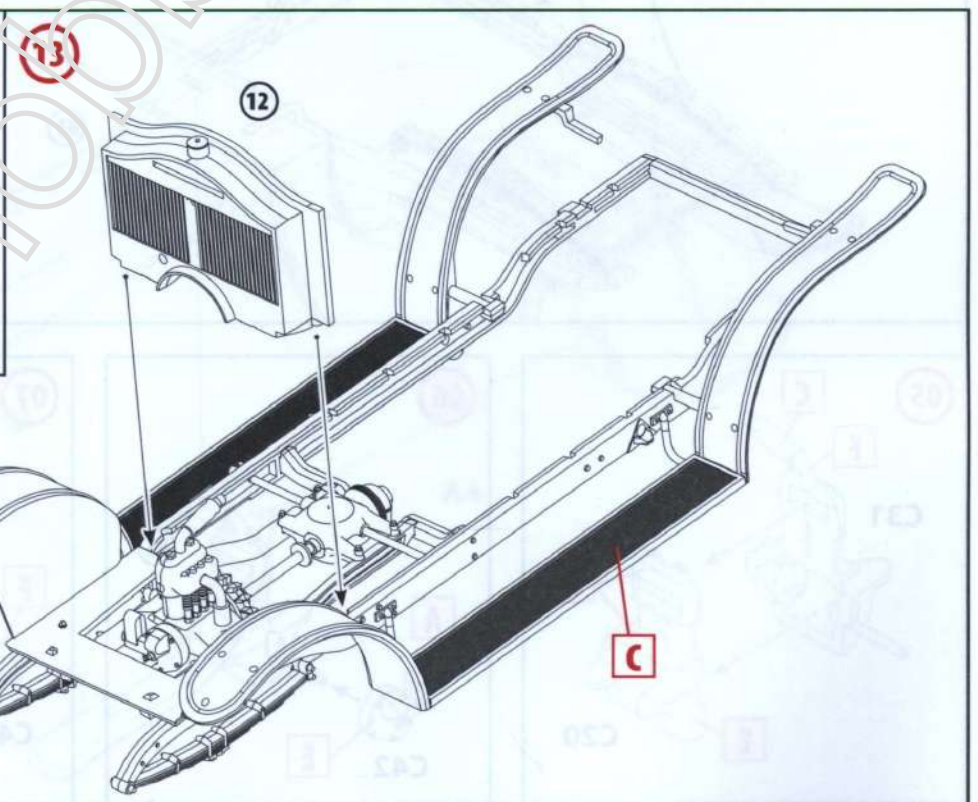
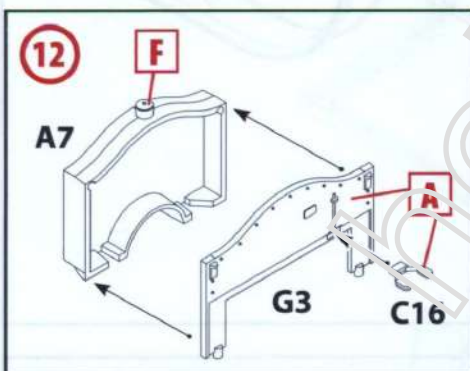
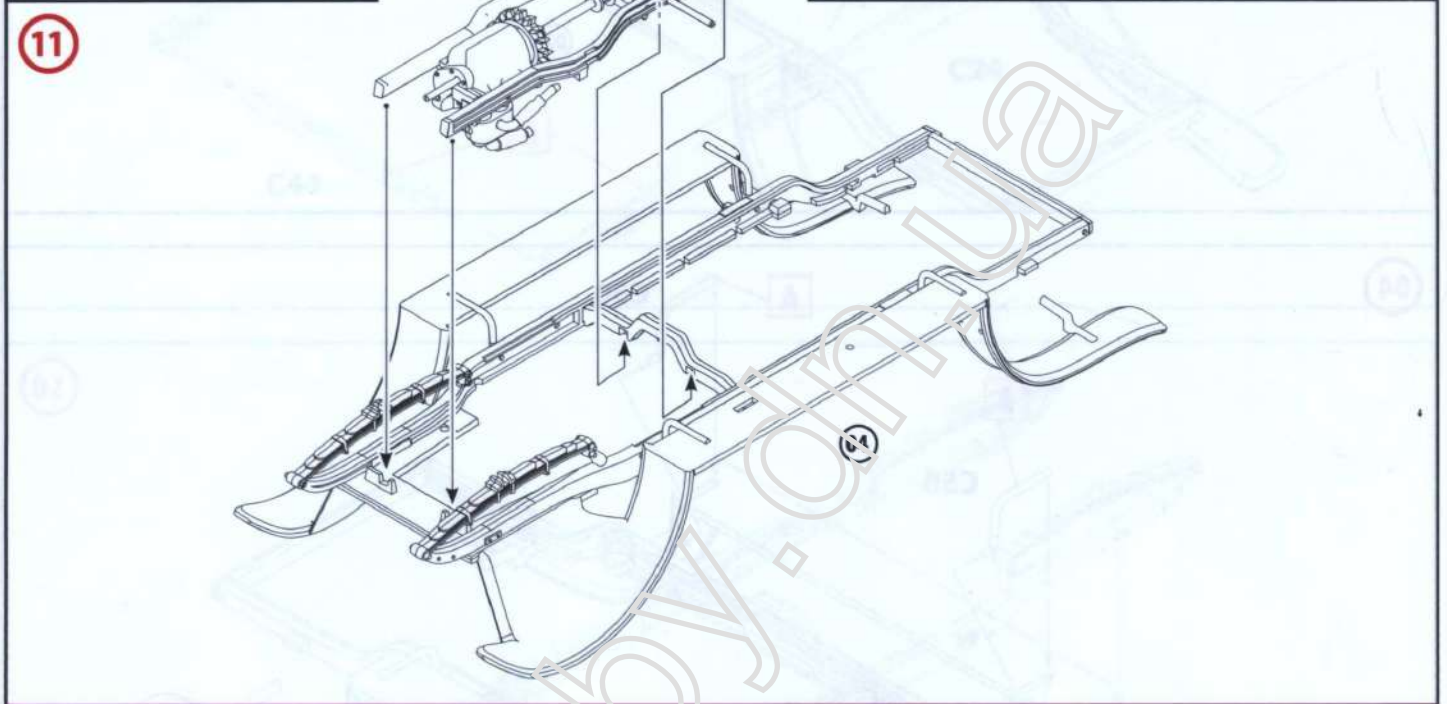
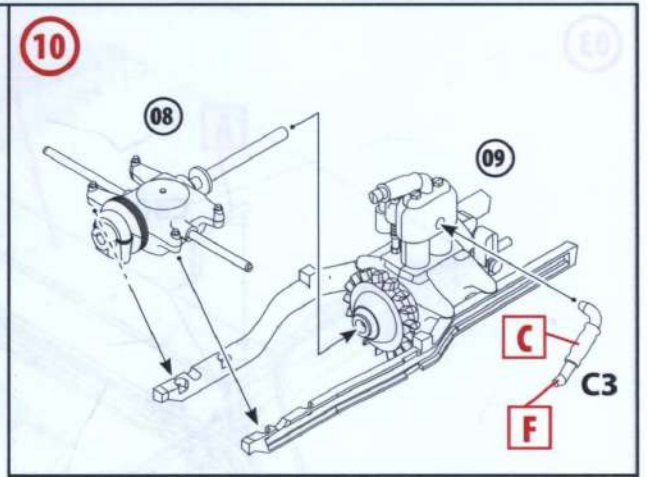
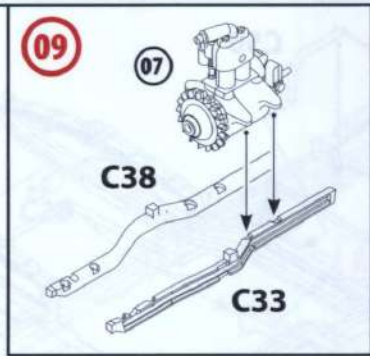
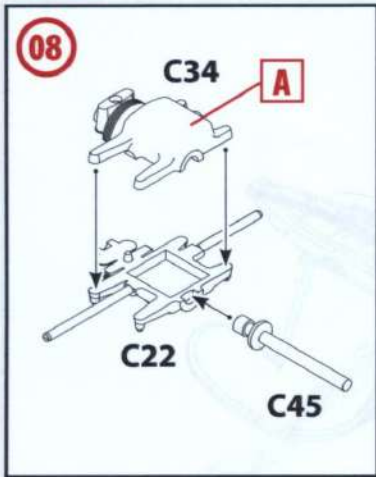

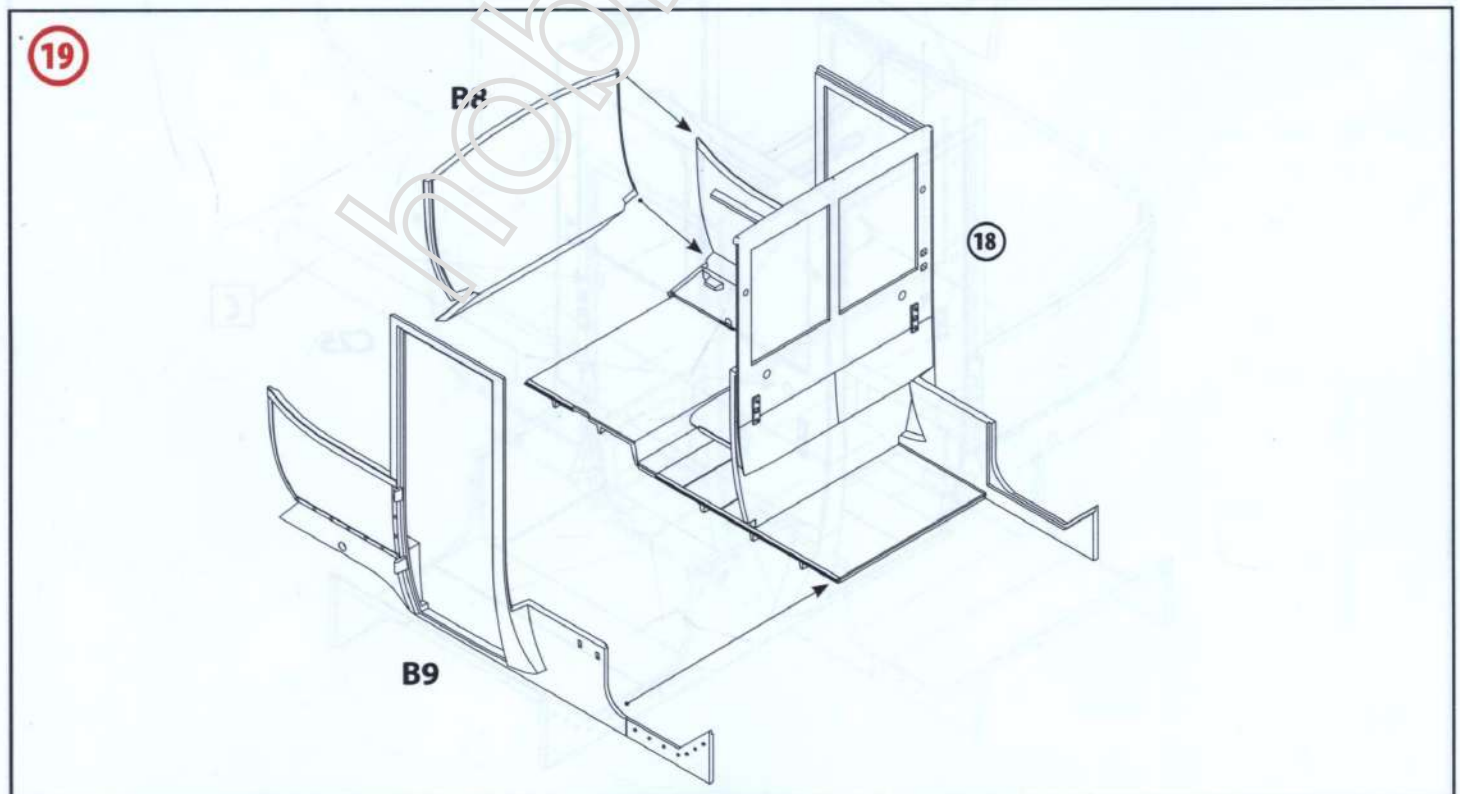
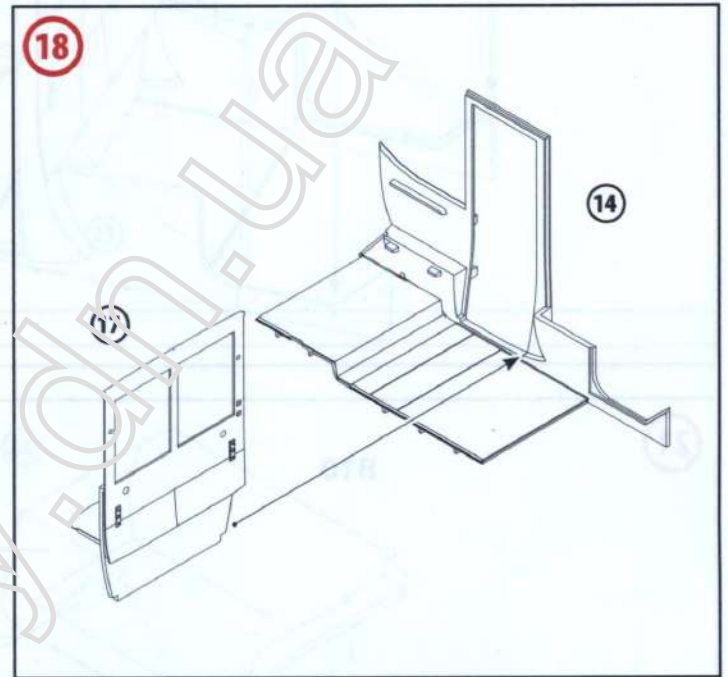
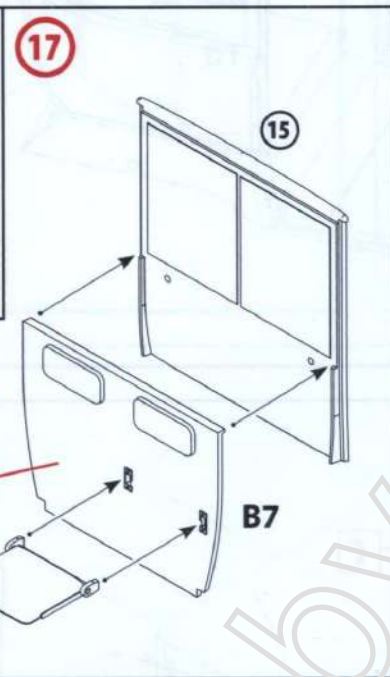
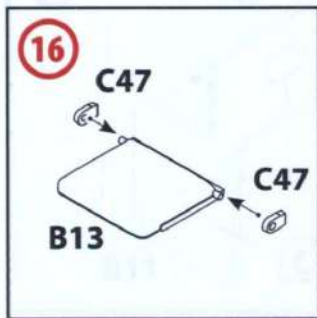
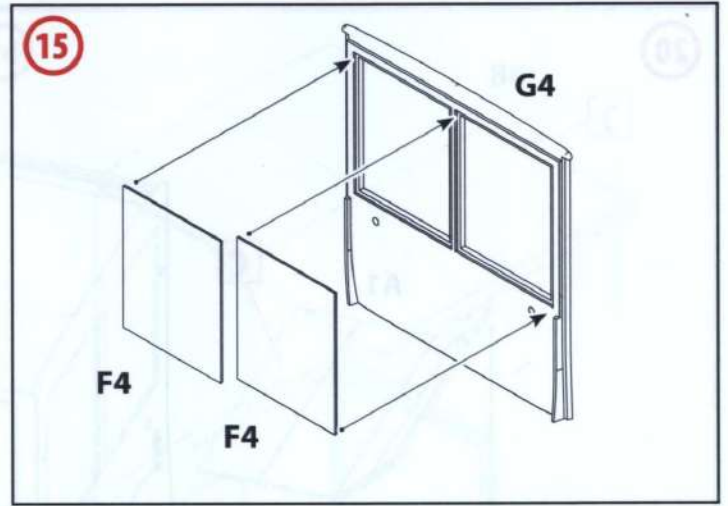
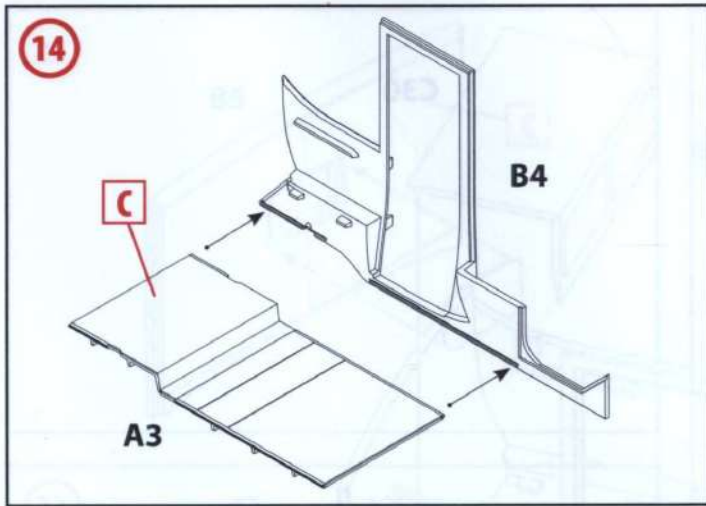

20

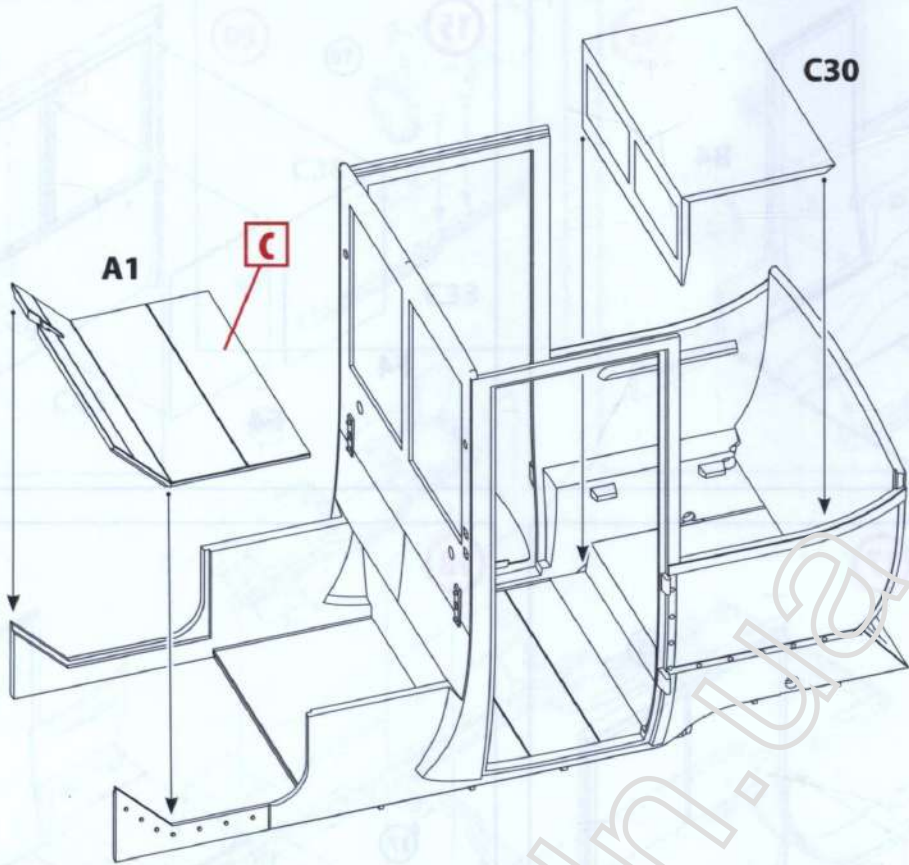

21

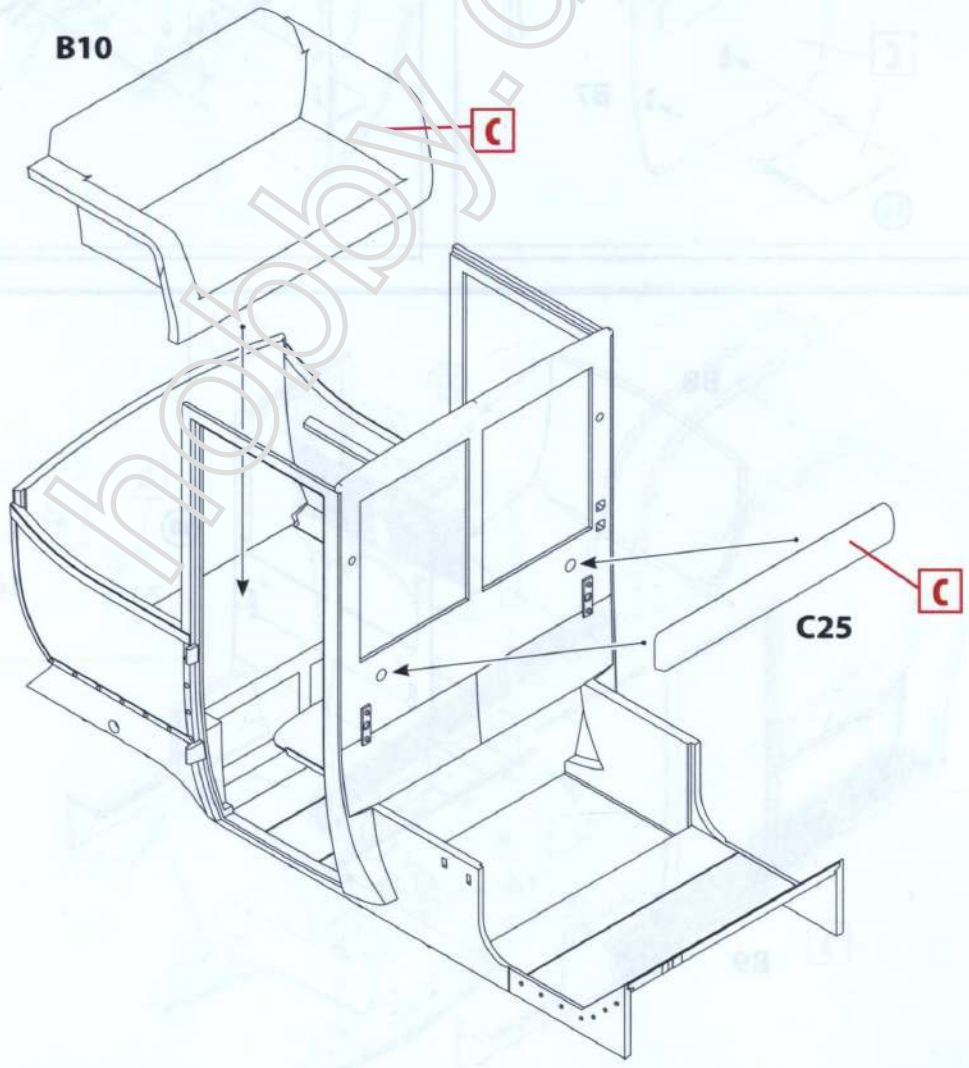

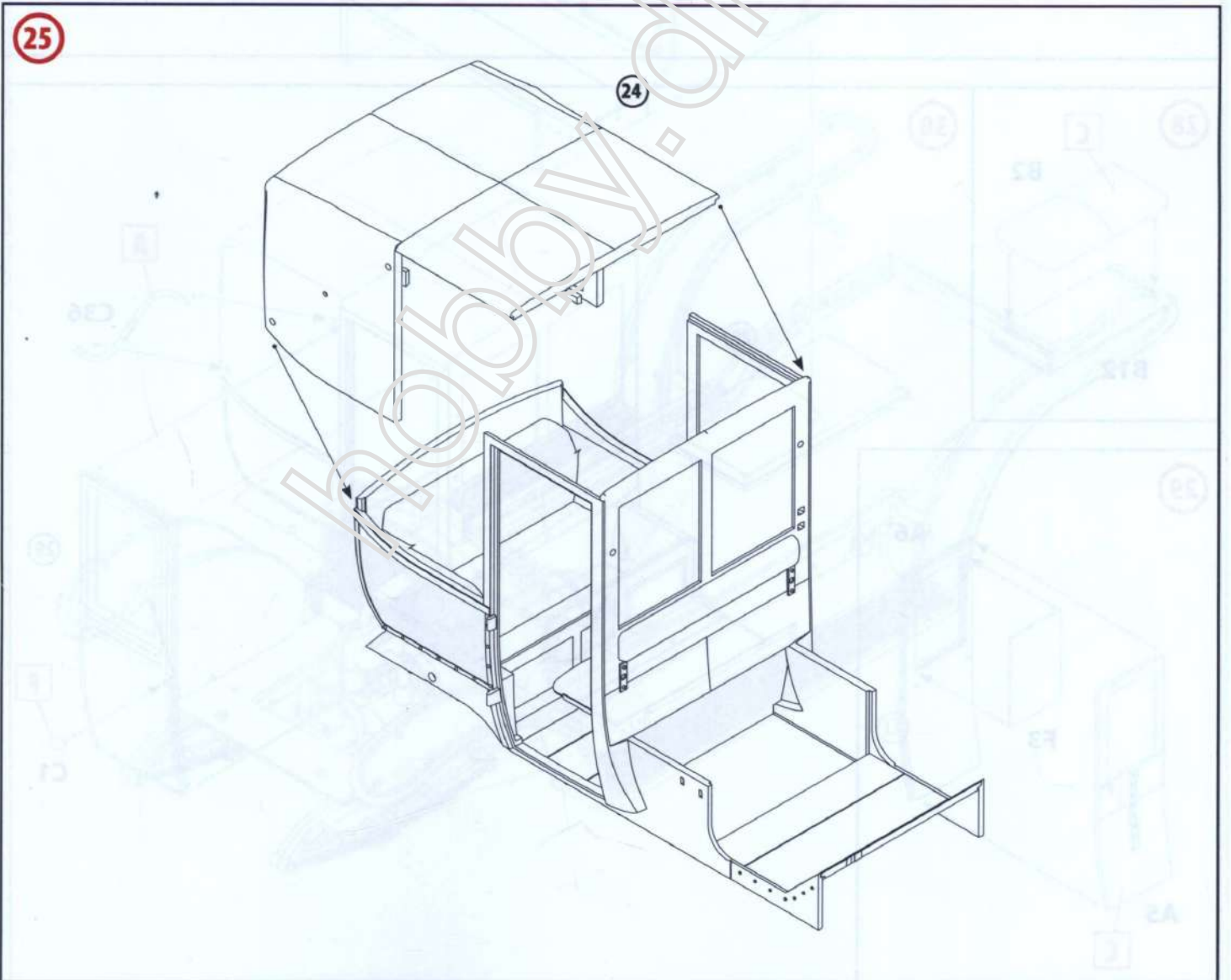
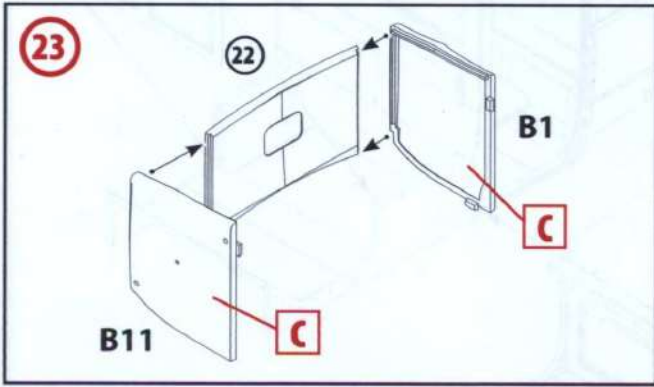
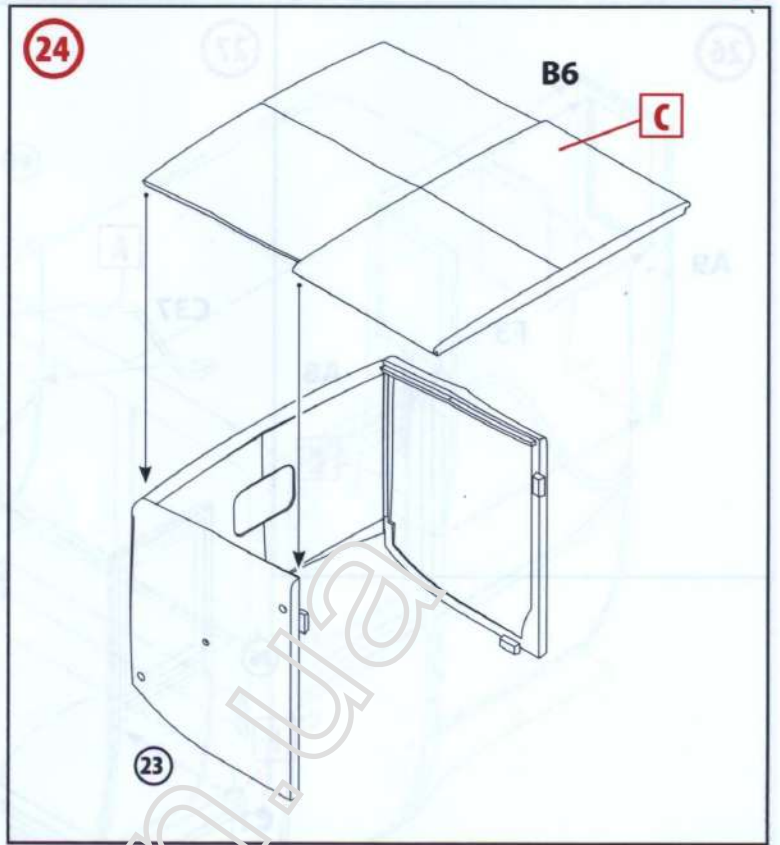
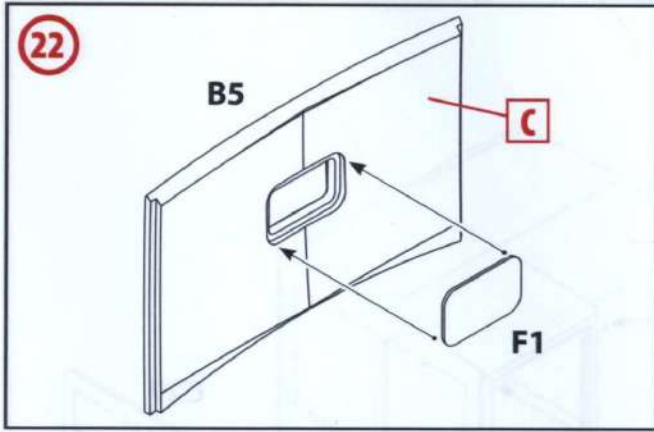

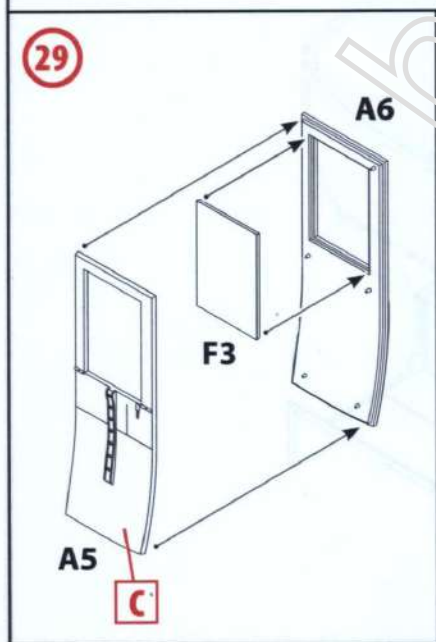
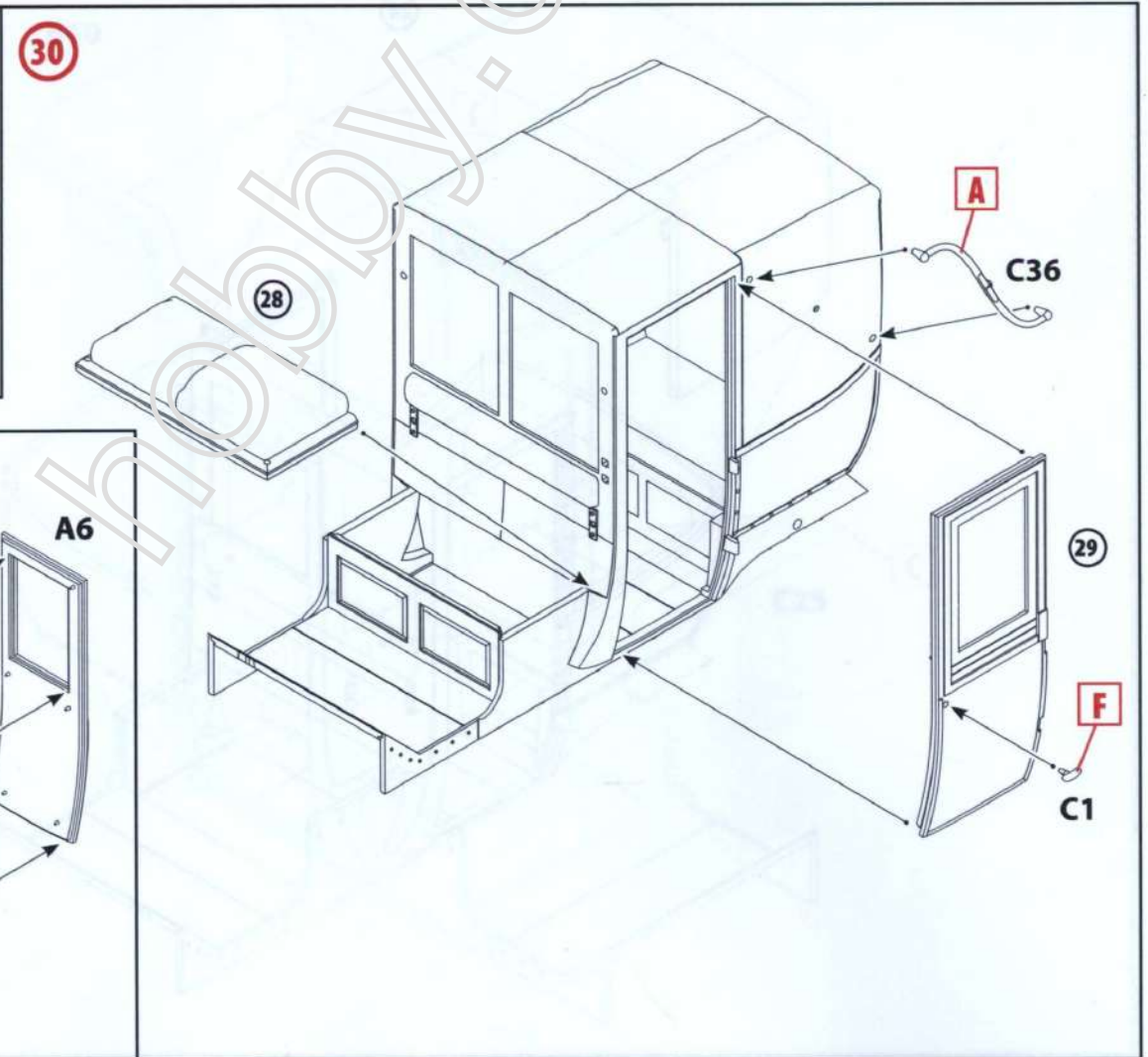
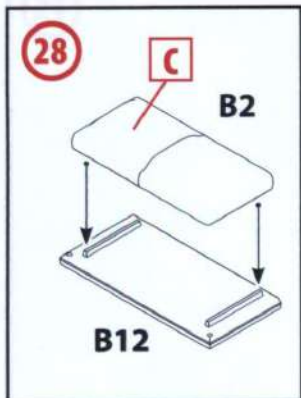
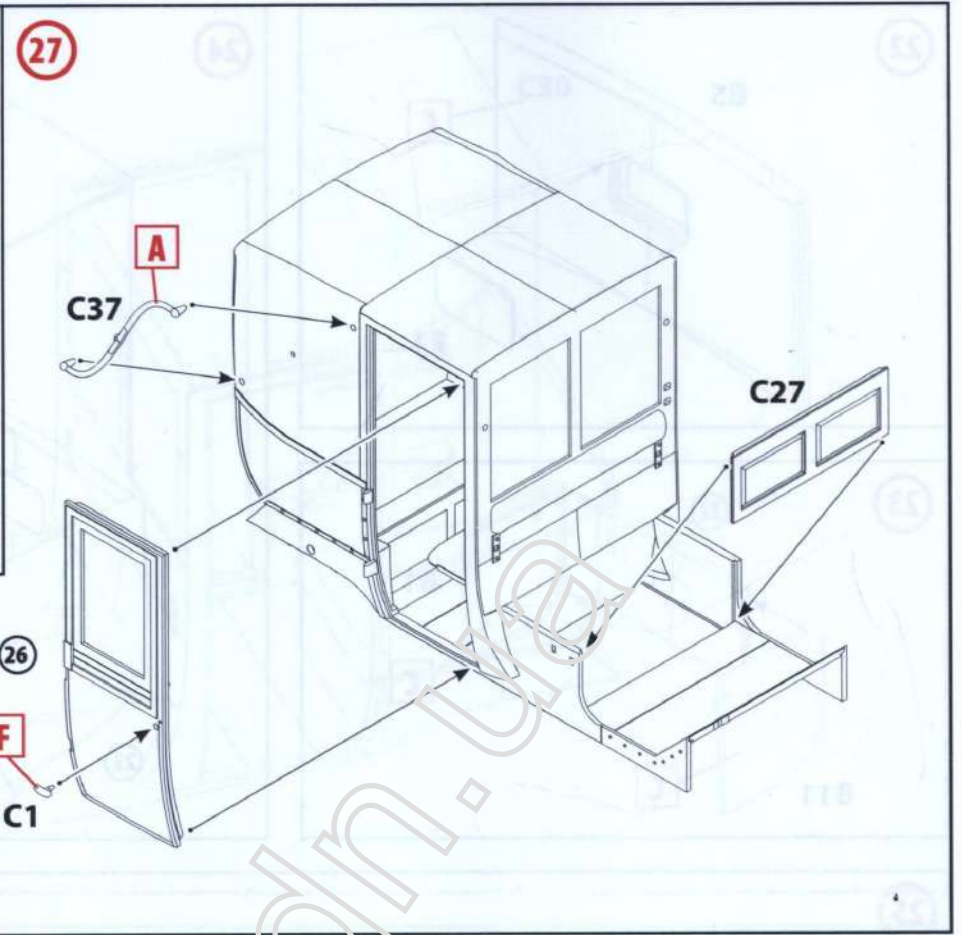
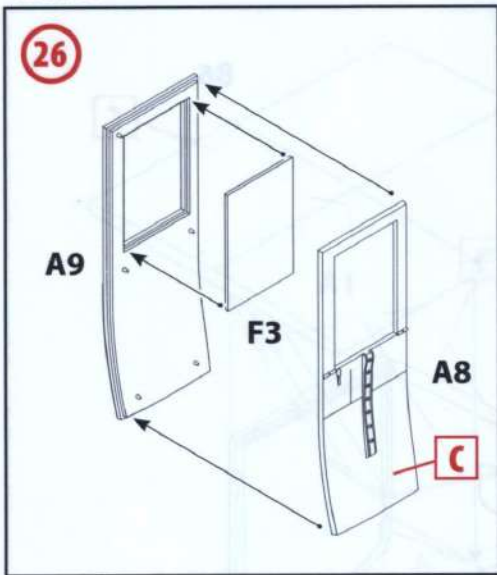

31

30

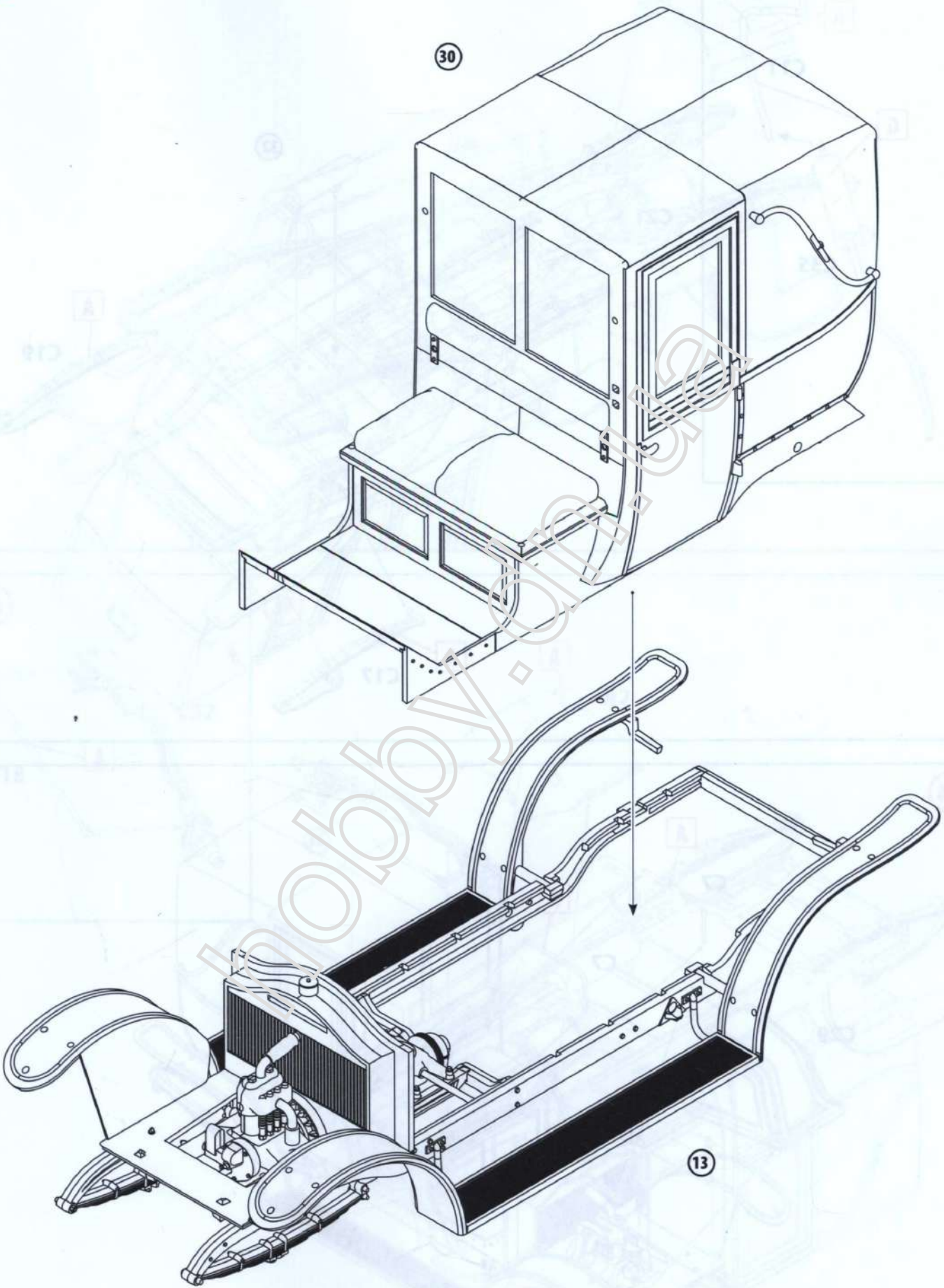

13

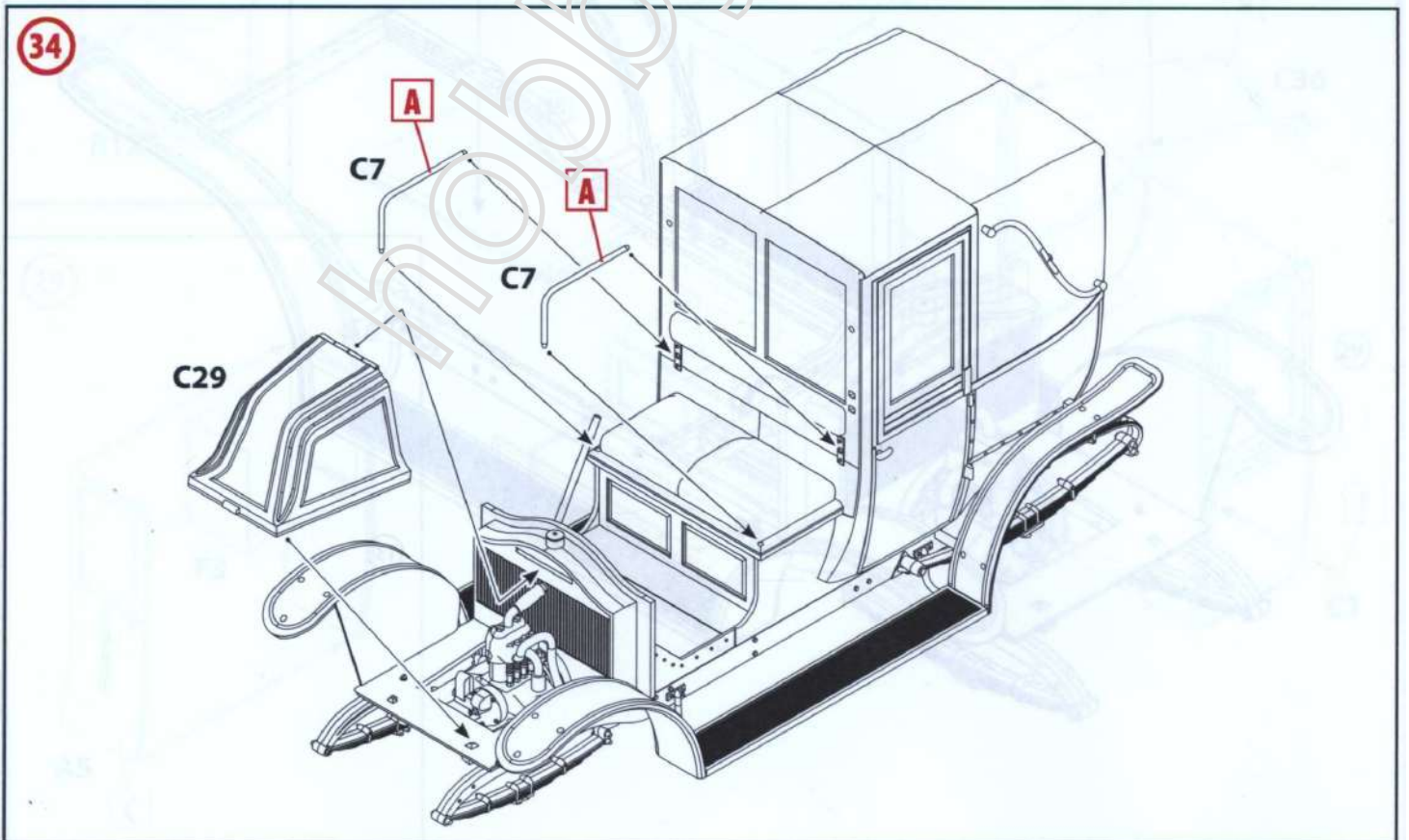
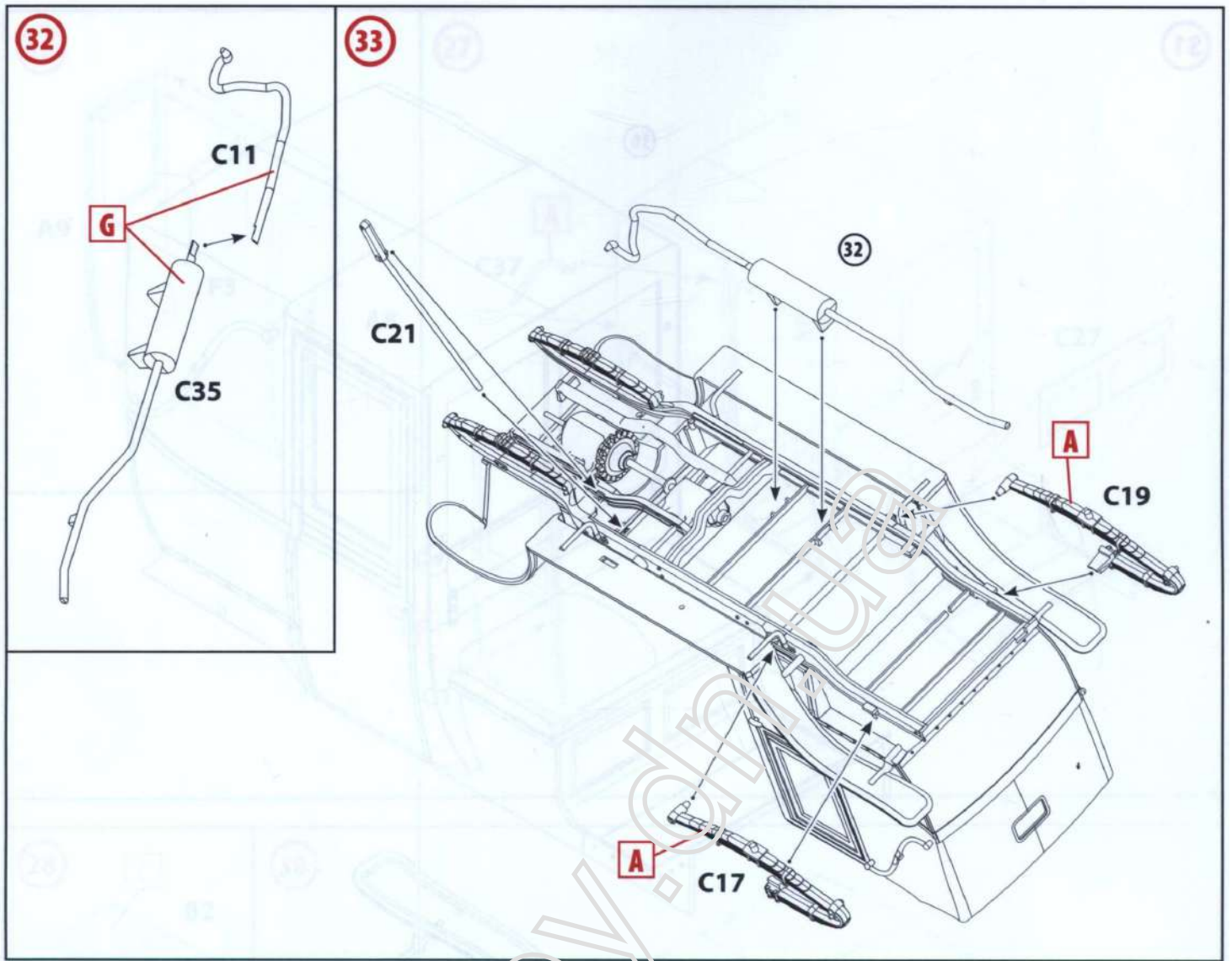

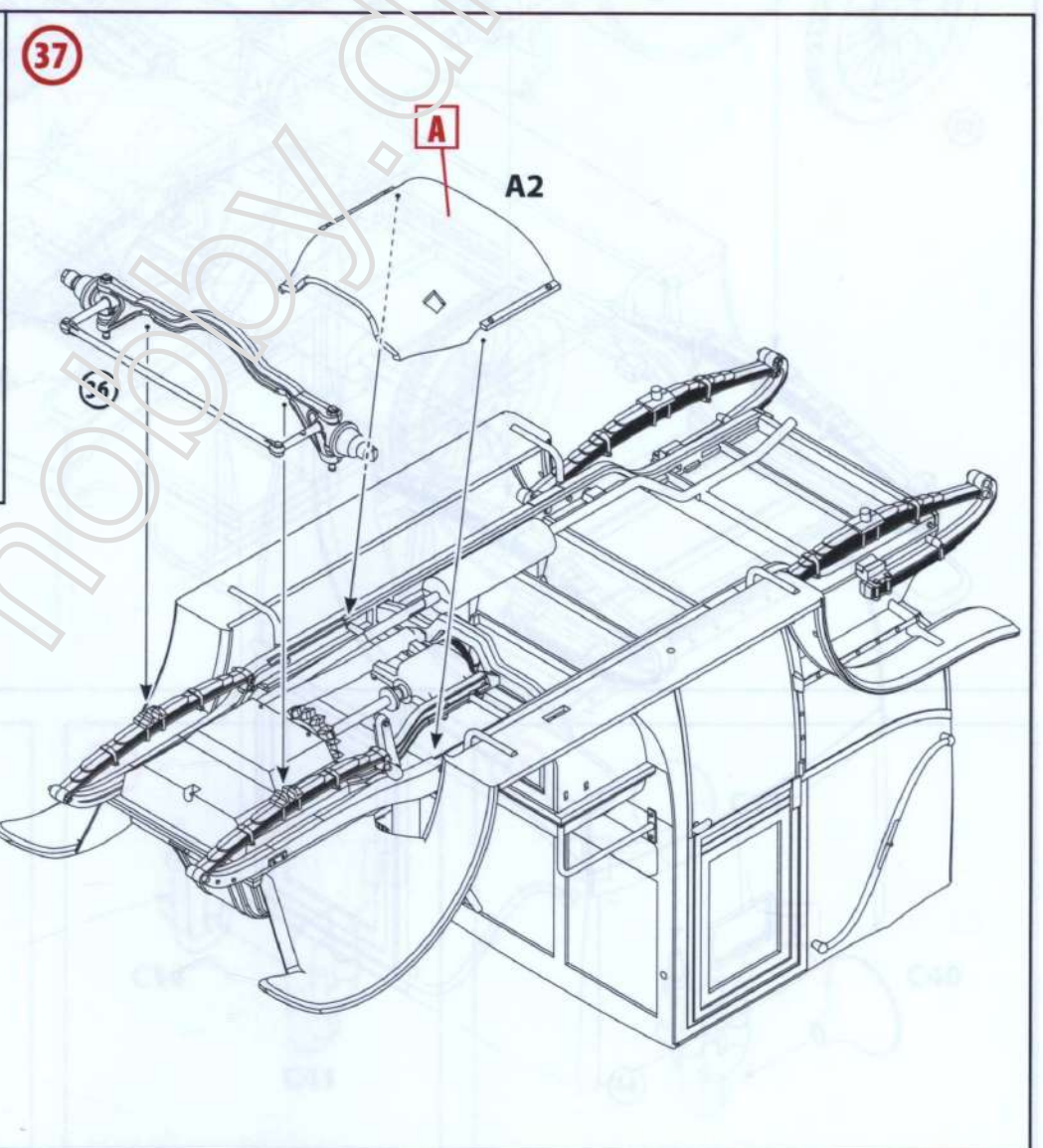
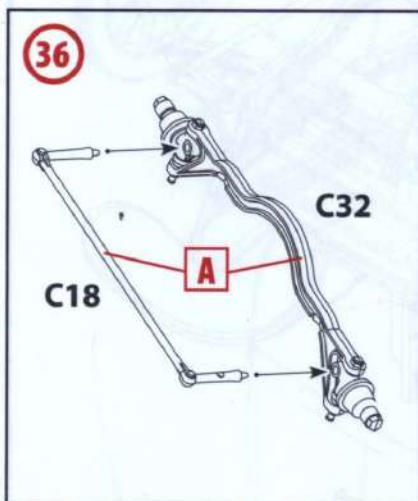
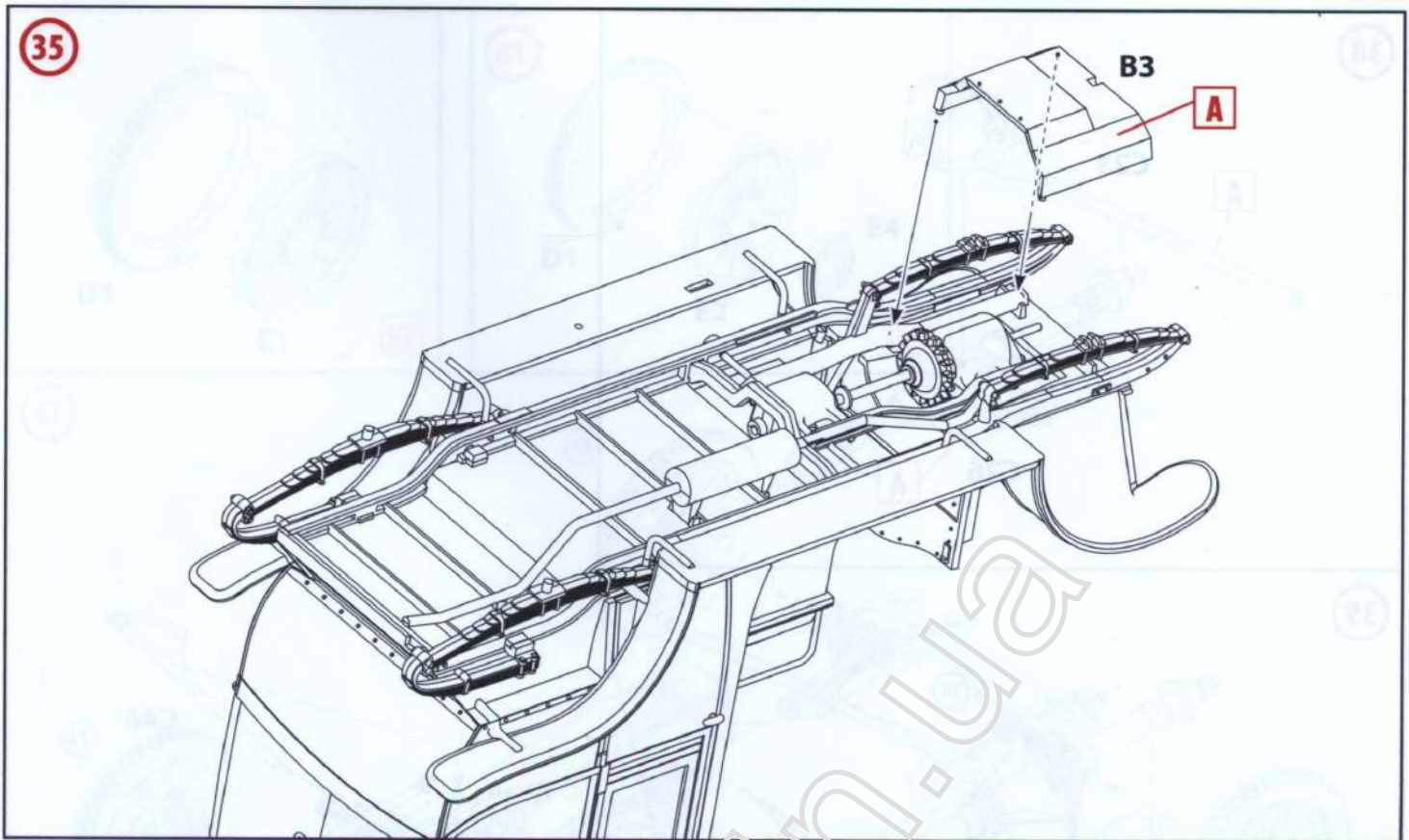

38

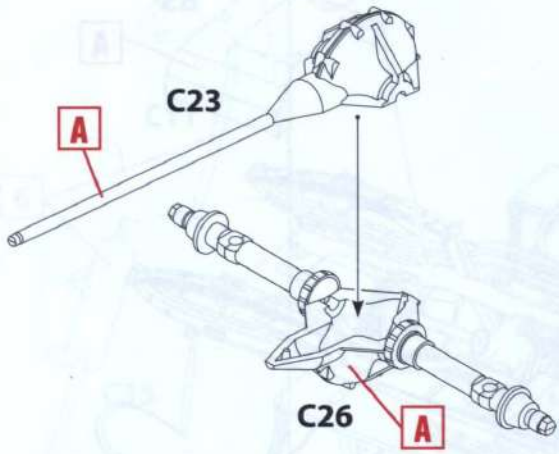

39

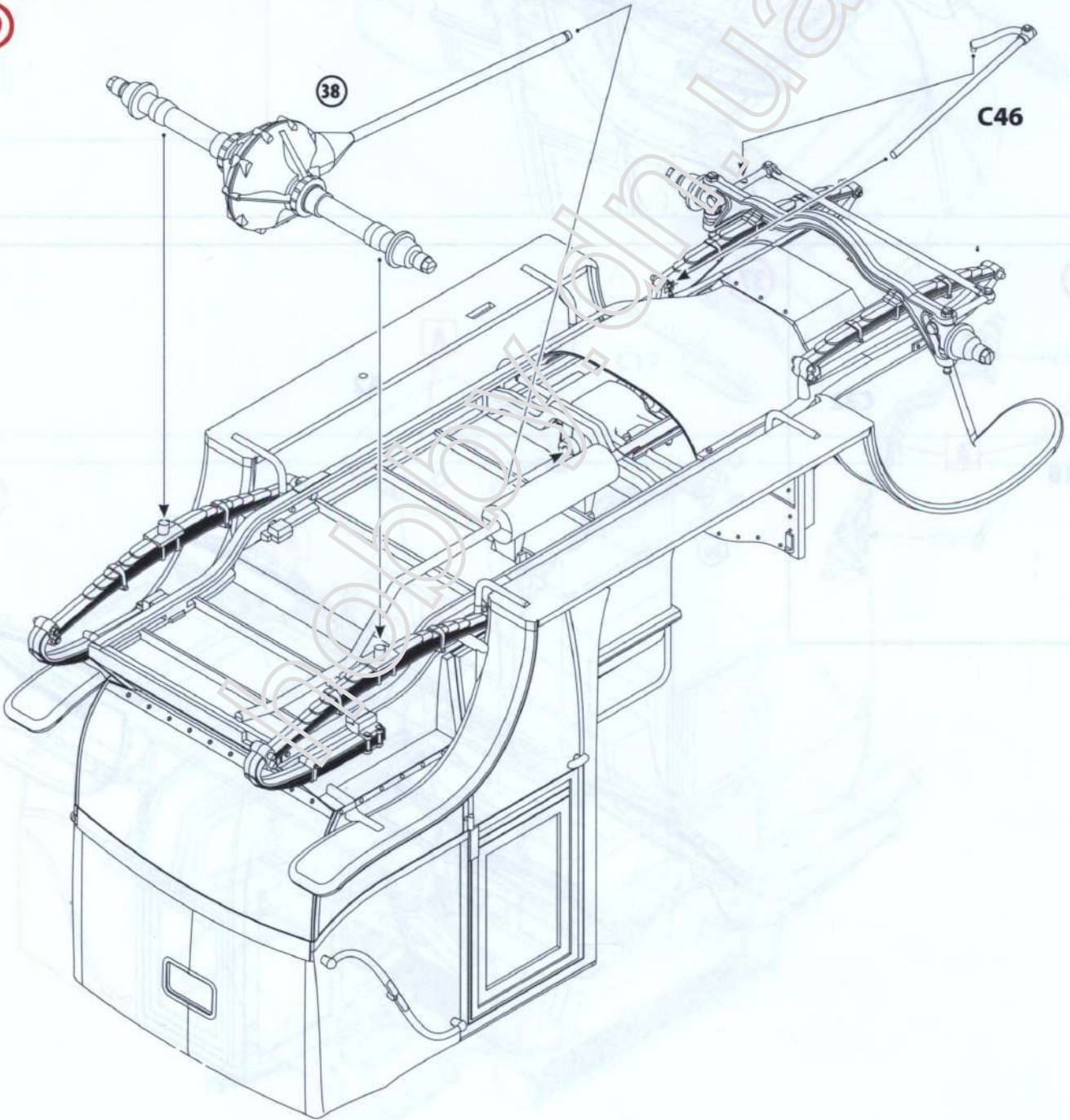

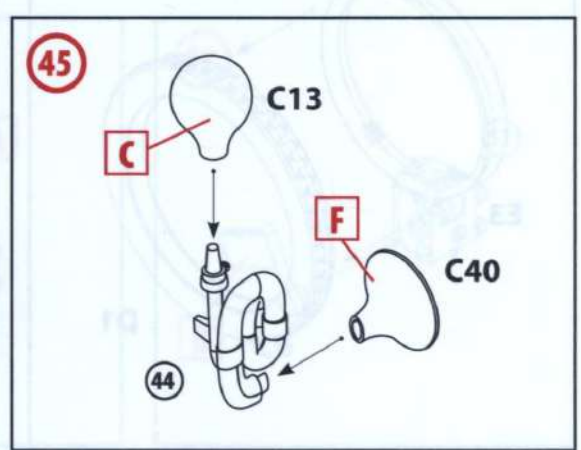
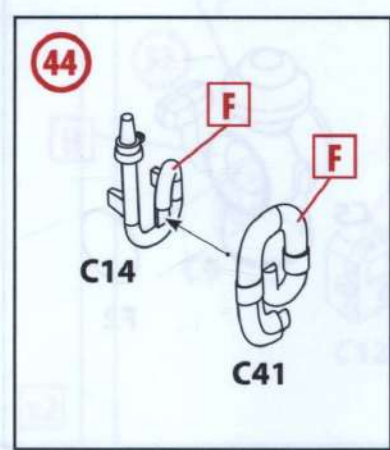
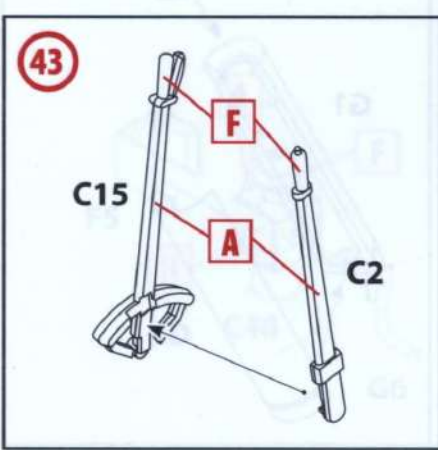
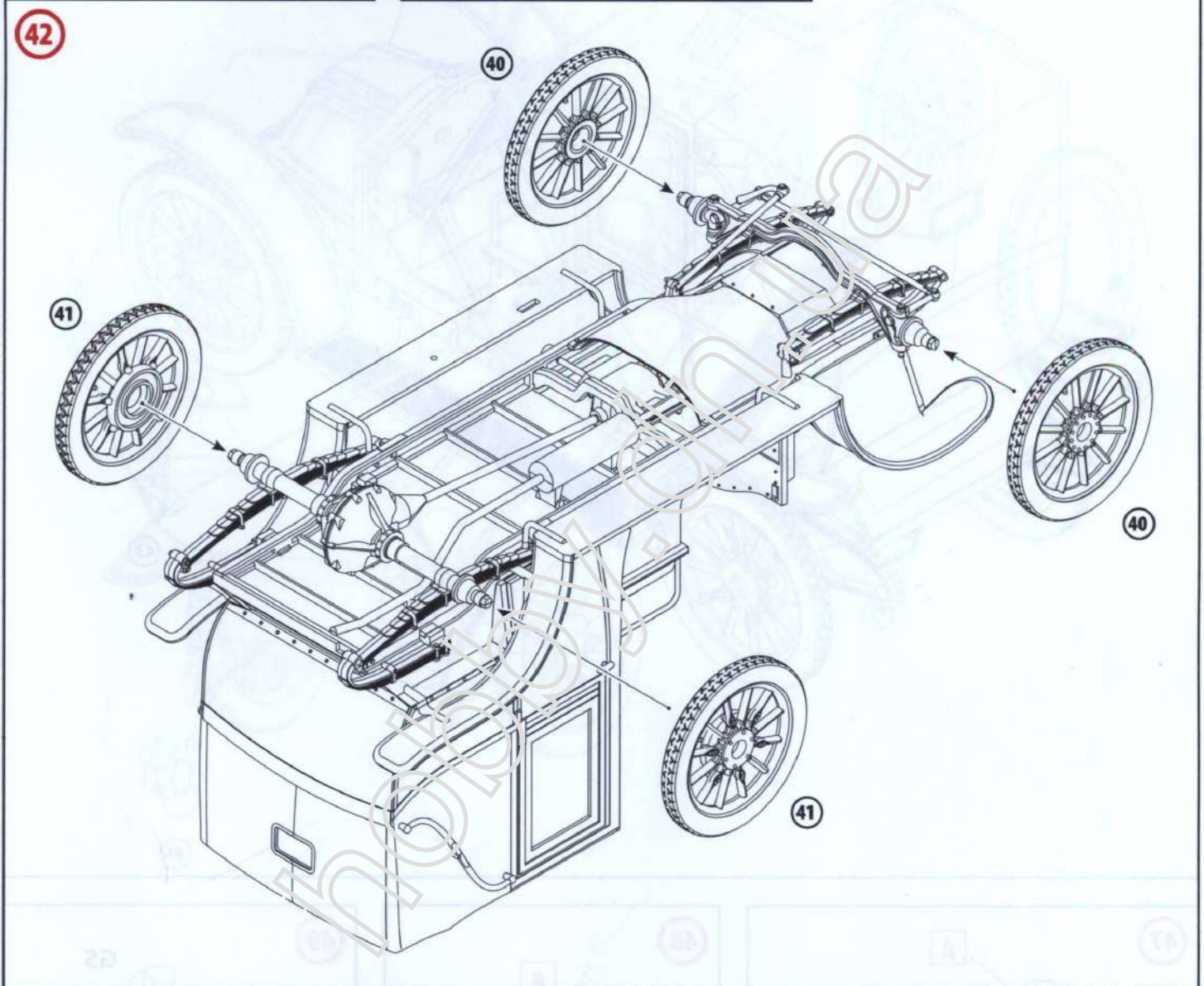
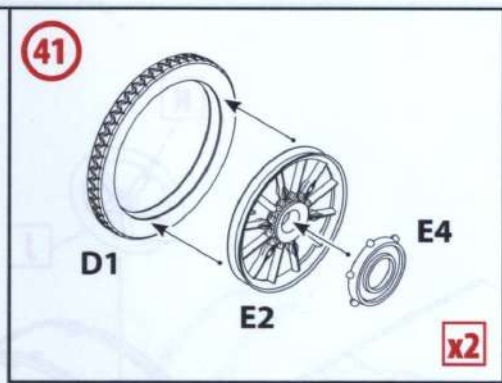
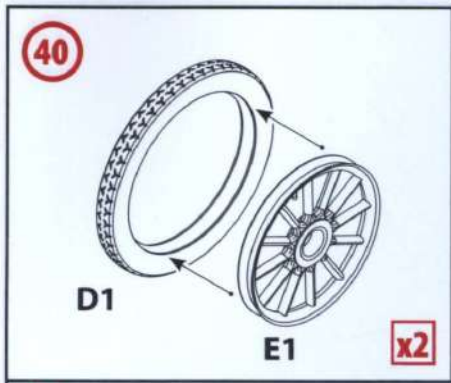

46

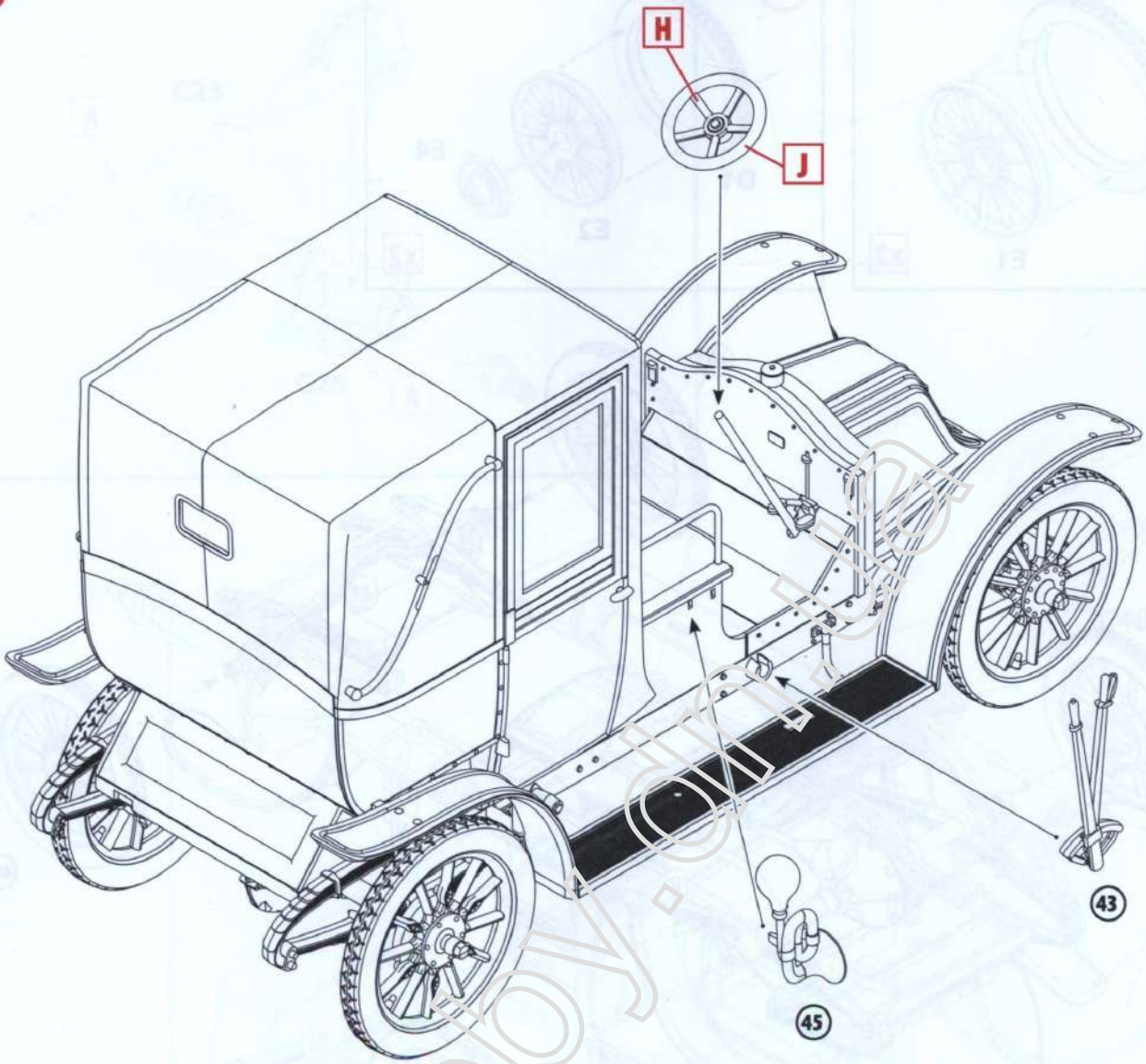

47

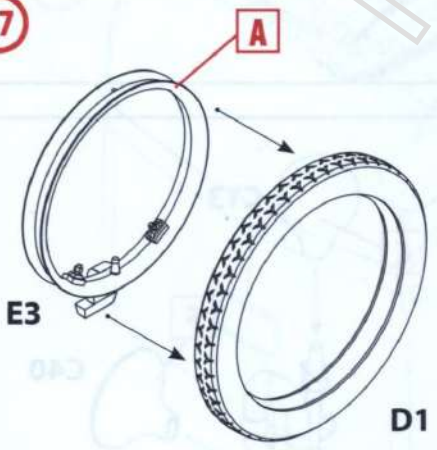

48

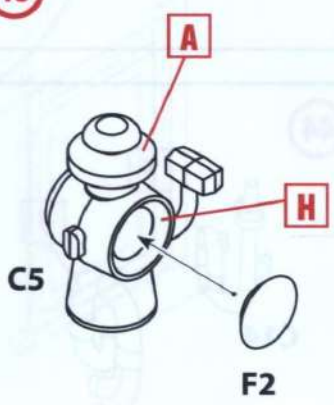

49

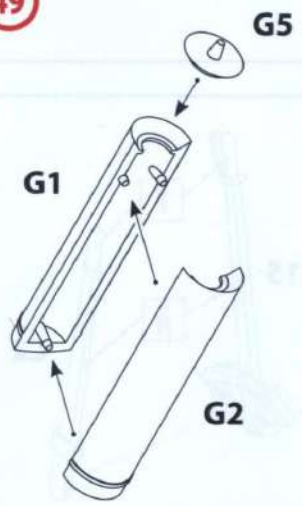

50

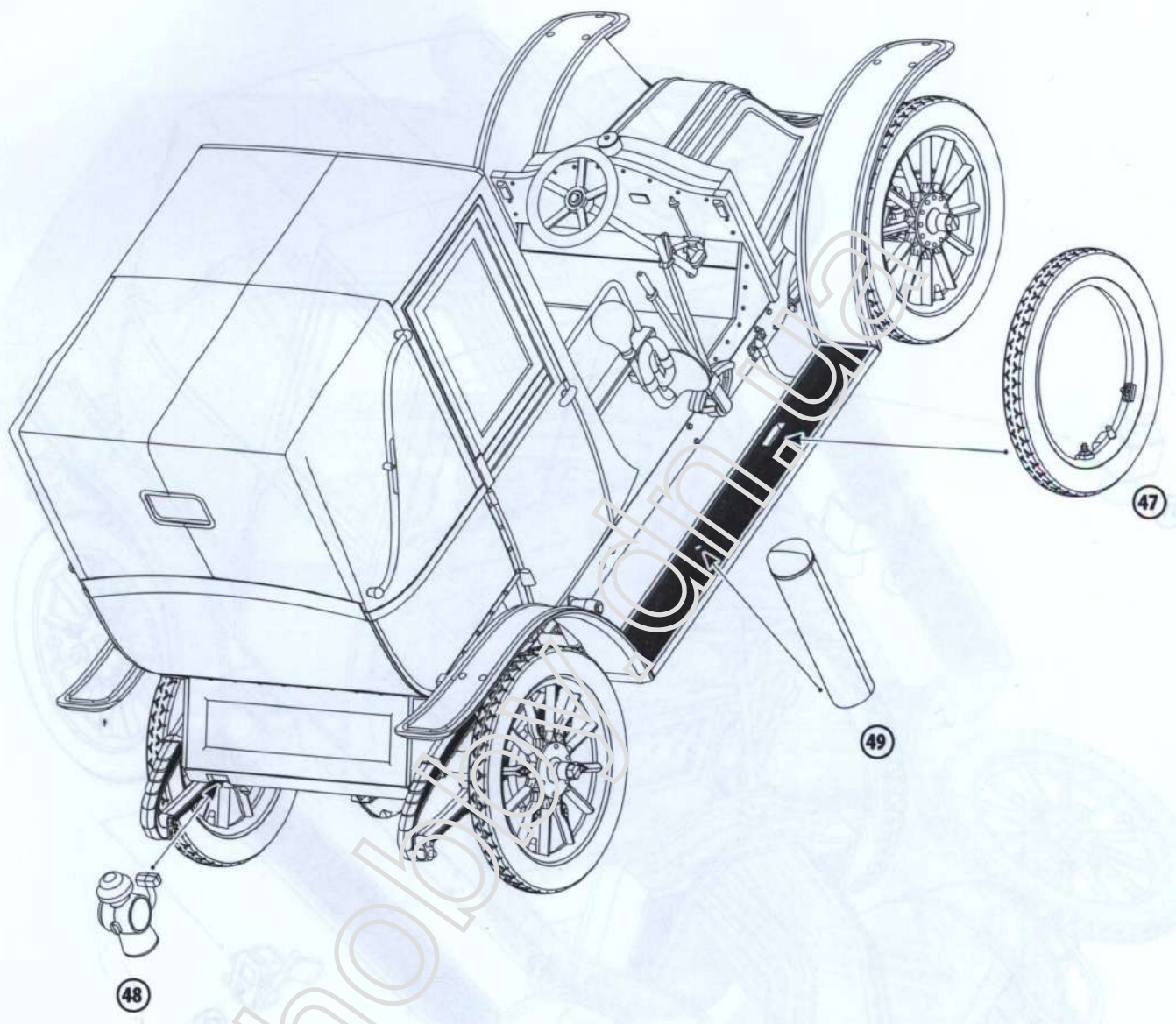

51

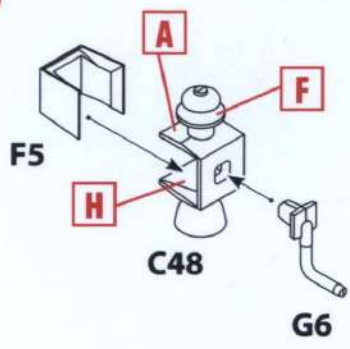

52

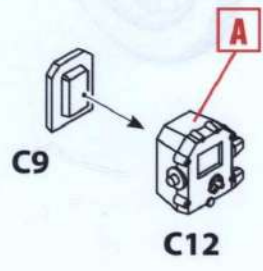

53

