



# CR.42 LW

1/32 SCALE MODEL KIT No32021

## CR.42 LW

### Германский штурмовой самолет II BW

Fiat CR.42 Falco («Соколы») – одноместный истребитель-биплан, основной истребитель Regia Aeronautica (ВВС Италии) в начальный период Второй мировой войны.

Самолет был разработан конструкторским бюро Fiat под руководством Челестино Розателли. Серийное производство велось с февраля 1939 по июнь 1944 года на заводе Fiat в Турине. Всего было выпущено 1782 самолета.

Модификация Fiat CR.42 LW выпускалась для германских Люфтваффе в качестве штурмовика. Она отличалась бомбовым вооружением и пламегасителями.

## WWII German Luftwaffe Ground Attack Aircraft

Fiat CR.42 Falco («Falcon») is a single-seat biplane fighter, was the main Regia Aeronautica (Italian Air Force) fighter in the initial period of World War II.

The aircraft was developed by the Fiat design office under the direction of Celestino Rosatelli. Serial production was carried out from February 1939 to June 1944 at the Fiat plant in Turin. A total of 1,782 aircraft were produced.

Fiat CR.42 LW was the ground attack version for German Luftwaffe. It differed with bomb armament and flame arresters.

### ТАКТИКО-ТЕХНИЧЕСКИЕ ХАРАКТЕРИСТИКИ CR.42 LW

Длина, м	8,25
Размах крыла, м	9,7
Взлетный вес, кг	2295
Двигатель	Fiat A.74, 840 л.с.
Максимальная скорость, км/ч	441
Потолок, м	10210
Дальность, км	780
Вооружение	2 12,7-мм пулемета Breda-SAFAT, 4 50-кг бомбы

### TACTICAL AND TECHNICAL SPECIFICATIONS OF CR.42 LW

Length, m	8,25
Wingspan, m	9,7
Start Weight, kg	2295
Engine	Fiat A.74, 840 hp
Max. speed, km/h	441
Service Ceiling, m	10210
Range, km	780
Armament	2 12,7 mm Breda-SAFAT machine guns, 4 50 kg bombs

### ИСПОЛЬЗУЕМЫЕ КРАСКИ / USED COLORS

COLOR	Revell	Tamiya
<b>A Черный, матовый   Flat Black</b>	108	XF1
<b>B Белый, матовый   Flat White</b>	105	XF2
<b>C Темно-зеленый, матовый   Dark Green</b>	168	XF61
<b>D Коричневый, матовый   Dark Earth</b>	182	XF52
<b>E Алюминий   Aluminium</b>	159	XF16
<b>F Сталь   Steel</b>	191	X32
<b>G Темная сталь   Gun Metal</b>	109	X10
<b>H Светло-серый   Light Grey</b>	176	XF66
<b>J Красный, прозрачный   Clear Red</b>	731	X27
<b>K Зеленый, прозрачный   Clear Green</b>	161	X25

COLOR	Revell	Tamiya
<b>L Ржавчина   Rust</b>	137	X34
<b>M Желтый, матовый   Flat Yellow</b>	115	XF3
<b>N Черно-зеленый RLM 70   Schwarzgrun RLM 70</b>	140	XF27
<b>P Темно-серый RLM 74   Dunkelgrau RLM 74</b>	167	XF51
<b>Q Серый RLM 75   Mittelgrau RLM 75</b>	179	XF25
<b>R Голубой RLM 76   Hellgrau RLM 76</b>	149	XF19
<b>S Черно-серый RLM 66   Schwarzgrau RLM 66</b>	177	XF84
<b>T Песочный, матовый   Desert Yellow</b>	116	XF59
<b>U Красный, матовый   Flat Red</b>	136	XF7

**01** СТАДИЯ СБОРКИ  
ASSEMBLY STEP

**03** СБОРОЧНАЯ ЕДИНИЦА  
ASSEMBLY UNIT

**■** ПРИ СБОРКЕ НЕ ИСПОЛЬЗУЕТСЯ  
PARTS NOT FOR USE

**A** ИСПОЛЬЗУЕМАЯ КРАСКА  
USED COLOR

**?** ПРОИЗВОЛЬНЫЙ ВЫБОР  
OPTIONAL

**\*** СДЕЛАТЬ САМОМУ  
SCRATCH BUILD

**x2** СДЕЛАТЬ ДВЕ ДЕТАЛИ  
MAKE 2 PCS

**✗** НЕ КЛЕИТЬ  
DO NOT CEMENT

**✂** ОТРЕЗАТЬ  
CUT OFF

**⚪** ПРОСВЕРЛИТЬ  
OPEN HOLE

### В Н И М А Н И Е !

Перед сборкой внимательно прочитайте руководство по монтажу. Каждая деталь пронумерована. Соблюдать последовательность монтажа. Необходимые рабочие инструменты: нож и напильник для зачистки деталей; резиновая лента, клейкая лента и зажимы для сушки белья для прижимания склеиваемых деталей. Детали из пластика очистить в растворе мягкого моющего средства и высушить на воздухе для того, чтобы краска и переводные картинки лучше прилипали. Перед приклеиванием проверить, подходят ли детали; клей наносить экономно. Хром и краску удалить с поверхностей склеивания. Небольшие детали покрасить перед тем, как они будут удалены из рамок. Краску необходимо хорошо просушить, только после этого продолжать сборку. Каждую соответствующую переводную картинку отдельно вырезать и примерно на 20 секунд окунуть в теплую воду. На обозначенном месте картинку отделить от бумаги и прижать промокающей бумагой.

### С А У Т И О Н !

Read the instructions thoroughly prior to assembly. Each component is numbered. Adhere to specified sequence of assembly. Tools required: knife and file for removal of components from frame; rubber bond, adhesive tape and clothes pegs for clamping components together after applying adhesive. Clean plastic components in a mild detergent solution and allow to air-dry so that paint and transfers adhere better. Prior to applying adhesive, check to see whether the components fit together; apply adhesive sparingly. Remove chrome and paint from the contact surfaces. Paint small components before removing them from the frame. Allow paint to dry well, and only then continue to assemble. Cut out each transfer individually and immerse in warm water for approx. 20 seconds. Slide transfer off paper and into designated position, then press on with blotting paper.

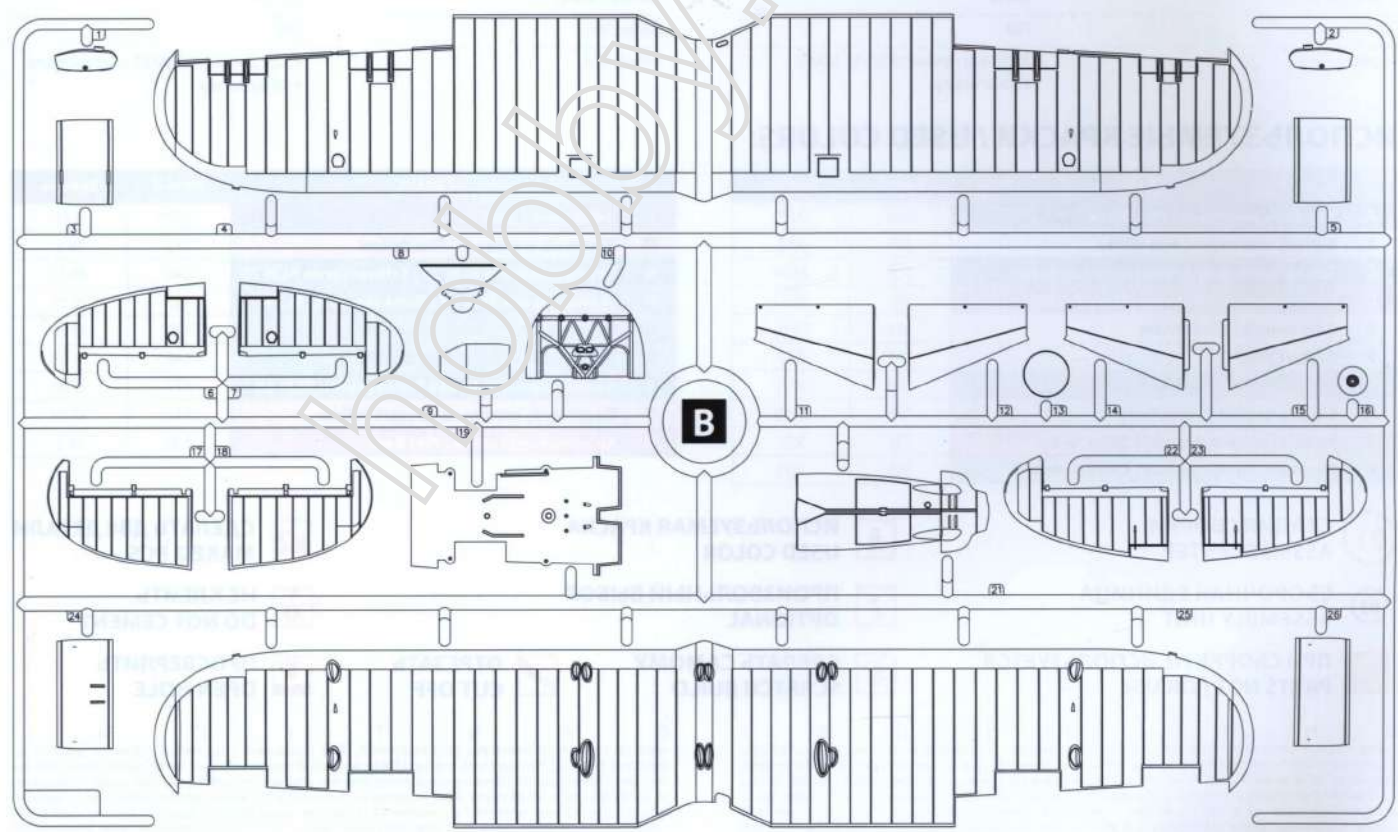
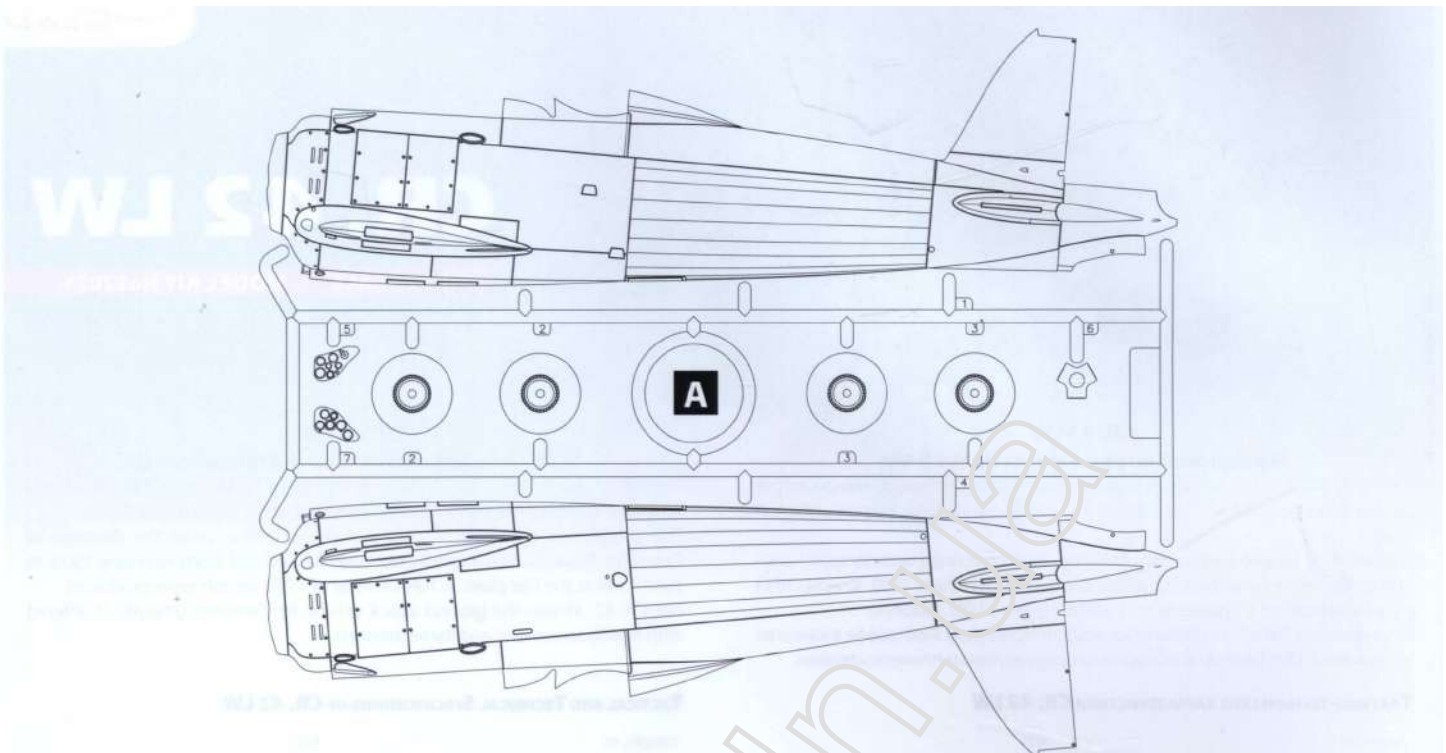

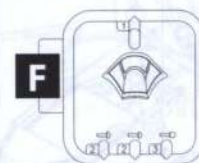
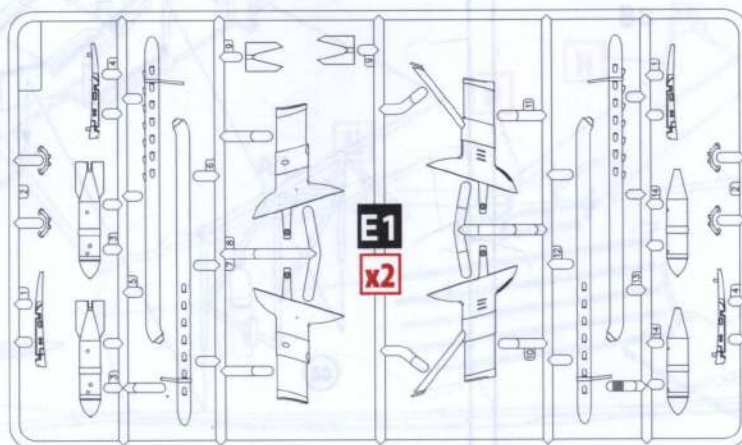
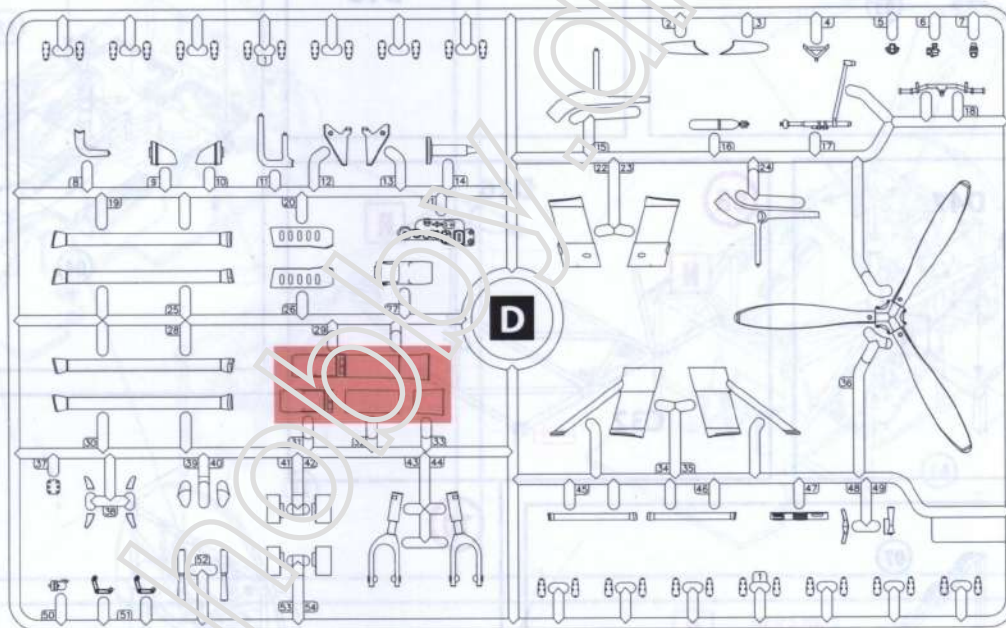
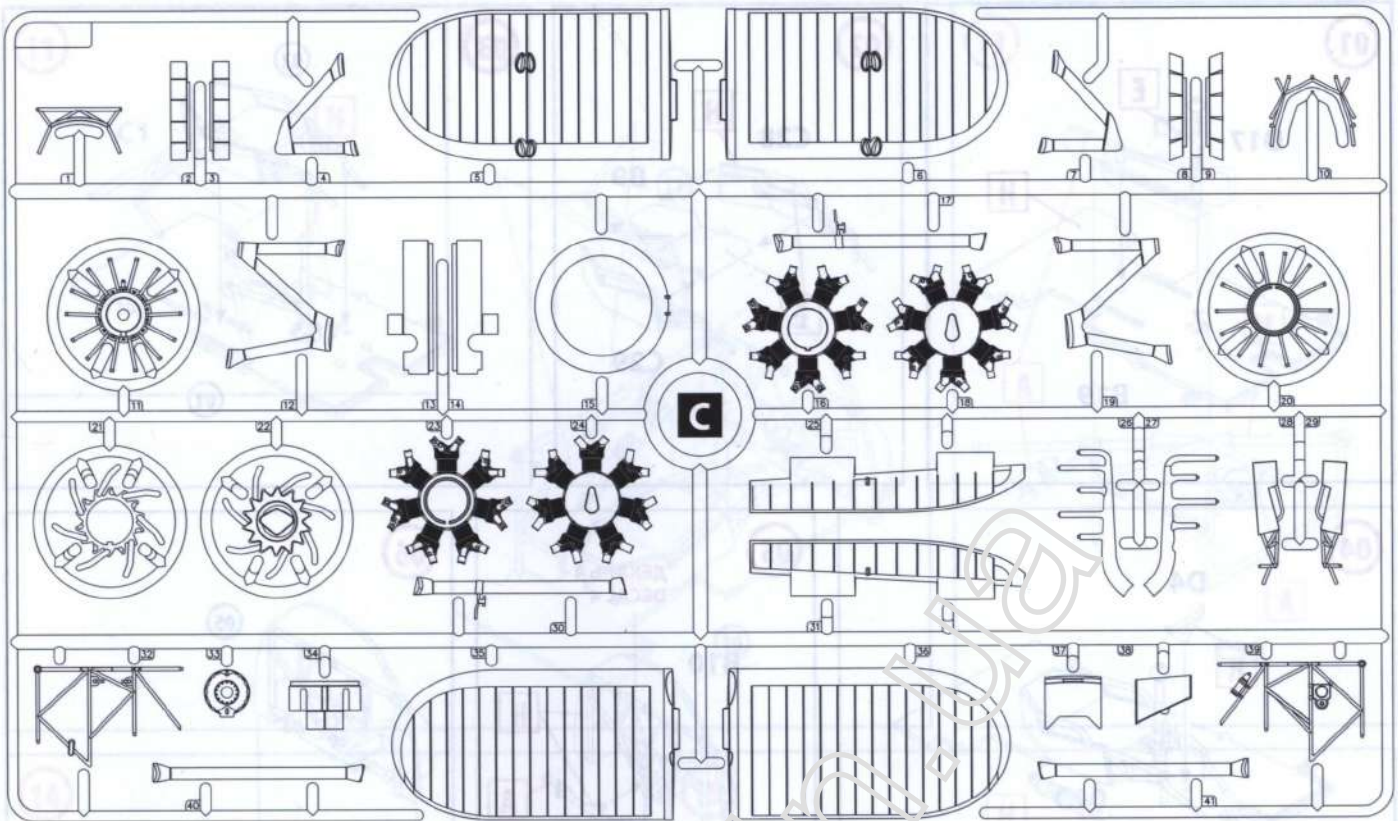

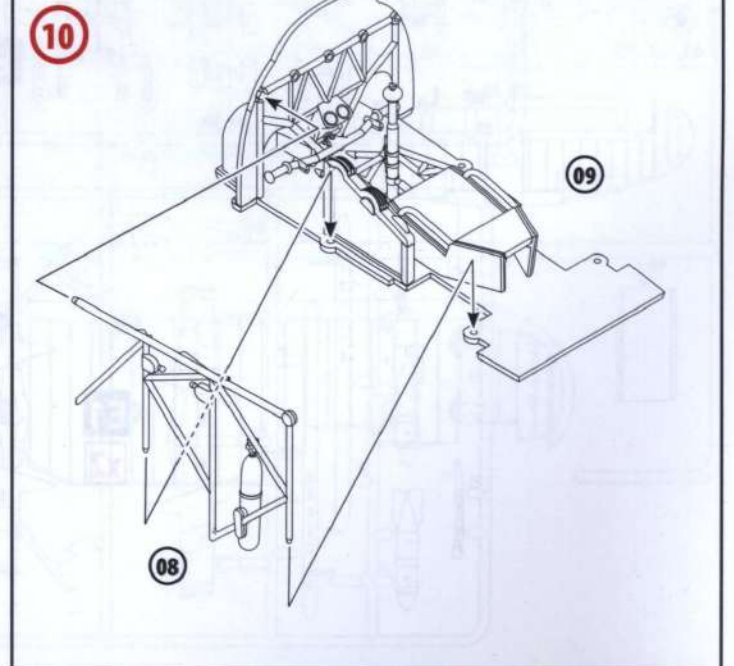
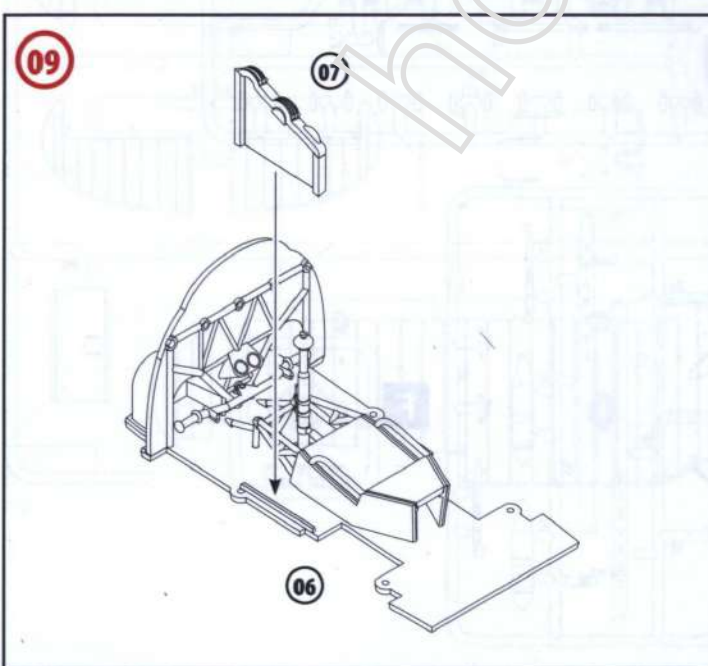
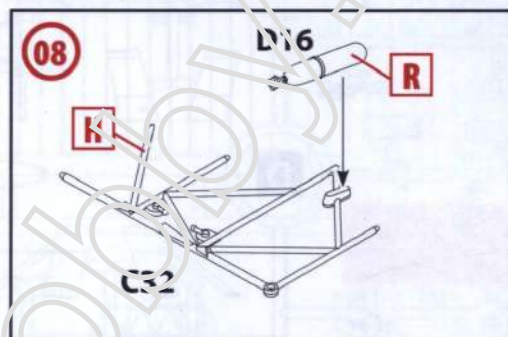
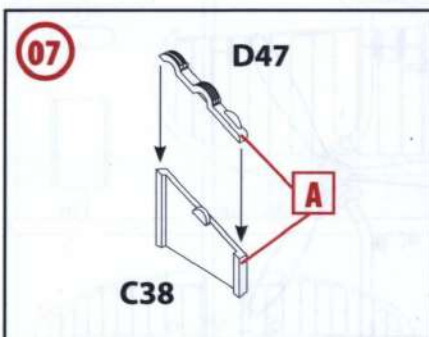
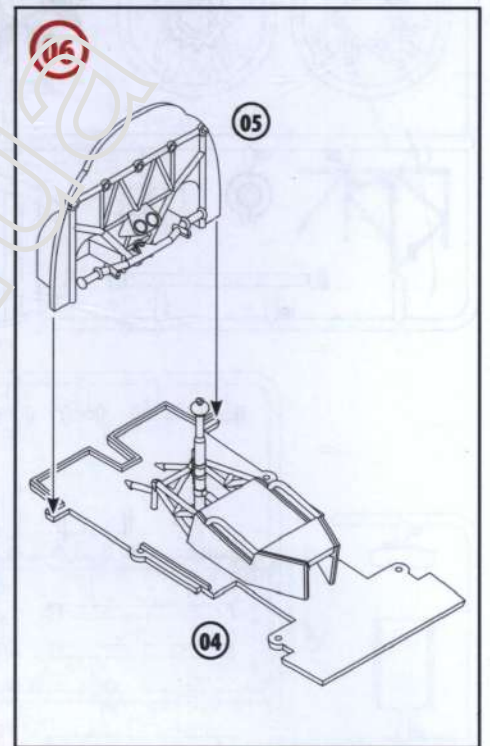
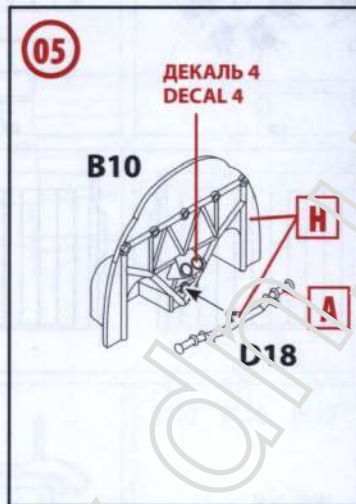
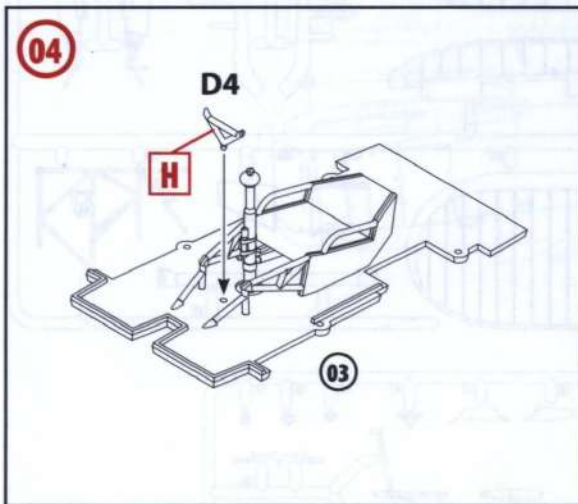
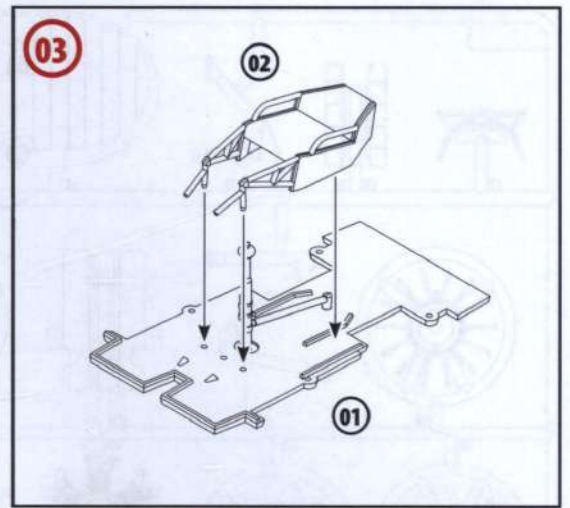
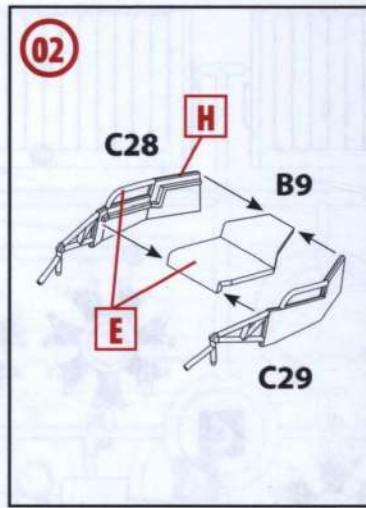
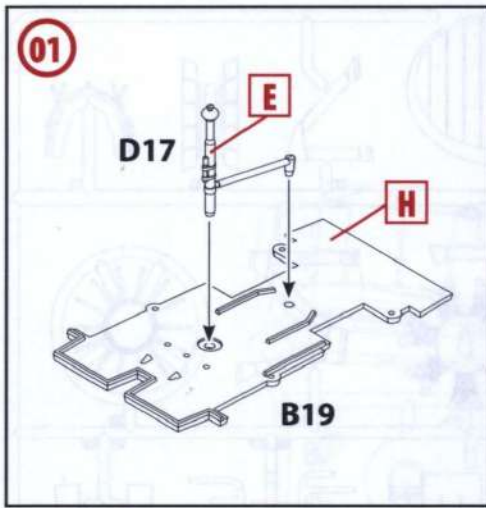

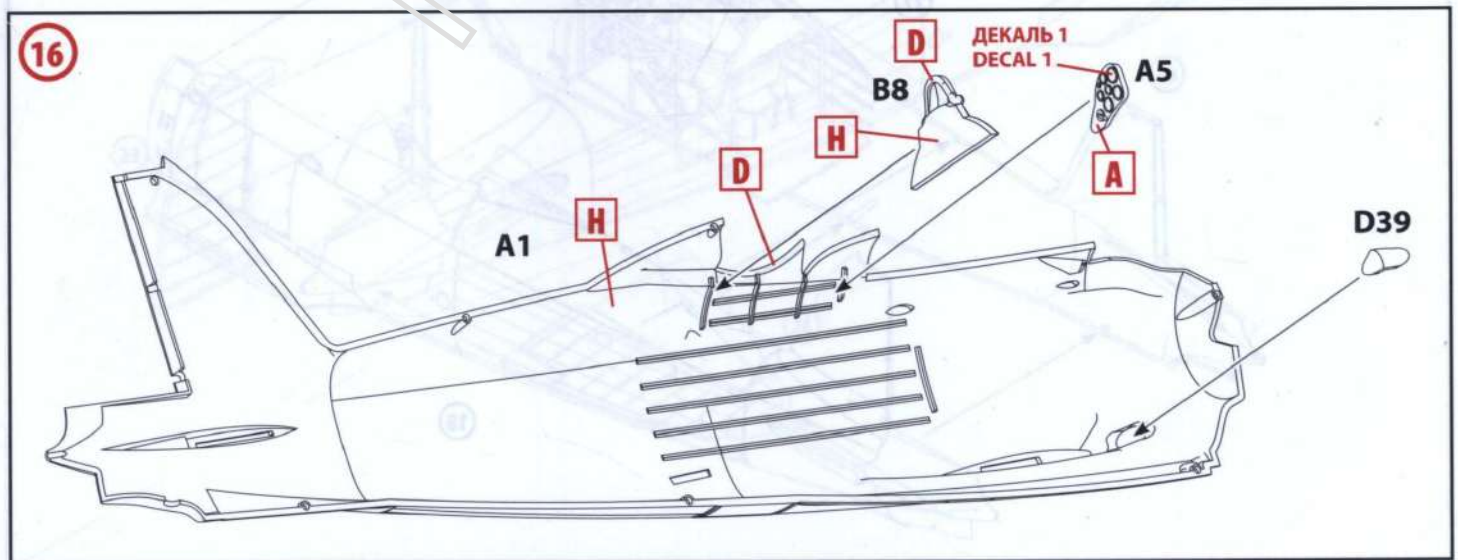
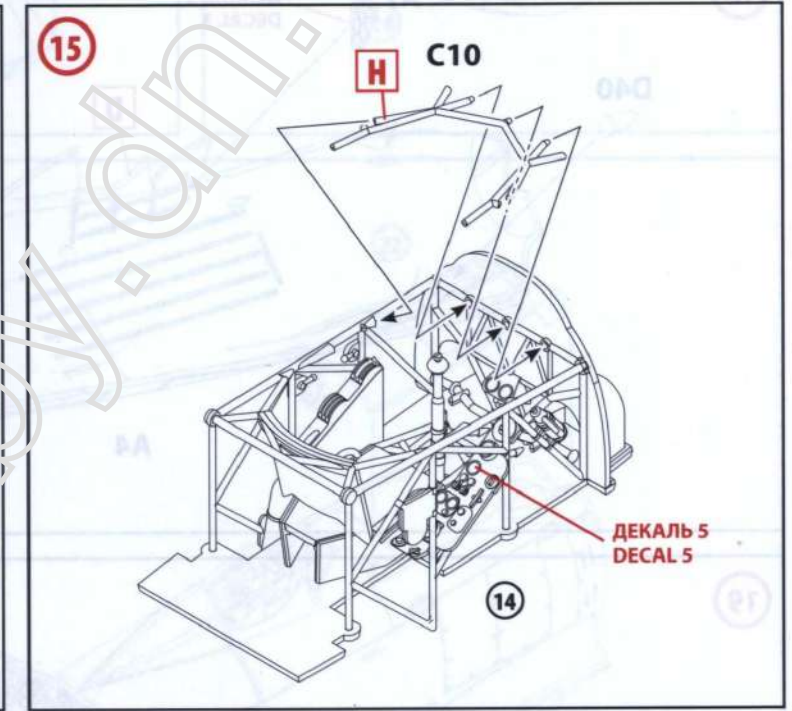
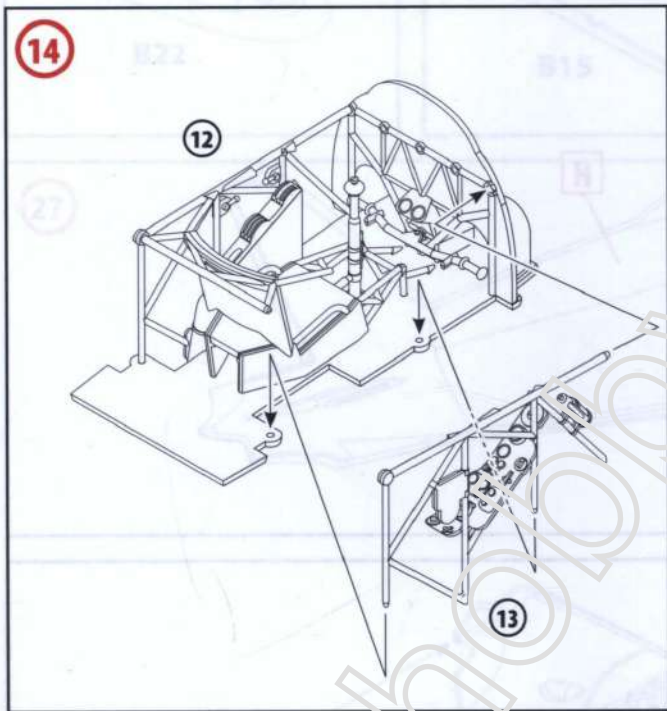
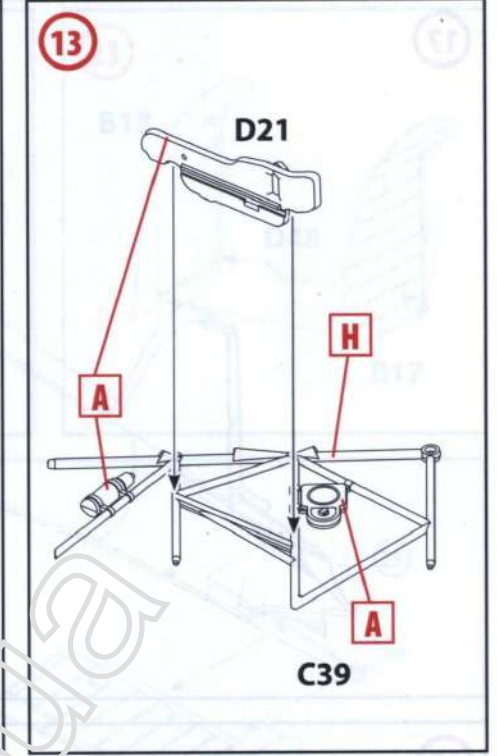
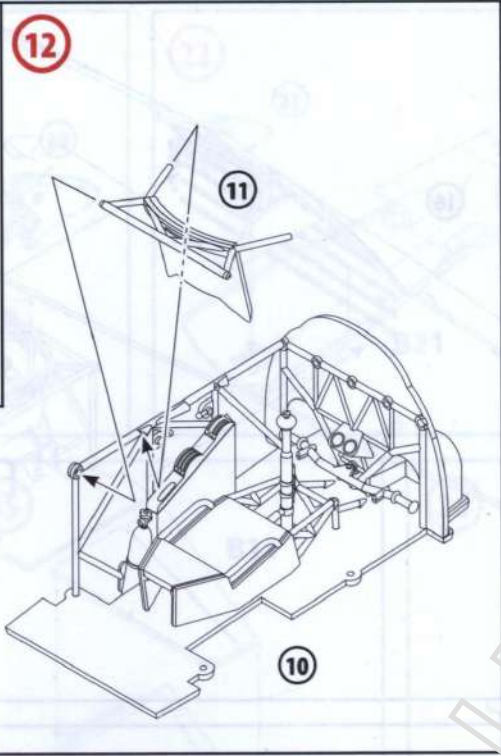
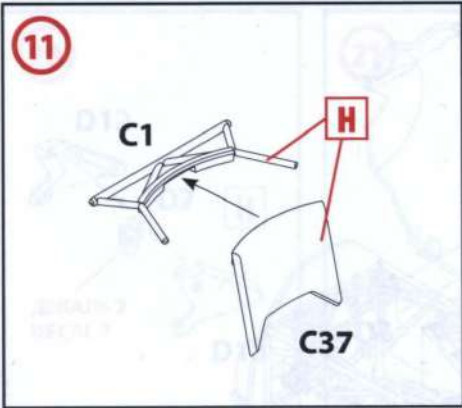

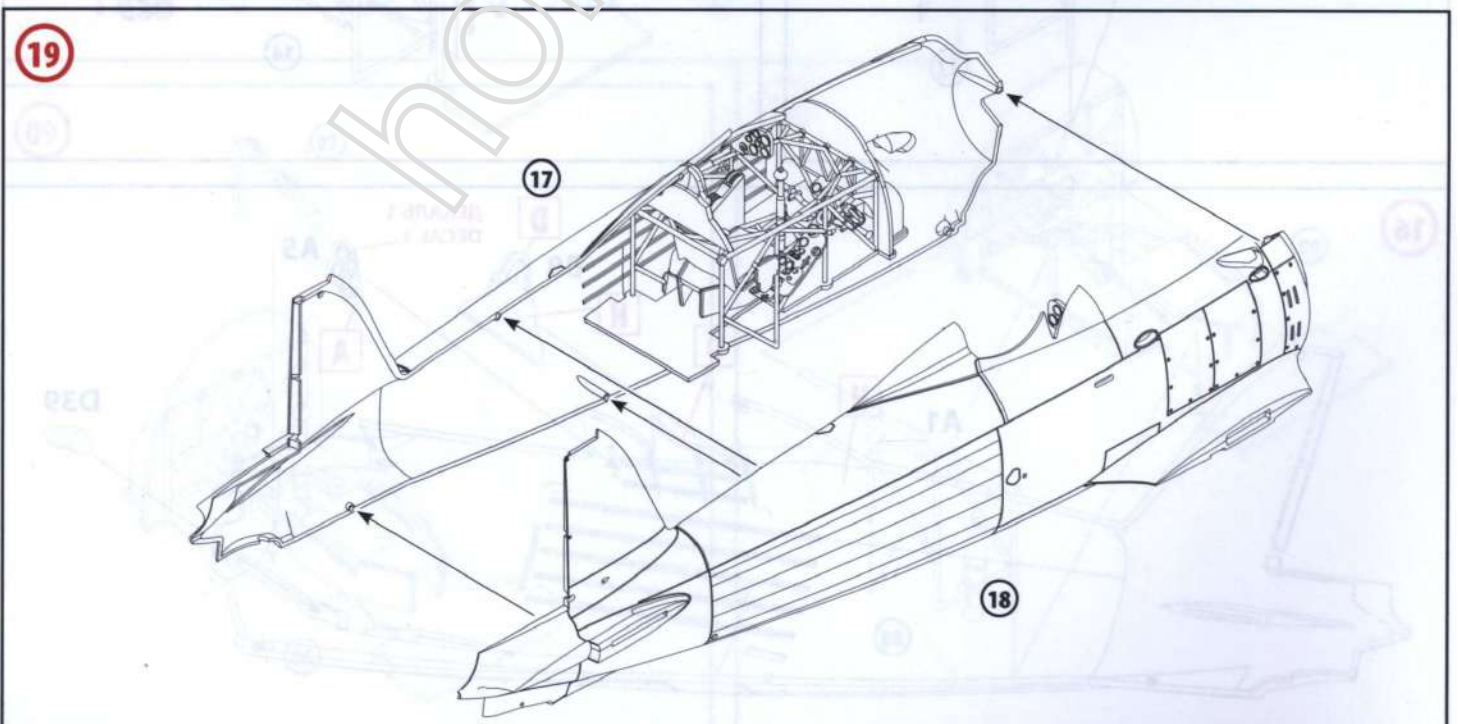
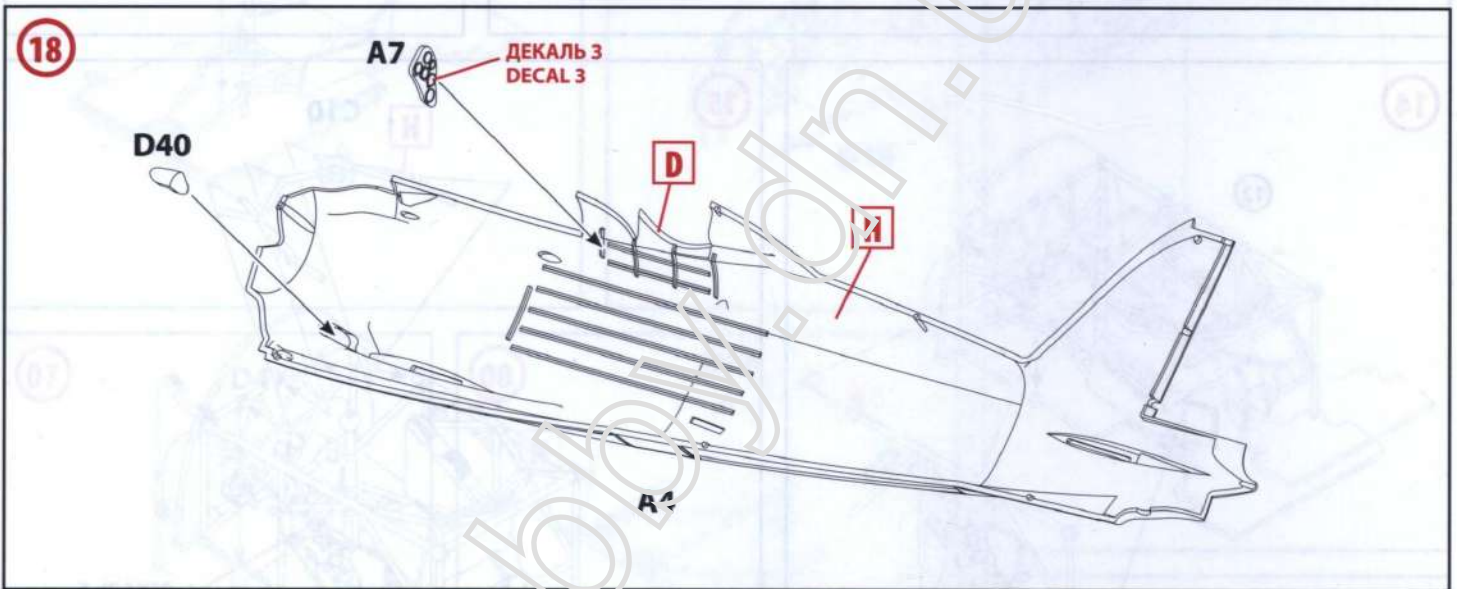
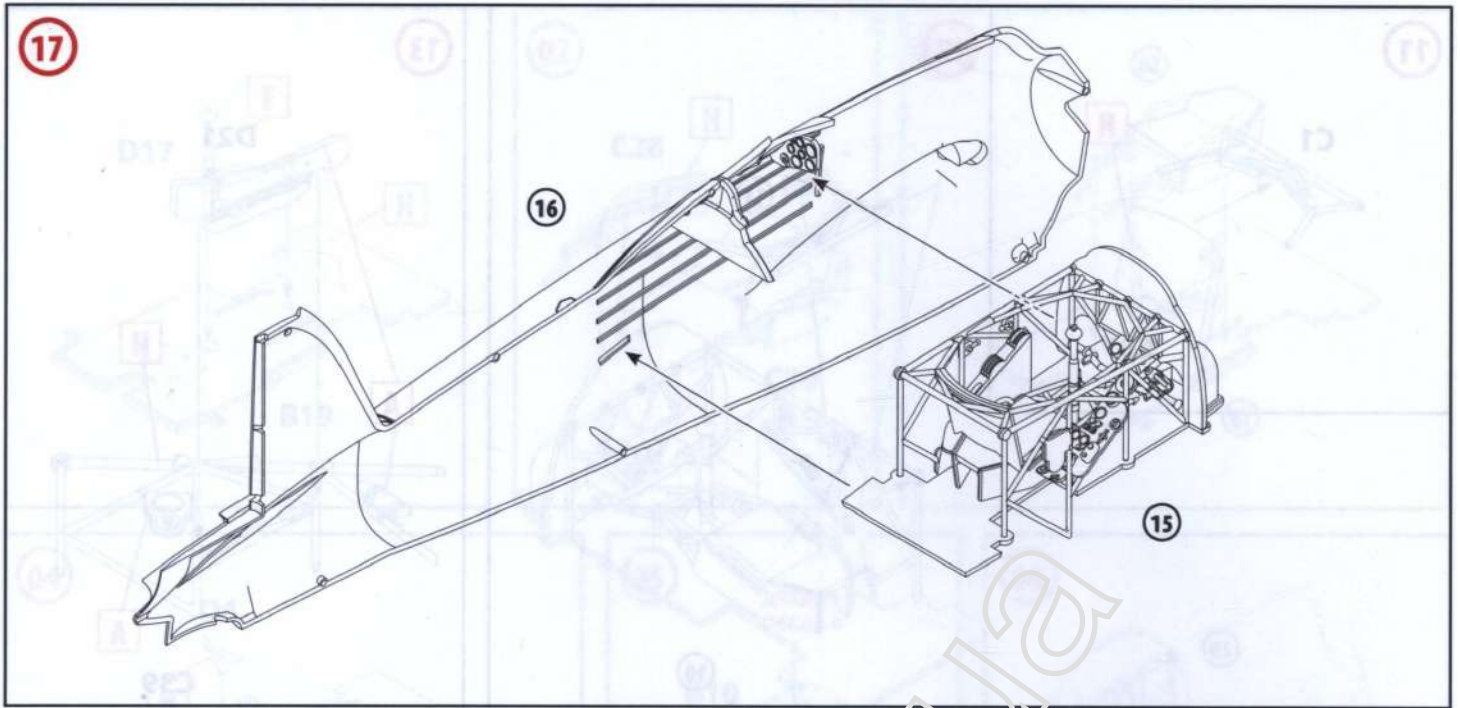

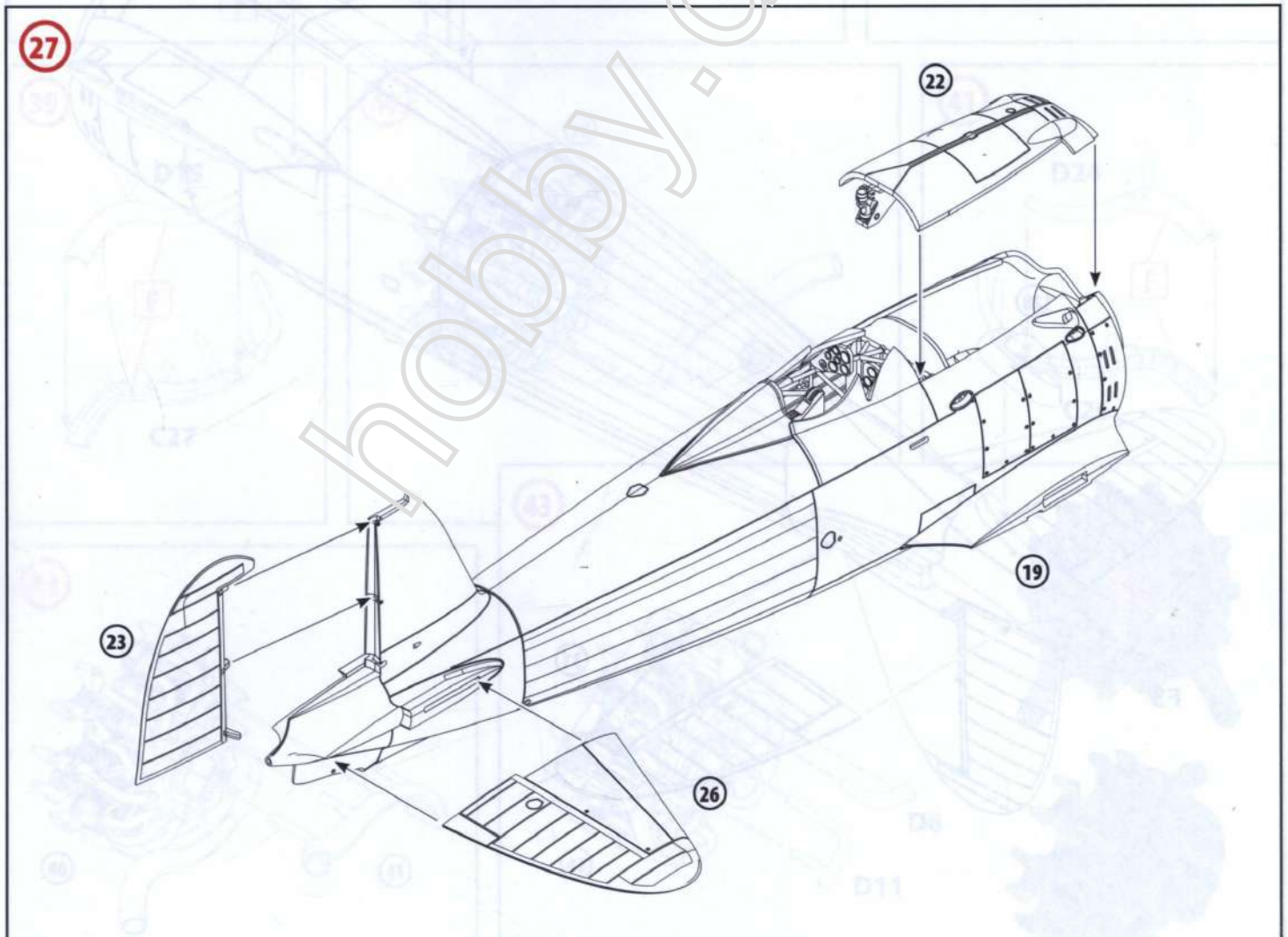
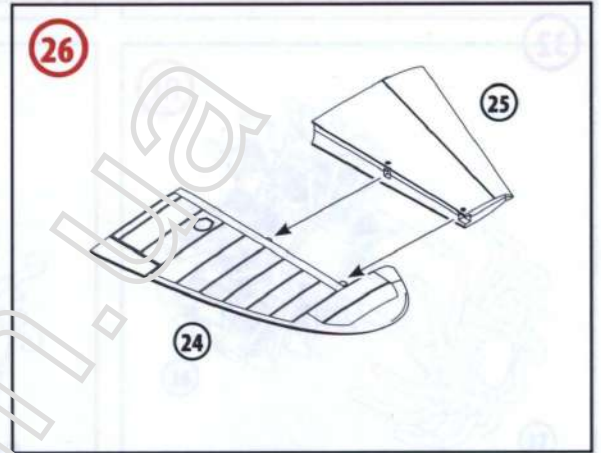
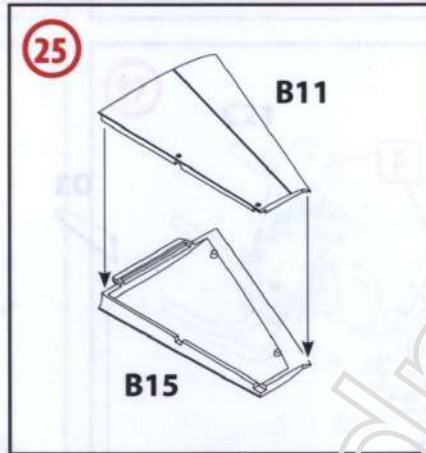
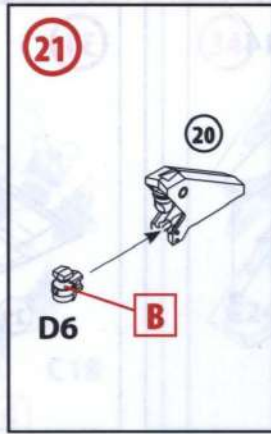

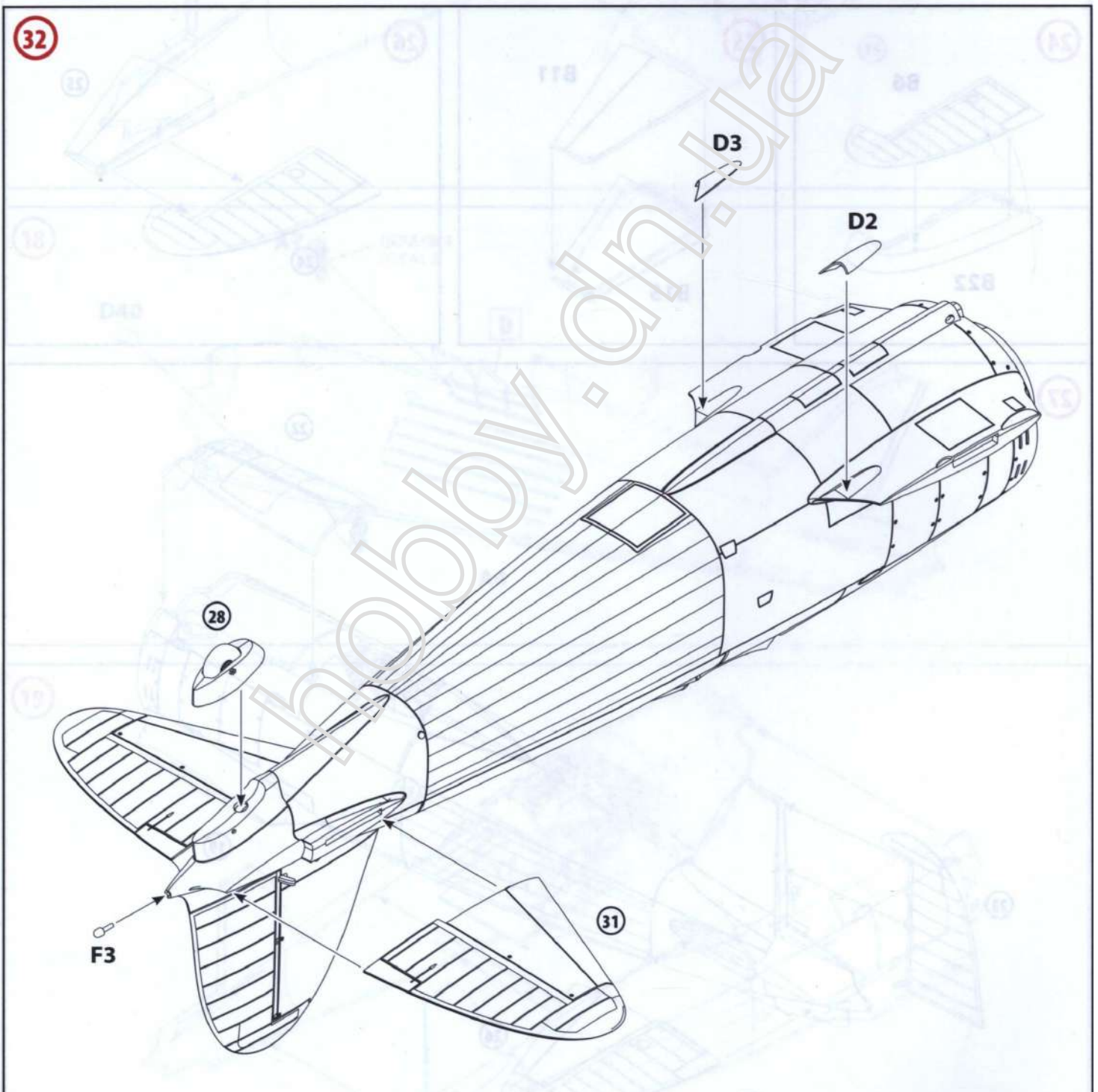
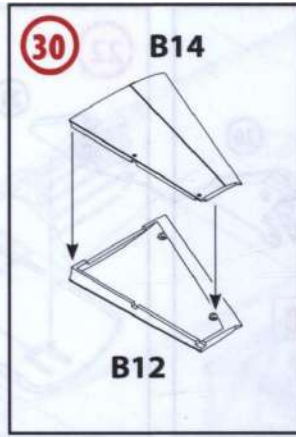
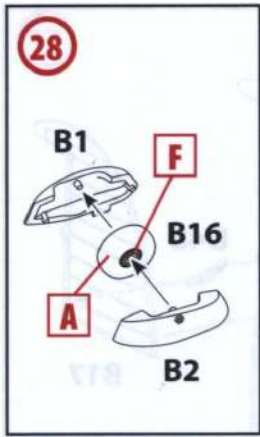



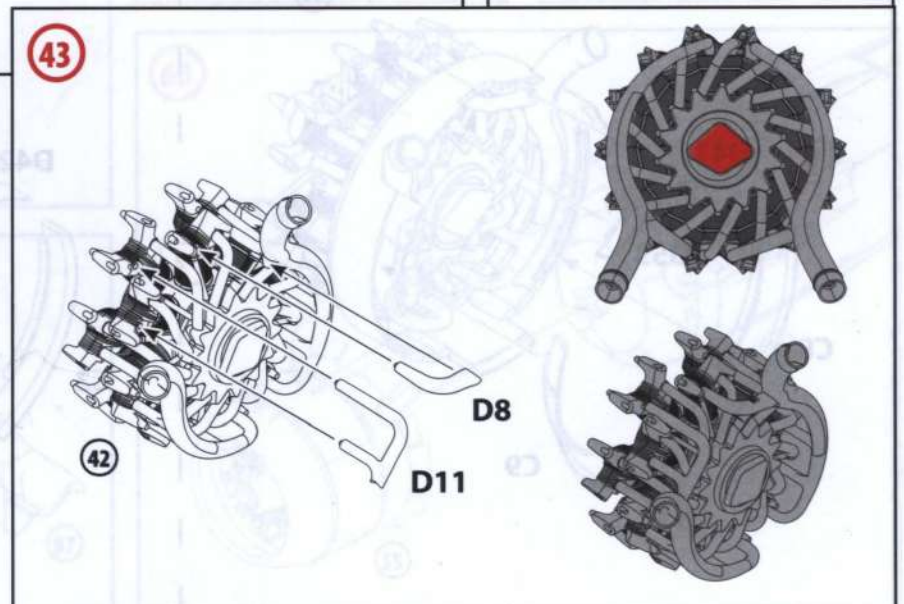
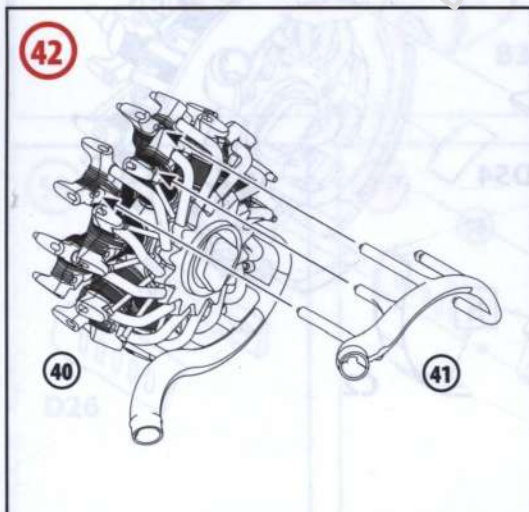
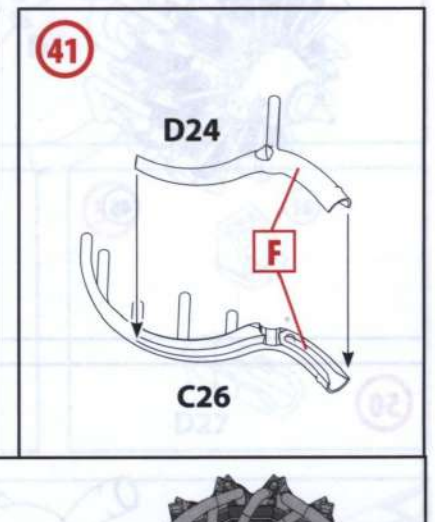
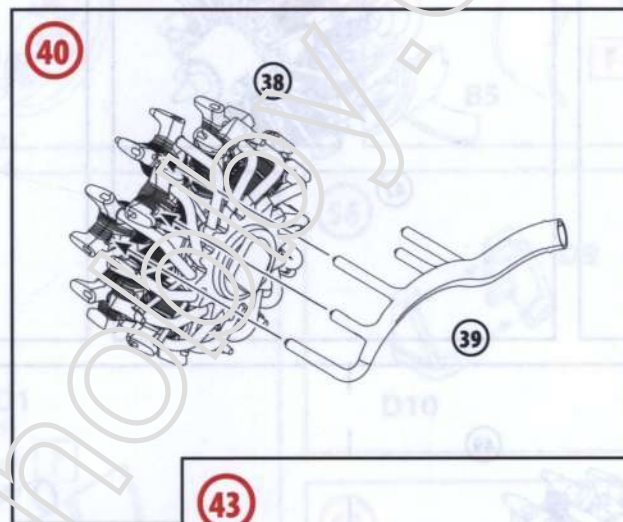
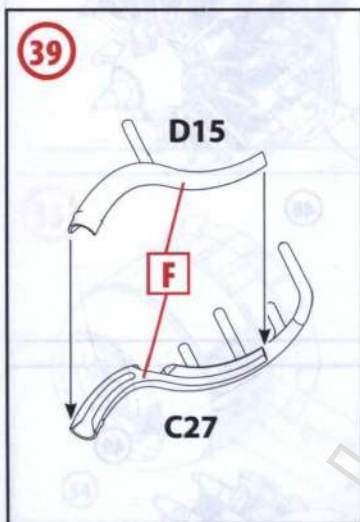
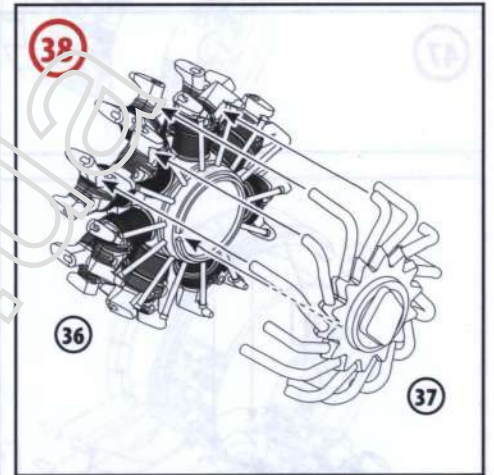
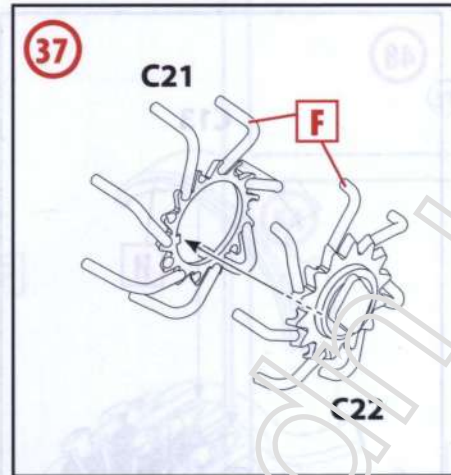
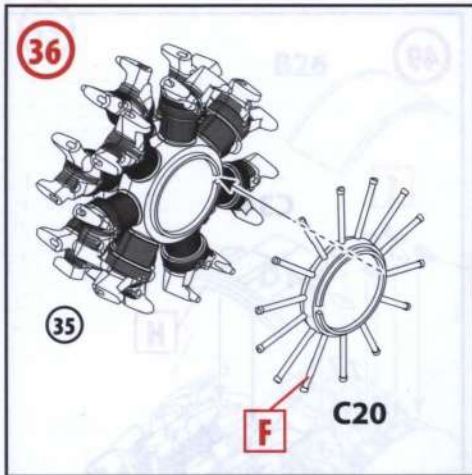
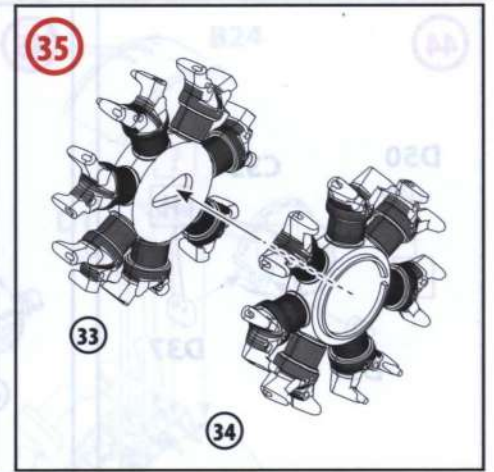
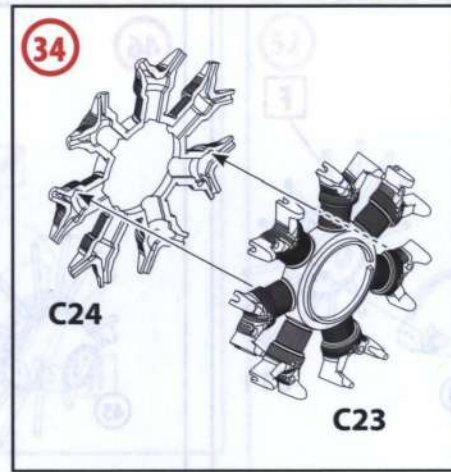
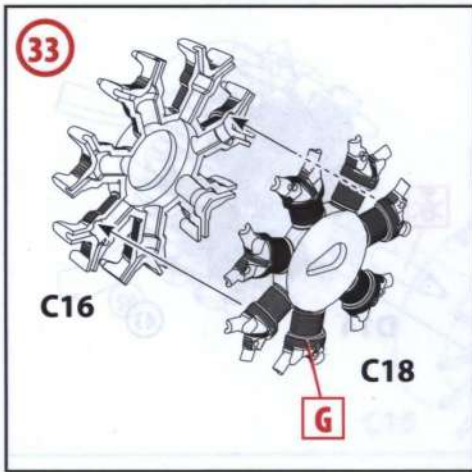

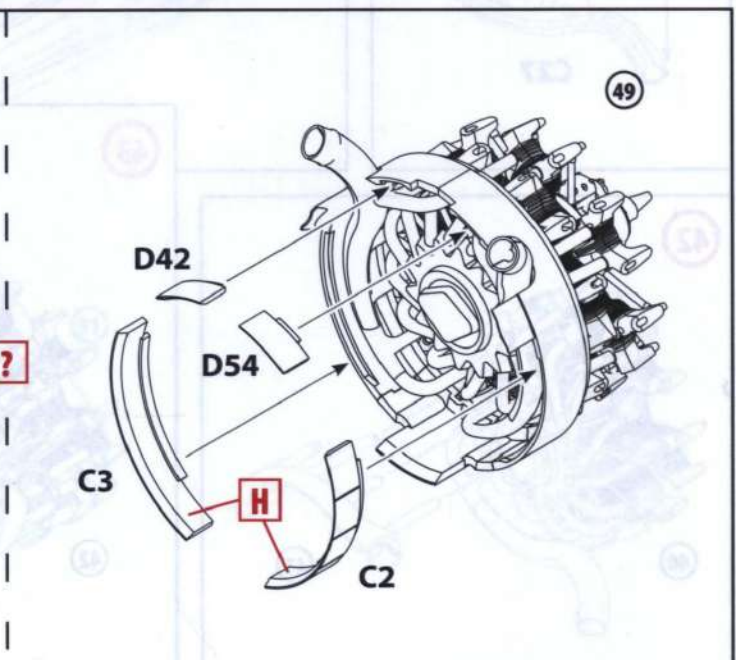
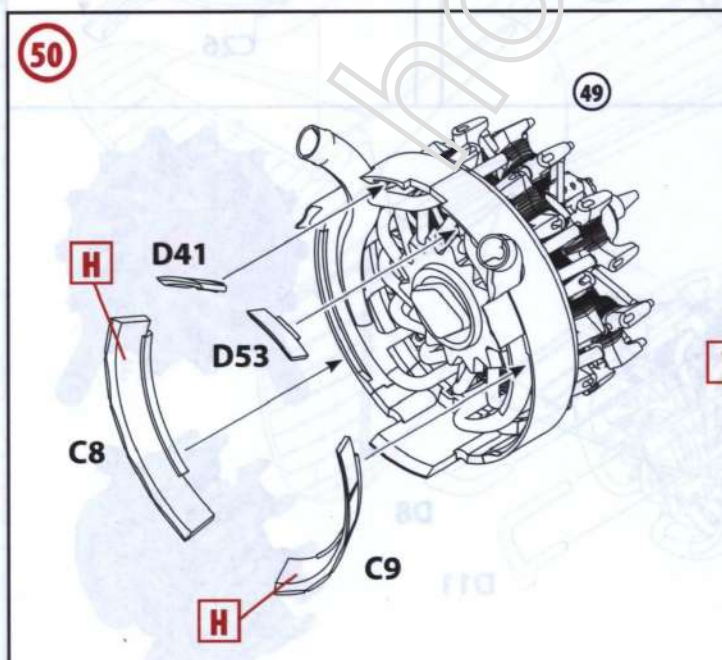
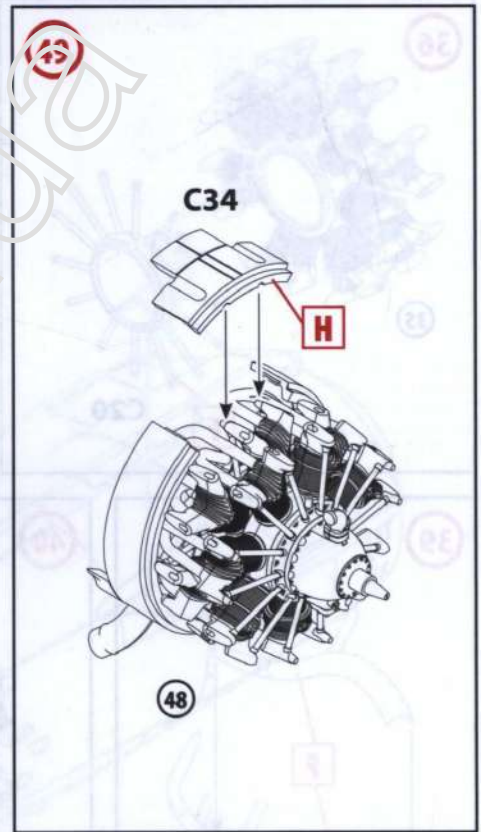
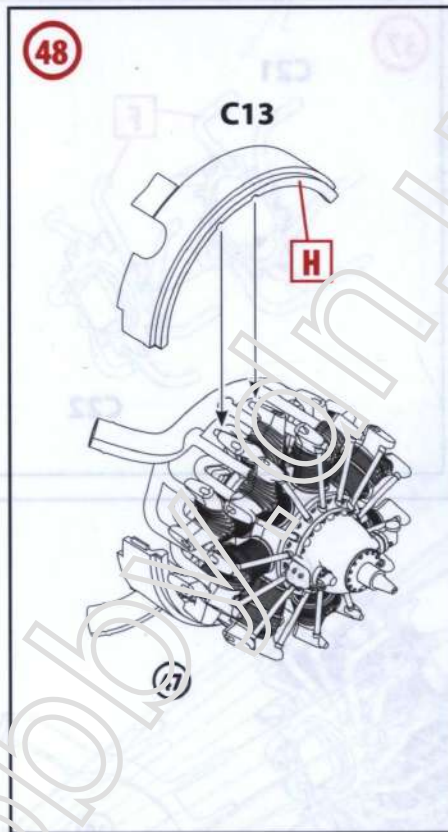
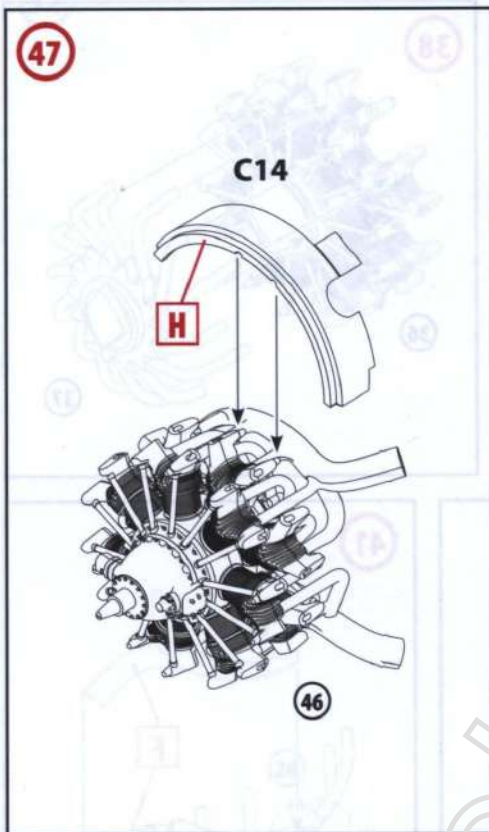
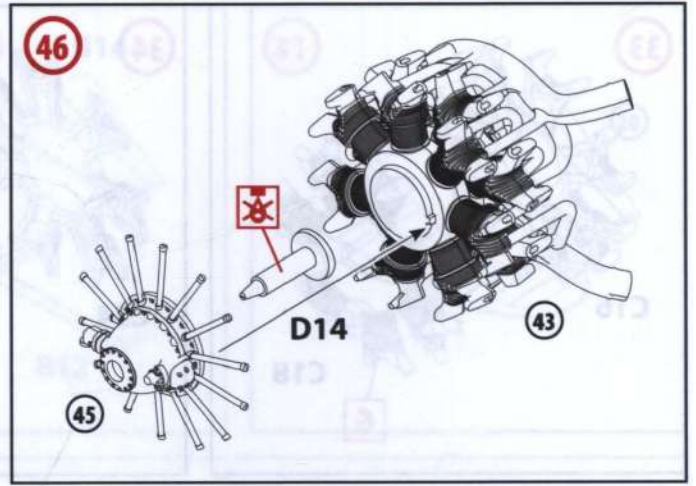
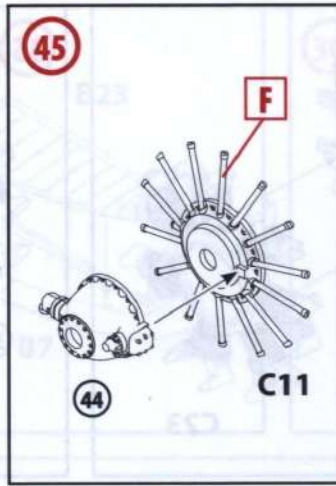
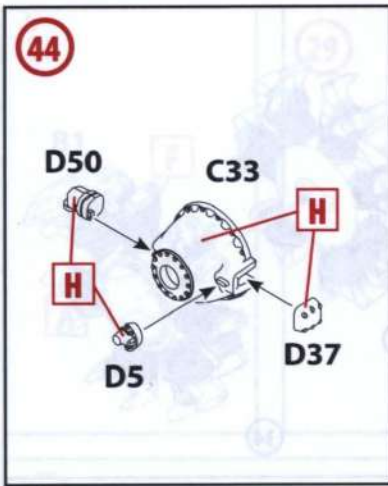

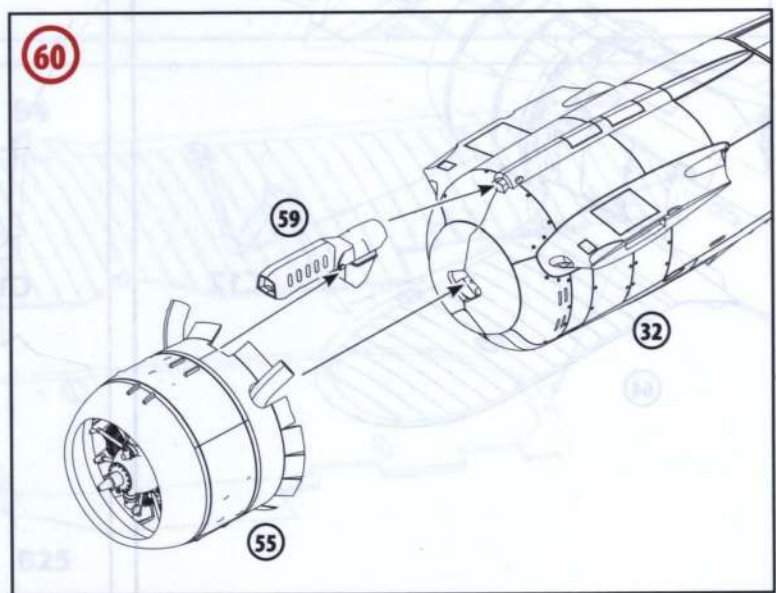
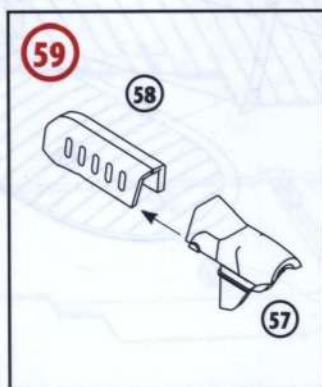
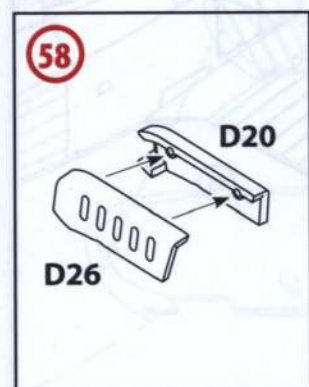
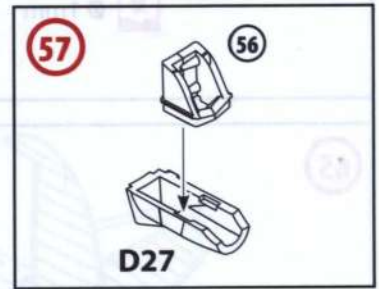
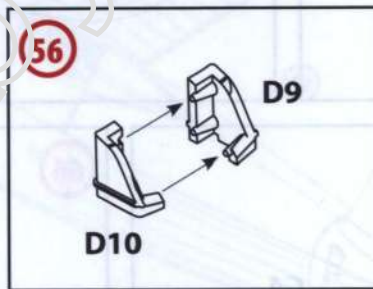
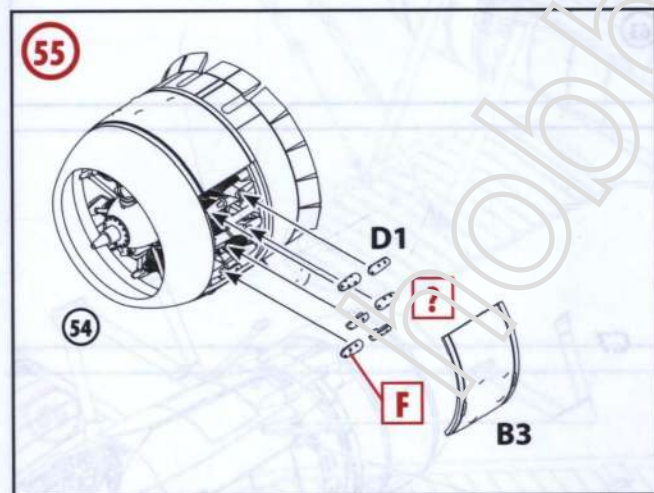
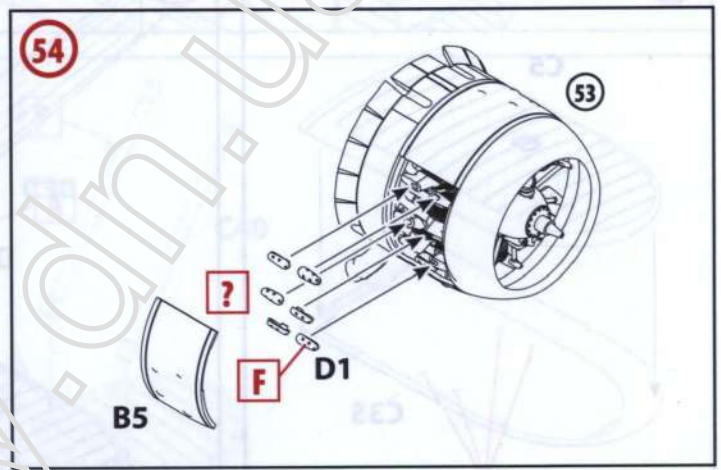
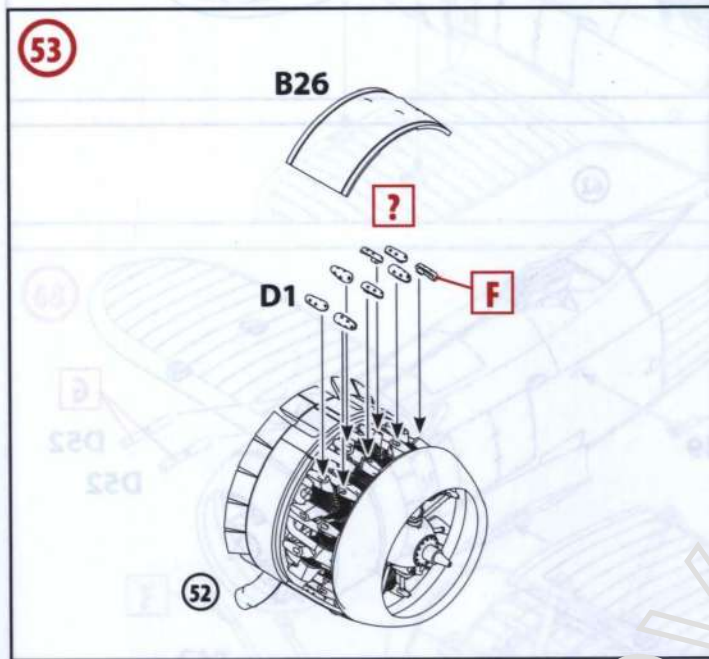
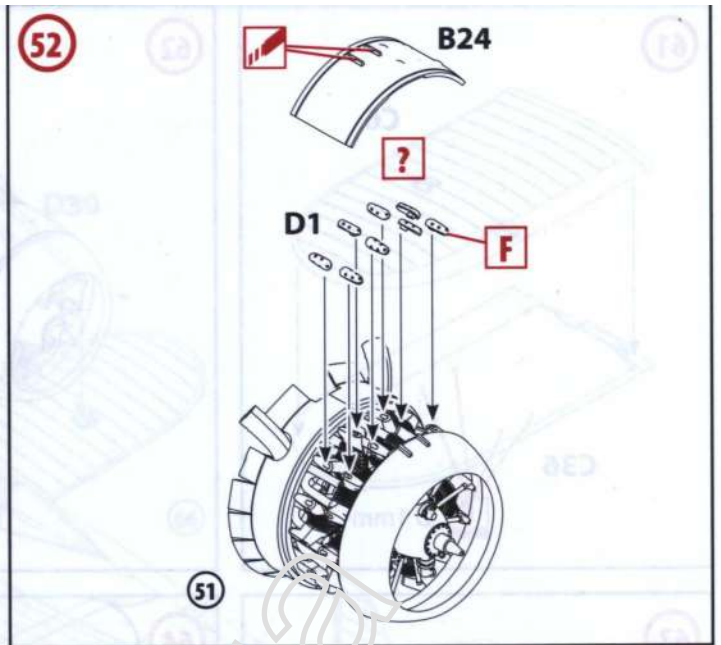
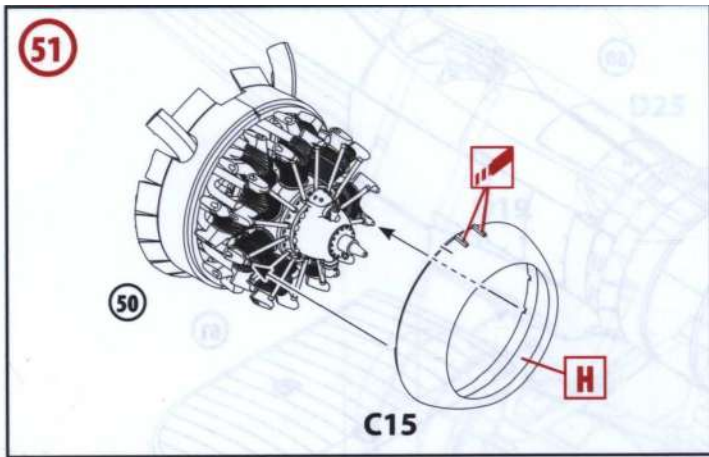

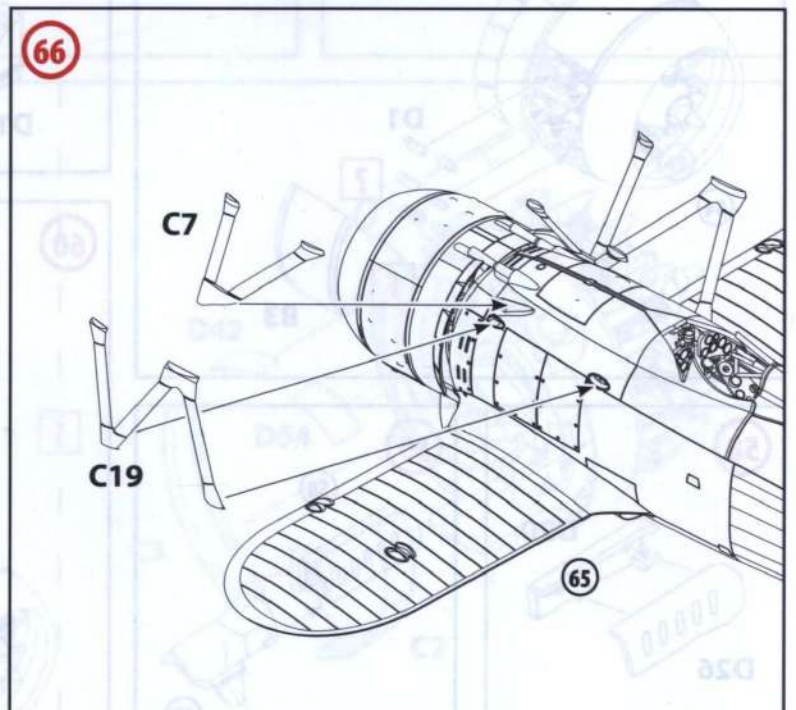
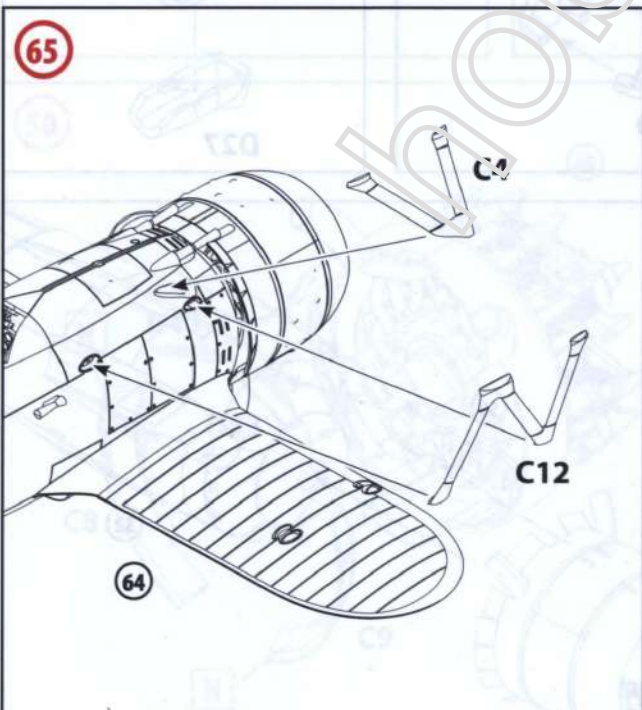
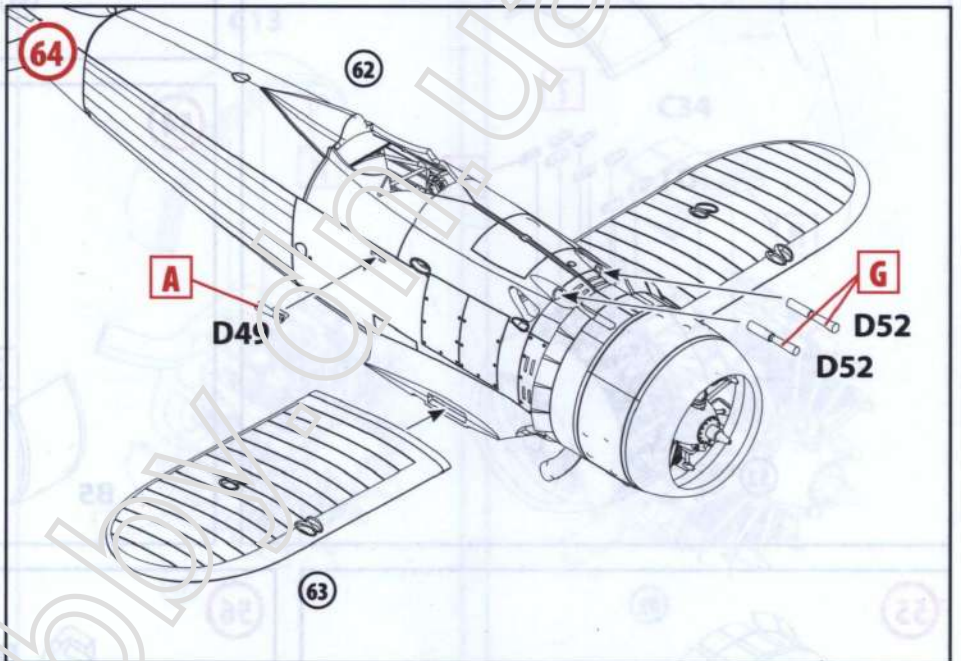
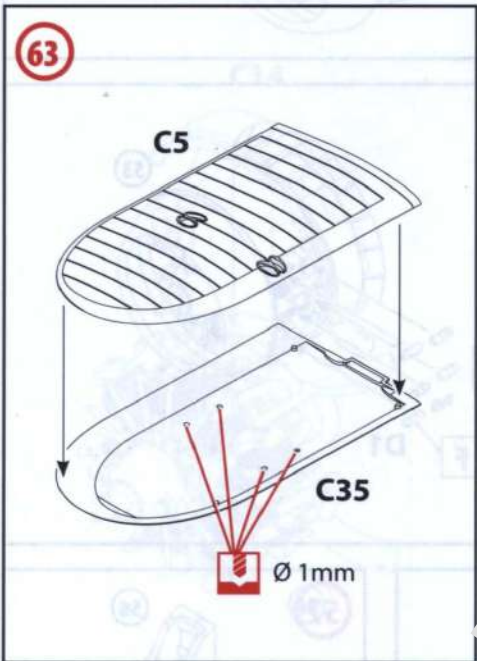
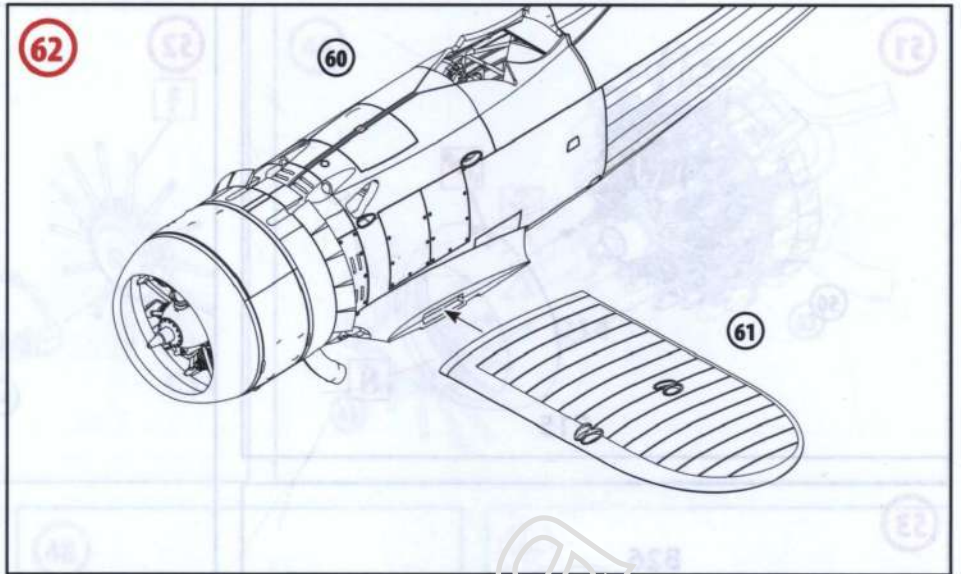
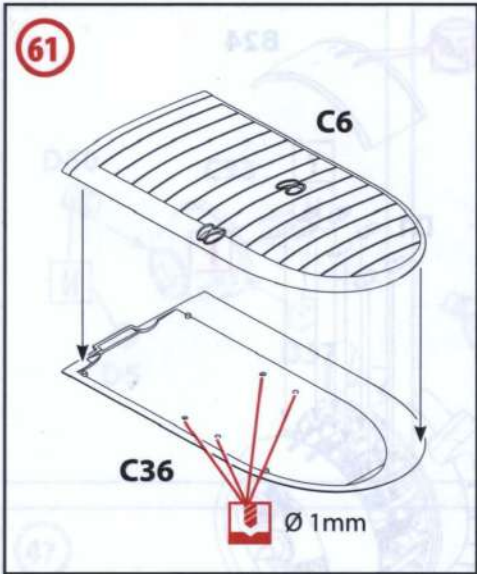

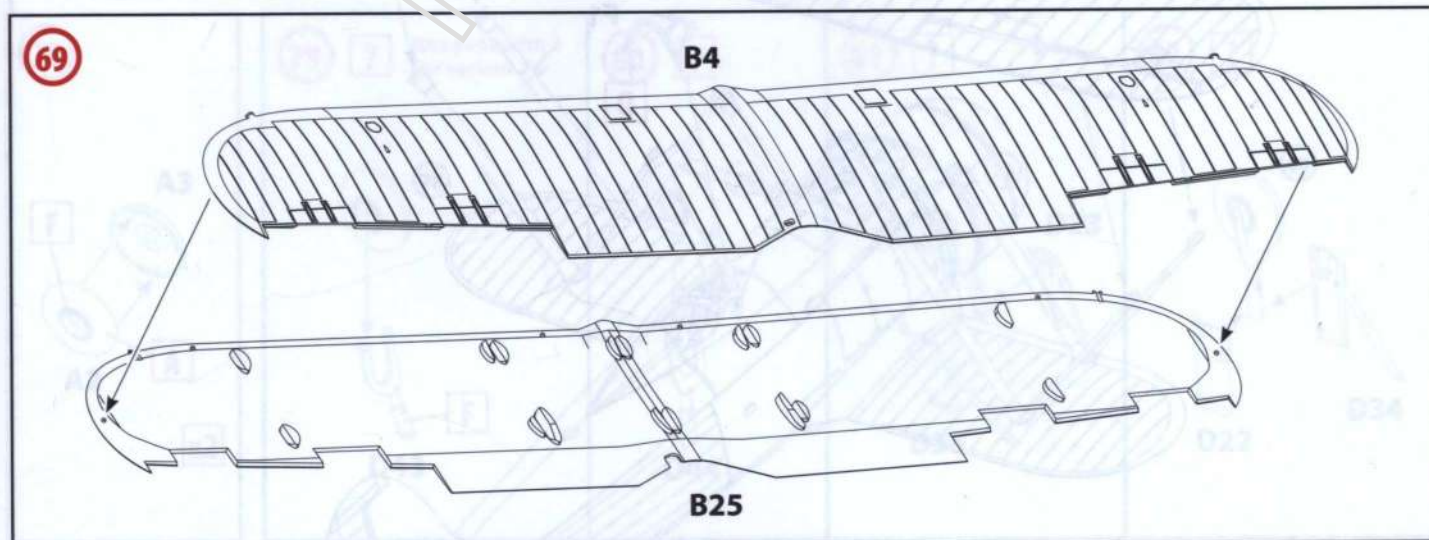
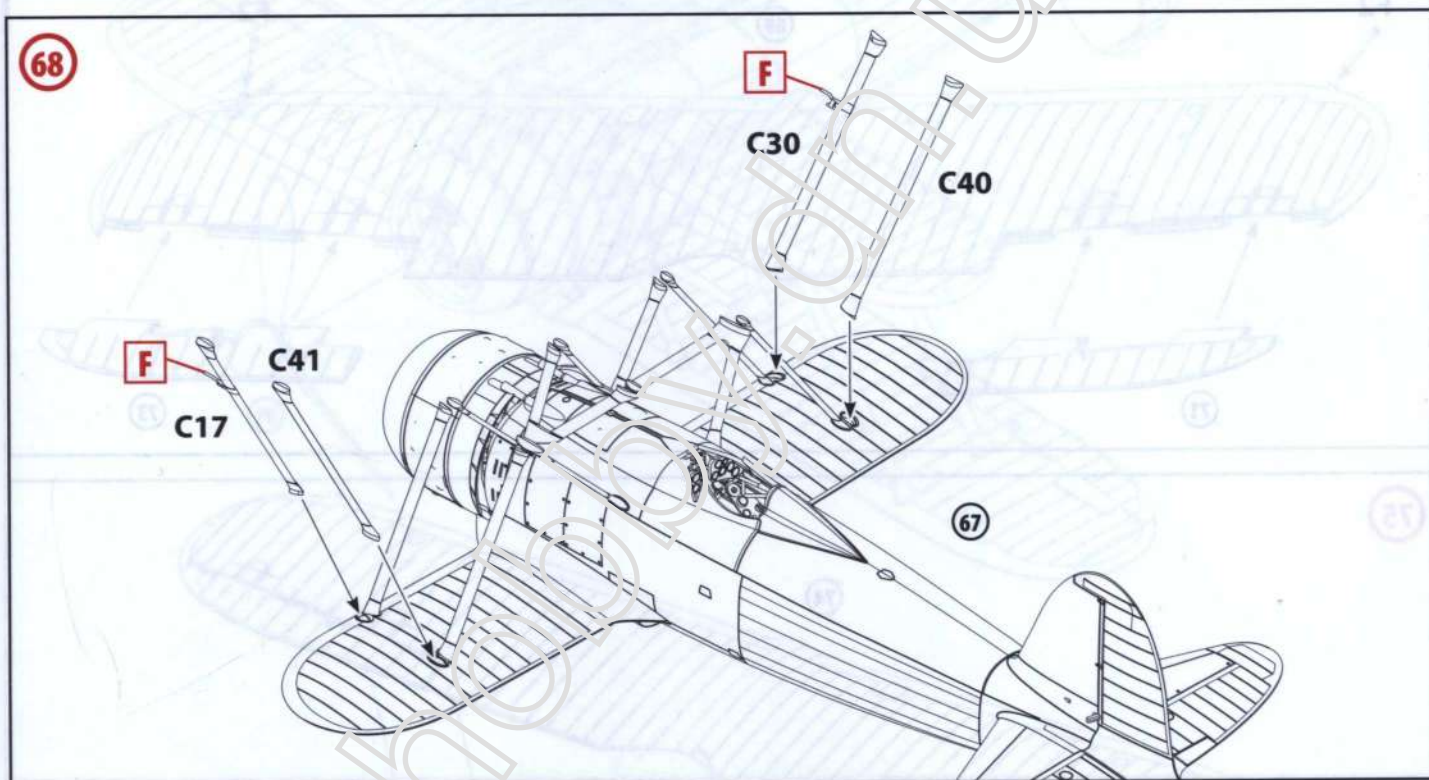
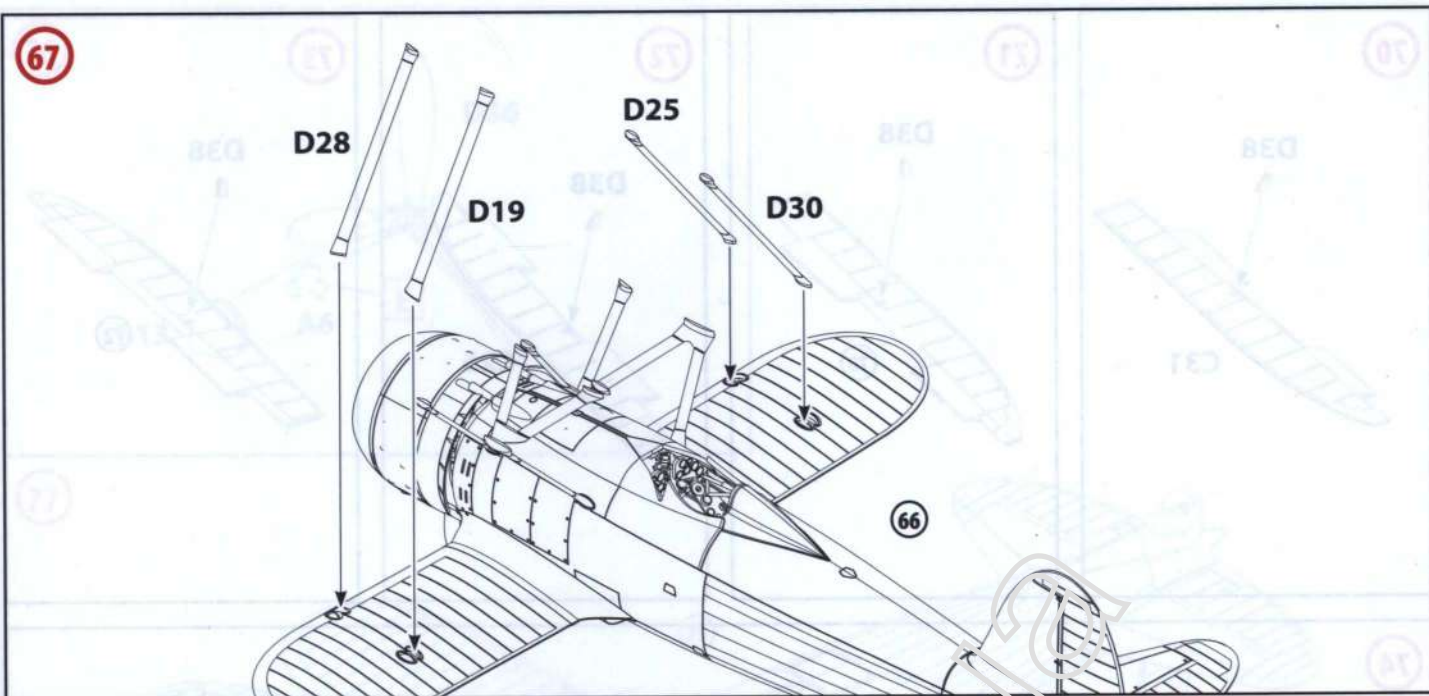

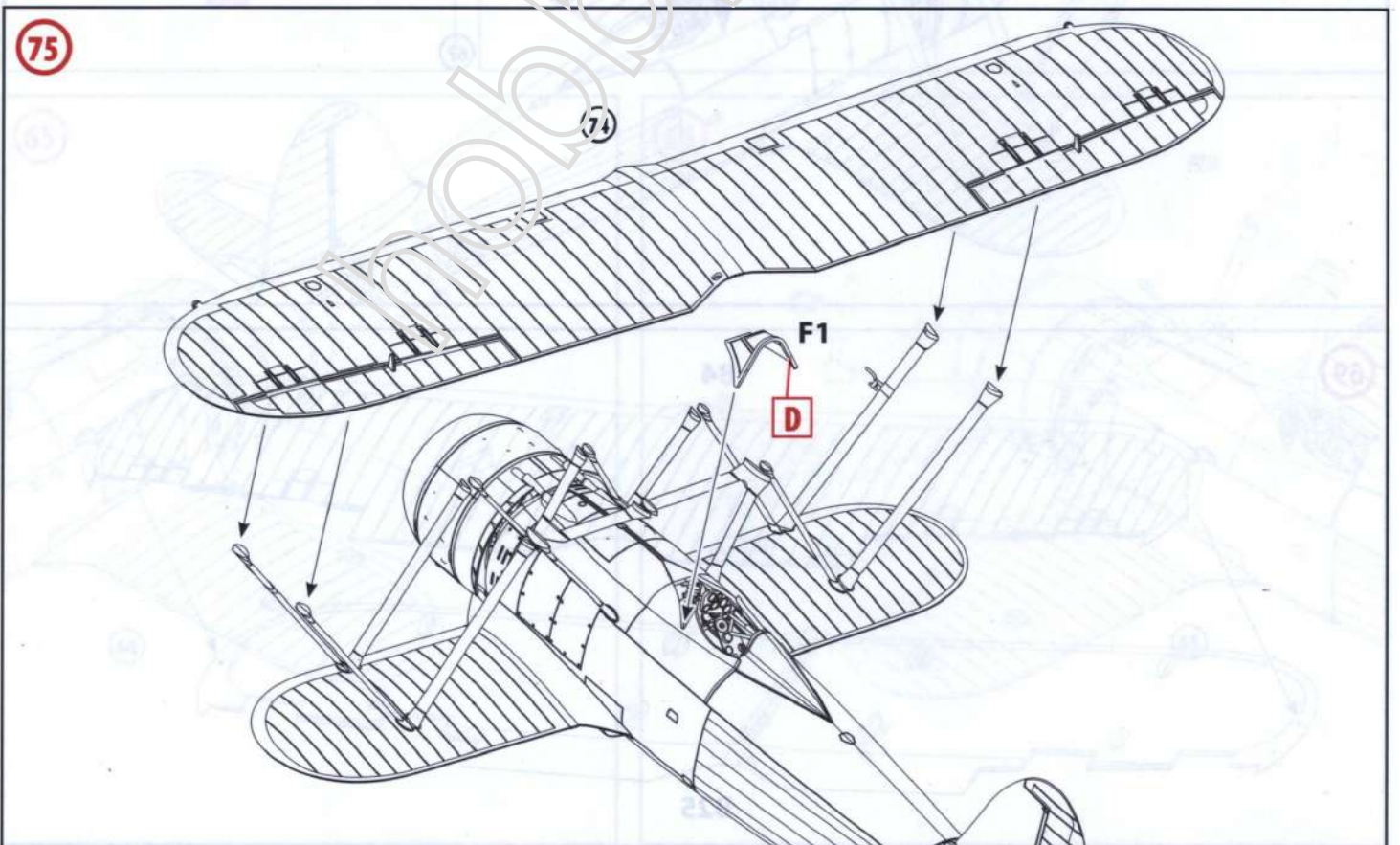
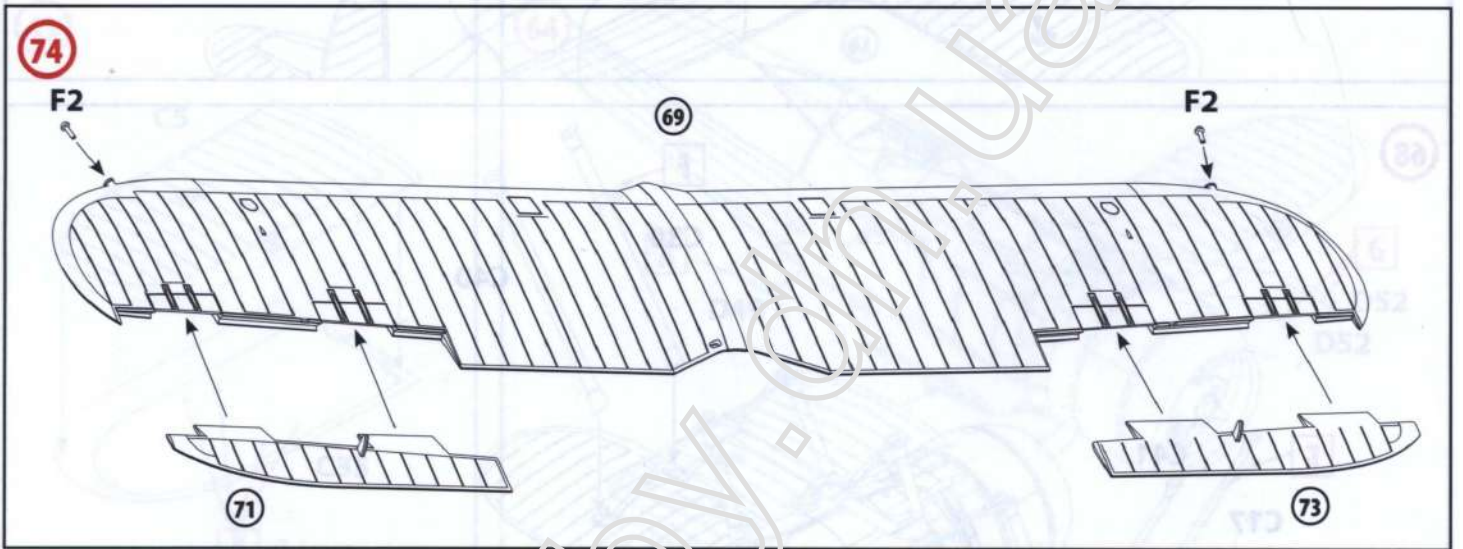
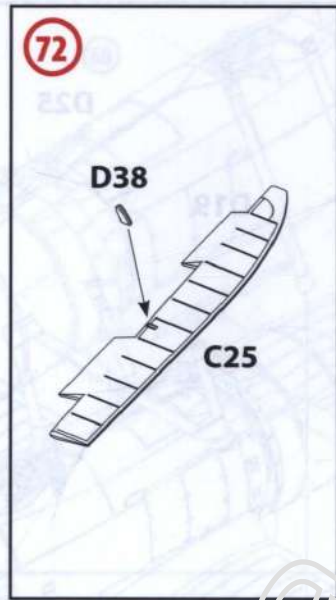
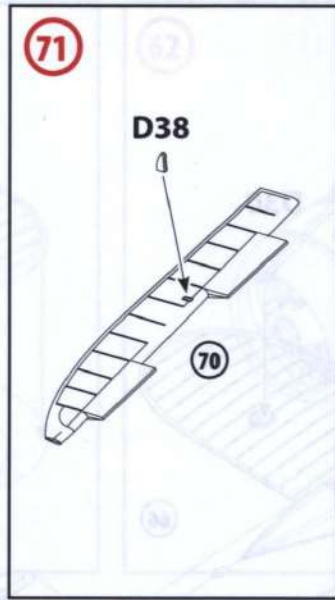
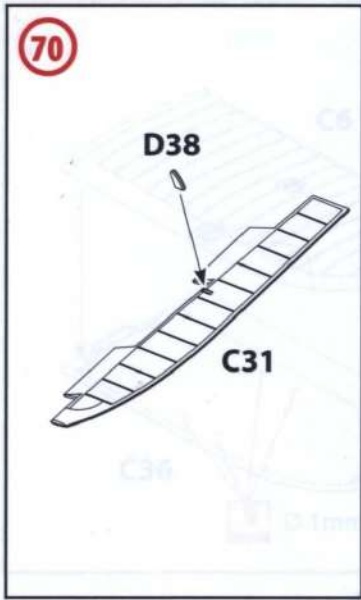

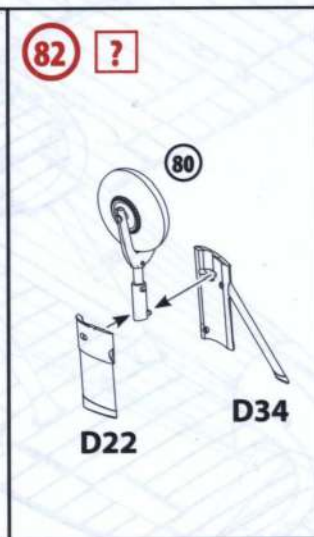
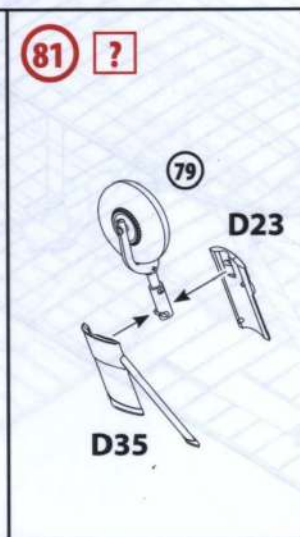
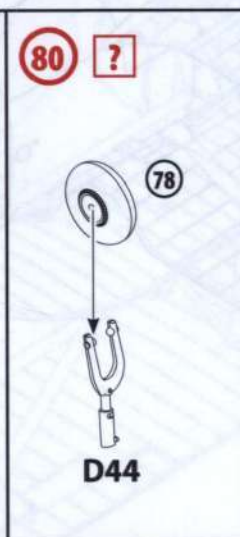
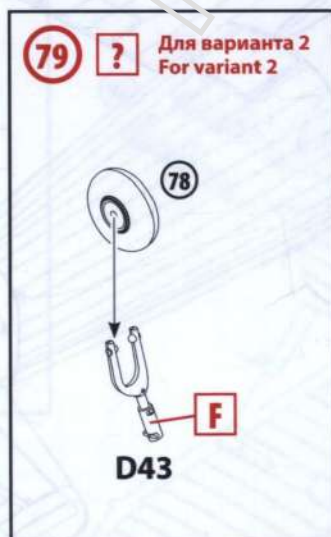
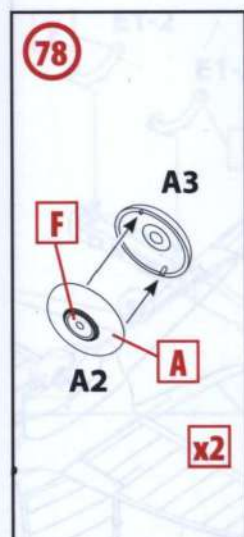
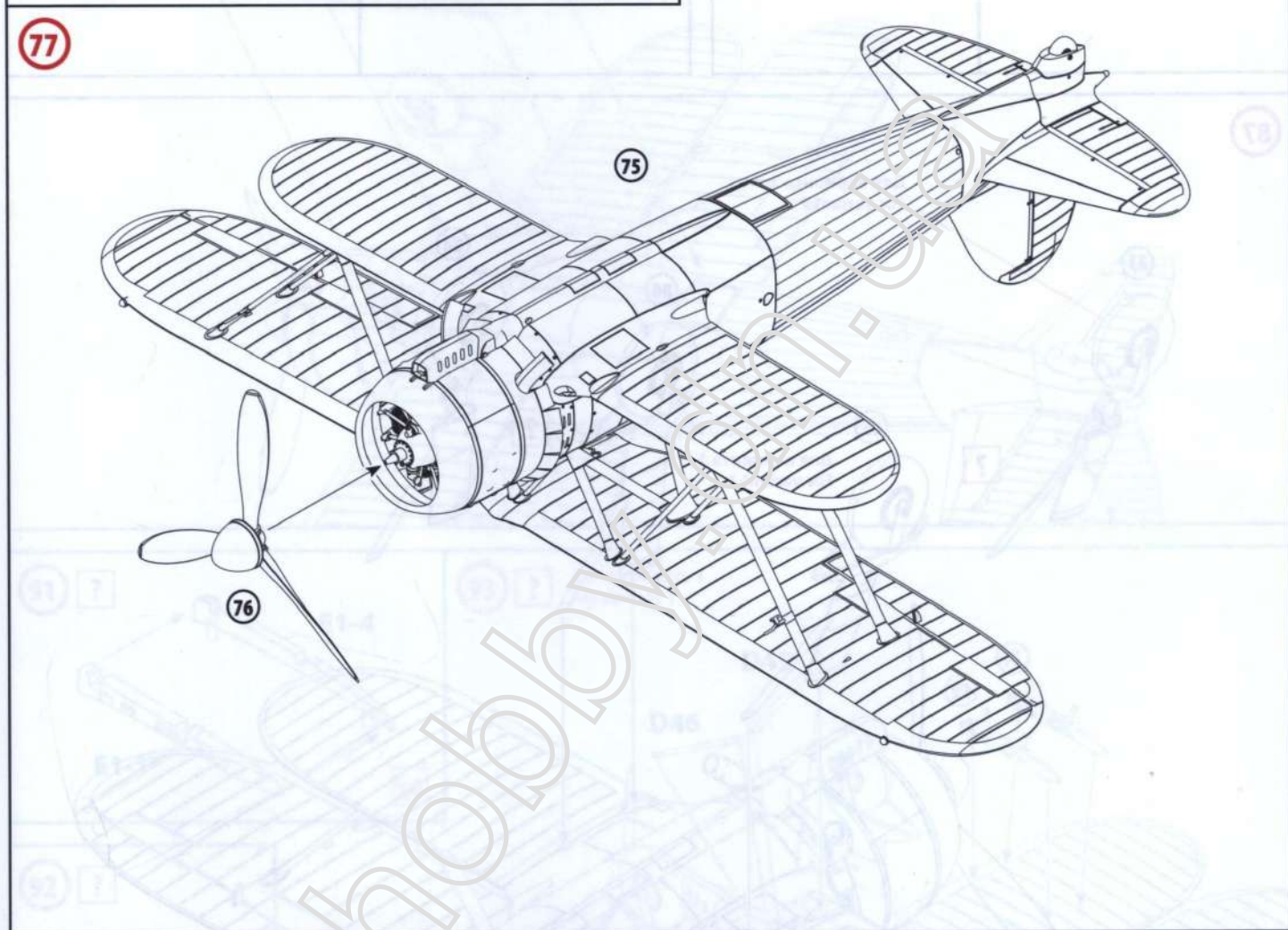
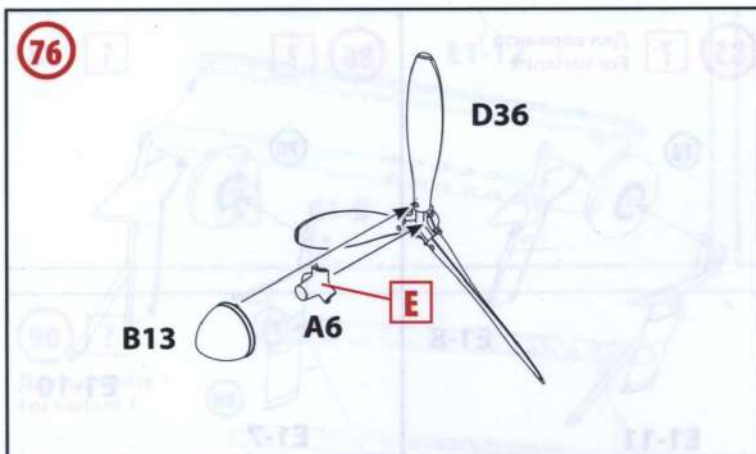

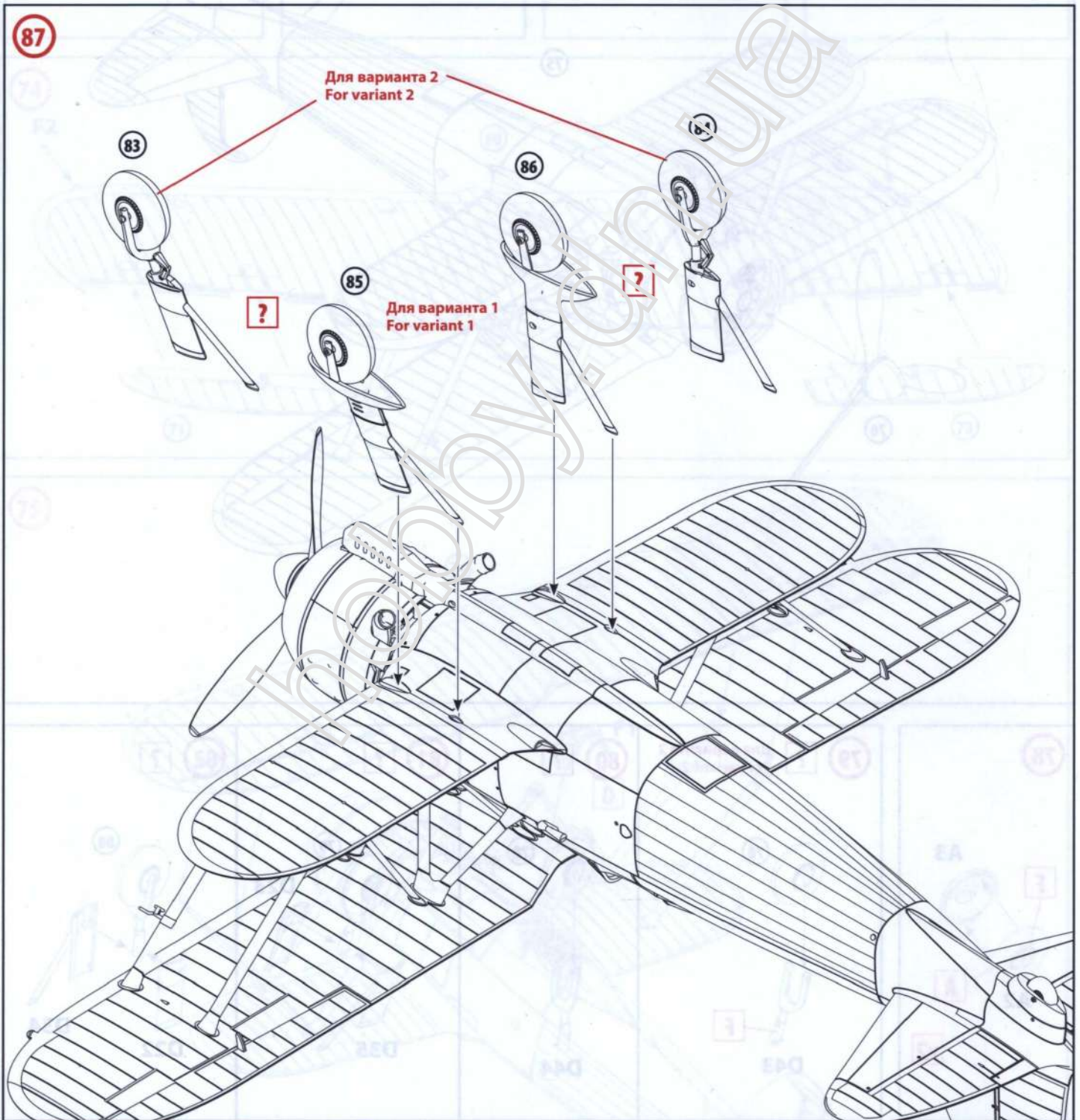
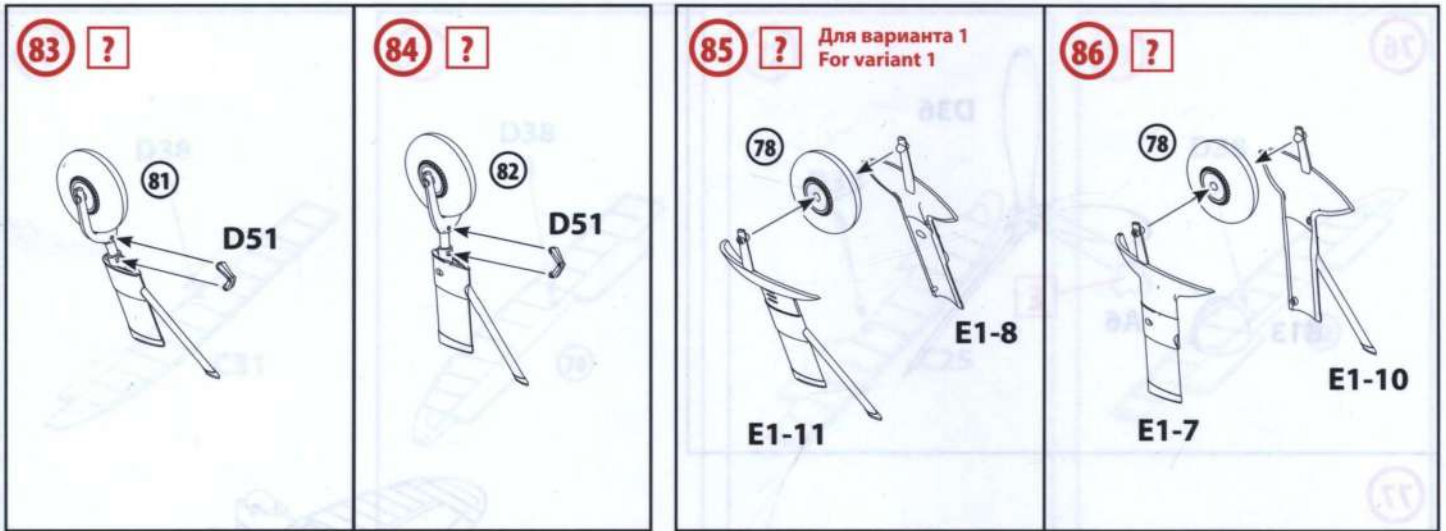



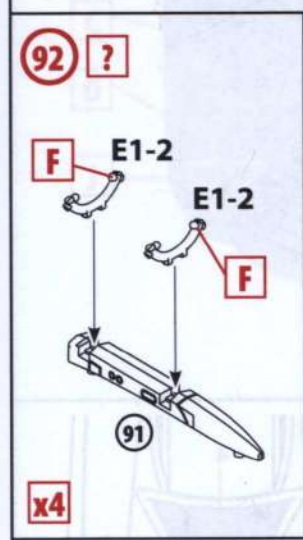
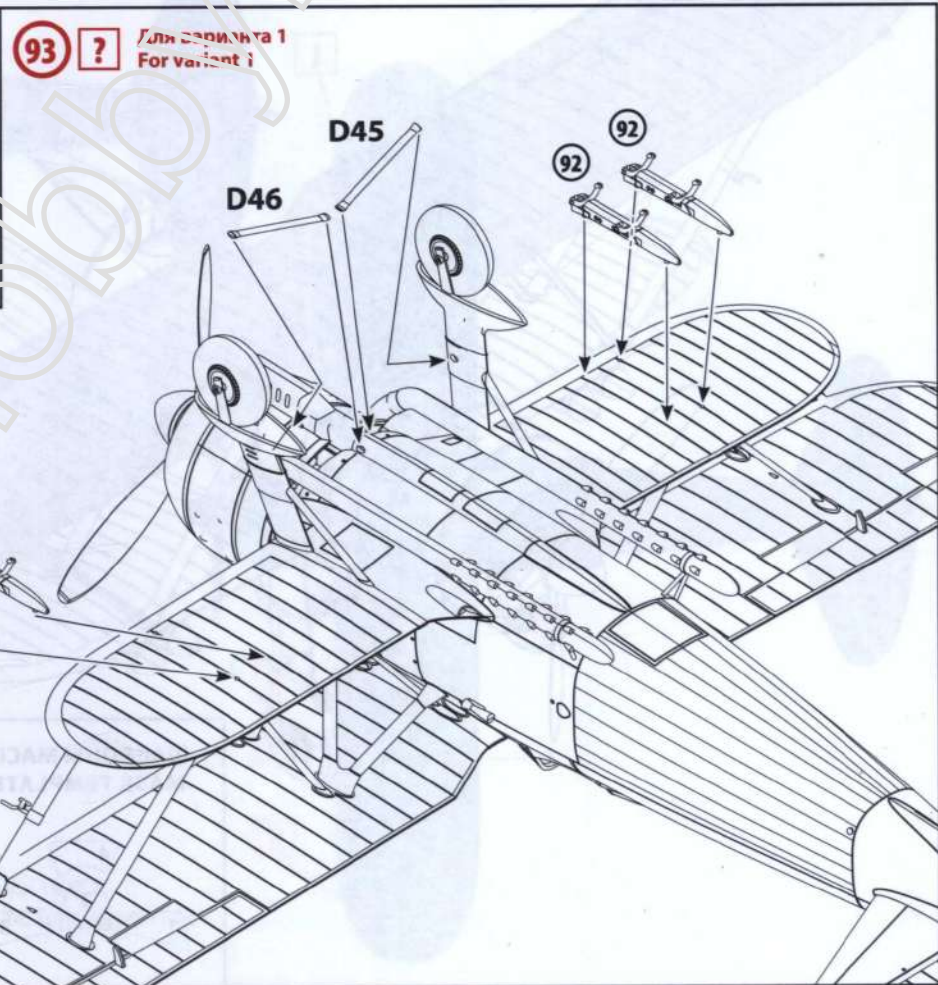
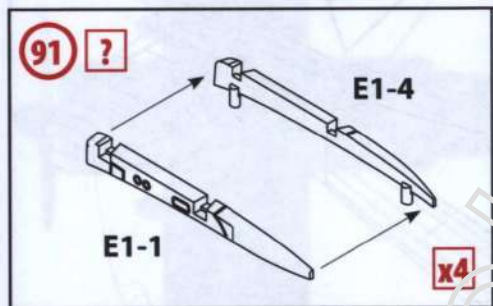
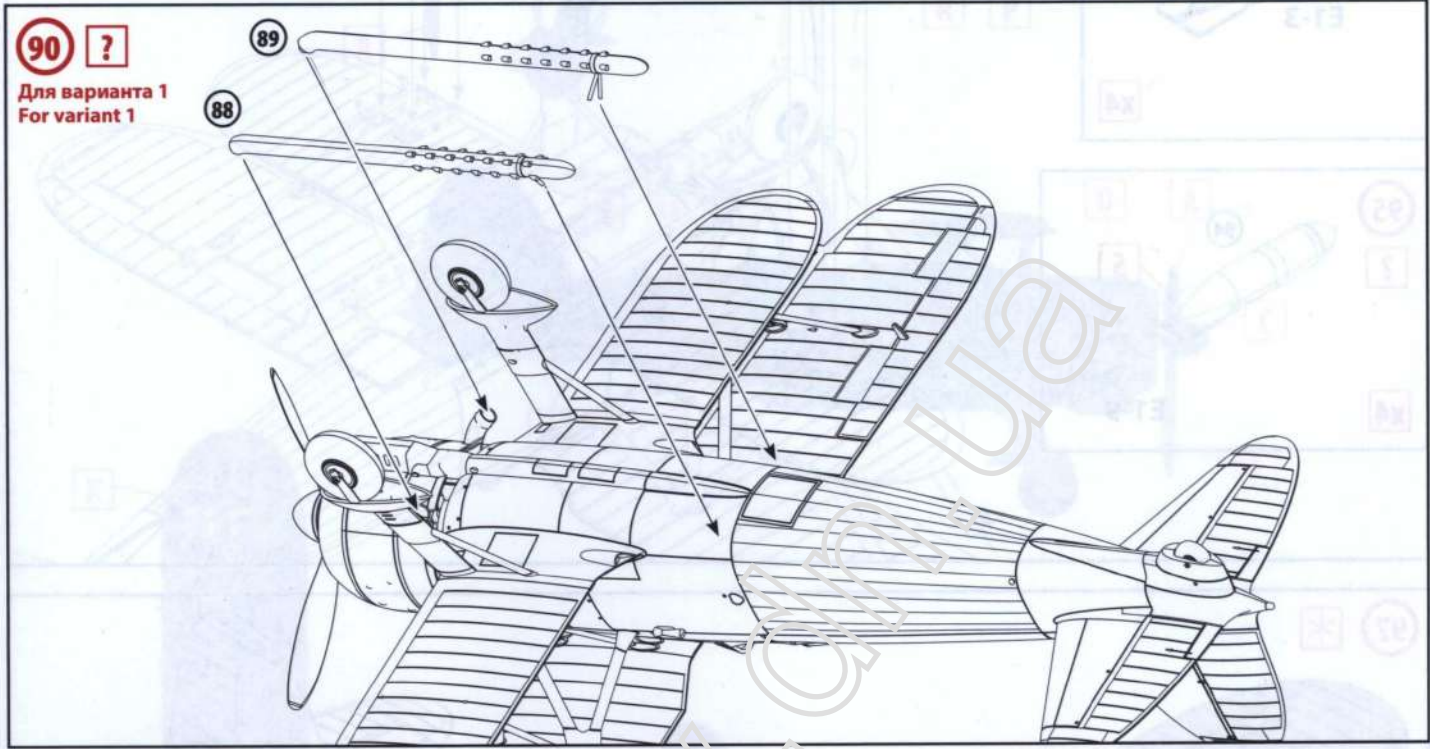
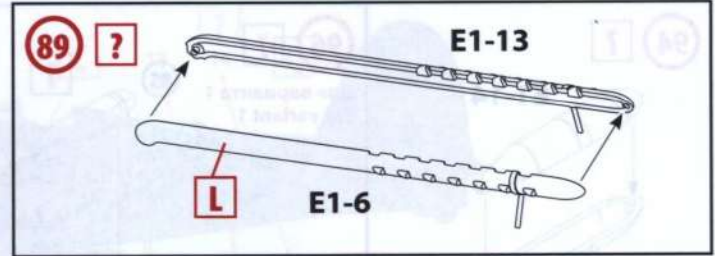
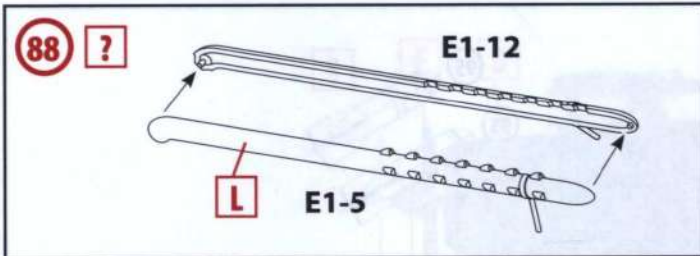

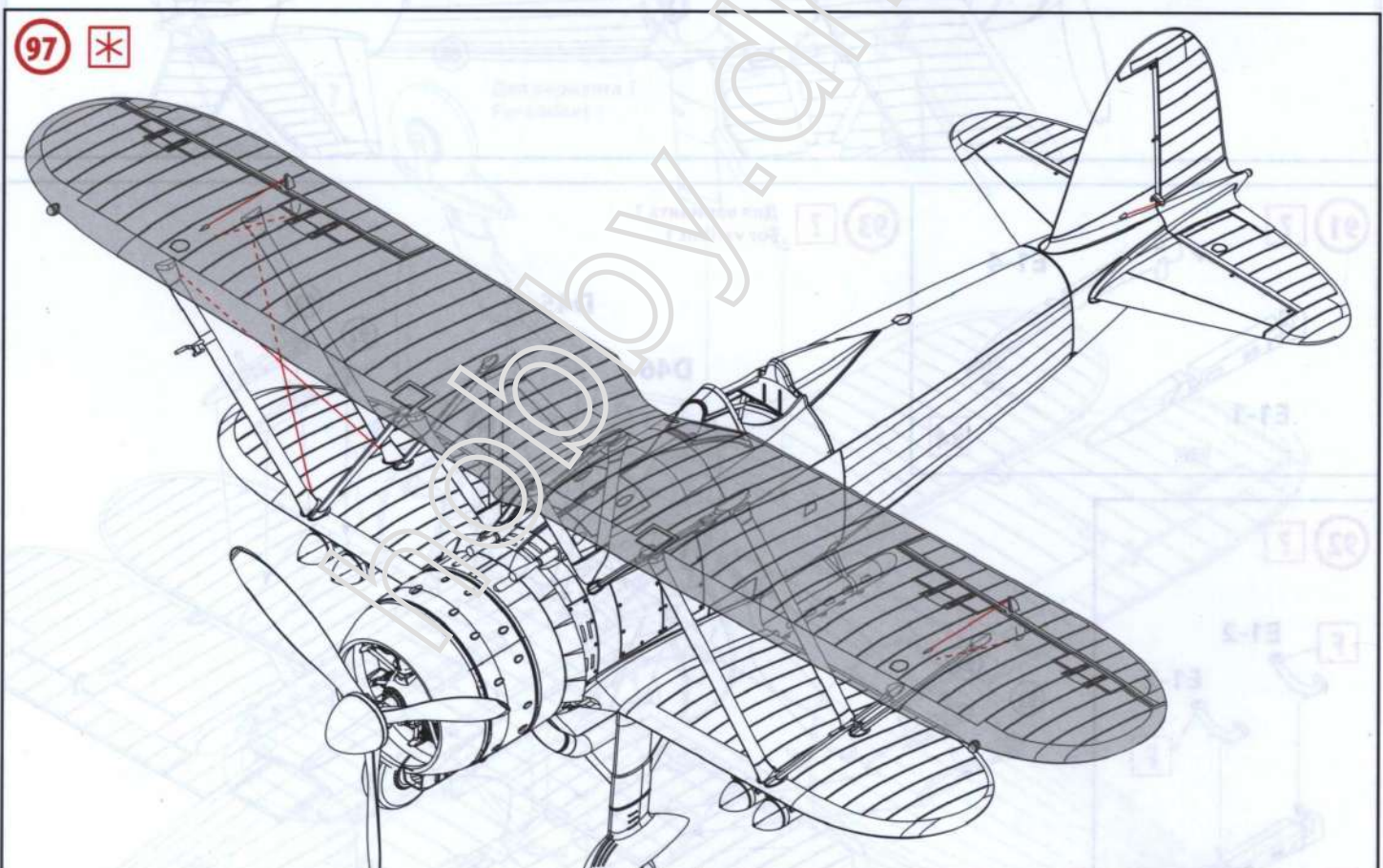
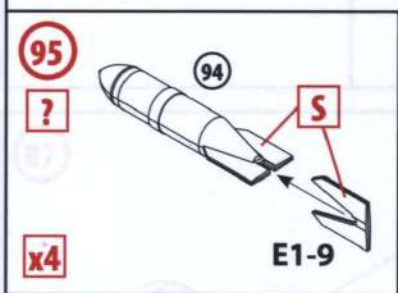
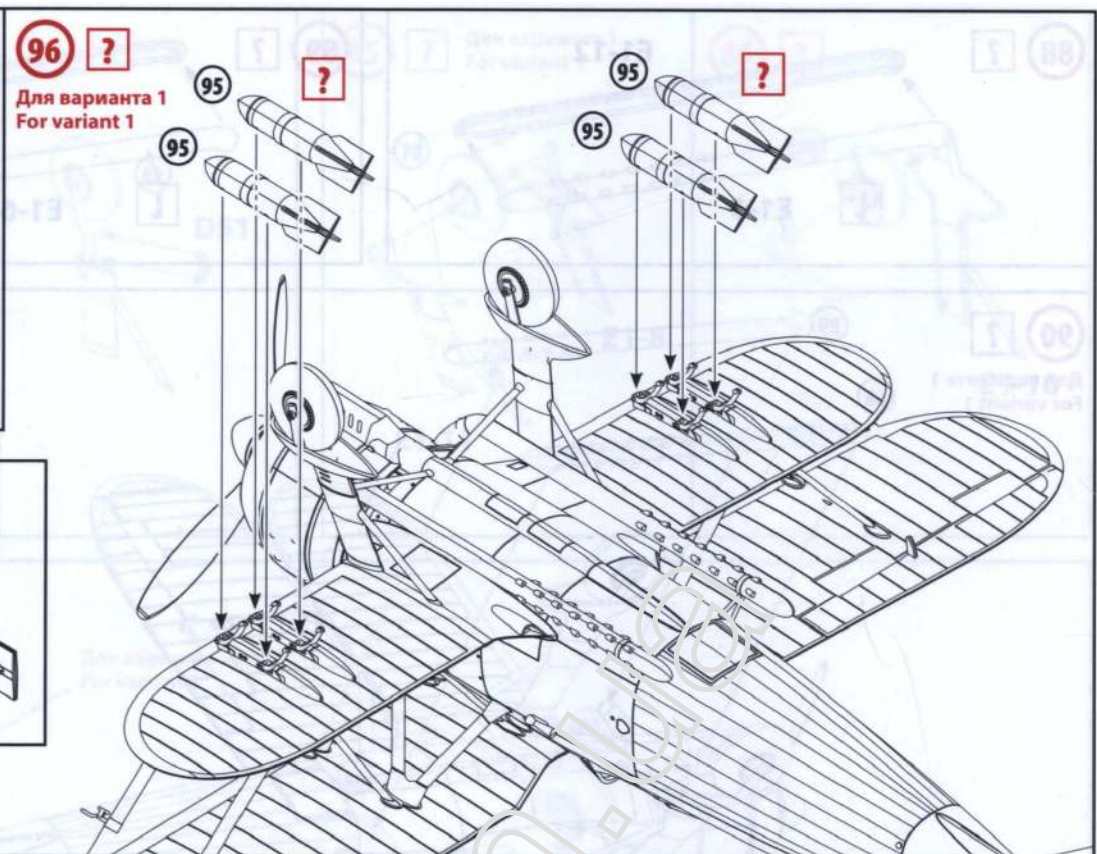

**ШАБЛОНЫ МАСОК**  
**MASK TEMPLATES**

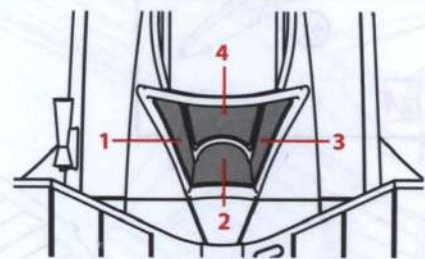

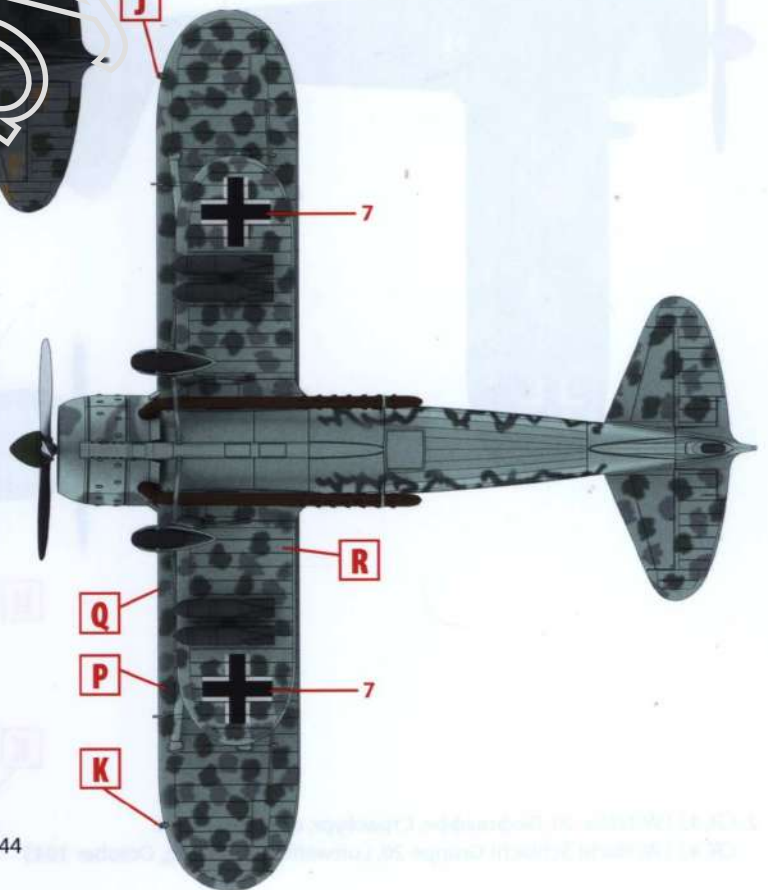
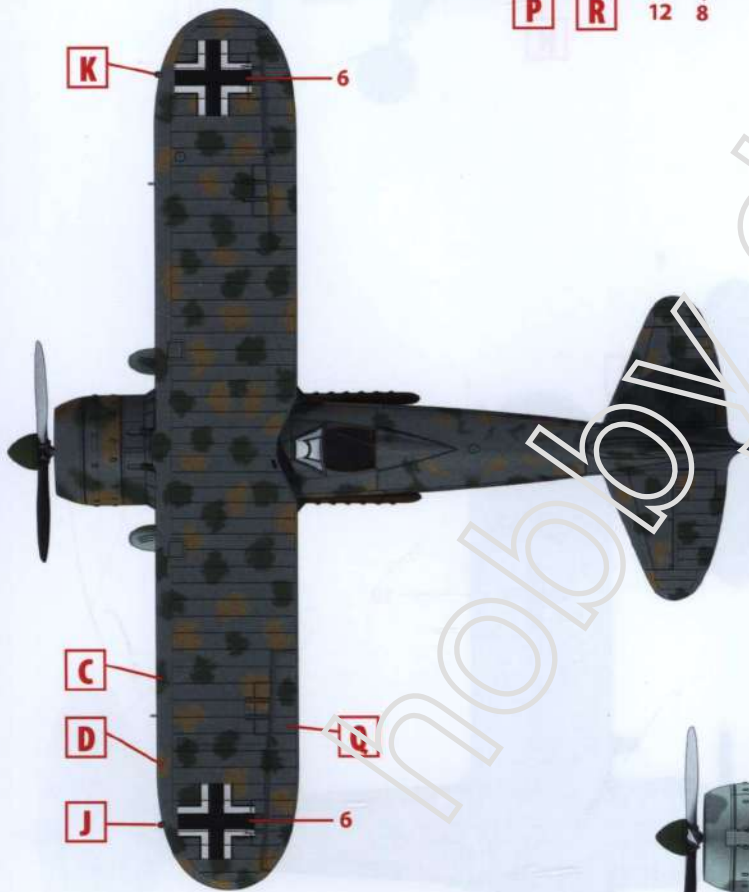
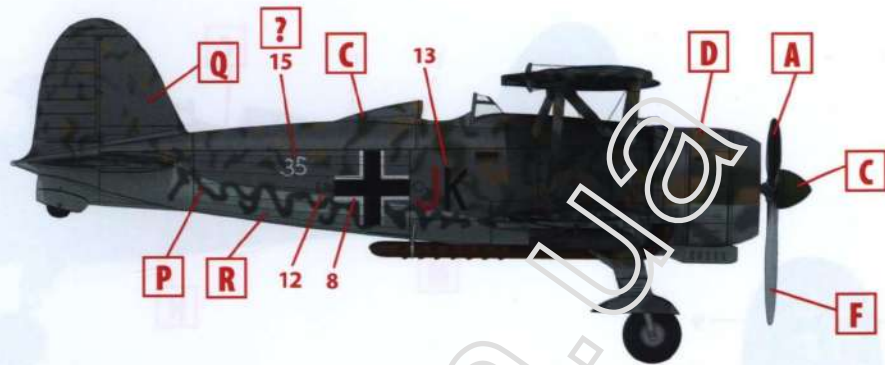

1. CR. 42 LW, 2./NSGr. 9, Люфтваффе, Турин, апрель 1944 г.  
 CR. 42 LW, 2./Nacht Schlacht Gruppe 9, Luftwaffe, Turin, April 1944



2. CR. 42 LW, NSGr. 20, Люфтваффе, Страсбург, октябрь 1943 г.  
 CR. 42 LW, Nacht Schlacht Gruppe 20, Luftwaffe, Strasbourg, October 1943

# Пилоты ВВС Германии (1939-1945)

№ 32101  
1:32

# German Luftwaffe Pilots (1939-1945)

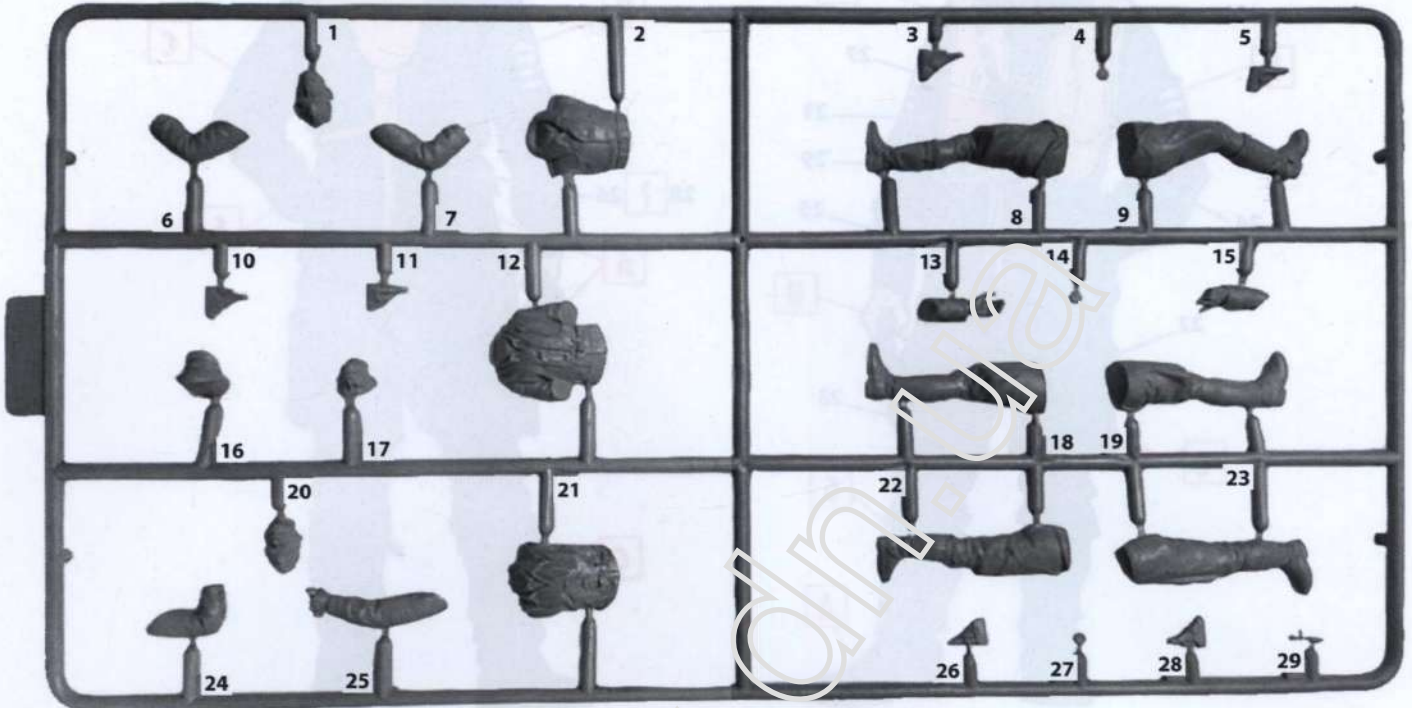

### ИСПОЛЪЗУЕМЫЕ КРАСКИ / USED COLORS:

	Revell	Tamiya		
<b>A</b>	302	X19	Черный, полуматовый	Semigloss Black
<b>B</b>	105	XF2	Белый, матовый	Flat White
<b>C</b>	179	XF25	Серо-голубой, матовый	Blue Gray
<b>D</b>	187	XF52	Коричневый, матовый	Brown
<b>E</b>	184	X164	Кожа	Leather
<b>F</b>	115	XF3	Желтый, матовый	Flat Yellow
<b>G</b>	195	XF16	Алюминий	Aluminium
<b>H</b>	135	XF15	Телесный, матовый	Flat Flash
<b>J</b>	175	XF20	Серый	Gray

22 ДЕТАЛЬ  
PART

**A** ИСПОЛЪЗУЕМАЯ КРАСКА  
USED COLOR

**?** ПРОИЗВОЛЬНЫЙ ВЫБОР  
OPTIONAL

### ВНИМАНИЕ!

Перед сборкой внимательно прочитайте руководство по монтажу. Каждая деталь пронумерована. Соблюдать последовательность монтажа. Необходимые рабочие инструменты: нож и напильник для зачистки деталей; резиновая лента, клейкая лента и зажимы для сушки белья для прижимания склеиваемых деталей. Детали из пластика очистить в растворе мягкого моющего средства и высушить на воздухе для того, чтобы краска и переводные картинки лучше прилипали. Перед приклеиванием проверить, подходят ли детали; клей наносить экономно. Хром и краску удалить с поверхностей склеивания. Небольшие детали покрасить перед тем, как они будут удалены из рамок. Краску необходимо хорошо просушить, только после этого продолжать сборку.

### CAUTION!

Read the instructions thoroughly prior to assembly. Each component is numbered. Adhere to specified sequence of assembly. Tools required: knife and file for removal of components from frame; rubber bond, adhesive tape and clothes pegs for clamping components together after applying adhesive. Clean plastic components in a mild detergent solution and allow to air-dry so that paint and transfers adhere better. Prior to applying adhesive, check to see whether the components fit together; apply adhesive sparingly. Remove chrome and paint from the contact surfaces. Paint small components before removing them from the frame. Allow paint to dry well, and only then continue to assemble.

