



Stearman PT-13/N2S-2/5 Kaydet

1/32 SCALE MODEL KIT No 32052

Stearman PT-13/N2S-2/5 Kaydet Американский учебный самолет II МВ

Stearman (Boeing) Model 75 - биплан, использовавшийся в качестве военного учебного самолета, 10 626 экземпляров было построено в Соединенных Штатах в 1930-х и 1940-х годах. Stearman Aircraft стала дочерней компанией Boeing в 1934 году. Широко известный как Stearman, Boeing Stearman или Kaydet, этот самолет служил в качестве основного учебного в Военно-воздушных силах армии США, ВМС США (как N2S) и Королевских Канадских ВВС (как «Кайдет») на протяжении всей Второй мировой войны.

Версия PT-13 (N2S-2/5) имела двигатель Lycoming, была произведена 2141 машина.

ТАКТИКО-ТЕХНИЧЕСКИЕ ХАРАКТЕРИСТИКИ PT-13

Экипаж, чел.	2
Длина, м	7.54
Размах крыла, м	9.8
Взлетный вес, кг	1195
Двигатель	Lycoming R-680-7, 220 л.с.
Максимальная скорость, км/ч	200
Потолок, м	4000
Запас топлива, л	170

ИСПОЛЬЗУЕМЫЕ КРАСКИ / USED COLORS:

COLOR	Revell	Tamiya
A Черный, полуматовый Semigloss Black	307	X18
B Черный, матовый Flat Black	103	XF1
C Алюминий Aluminium	199	XF16
D Синий, матовый Blue	156	XF8
E Желтый, матовый Yellow	115	XF3
F Красный, матовый Red	136	XF7
G Светло-серый, матовый Light Grey	176	XF14
H Темно-серый, матовый Dark Grey	178	XF63

Stearman PT-13/N2S-2/5 Kaydet WWII American Training Aircraft

The Stearman (Boeing) Model 75 is a biplane formerly used as a military trainer aircraft, of which at least 10,626 were built in the United States during the 1930s and 1940s. Stearman Aircraft became a subsidiary of Boeing in 1934. Widely known as the Stearman, Boeing Stearman or Kaydet, it served as a primary trainer for the United States Army Air Forces, the United States Navy (as the N2S), and with the Royal Canadian Air Force as the Kaydet throughout World War II.

The PT-13 (N2S-2/5) version had Lycoming engine, 2141 delivered.

TACTICAL AND TECHNICAL SPECIFICATIONS OF PT-13

Crew, man	2
Length, m	7.54
Span, m	9.8
Start weight, kg	1195
Engine	Lycoming R-680-7, 220 hp
Max. Speed, km/h	200
Service ceiling, m	4000
Fuel capacity, US gal	46

COLOR	Revell	Tamiya
J Зеленый, матовый Green	148	XF5
K Дерево Wood	382	XF55
L Сталь Steel	191	X32
M Ржавчина Rust	183	XF64
N Кожа Leather	184	XF10
P Красный, прозрачный Clear Red	731	X27
Q Зеленый, прозрачный Clear Green	161	X25

01 СТАДИЯ СБОРКИ
ASSEMBLY STEP

***** СДЕЛАТЬ САМОМУ
SCRATCH BUILD

? ПРОИЗВОЛЬНЫЙ ВЫБОР
OPTIONAL

x2 СДЕЛАТЬ ДВЕ ДЕТАЛИ
MAKE 2 PCS

03 СБОРОЧНАЯ ЕДИНИЦА
ASSEMBLY UNIT

A ИСПОЛЬЗУЕМАЯ КРАСКА
USED COLOR

■ ПРИ СБОРКЕ НЕ ИСПОЛЬЗУЕТСЯ
PARTS NOT FOR USE

⊠ НЕ КЛЕИТЬ
DO NOT CEMENT

ВНИМАНИЕ!
Перед сборкой внимательно прочитать руководство по монтажу. Каждая деталь пронумерована. Соблюдать последовательность монтажа. Необходимые рабочие инструменты: нож и напильник для зачистки деталей; резиновая лента, клейкая лента и зажимы для сушки белья для прижимания склеиваемых деталей. Детали из пластика очистить в растворе мягкого моющего средства и высушить на воздухе для того, чтобы краска и переводные картинки лучше прилипали. Перед приклеиванием проверить, подходят ли детали; клей наносить экономно. Хром и краску удалить с поверхностей склеивания. Небольшие детали покрасить перед тем, как они будут удалены из рамок. Краску необходимо хорошо просушить, только после этого продолжить сборку. Каждую соответствующую переводную картинку отдельно вырезать и примерно на 20 секунд окунуть в теплую воду. На обозначенном месте картинку отделить от бумаги и прижать промокательной бумагой.

С А У Т И О Н !
Read the instructions thoroughly prior to assembly. Each component is numbered. Adhere to specified sequence of assembly. Tools required: knife and file for removal of components from frame; rubber bond, adhesive tape and clothes pegs for clamping components together after applying adhesive. Clean plastic components in a mild detergent solution and allow to air-dry so that paint and transfers adhere better. Prior to applying adhesive, check to see whether the components fit together; apply adhesive sparingly. Remove chrome and paint from the contact surfaces. Paint small components before removing them from the frame. Allow paint to dry well, and only then continue to assemble. Cut out each transfer individually and immerse in warm water for approx. 20 seconds. Slide transfer off paper and into designated position, then press on with blotting paper.

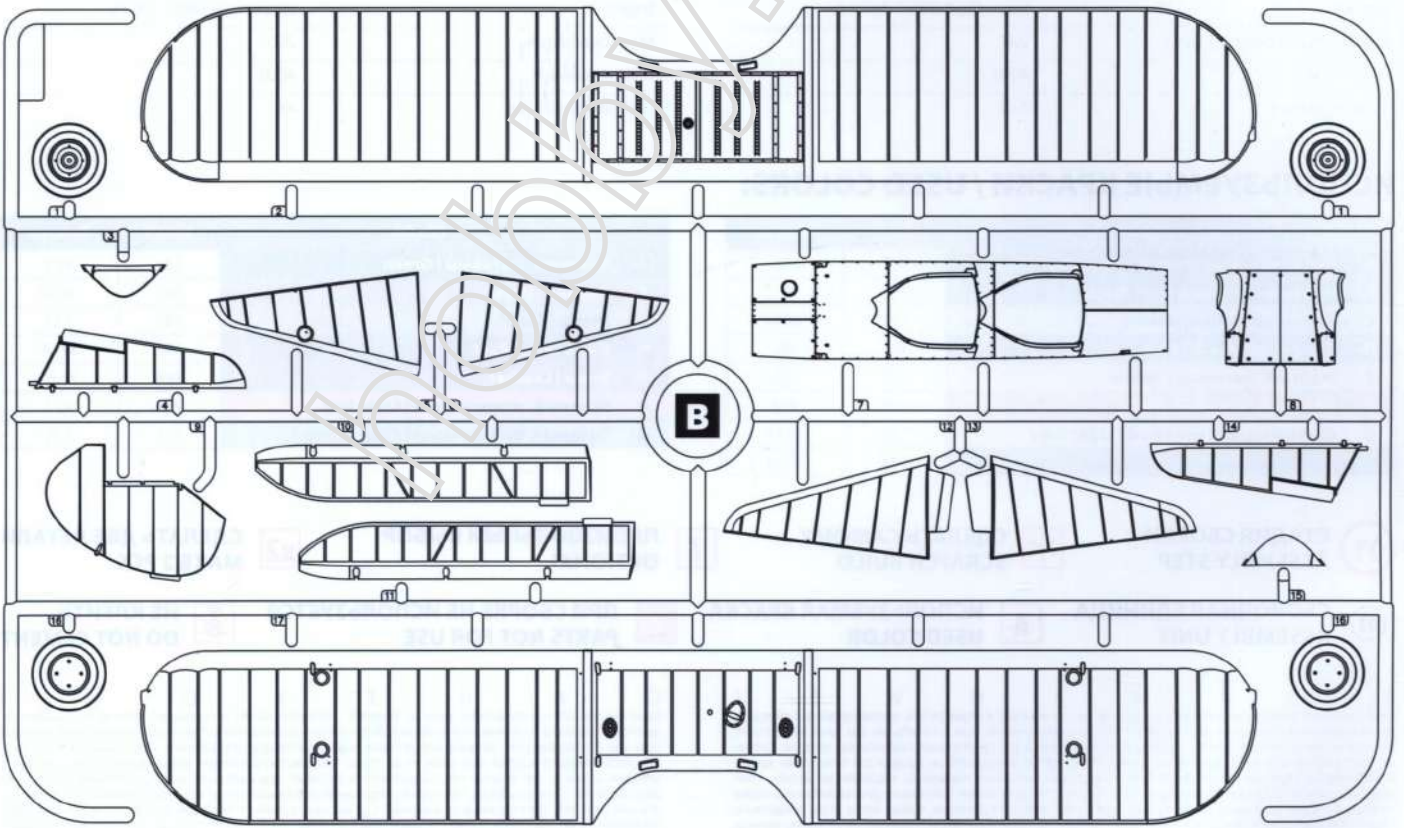
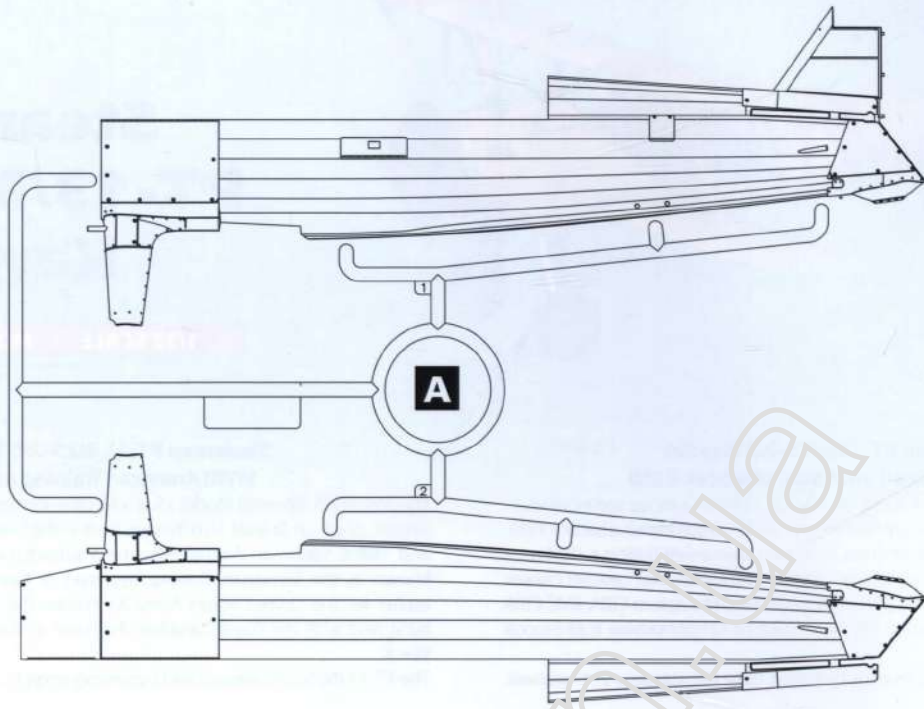

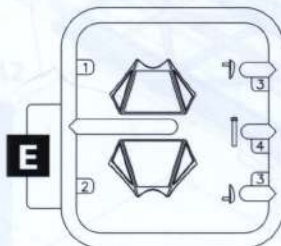
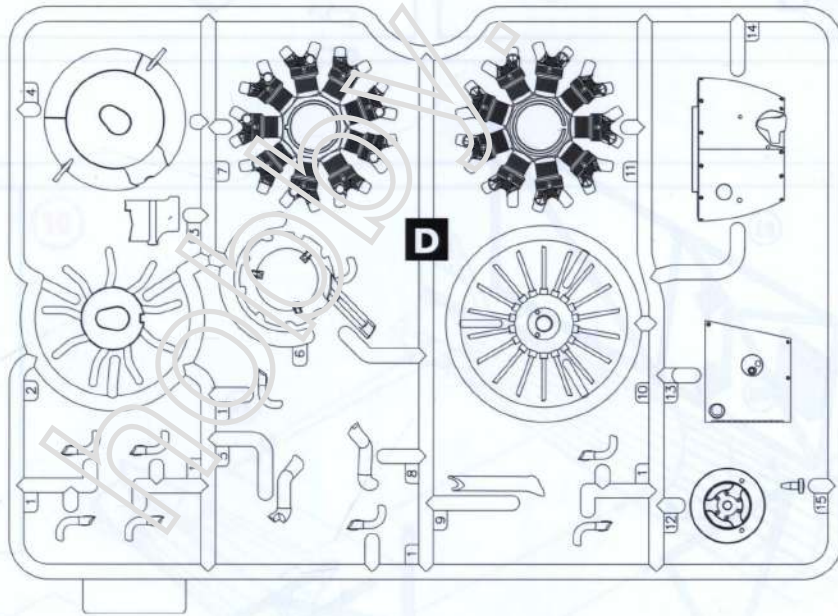
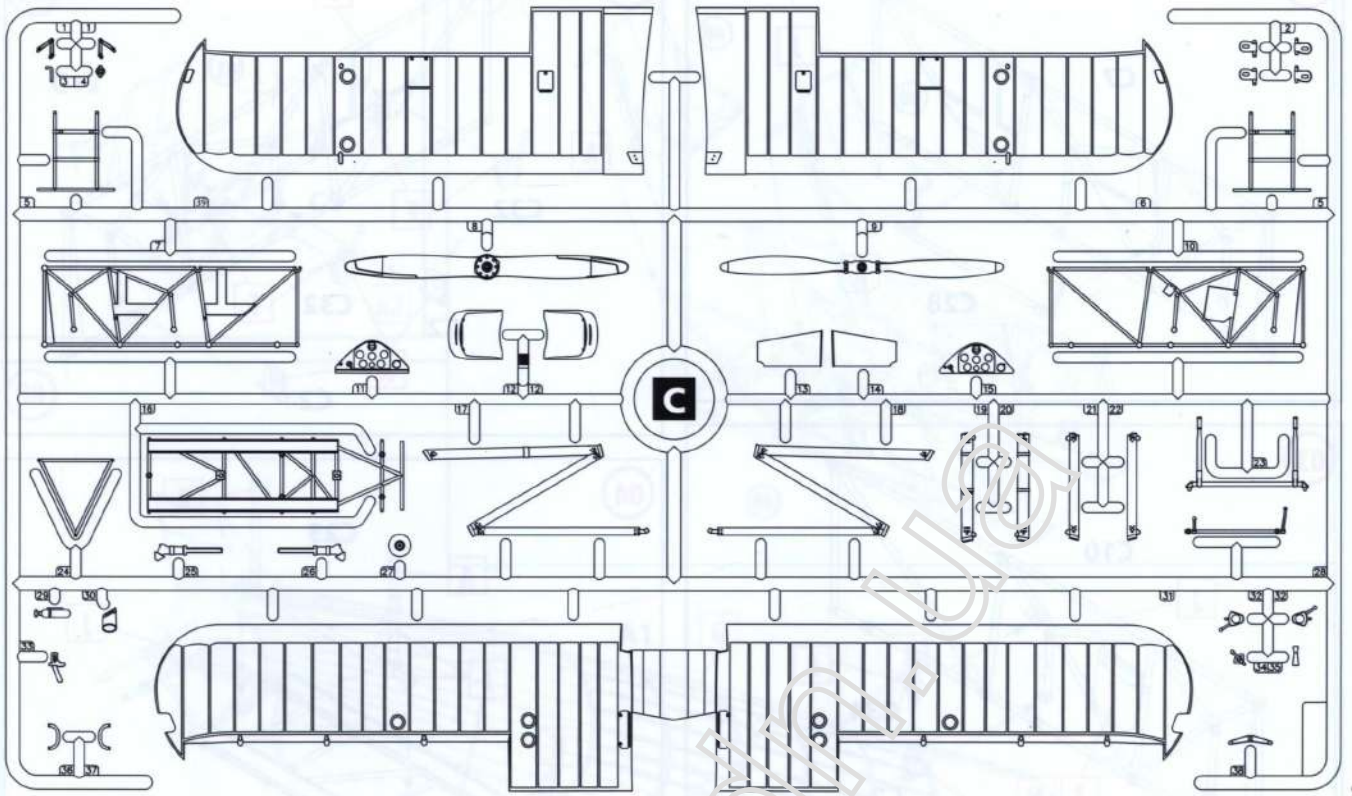

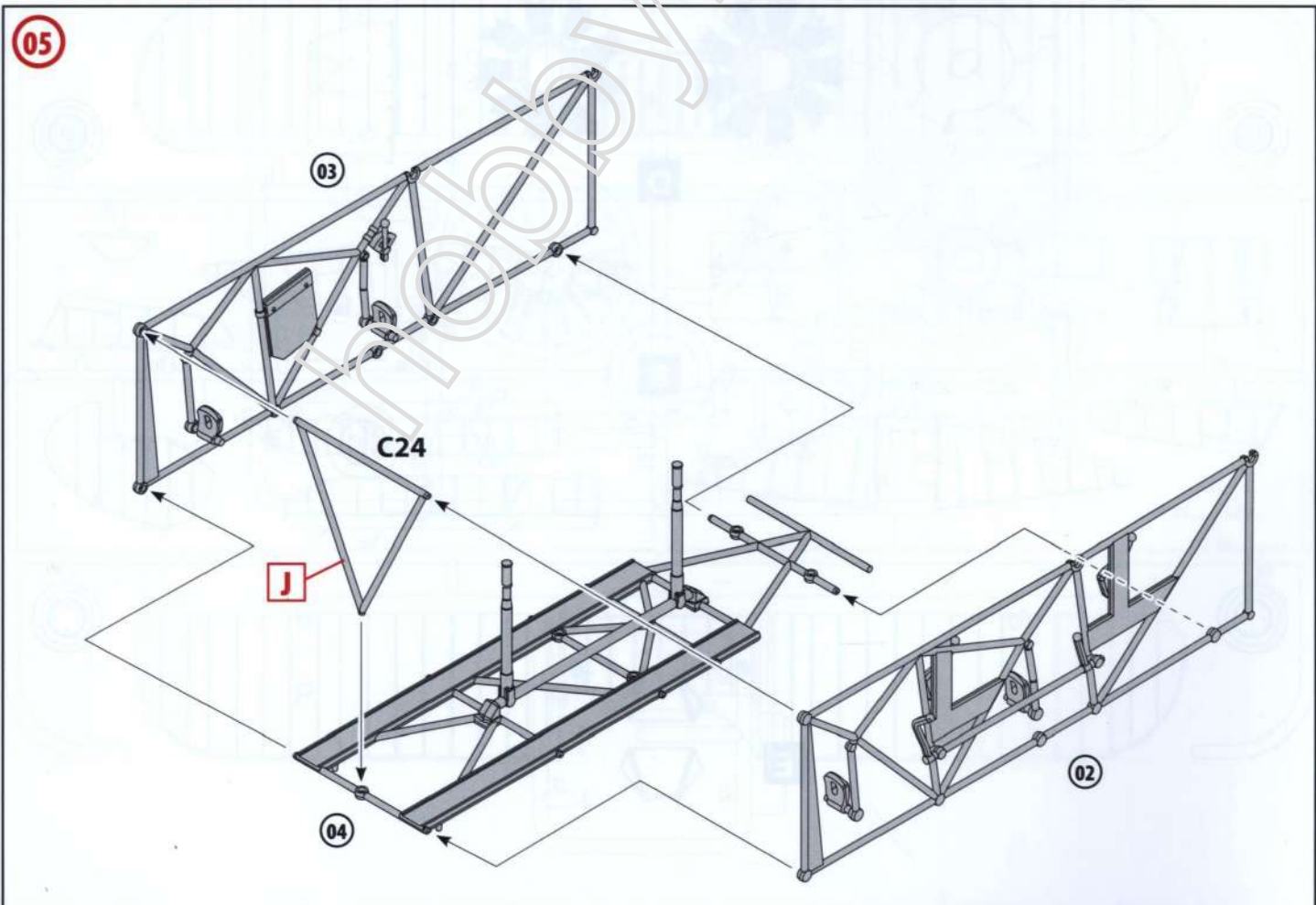
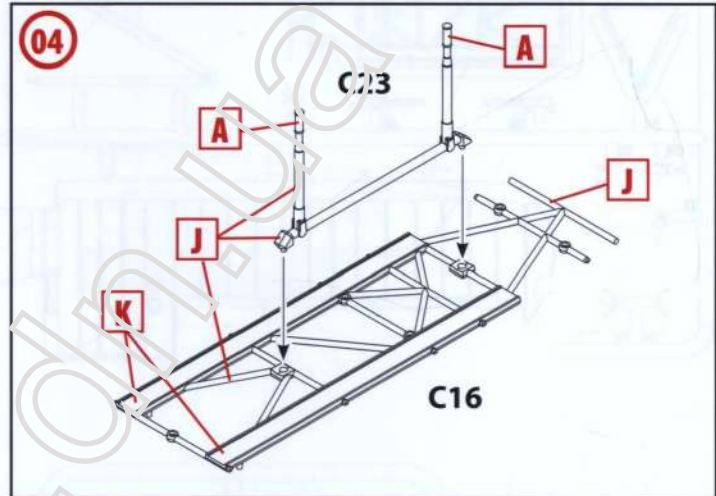
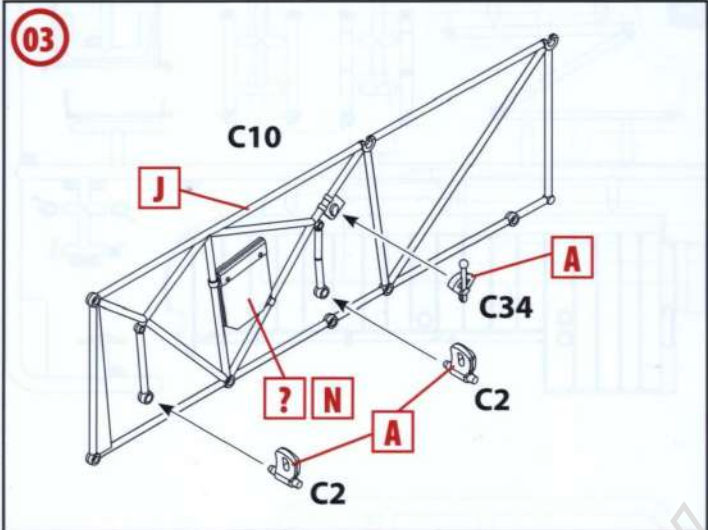
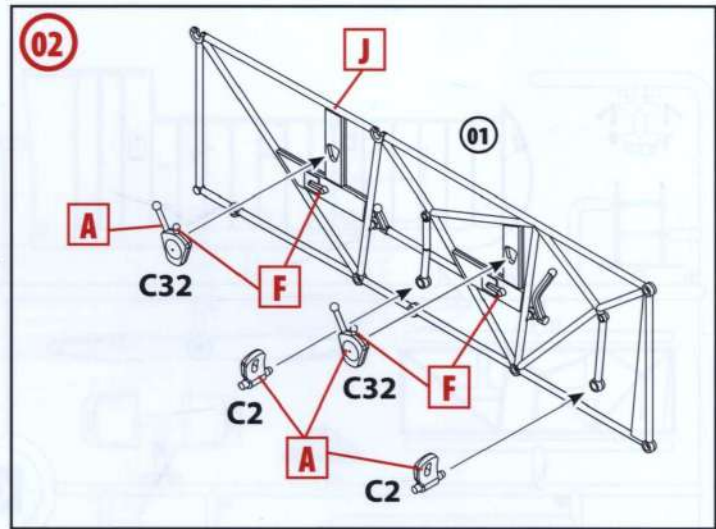
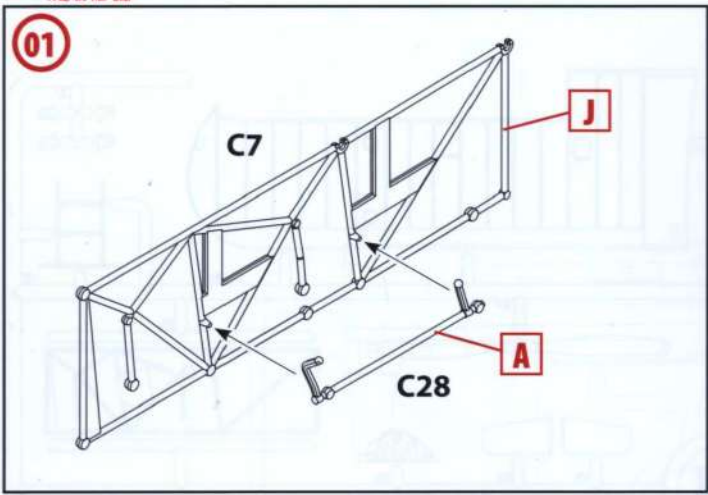

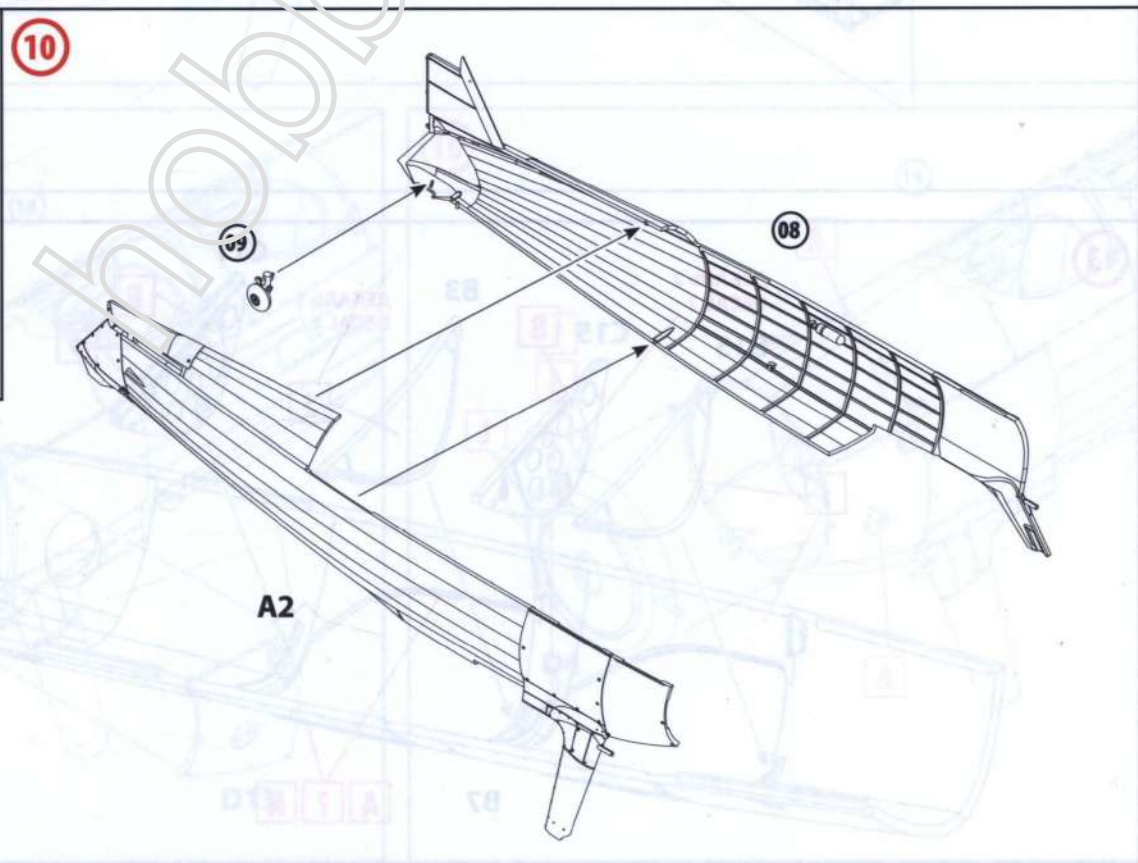
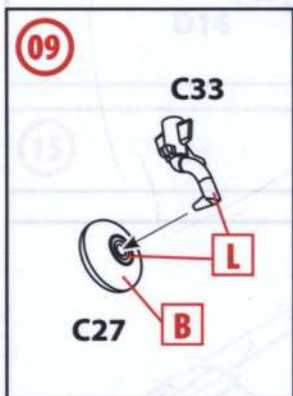
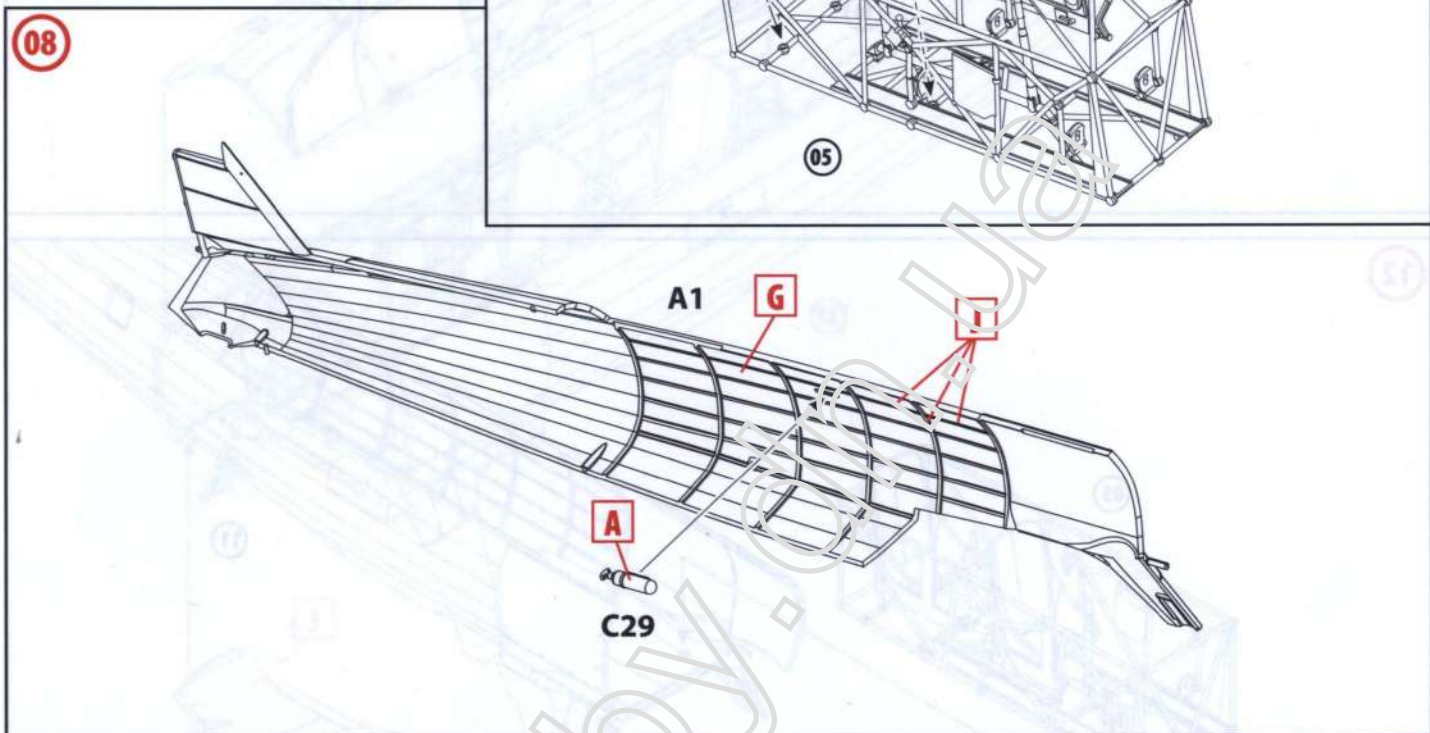
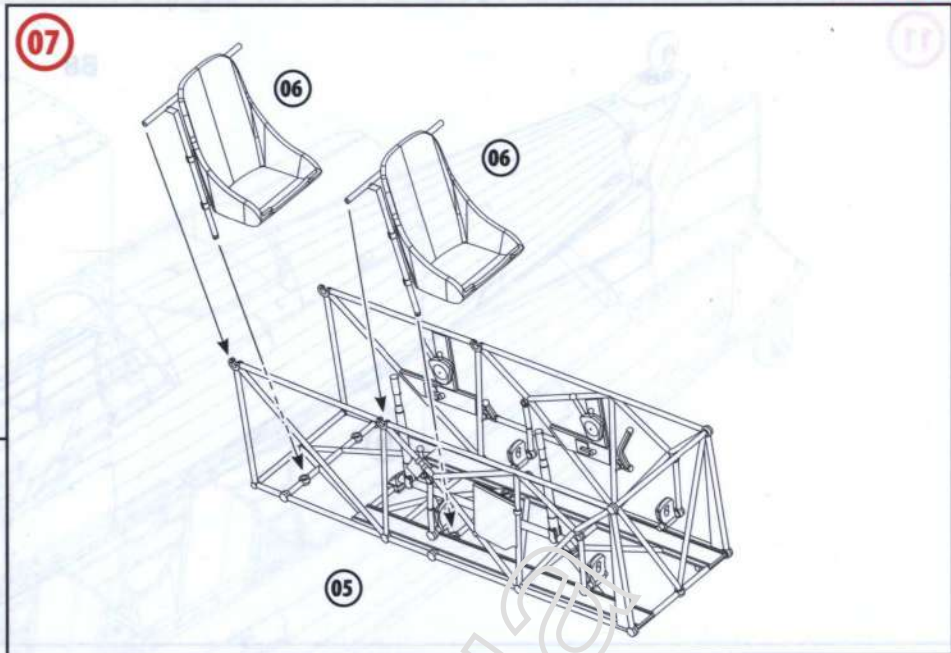
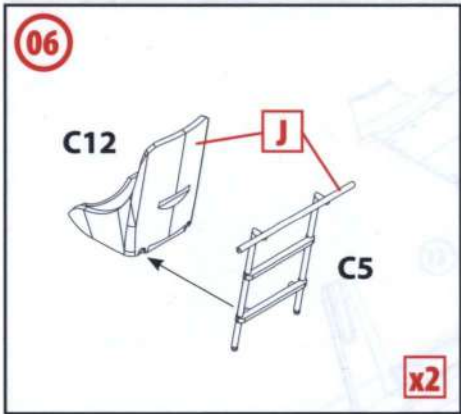

11

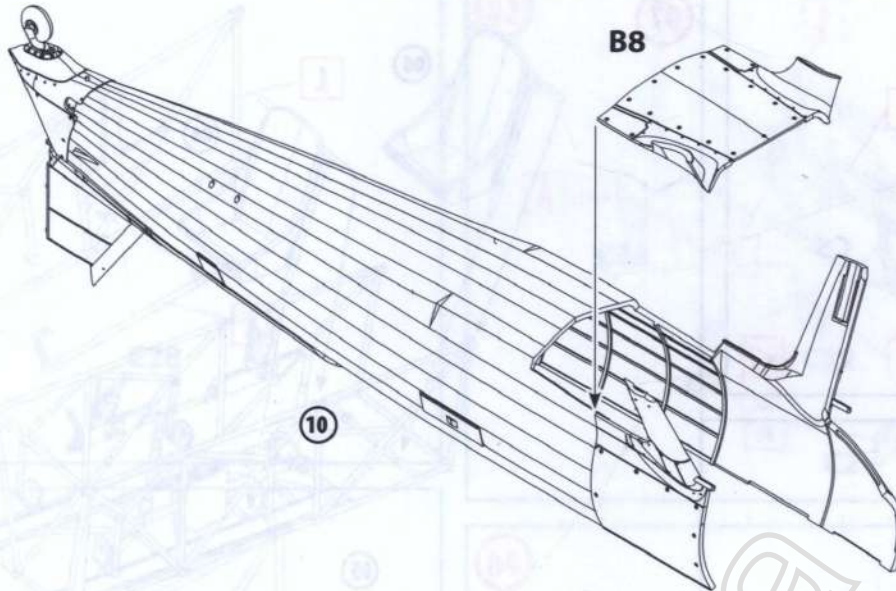

12

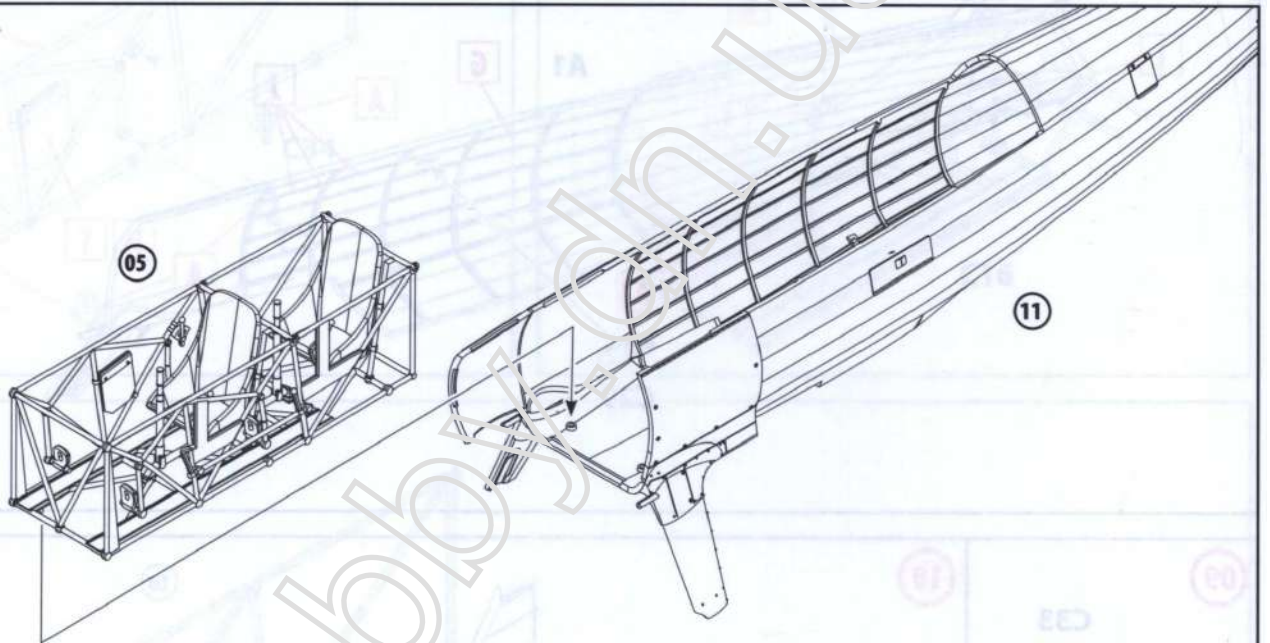

13

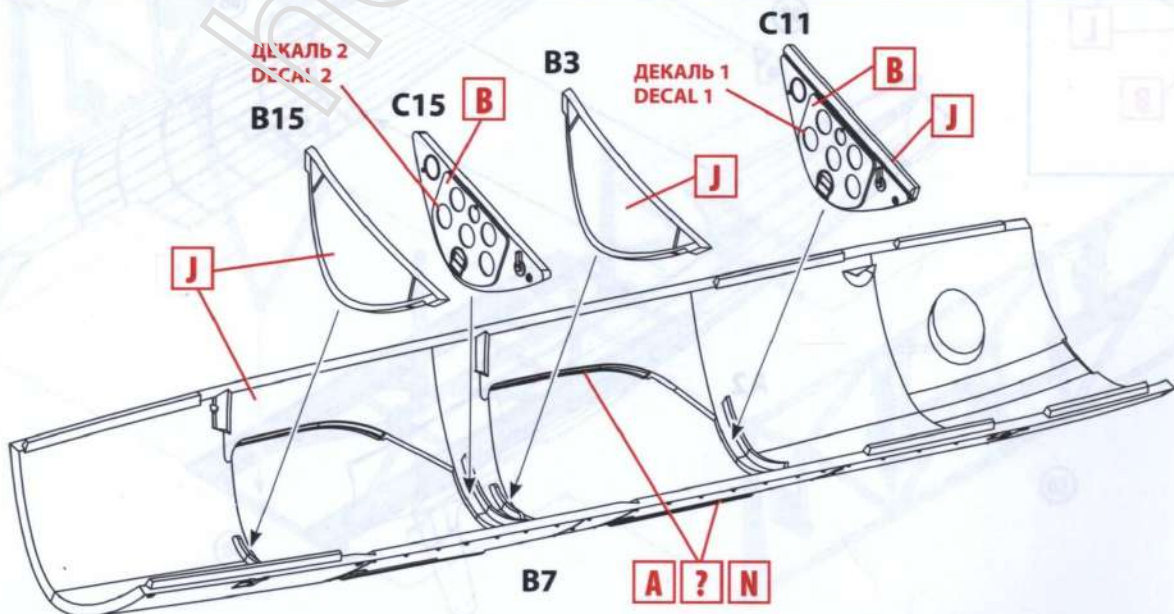

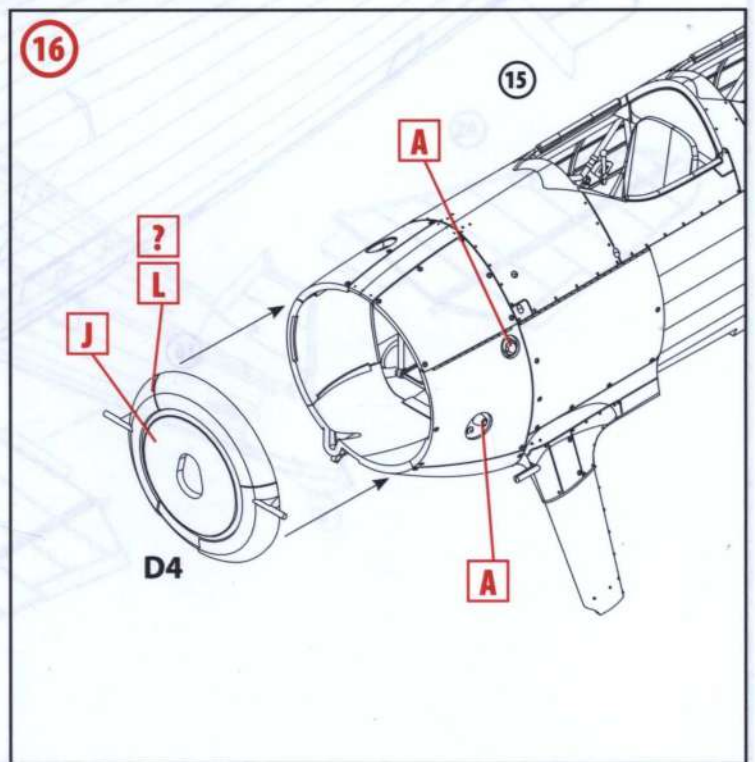
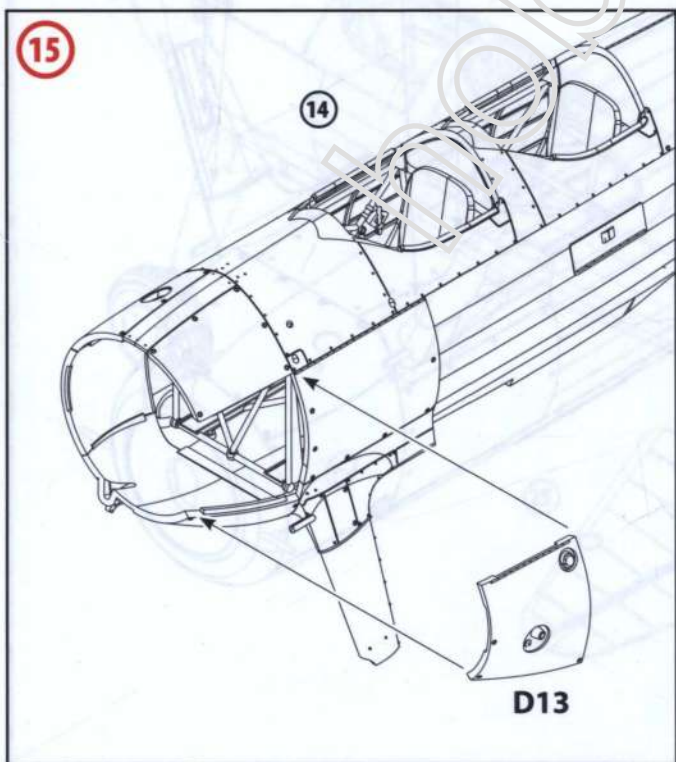
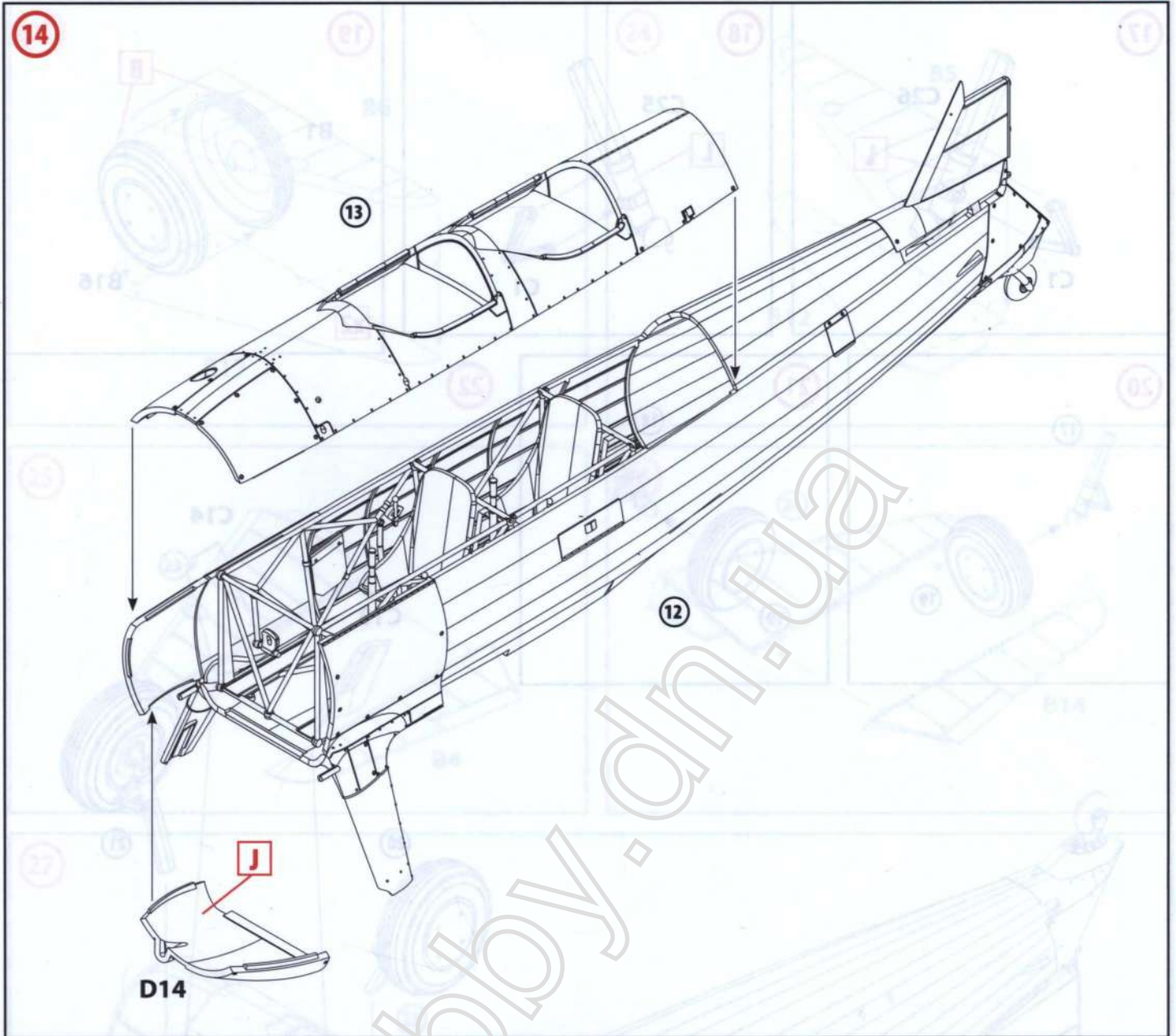

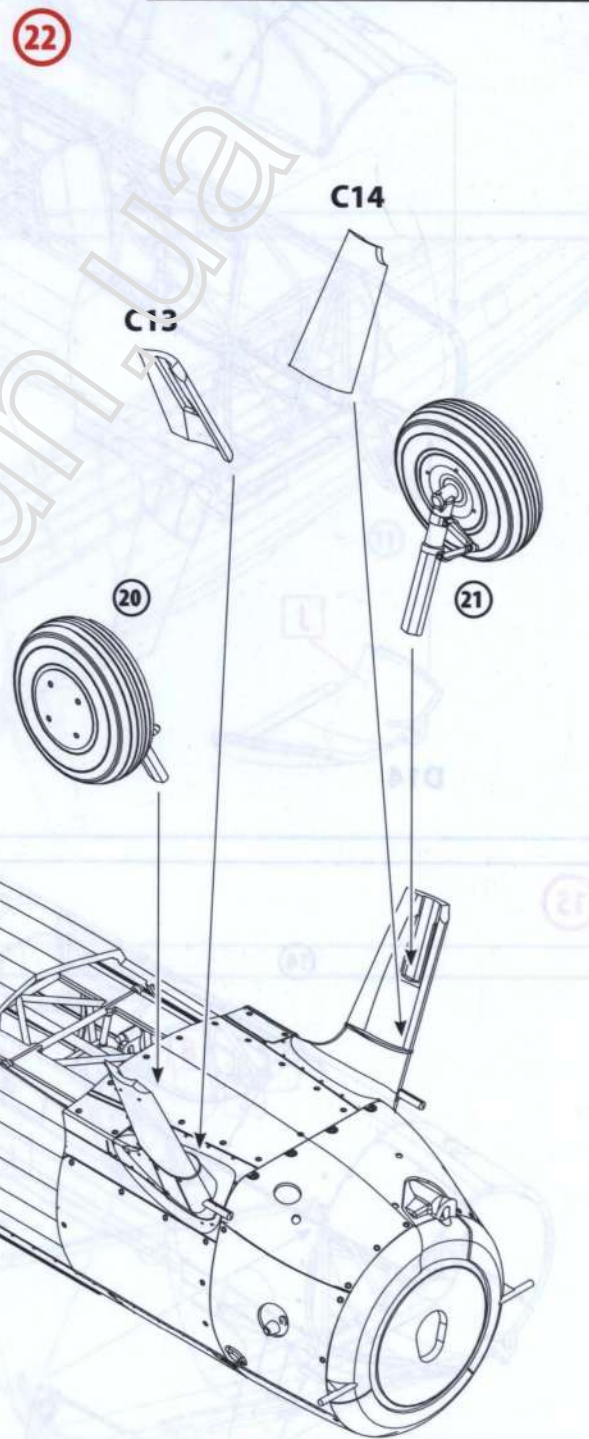
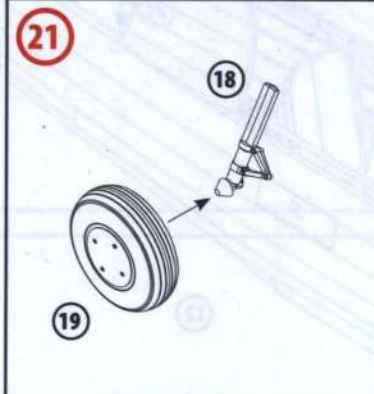
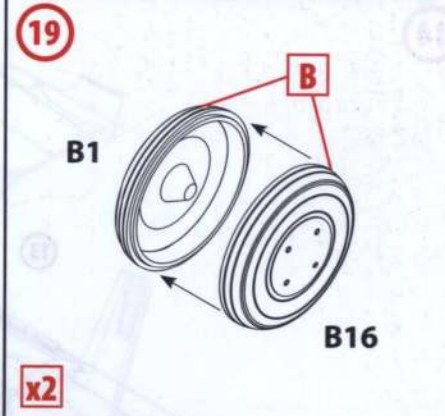
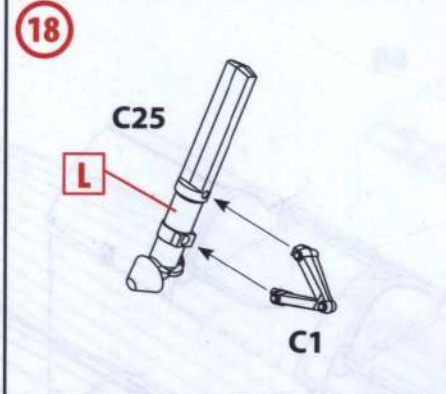
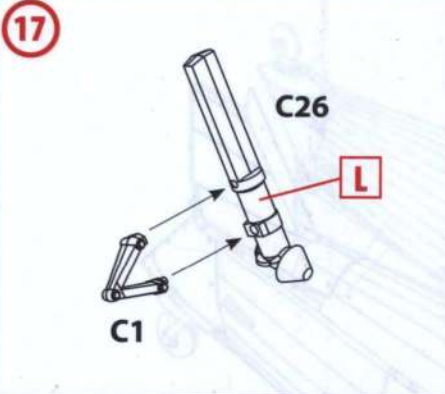

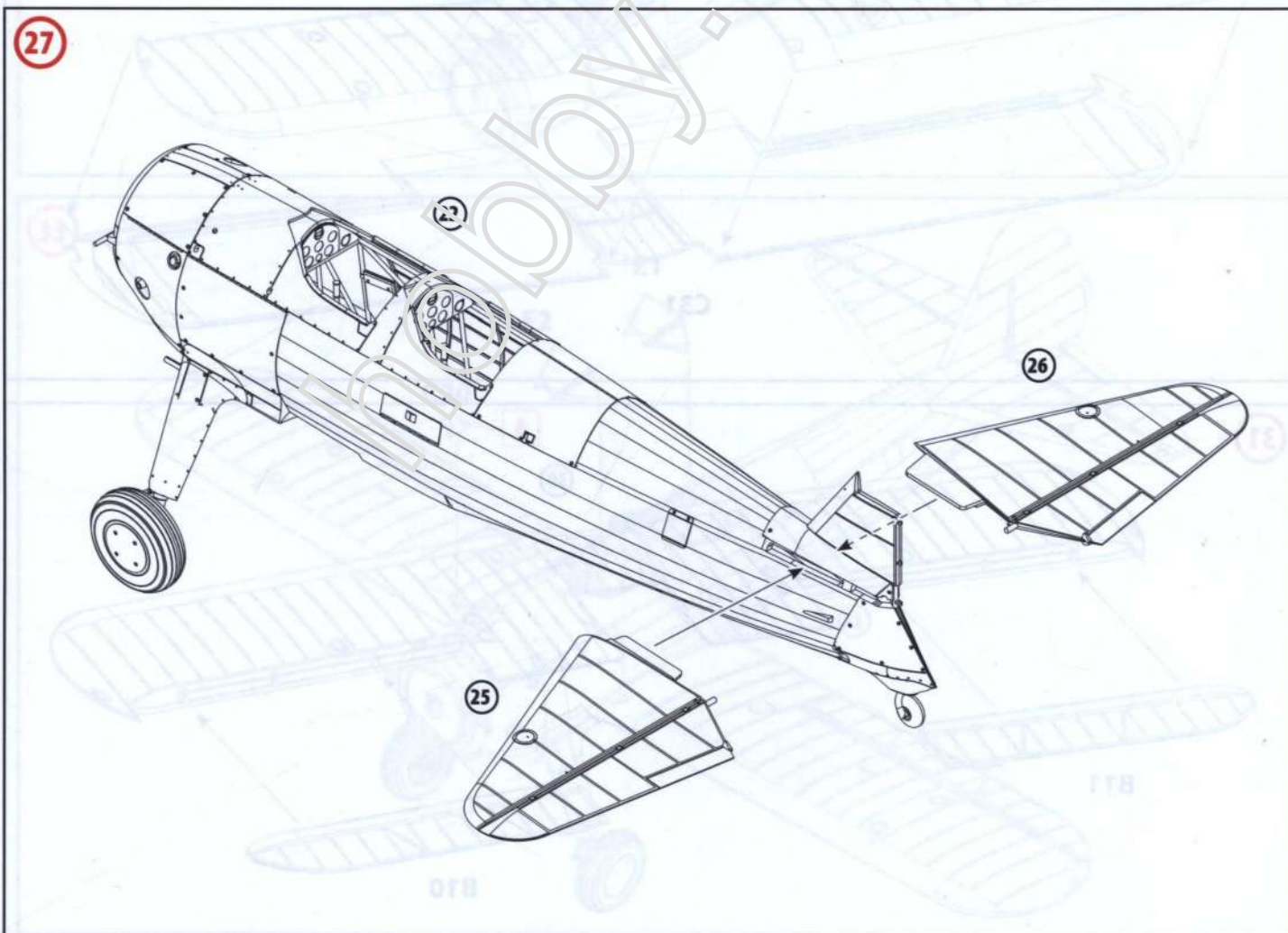
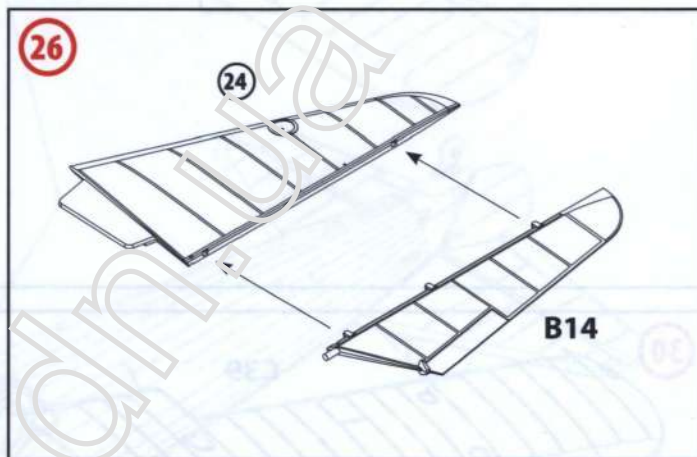
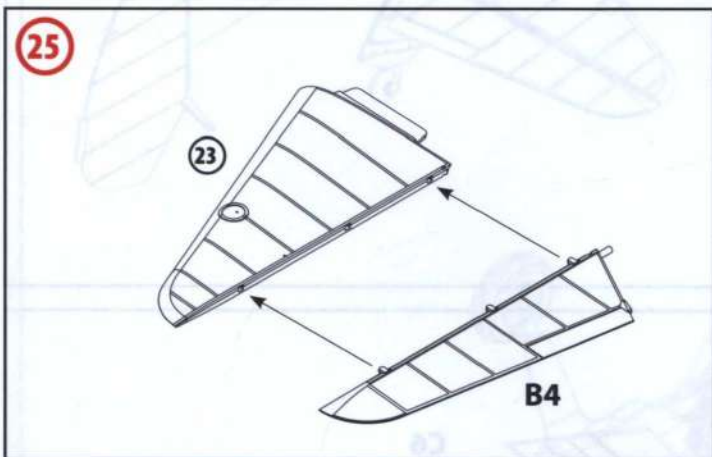
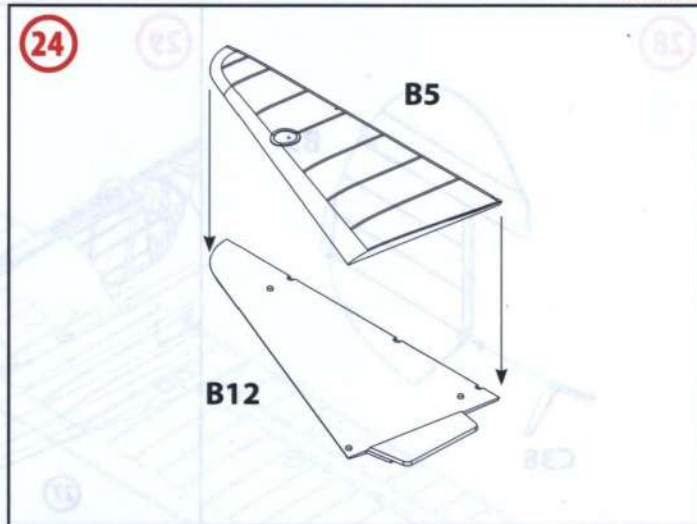
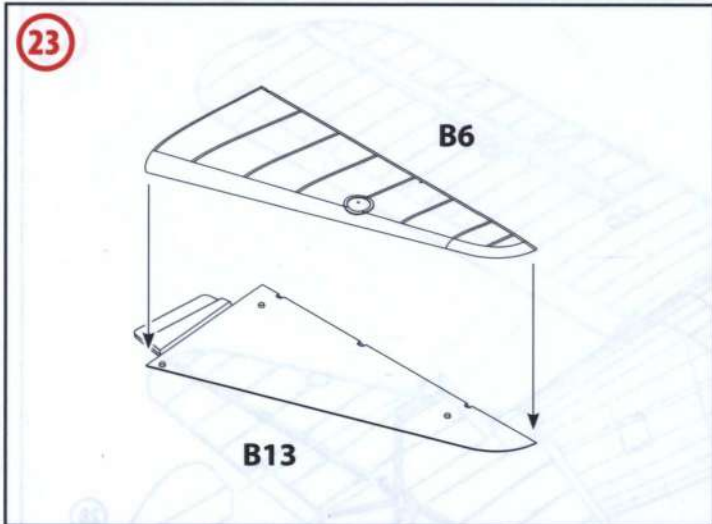

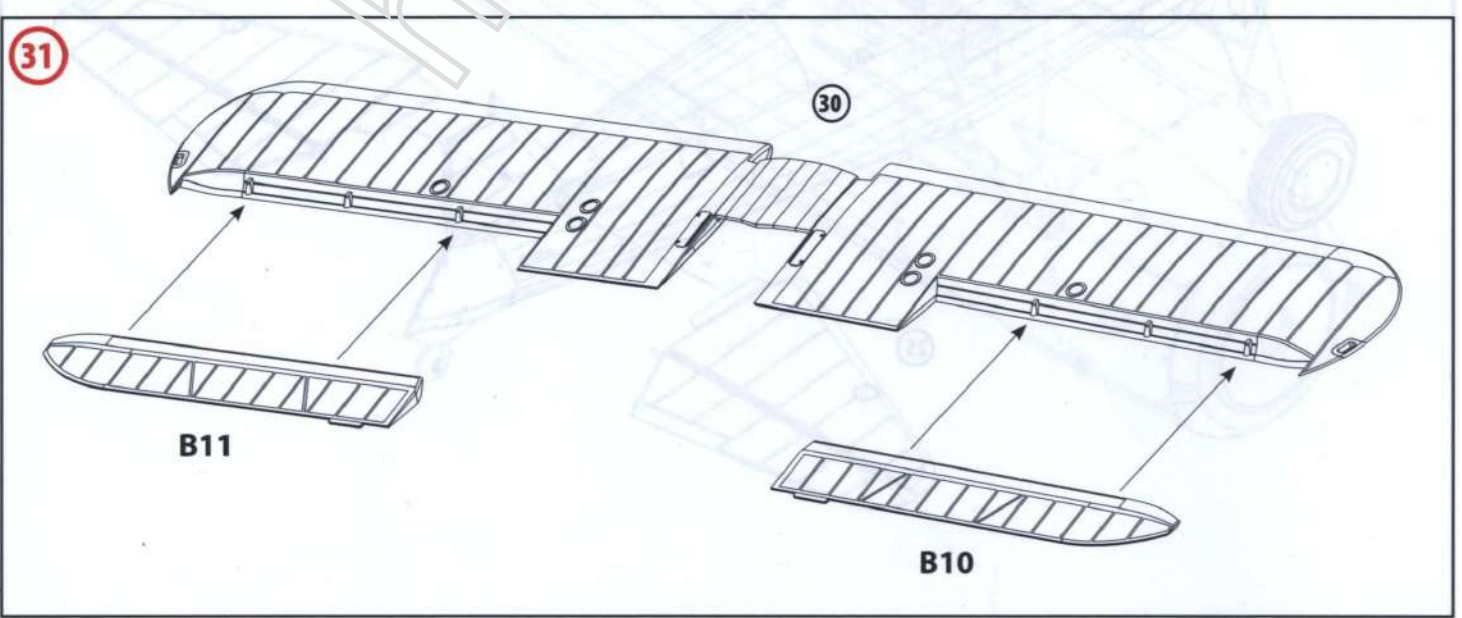
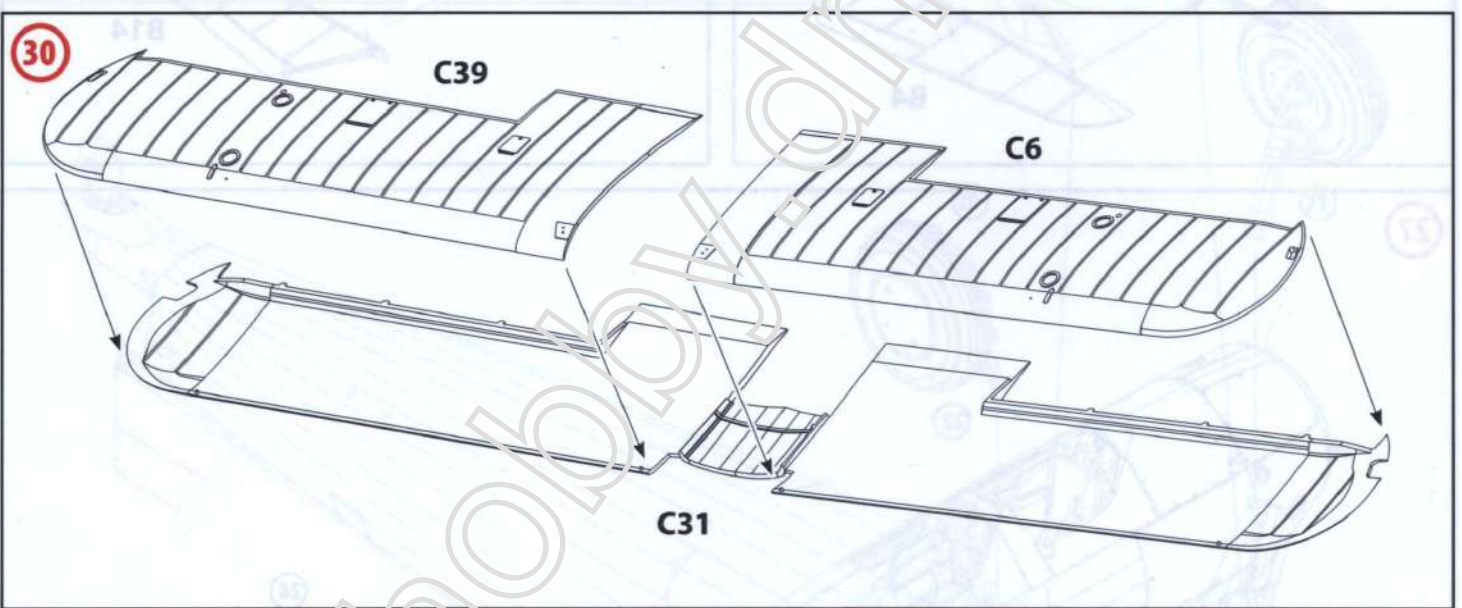
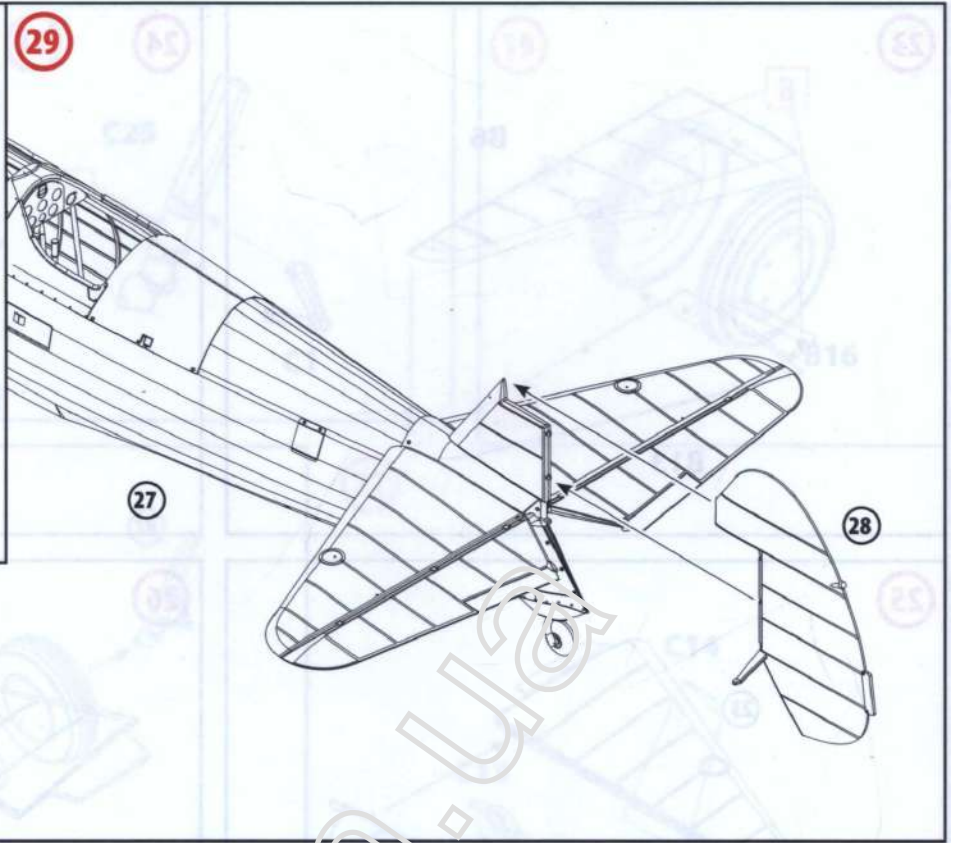
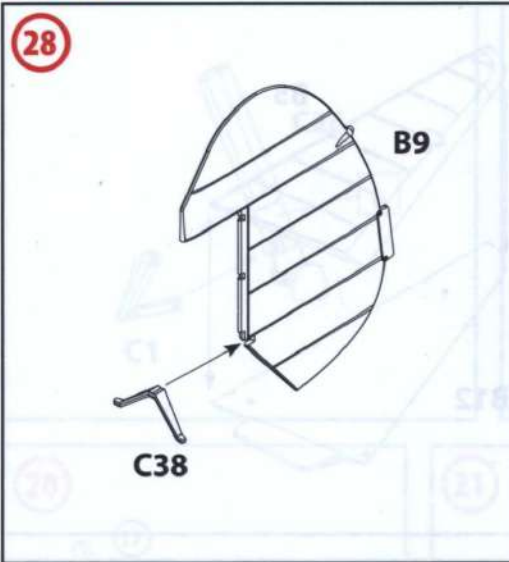

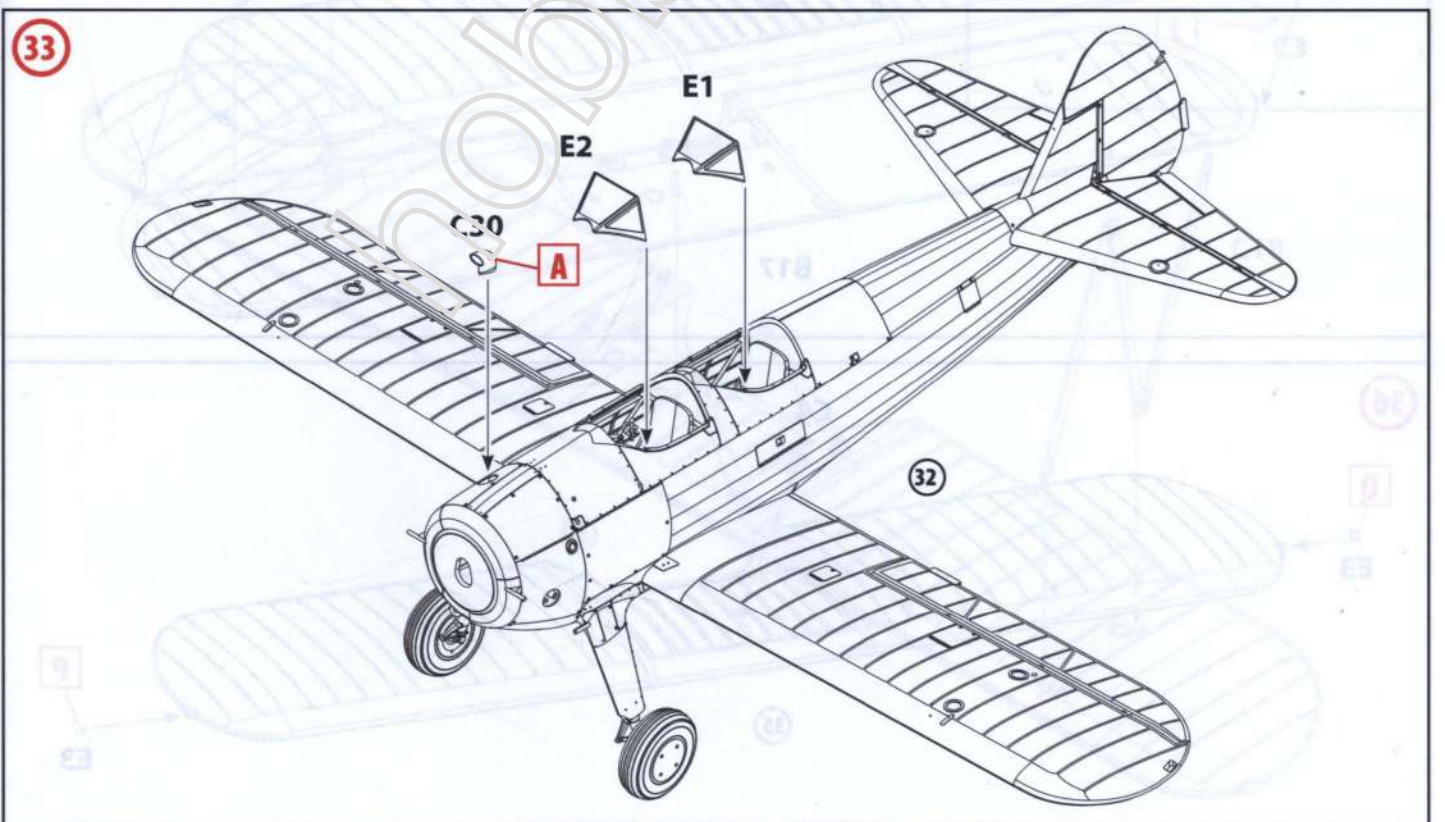
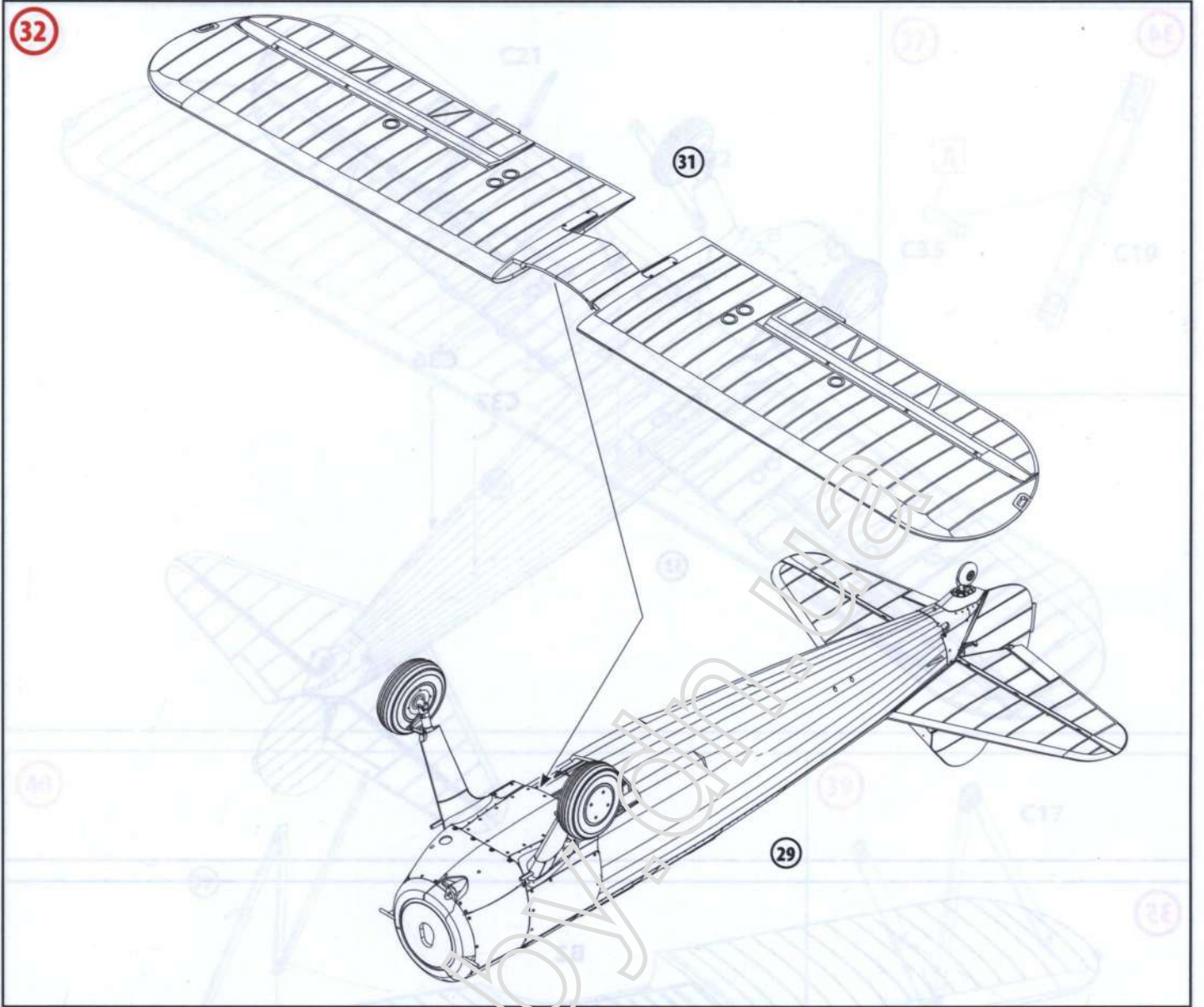

34

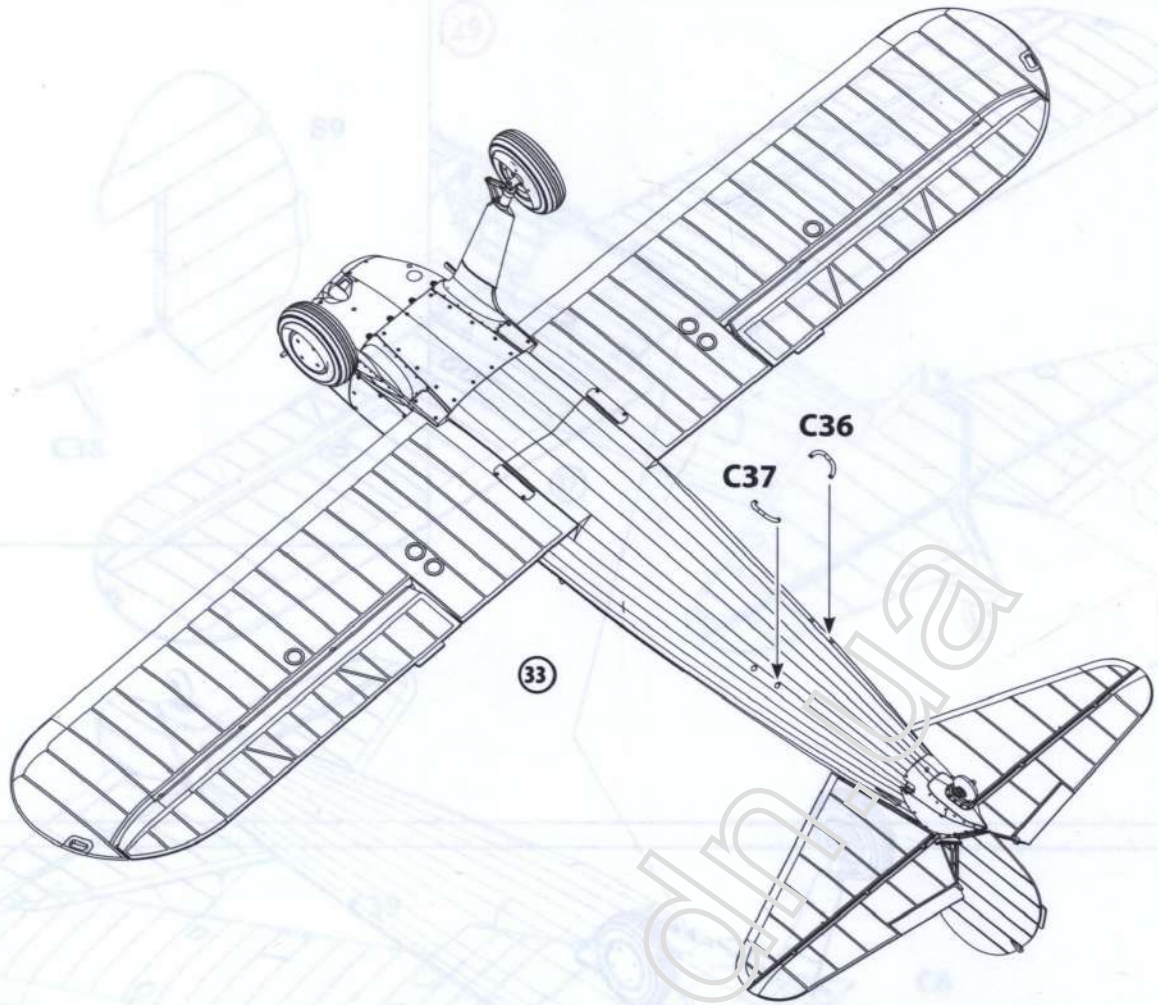

35

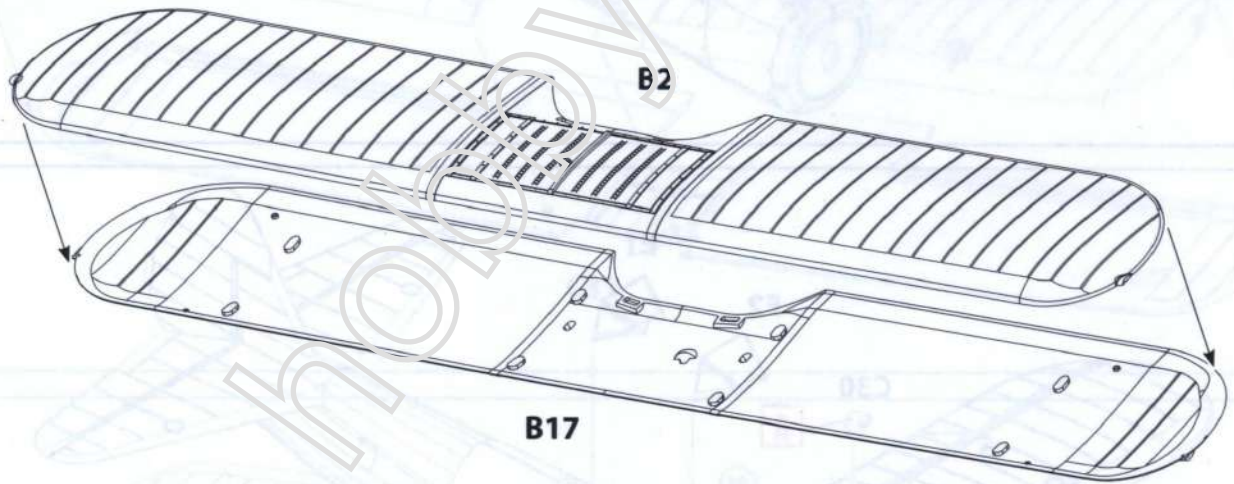

36

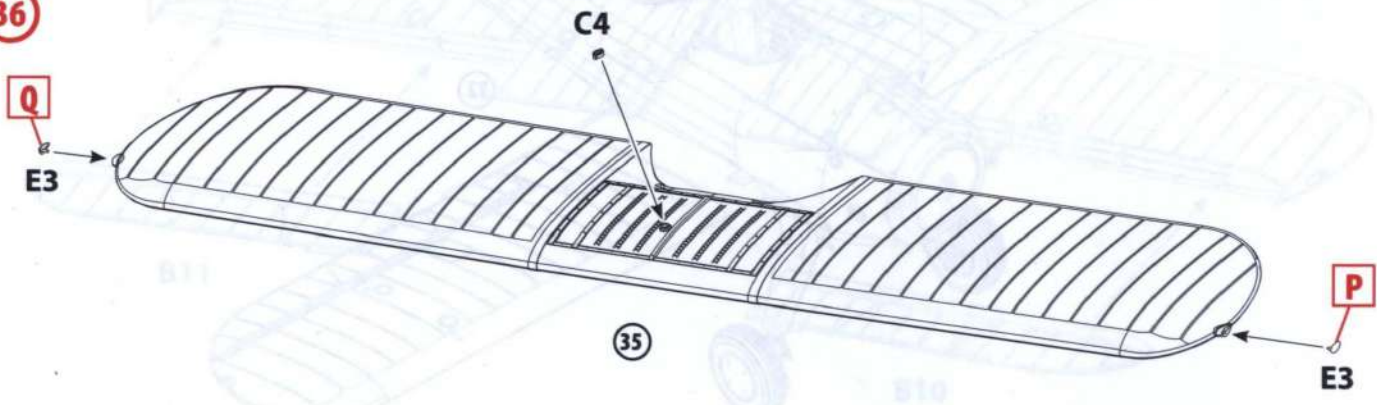

38

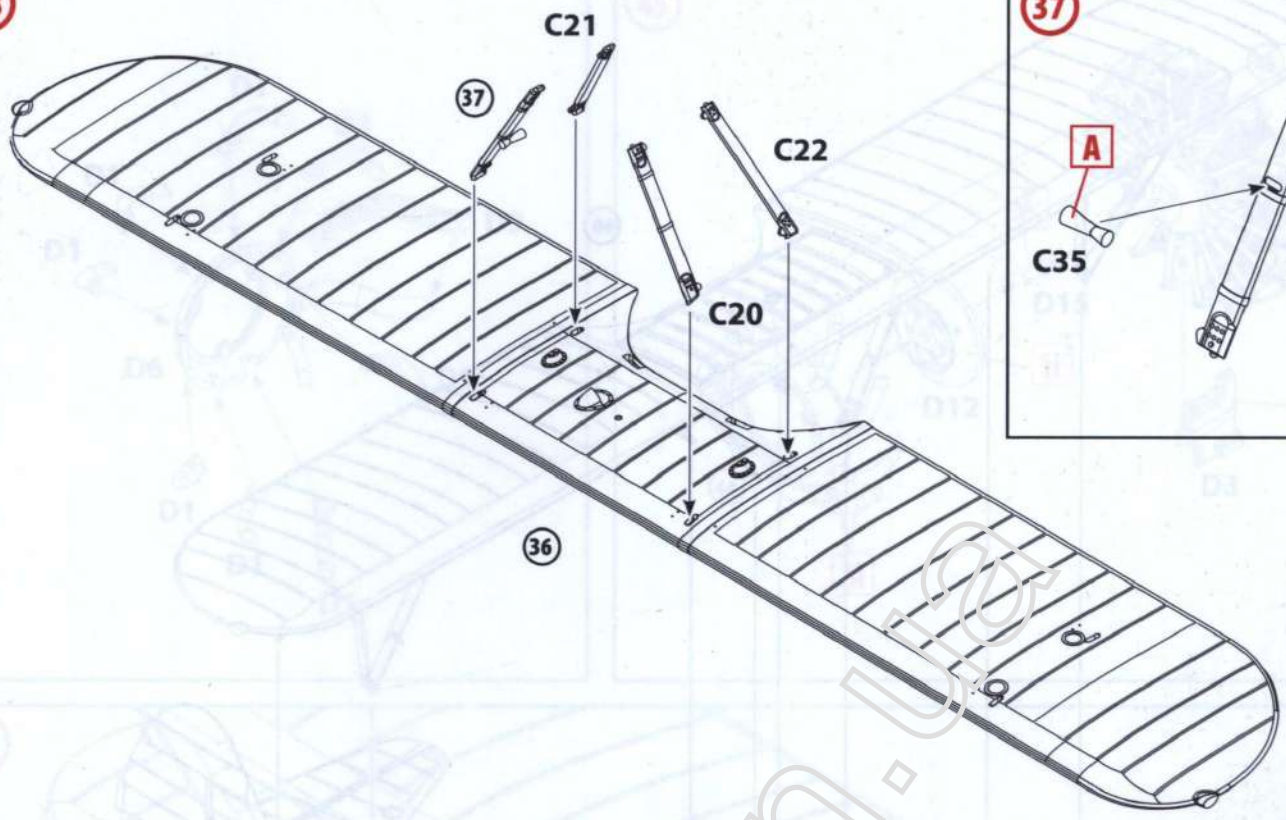

37

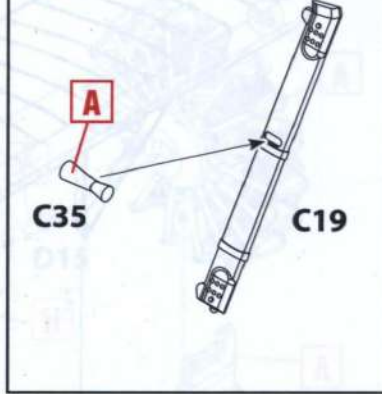

40

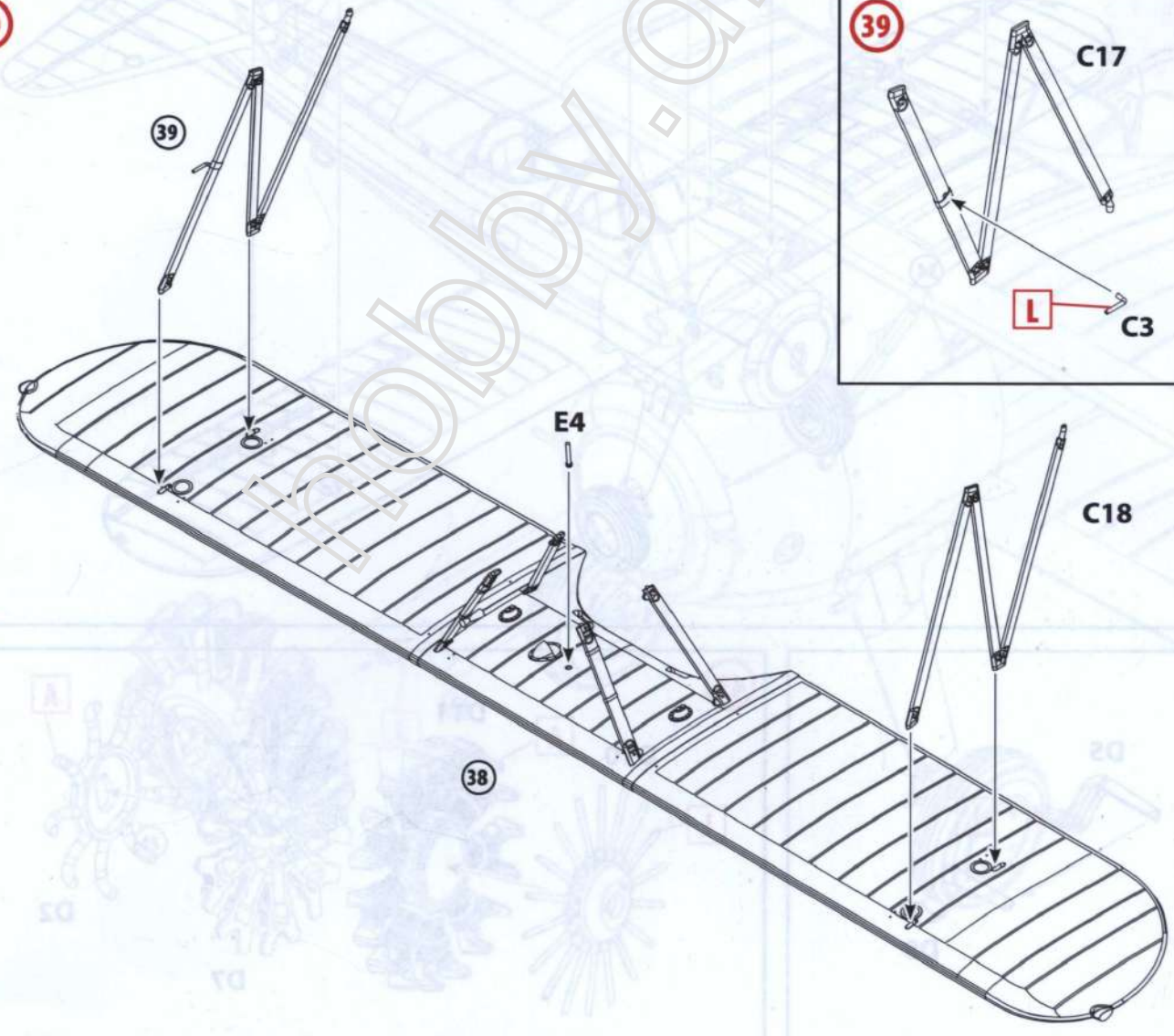

39

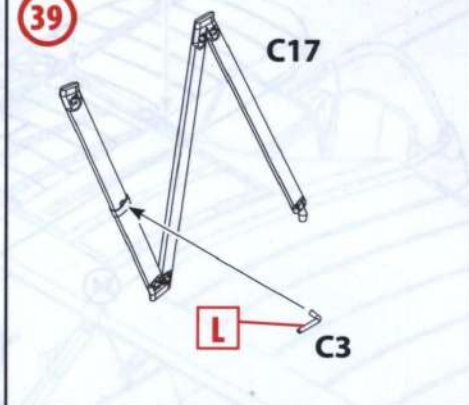

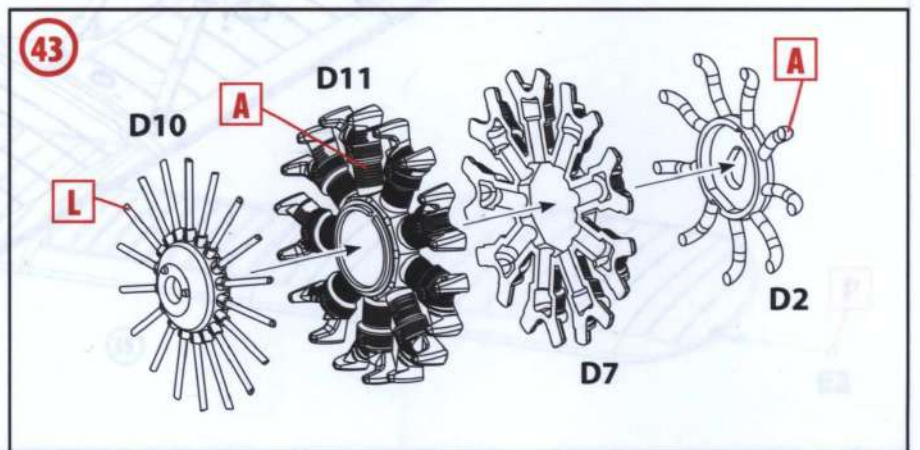
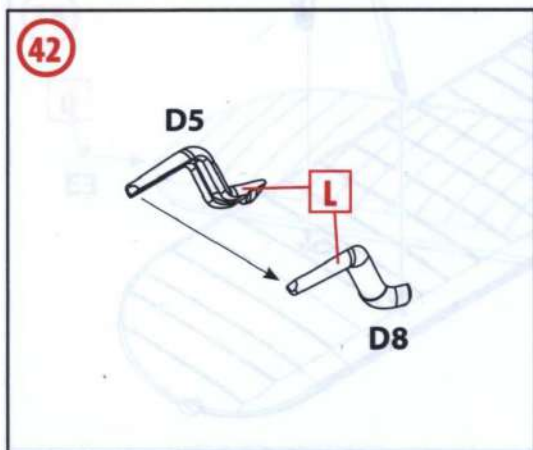
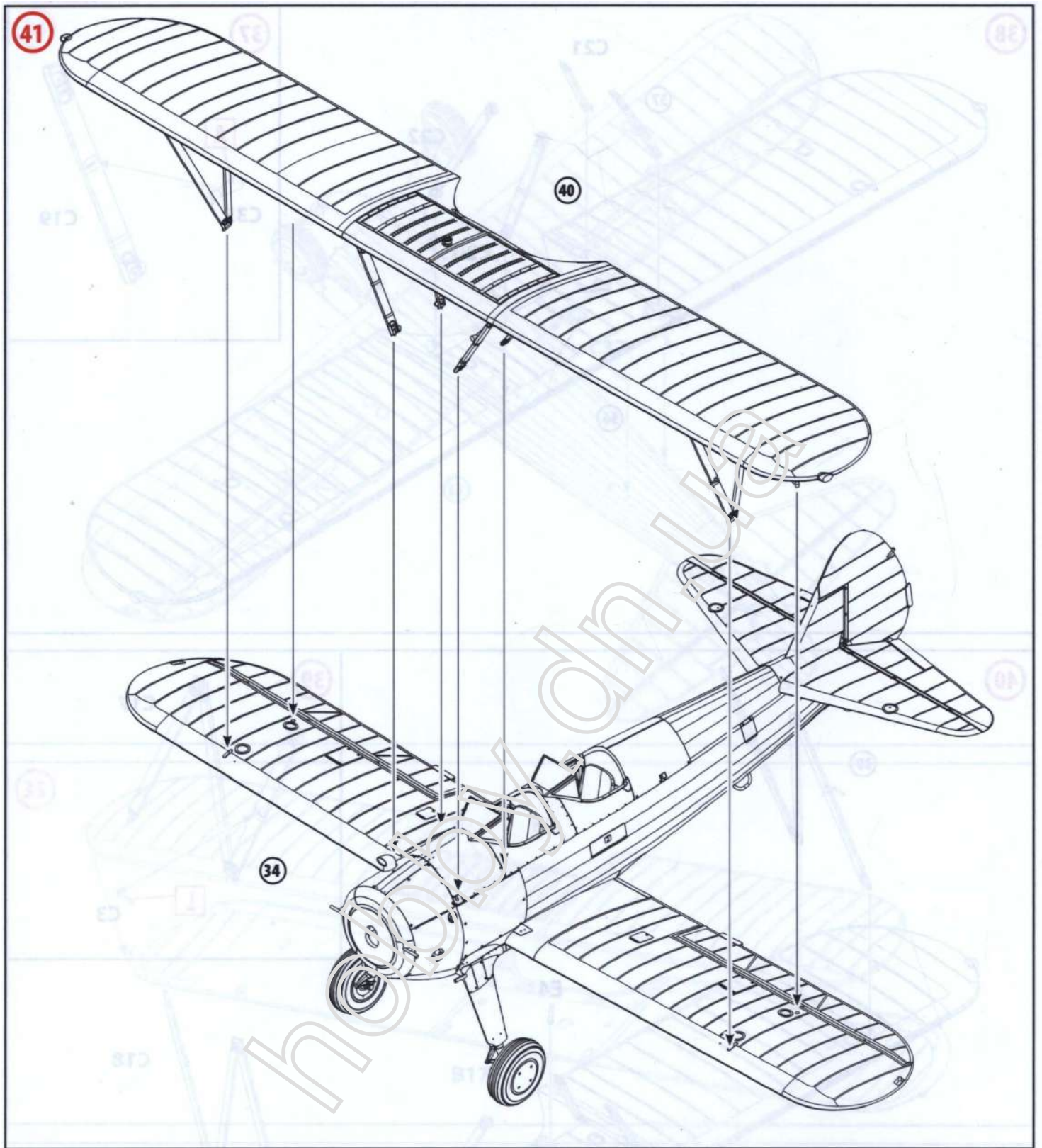

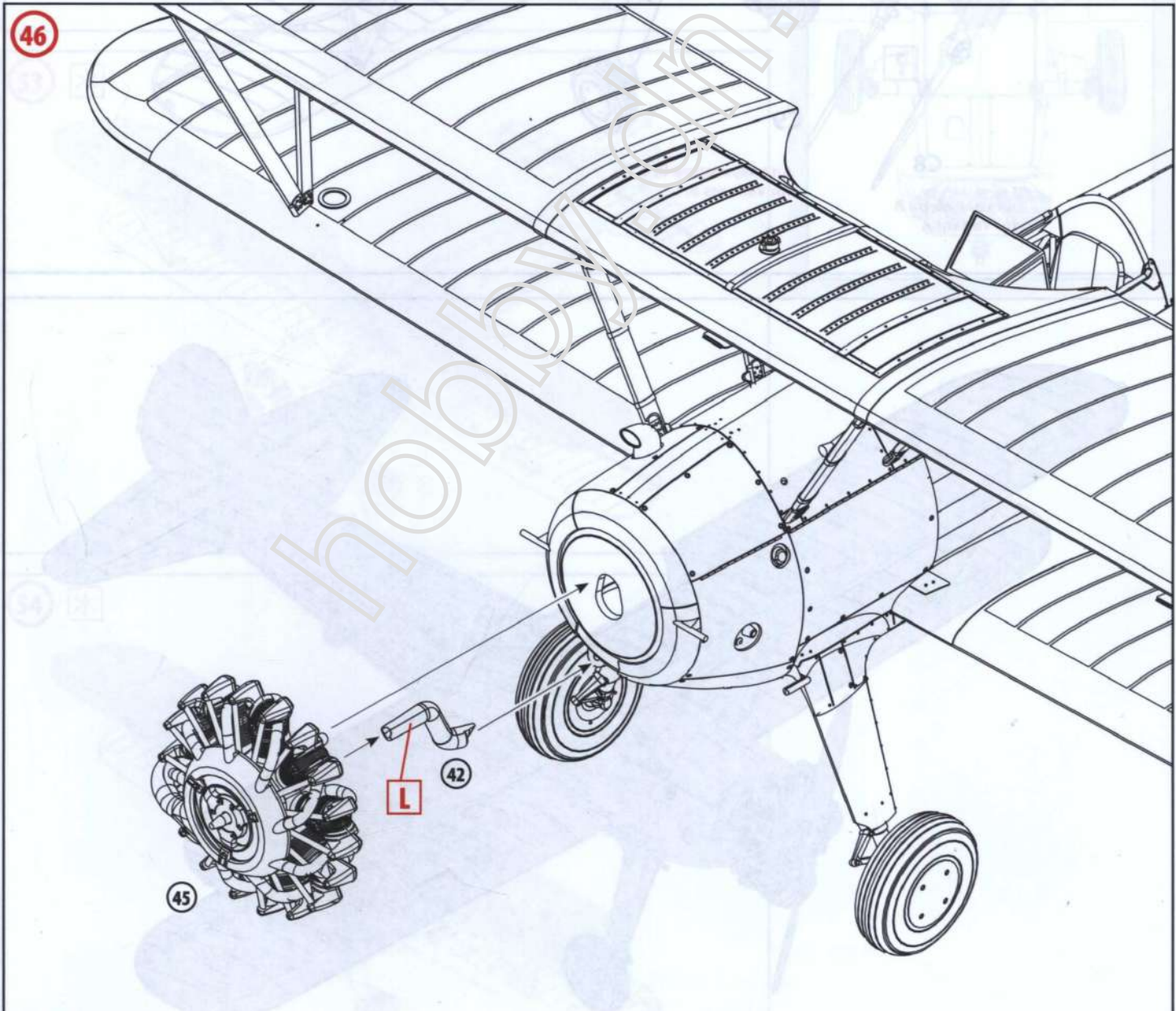
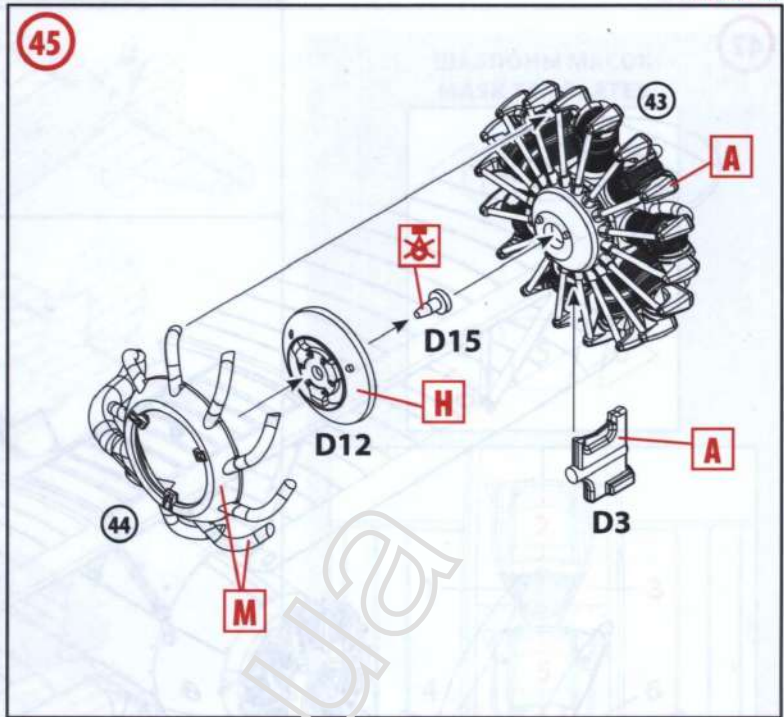
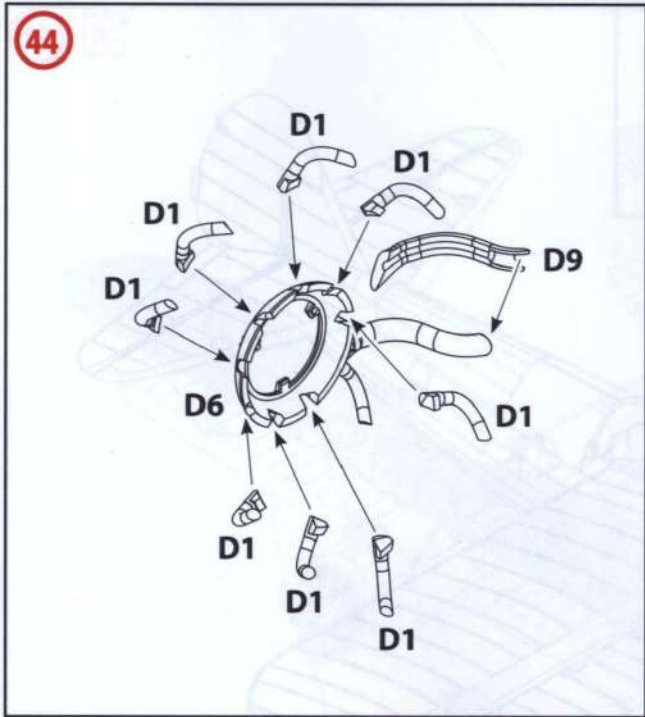

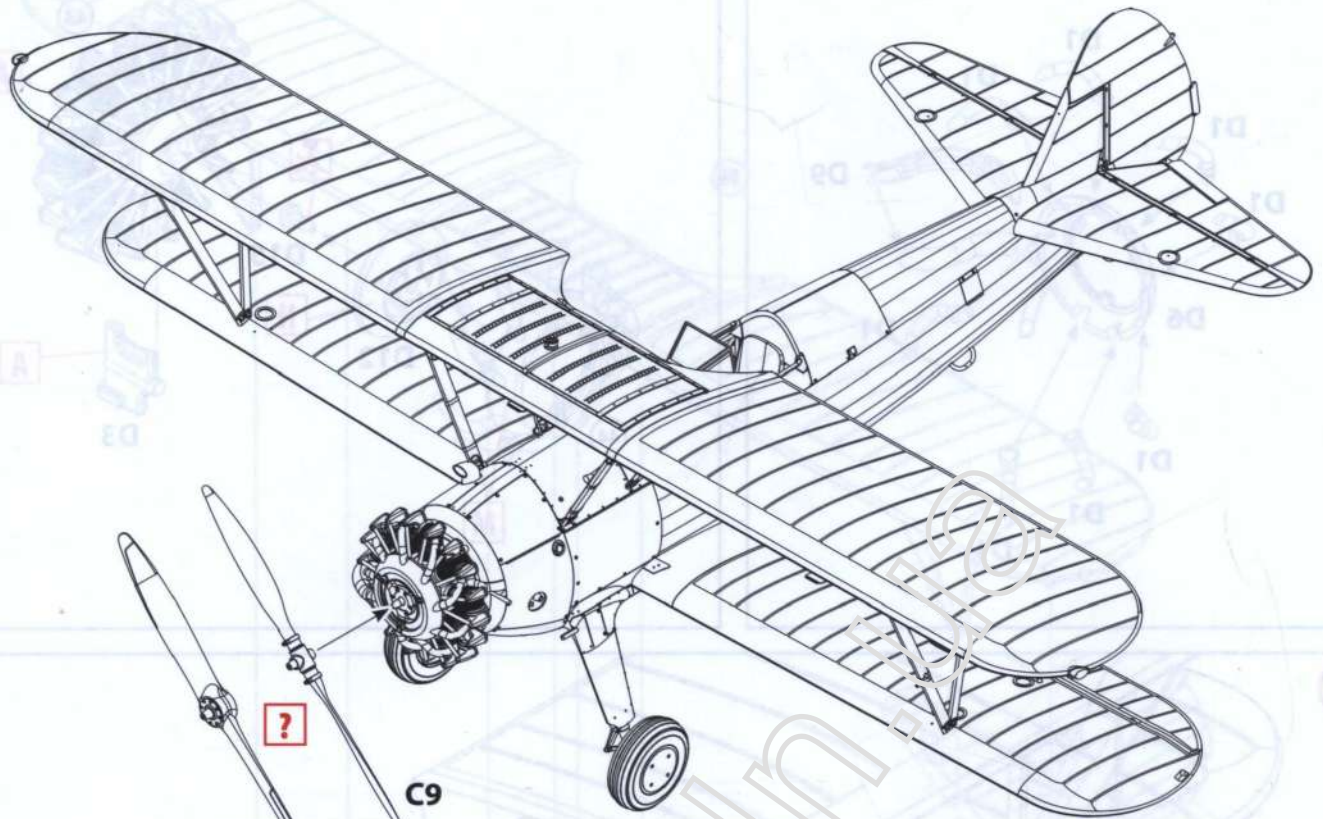

C8
для варианта A
for variant A

C9
для вариантов B, C
for variants B, C

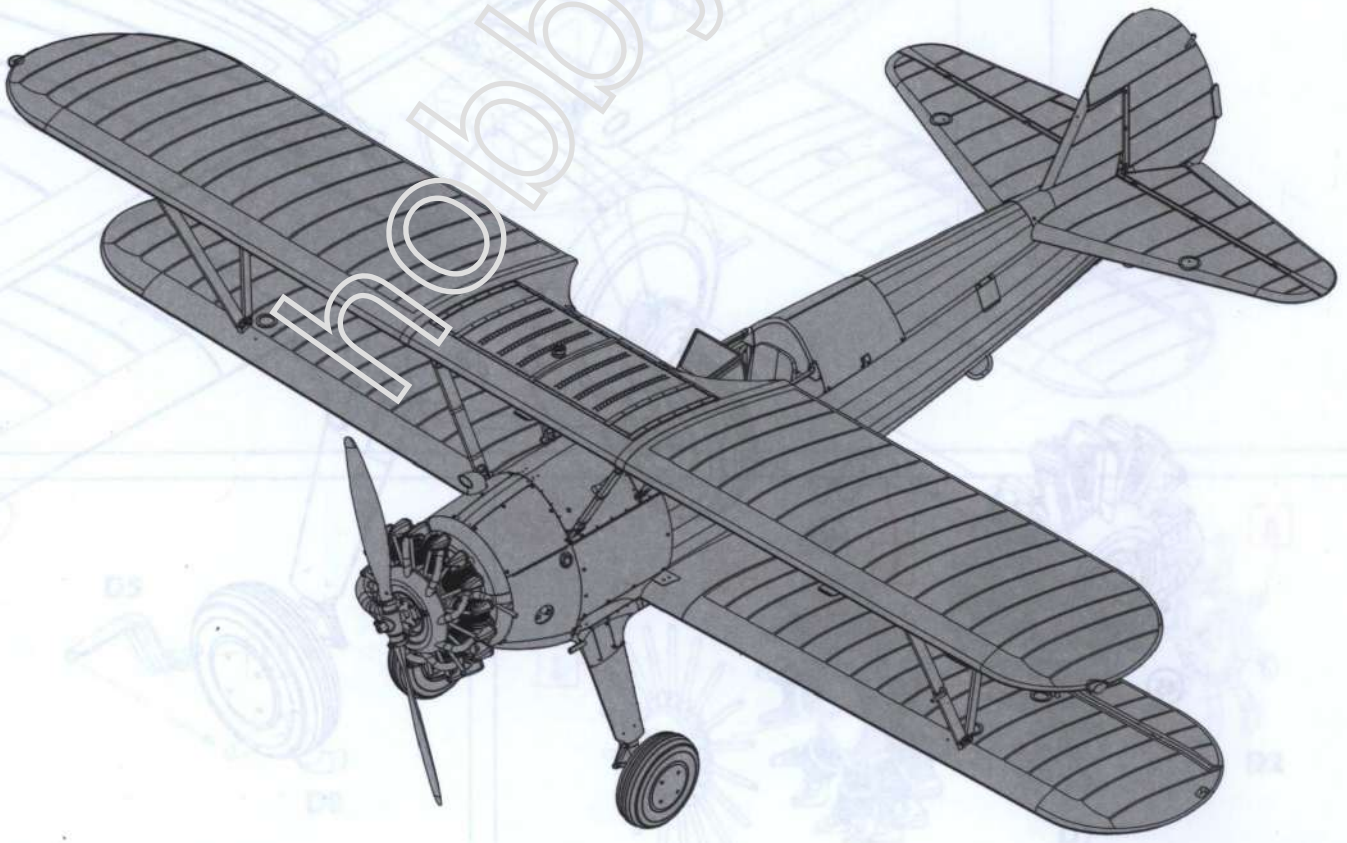

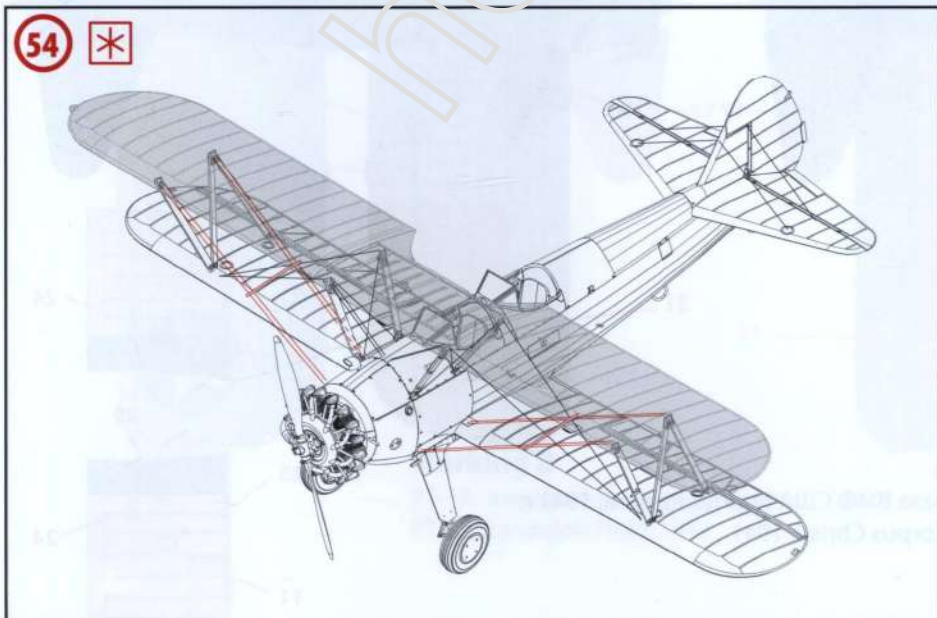
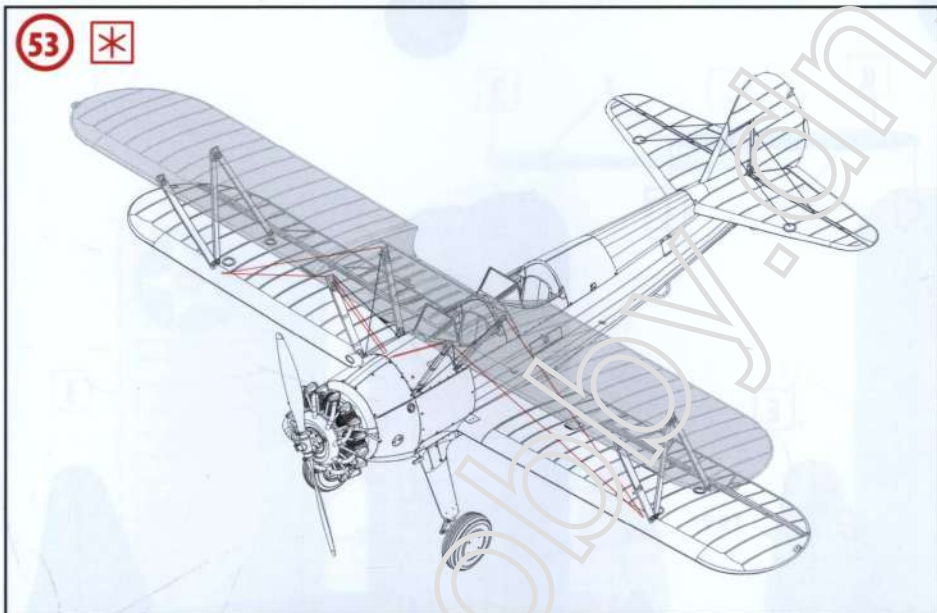
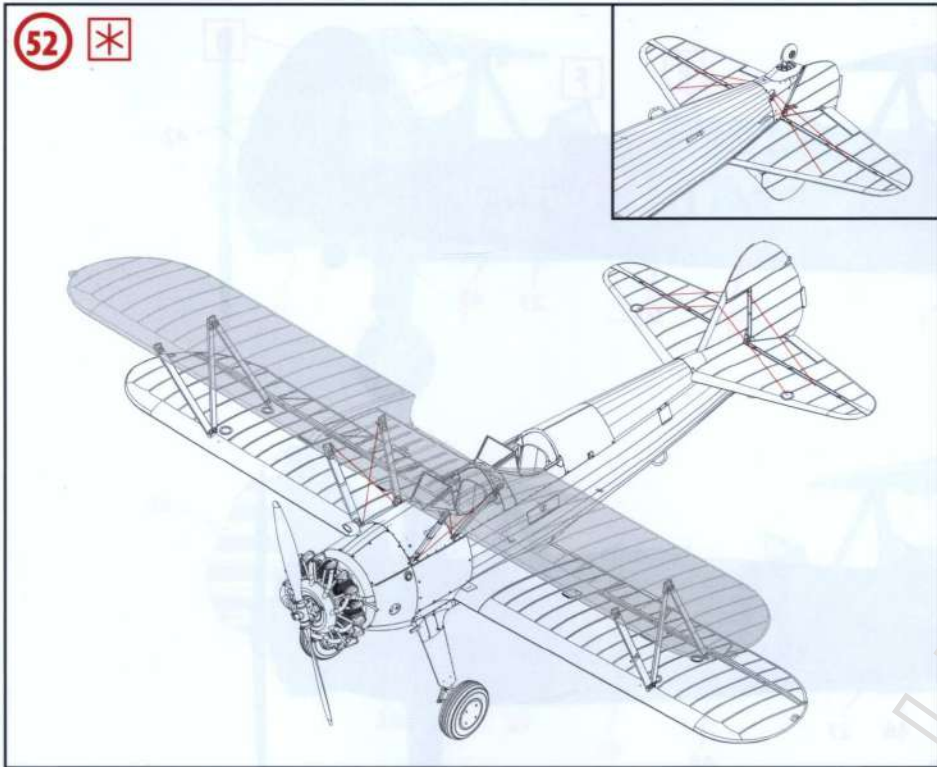

ШАБЛОНЫ МАСОК
MASK TEMPLATES

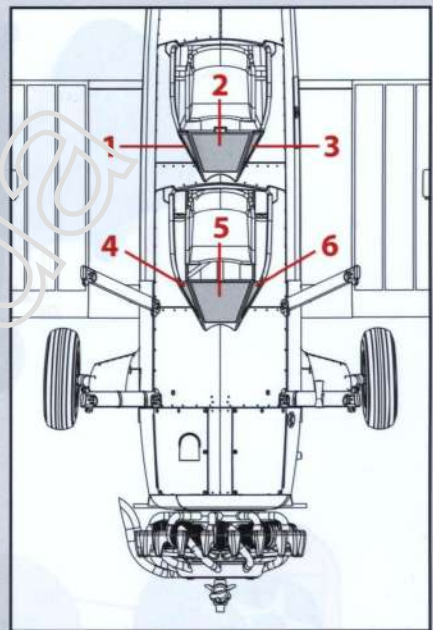

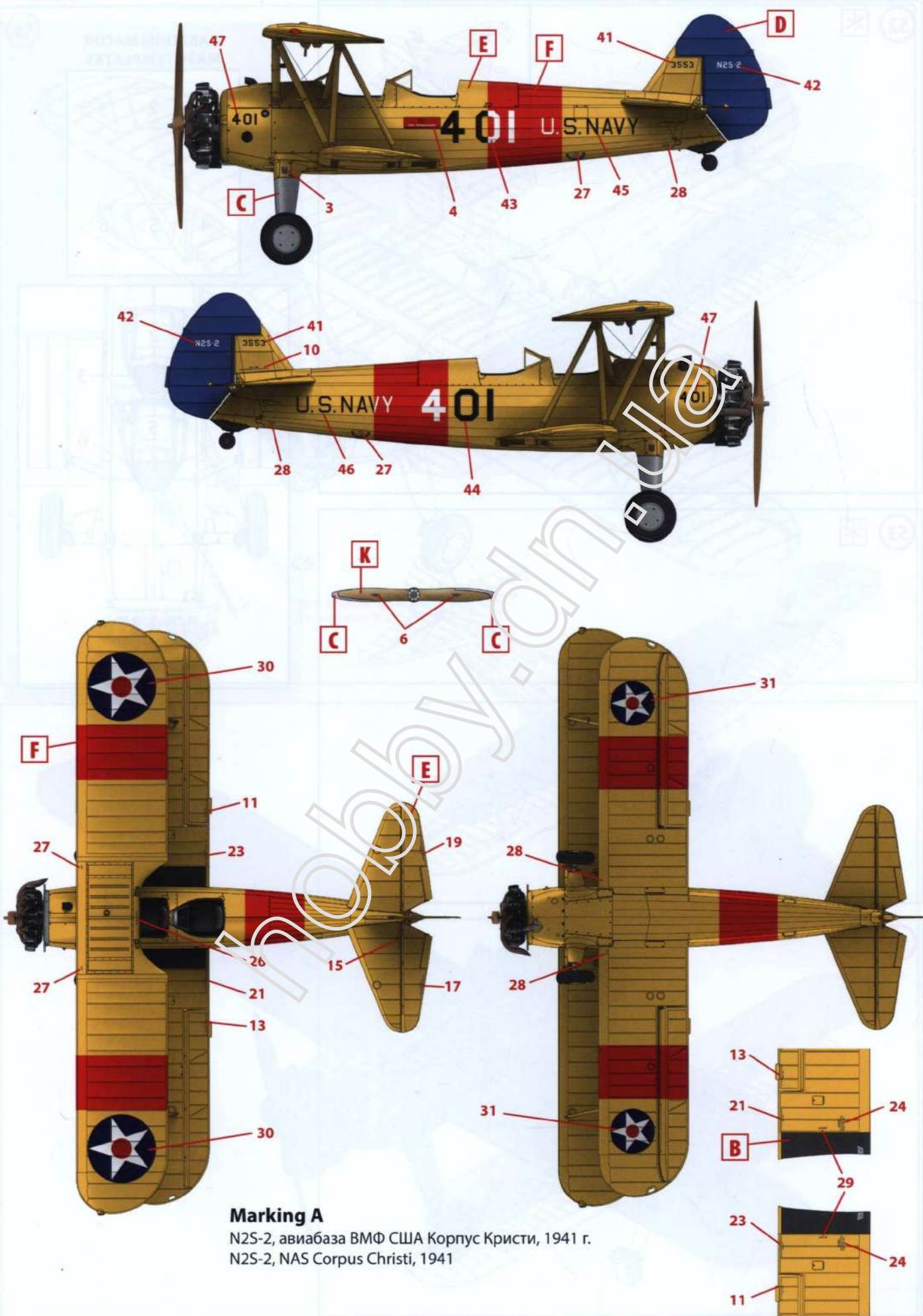

Marking A
 N2S-2, авиабаза ВМФ США Корпус Кристи, 1941 г.
 N2S-2, NAS Corpus Christi, 1941

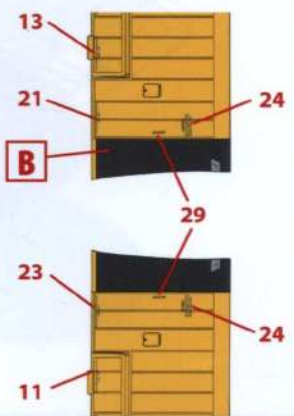

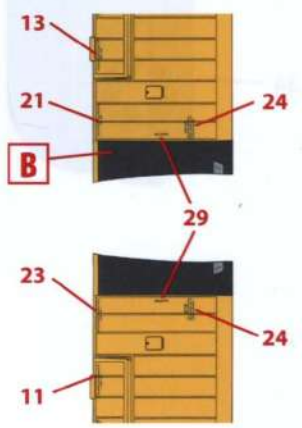
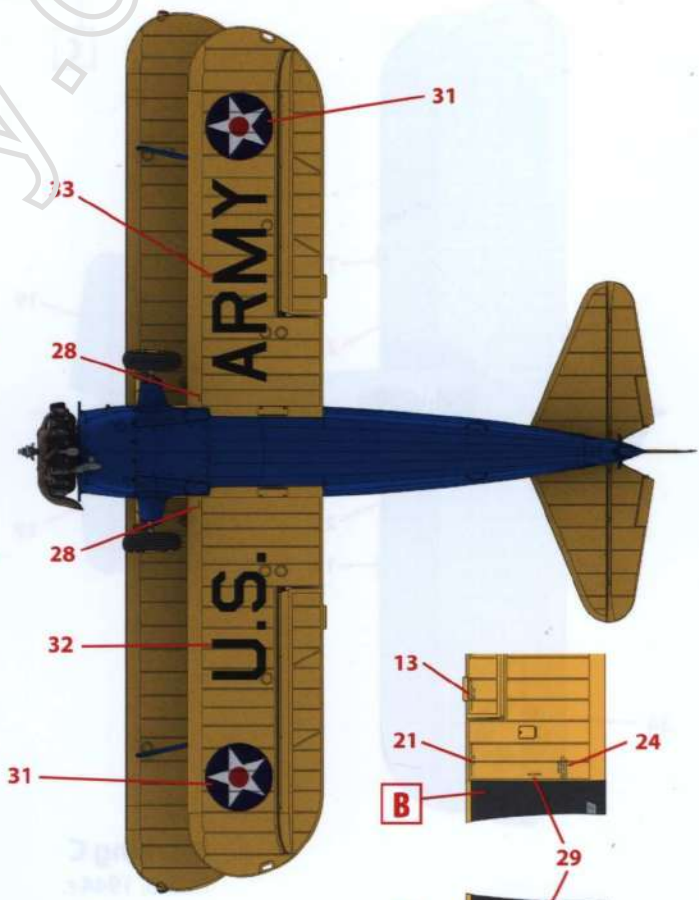
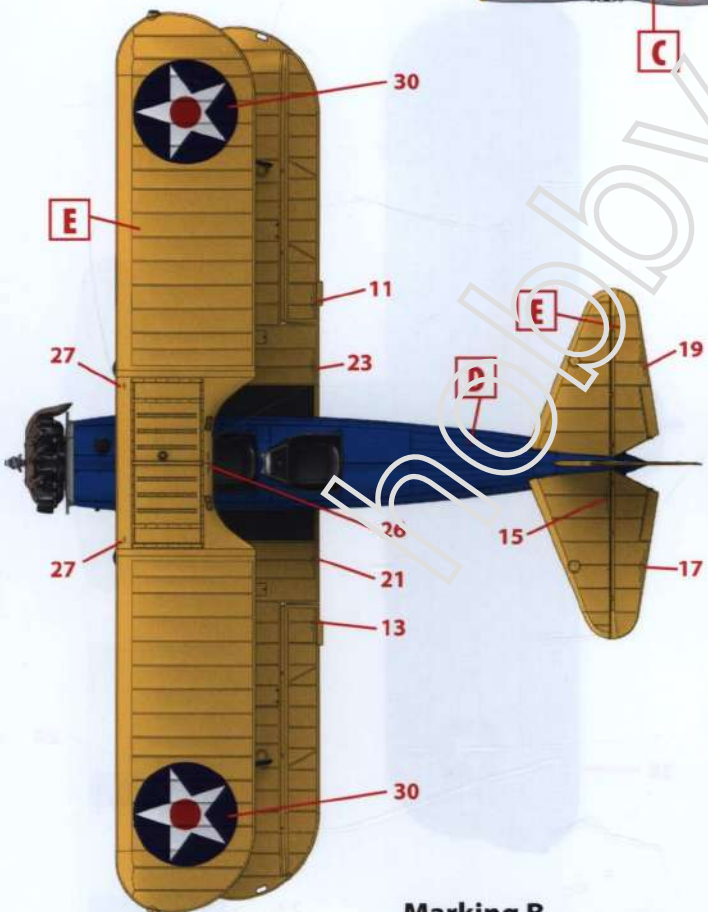
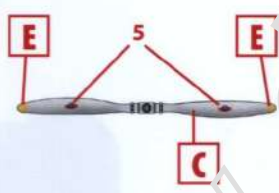
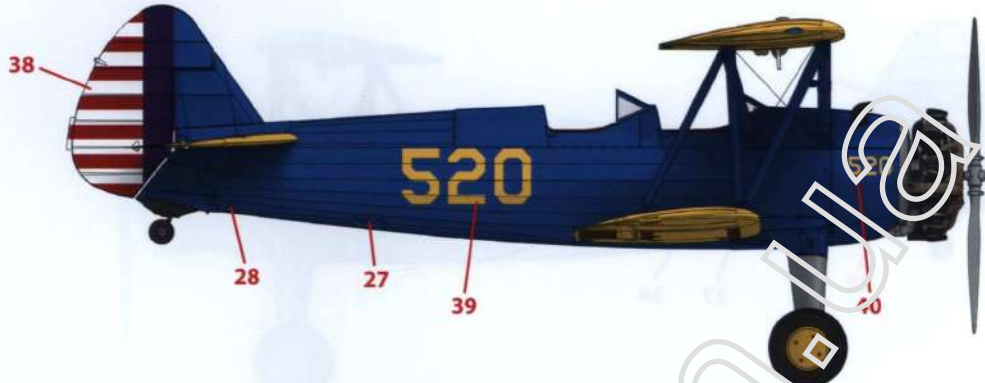

Marking B
PT-13, авиабаза Рэндольф, 1941 г.
PT-13, Randolph Field, 1941

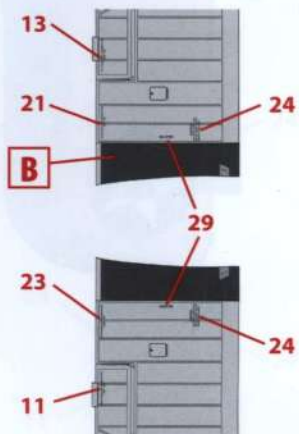
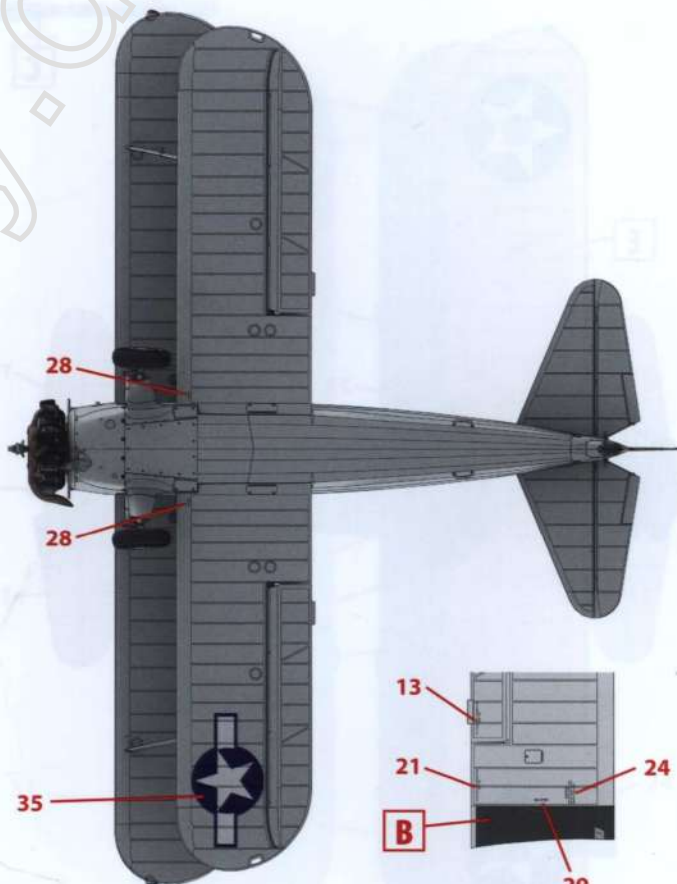
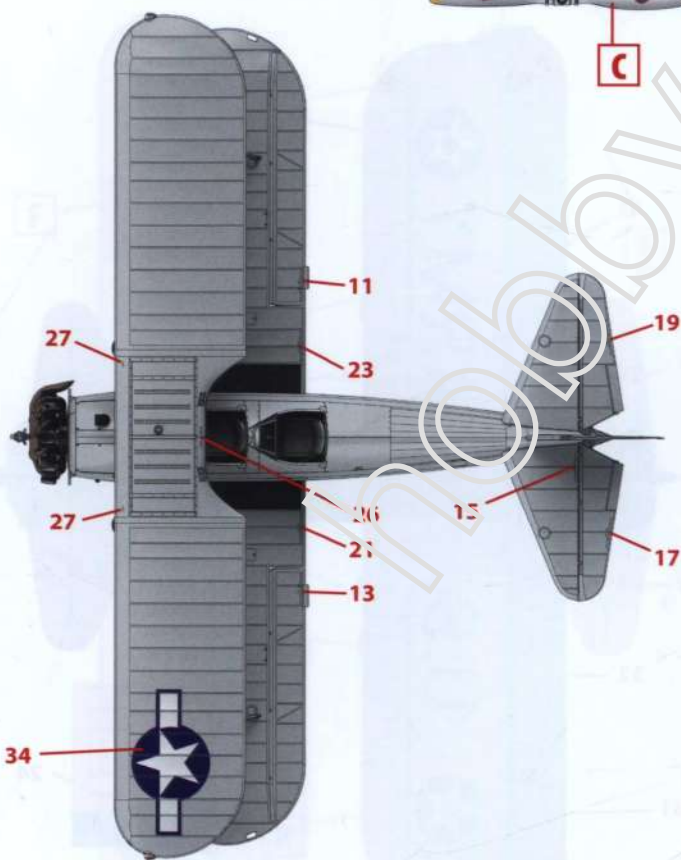
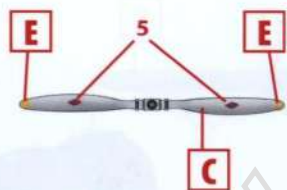
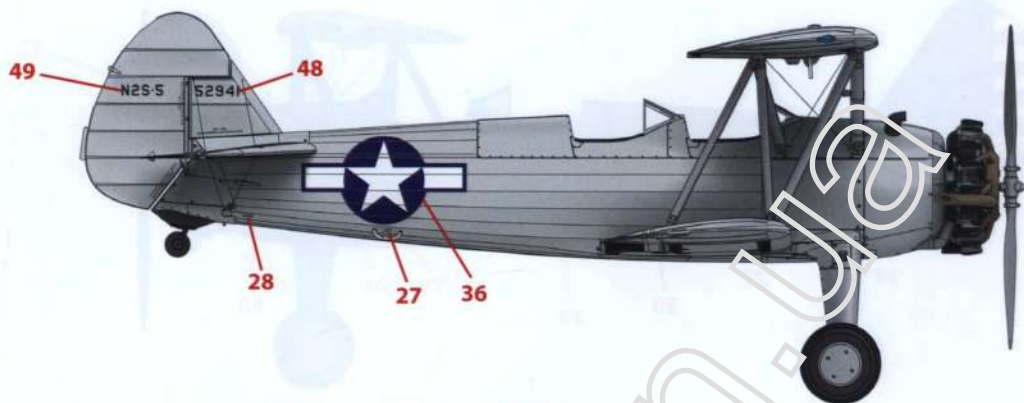
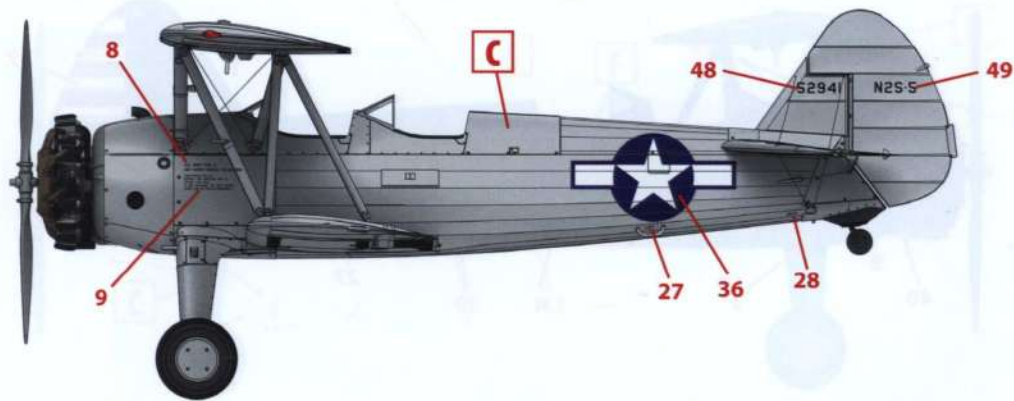

Marking C
N2S-5, 1944 r.
N2S-5, 1944

Marking B
N2S-5, 1944 r.
N2S-5, 1944