



Standard B Liberty 2-й серии

Американский грузовой автомобиль I MB

Выпущенные в конце Первой мировой войны американские армейские грузовики «Либерти» были первой в мире попыткой создания стандартизированной гаммы военной автотехники, серийно выпускавшейся несколькими фирмами из унифицированных узлов.

Наиболее известными стали автомобили категории В с грузоподъемностью 3 т, которые с начала 1918 г. выпускали 15 американских компаний в двух сериях. Это были капотные грузовики с открытой кабиной, оснащенные 4-цилиндровым двигателем, карданным приводом заднего моста с червячной главной передачей и литыми шинами. Машины серии 2 отличались литыми дисками колес и ацетиленовыми фарами.

До конца войны собрали 9452 грузовика «Либерти», из которых 7600 были отправлены в Европу.

Технические характеристики автомобиля Standard B Liberty 2-й серии

Грузоподъемность, т.....	3
Длина, мм.....	6629
Ширина, мм.....	2134
Высота, мм.....	1905
База, мм.....	4077
Двигатель.....	«Либерти», 4-ц.л., 6,96 л., 52 л.с.
Максимальная скорость, км/ч.....	45

ВНИМАНИЕ!

Перед сборкой внимательно прочитать руководство по монтажу. Каждая деталь пронумерована. Соблюдать последовательность монтажа. Необходимые рабочие инструменты: нож и напильник для зачистки деталей; резиновая лезвья, кайка; лента и зажимы для сушки белья для прижимания склеиваемых деталей. Детали из пластика очистить в растворе мягкого моющего средства и высушить на воздухе для того, чтобы краска и переводные картинки лучше прилипали. Перед приклеиванием проверить, подходят ли детали; клей наносить экономно. Хром и краску удалить с поверхностей склеивания. Небольшие детали покрасить перед тем, как они будут удалены из рамок. Краску необходимо хорошо просушить, только после этого продолжать сборку. Каждую соответствующую переводную картинку отдельно вырезать примерно на 20 секунд окунуть в теплую воду. На обозначенном месте картинку отделить от бумаги и прижать промокающей бумагой.

Standard B Liberty Series 2

WWI US Army Truck

The US Army Liberty trucks produced at the end of the First World War were the first attempt in the world to create a standardized range of military vehicles, serially produced by several firms from standardized units.

The most famous were cars of category B series with a capacity of 3 tons, which from the beginning of 1918 produced 15 American companies in two series. They were hood trucks with an open cab equipped with a 4-cylinder engine, a cardan drive of the rear axle with a worm gear and cast tires. Series 2 trucks had spillo wheels and acetylene headlights.

Before the end of the war, 9,452 Liberty trucks were assembled, of which 7,600 were sent to Europe.

Technical Specifications of Standard B Liberty series 2 truck

Full load, t.....	3
Length, mm.....	6629
Width, mm.....	2134
Height, mm.....	1905
Wheel base, mm.....	4077
Engine.....	Liberty, 4 cyl., 6,96 l, 52 hp
Max. Speed, km/h.....	45

CAUTION!

Read the instructions thoroughly prior to assembly. Each component is numbered. Adhere to specified sequence of assembly. Tools required: knife and file for removal of components from frame; rubber bond, adhesive tape and clothes pegs for clamping components together after applying adhesive. Clean plastic components in a mild detergent solution and allow to air-dry so that paint and transfers adhere better. Prior to applying adhesive, check to see whether the components fit together; apply adhesive sparingly. Remove chrome and paint from the contact surfaces. Paint small components before removing them from the frame. Allow paint to dry well, and only then continue to assemble. Cut out each transfer individually and immerse in warm water for approx. 20 seconds. Slide transfer off paper and into designated position, then press on with blotting paper.

ИСПОЛЬЗУЕМЫЕ КРАСКИ / USED COLORS:

	Revell	Tamiya		
A	105	XF2	Белый, матовый	Flat White
B	107	X1	Черный, глянцевоый	Gloss Black
C	302	X18	Черный, полуматовый	Semigloss Black
D	165	XF58	Оливково-зеленый, мат.	Olive Green
E	186	XF49	Хаки, матовый	Khaki
F	189	XF78	Дерево	Wood

	Revell	Tamiya		
G	191	X32	Сталь	Steel
H	190	X11	Серебристый	Chrome Silver
J	136	XF7	Красный, матовый	Flat Red
K	183	XF84	Ржавчина	Rust
L	156	XF8	Синий, матовый	Flat Blue

01 СТАДИЯ СБОРКИ
ASSEMBLY STEP

03 СБОРОЧНАЯ ЕДИНИЦА
ASSEMBLY UNIT

? ПРОИЗВОЛЬНЫЙ ВЫБОР
OPTIONAL

■ ПРИ СБОРКЕ НЕ ИСПОЛЬЗУЕТСЯ
PARTS NOT FOR USE

x2 СДЕЛАТЬ ДВЕ ДЕТАЛИ
MAKE 2 PCS

A ИСПОЛЬЗУЕМАЯ КРАСКА
USED COLOR

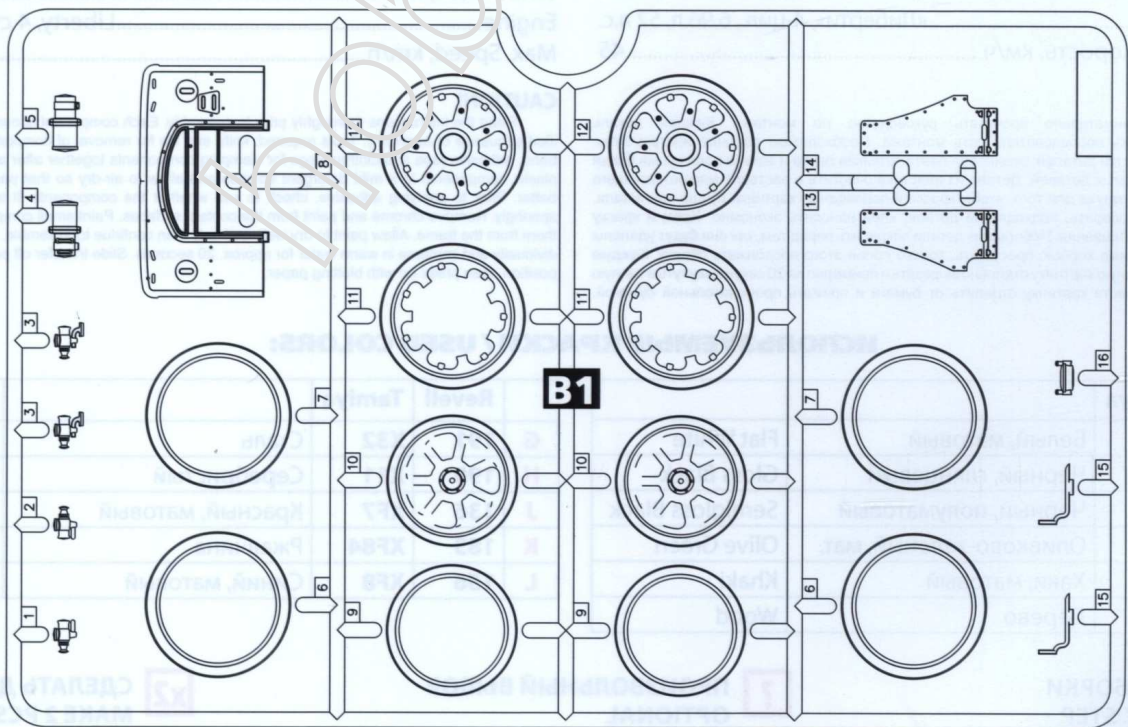
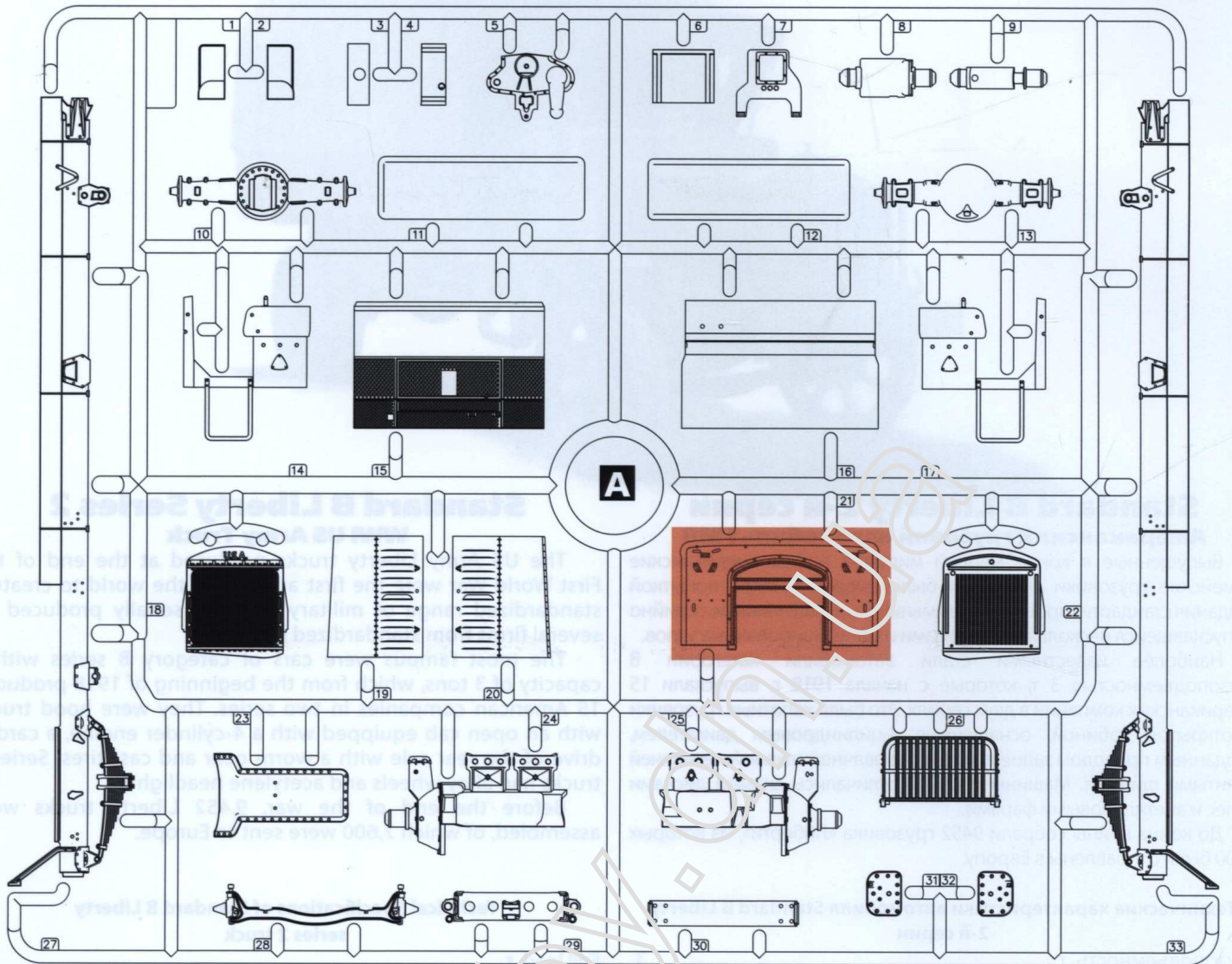

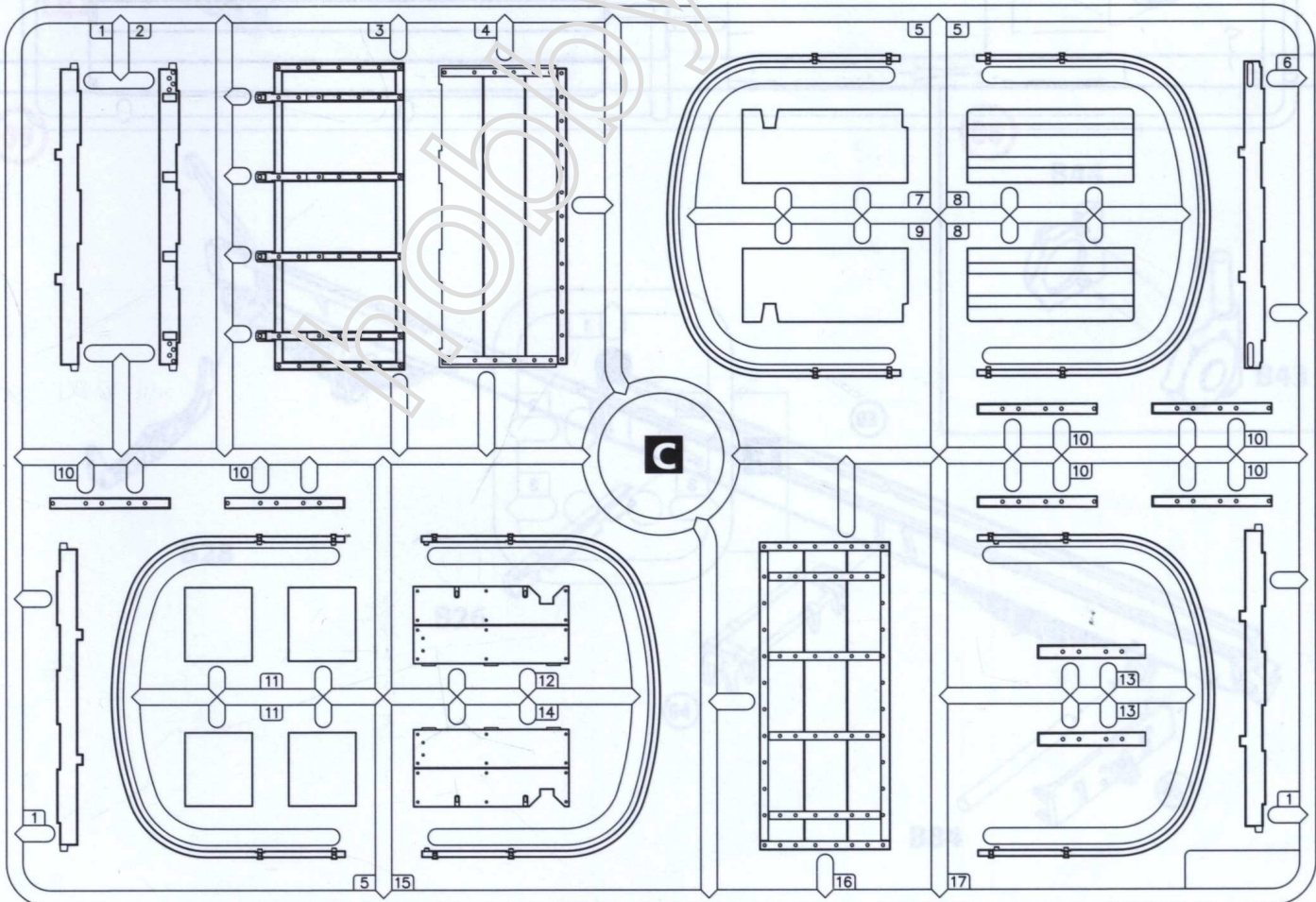
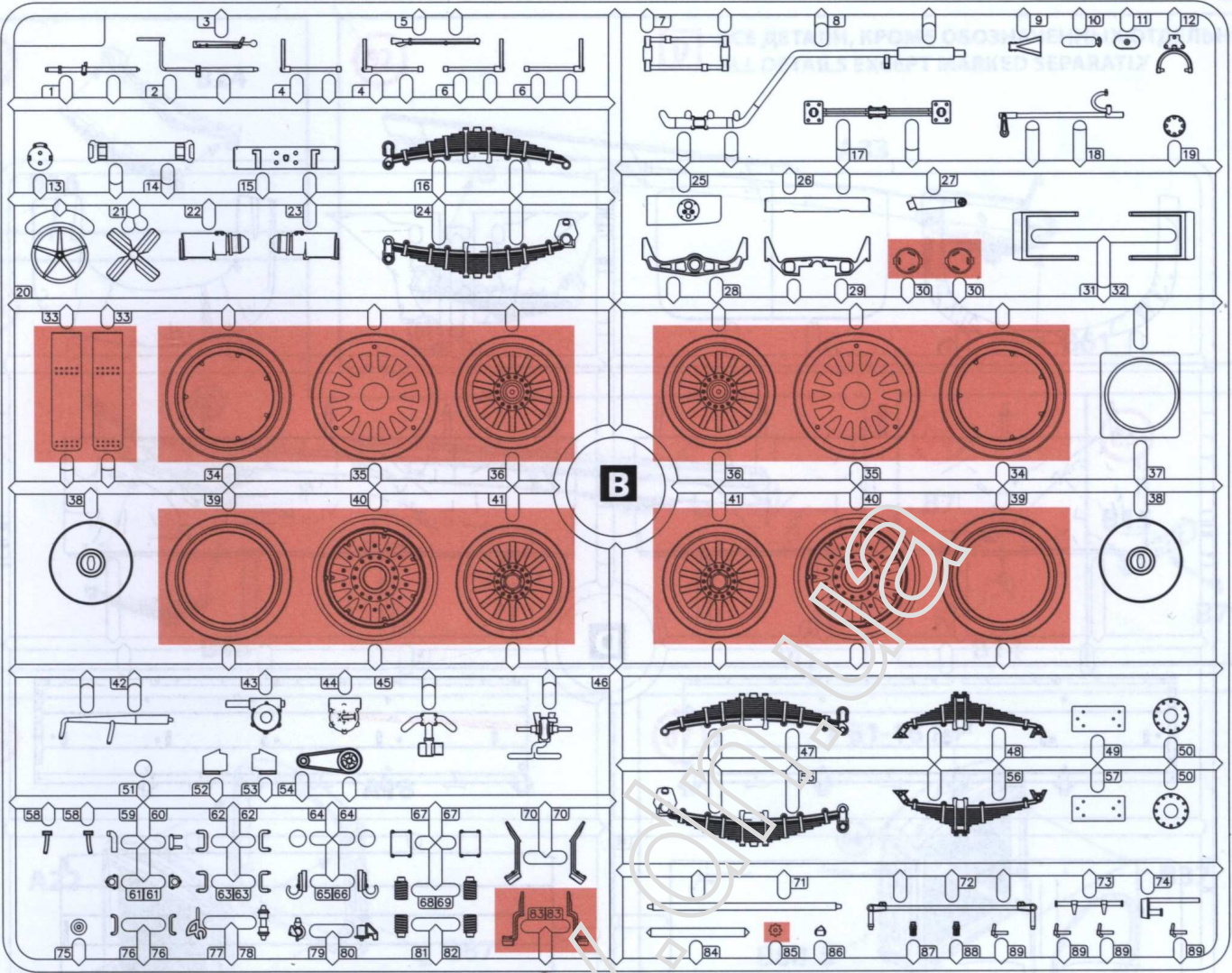

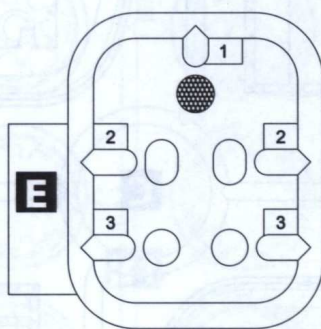
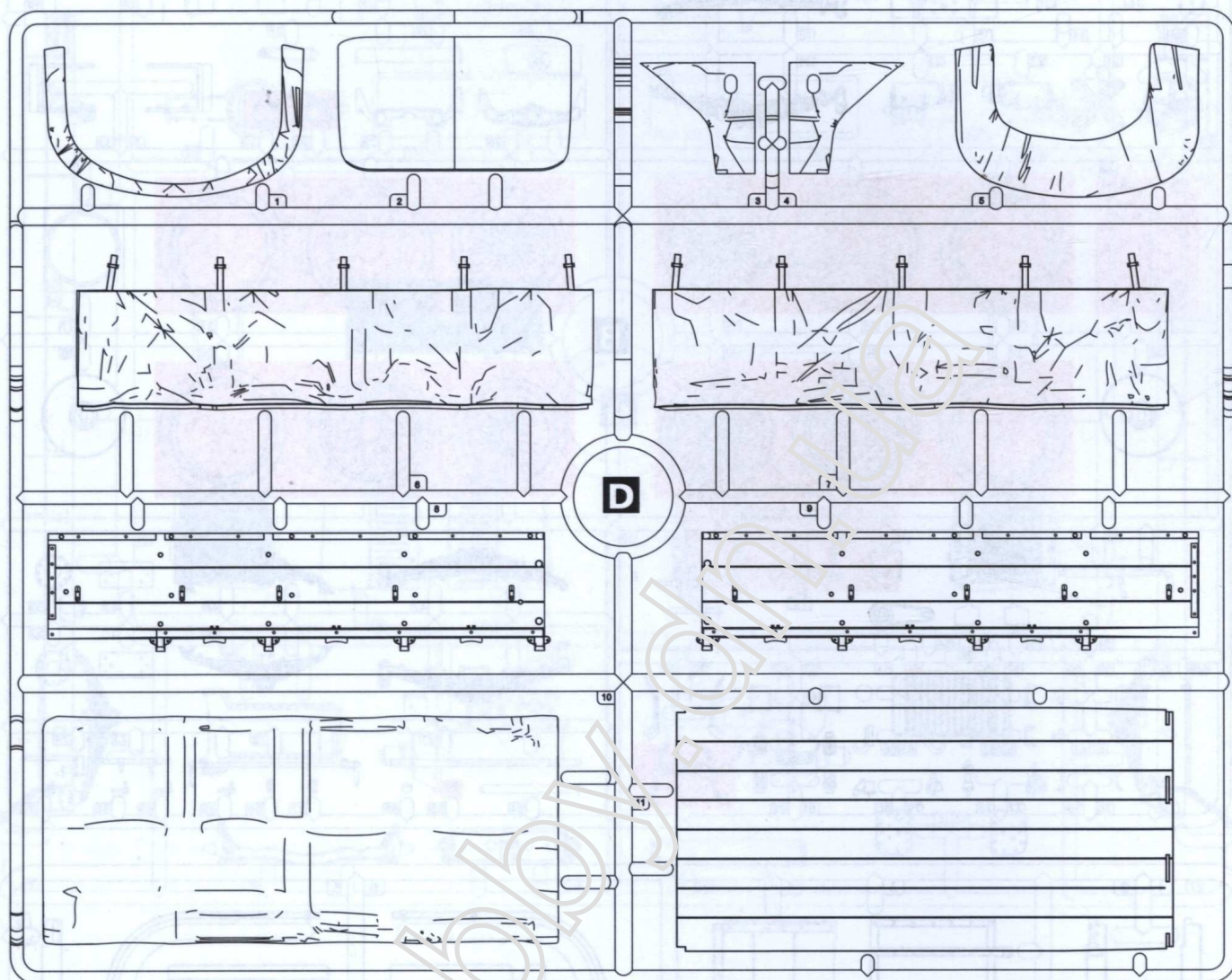

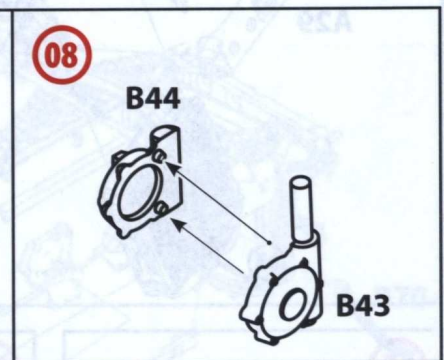
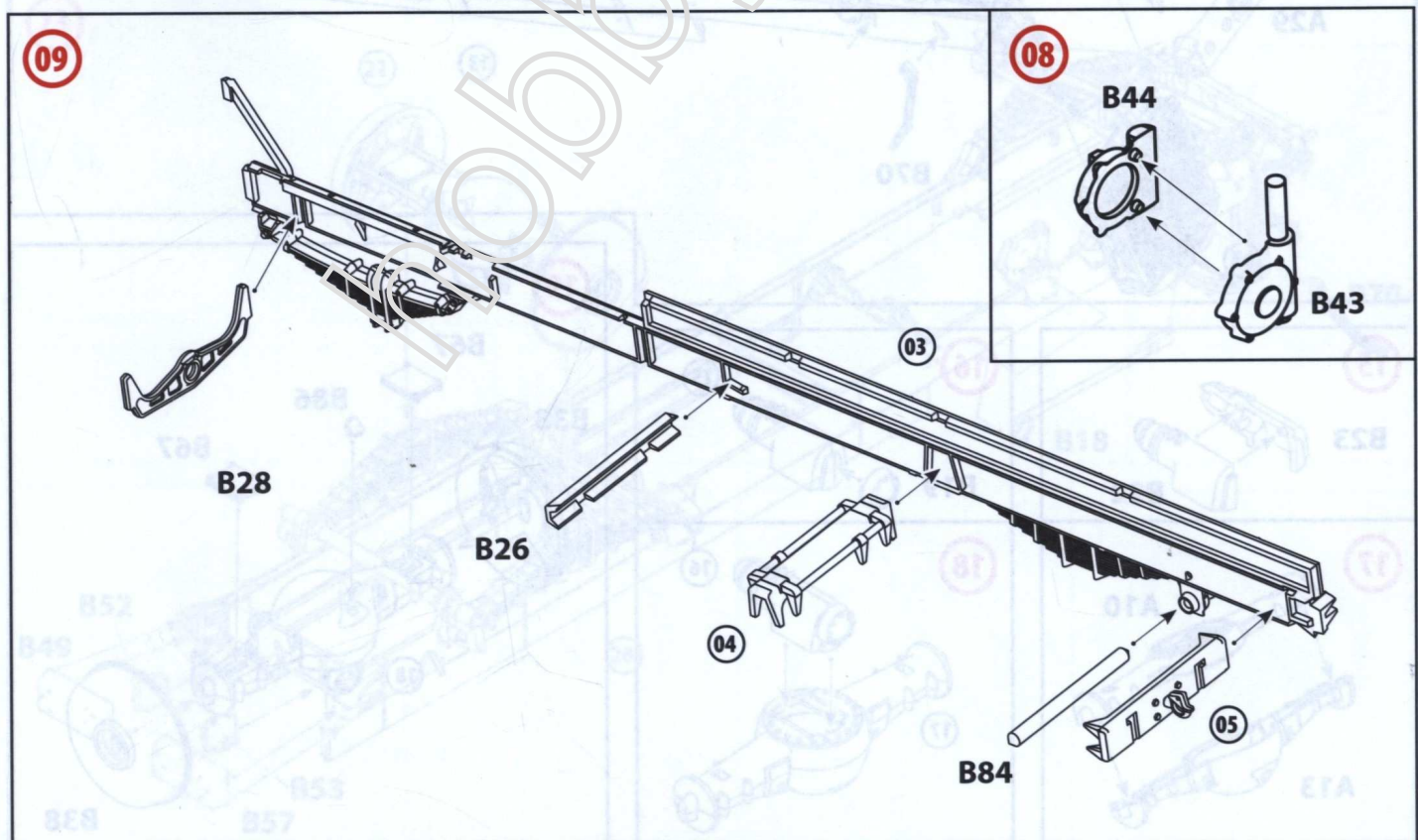
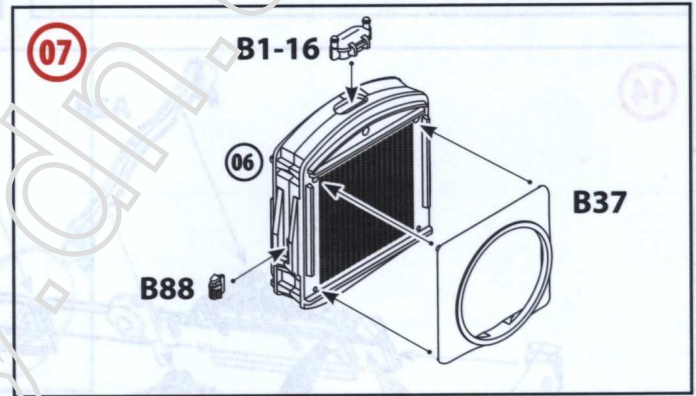
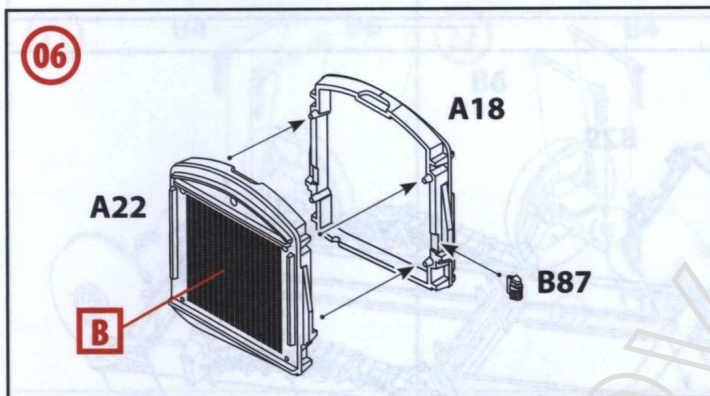
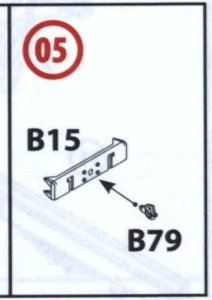
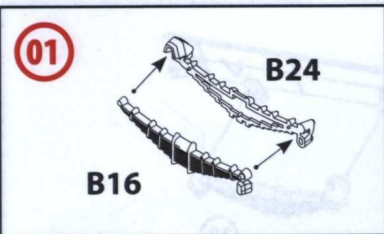

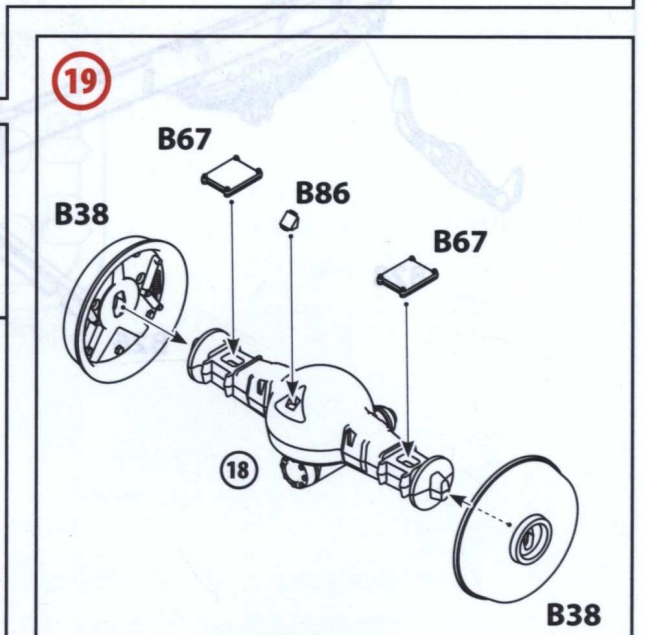
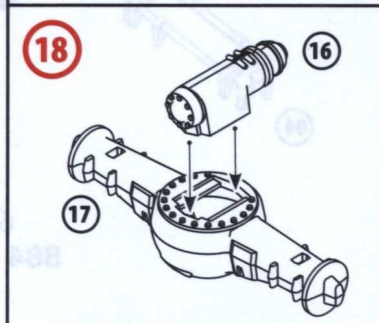
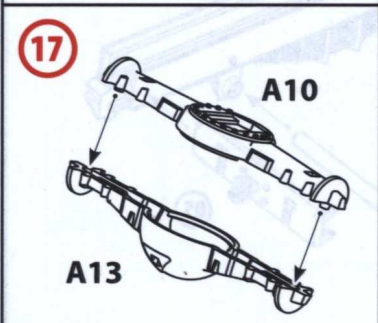
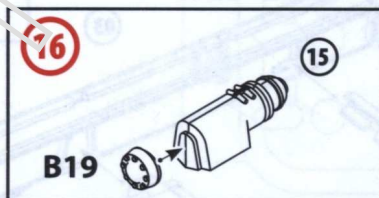
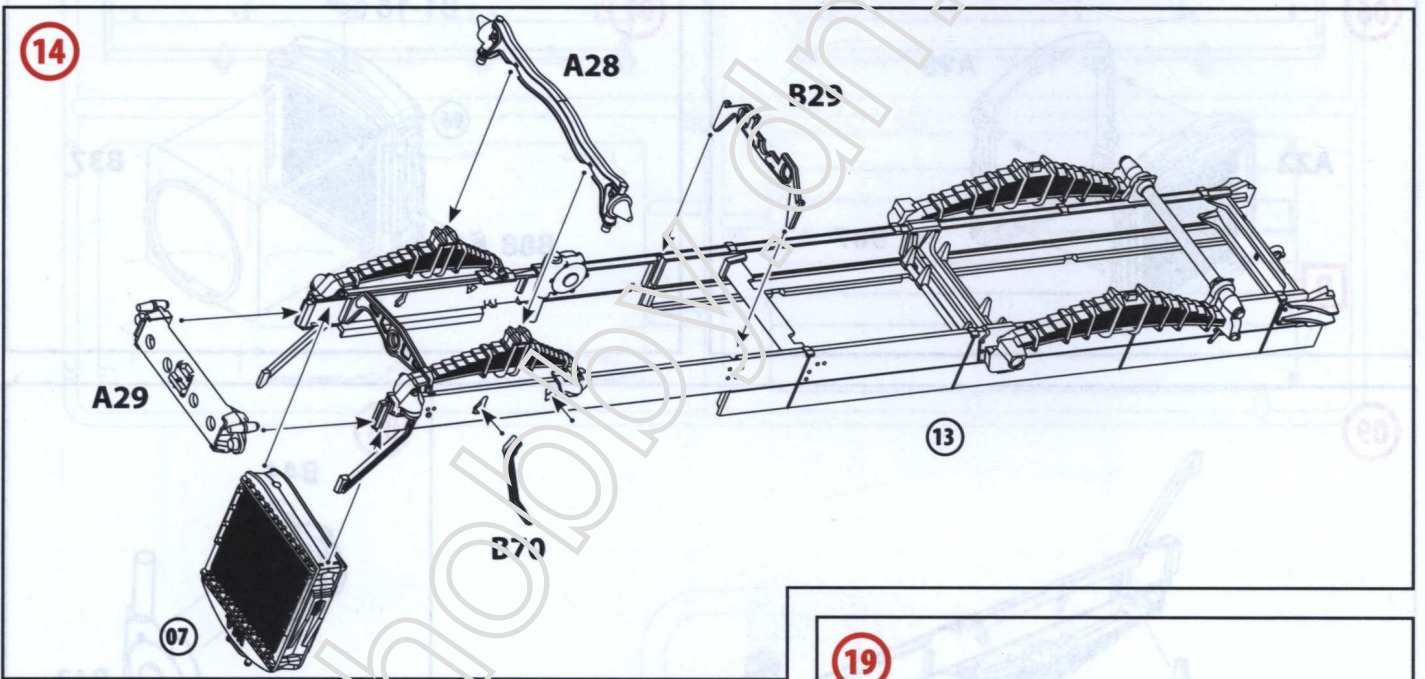
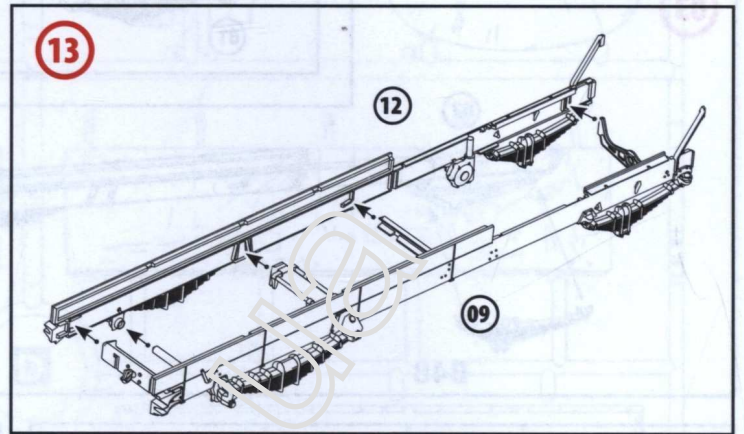
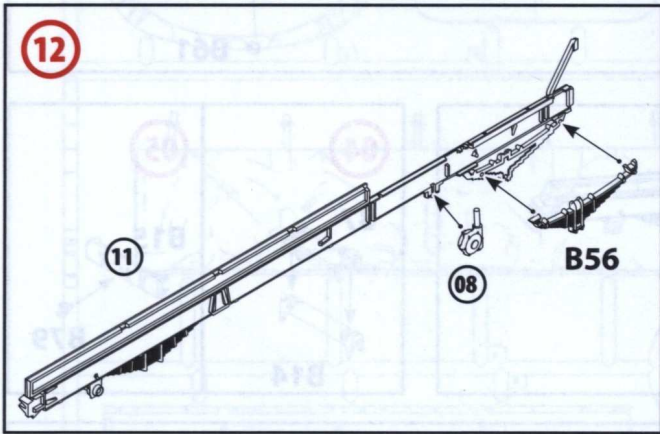
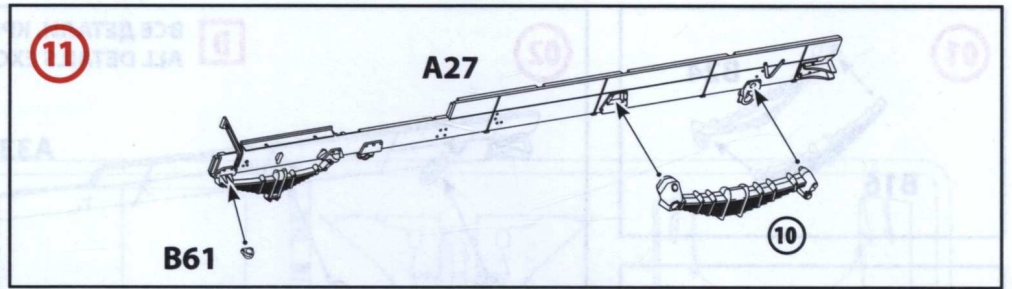
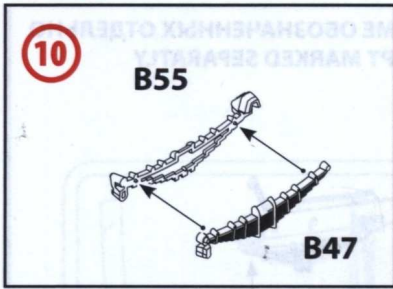

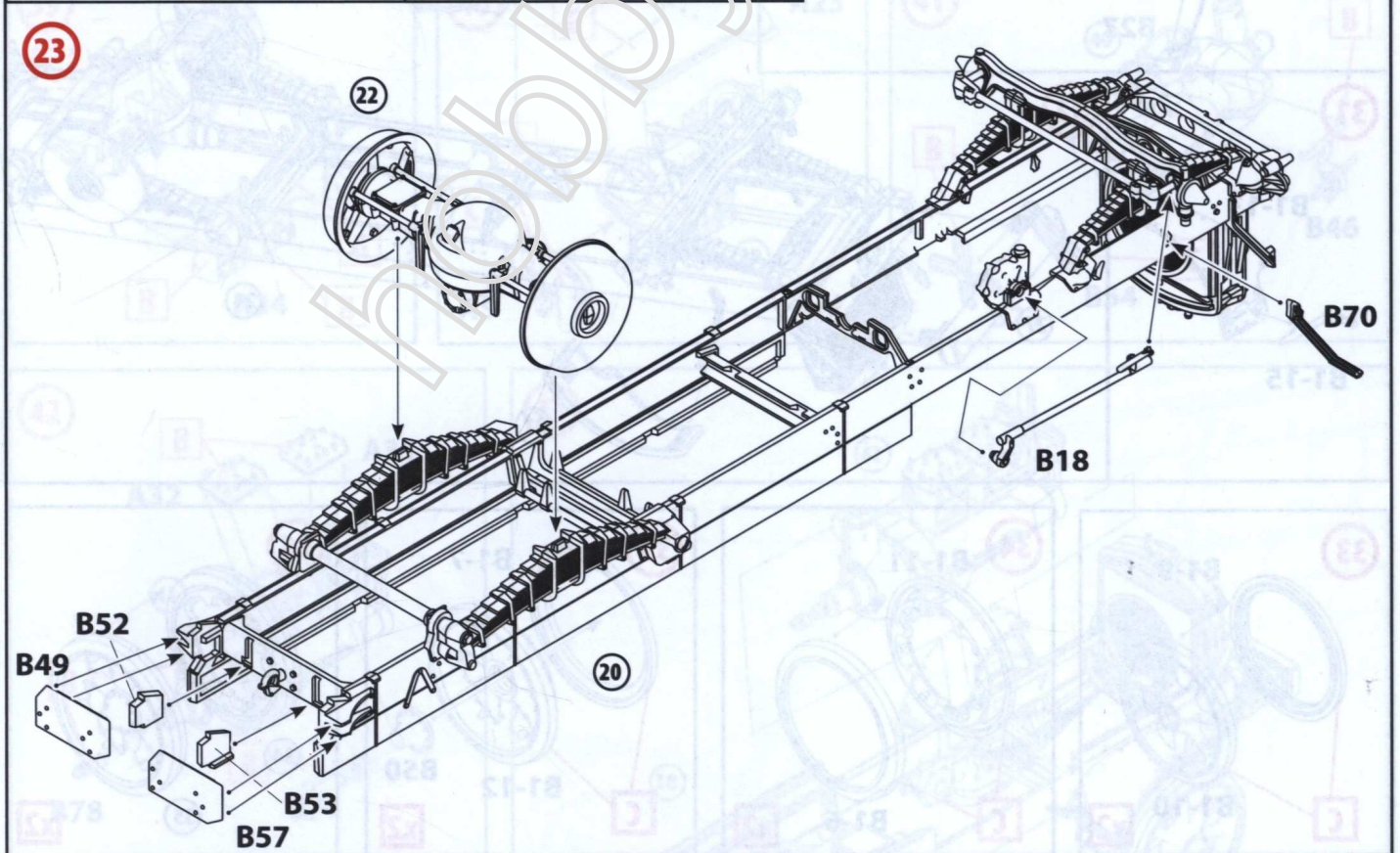
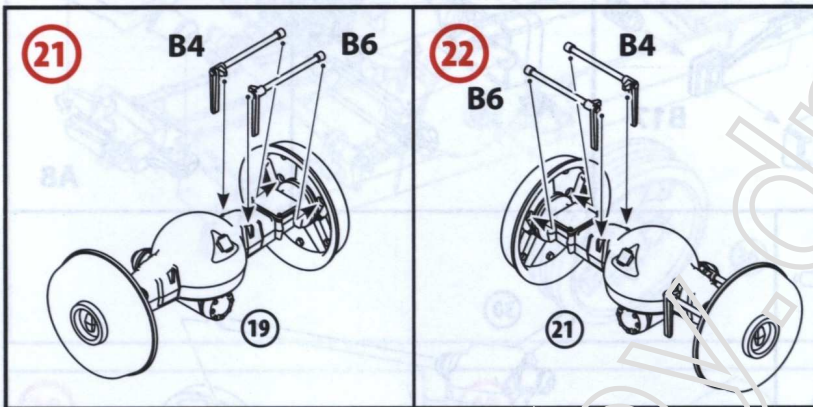
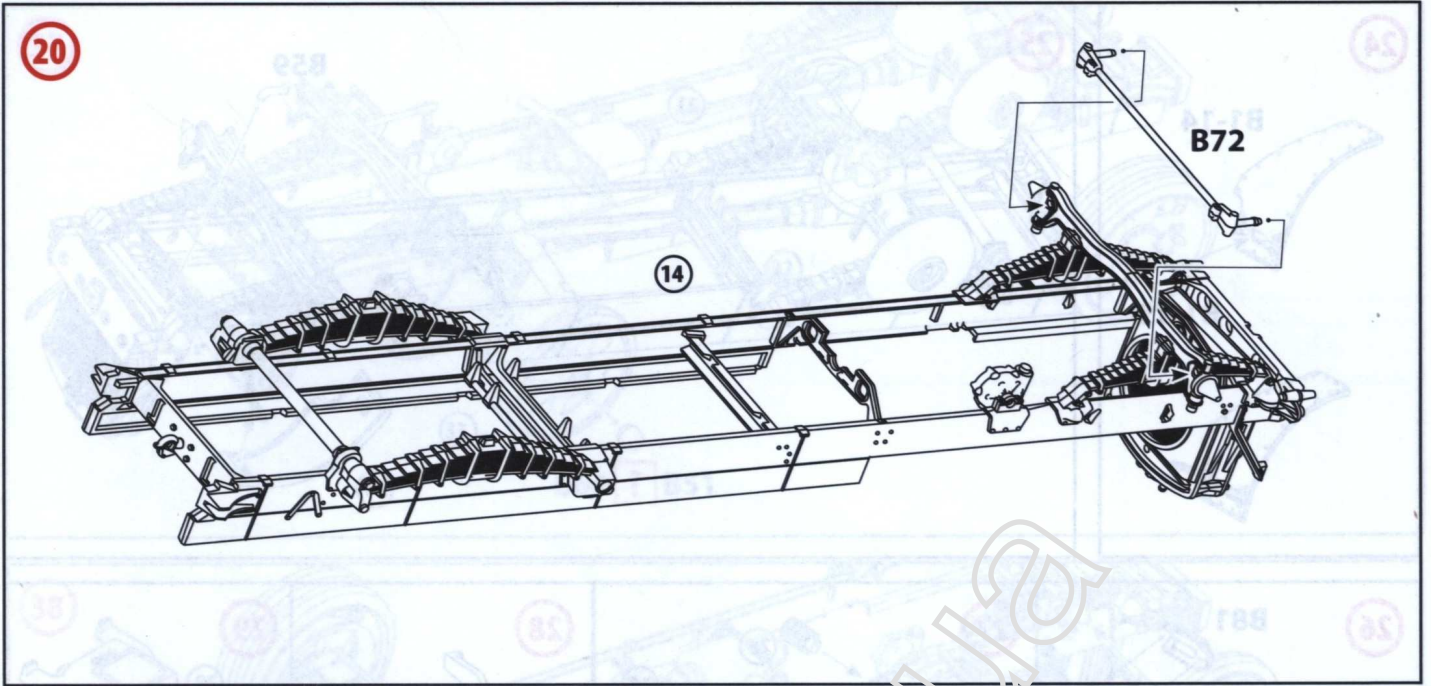

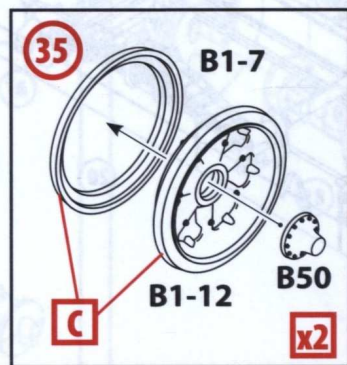
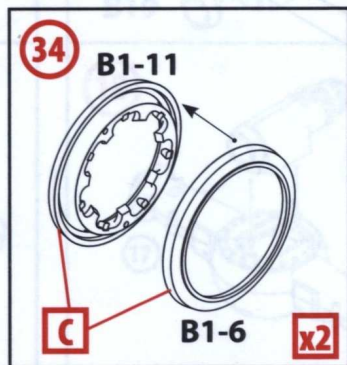
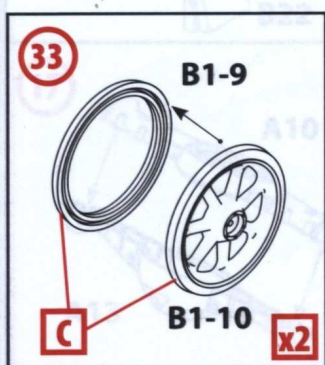
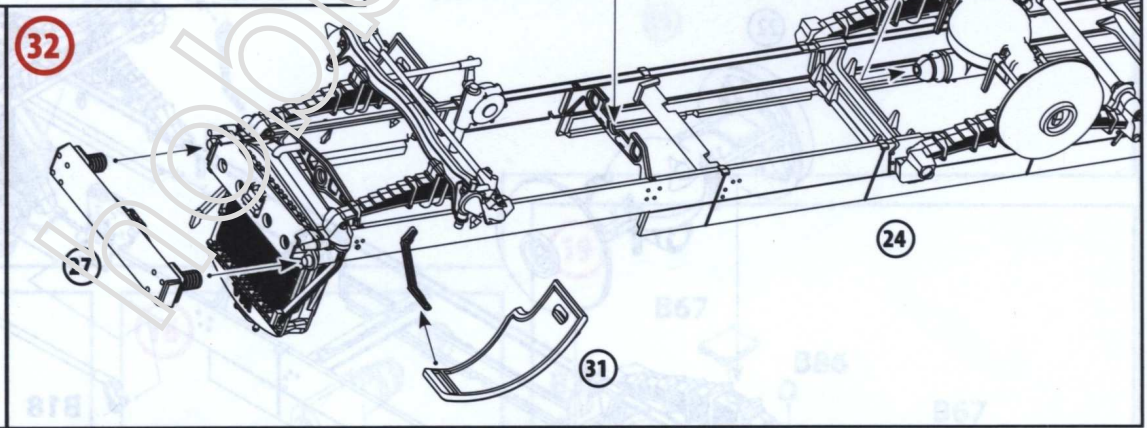
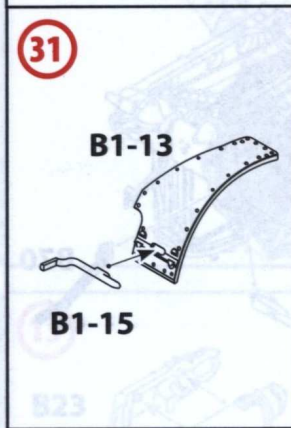
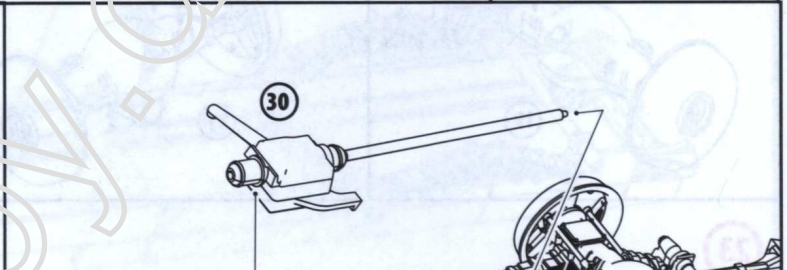
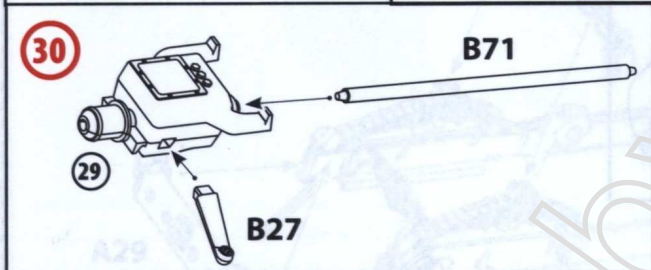
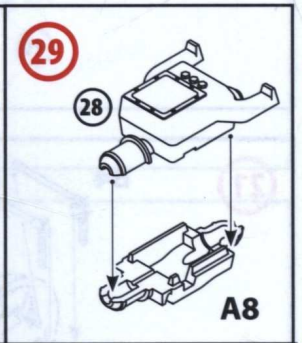
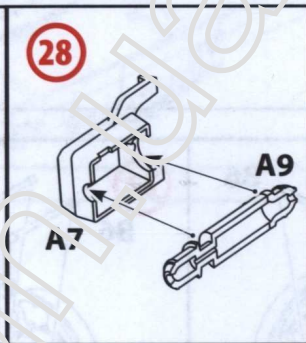
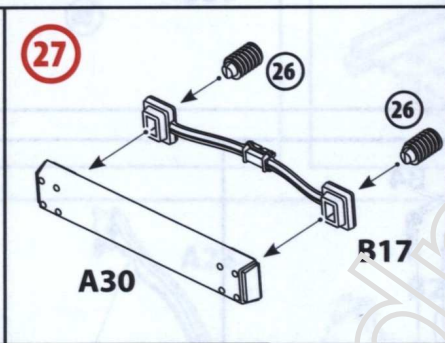
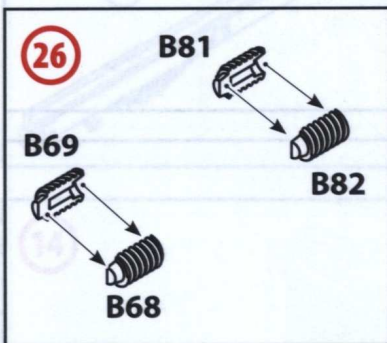
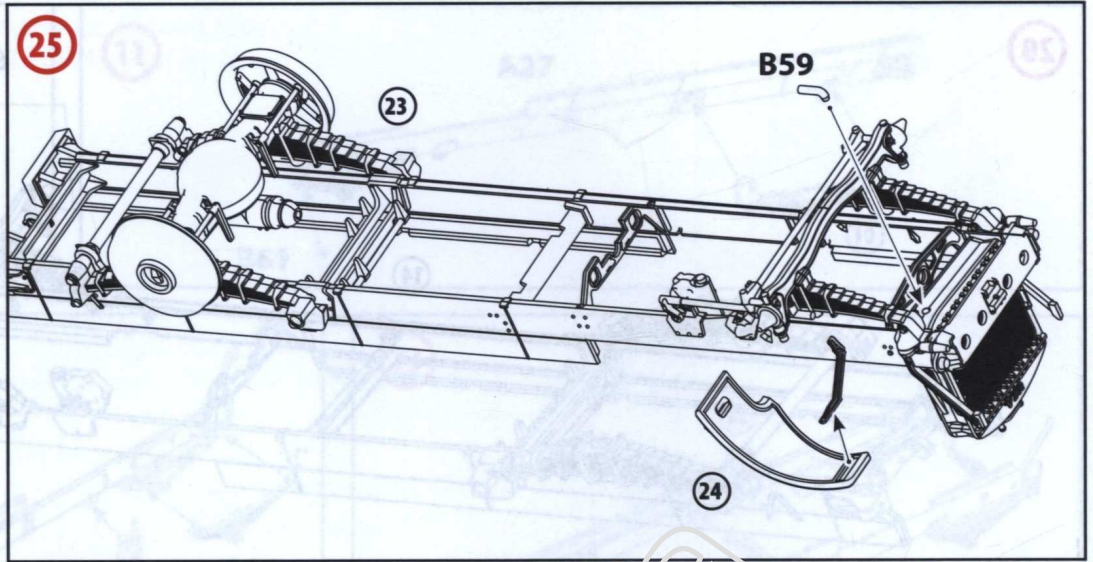
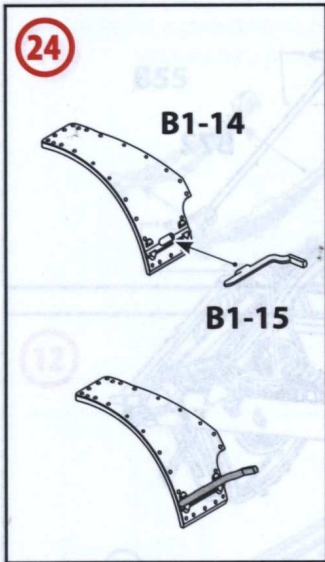

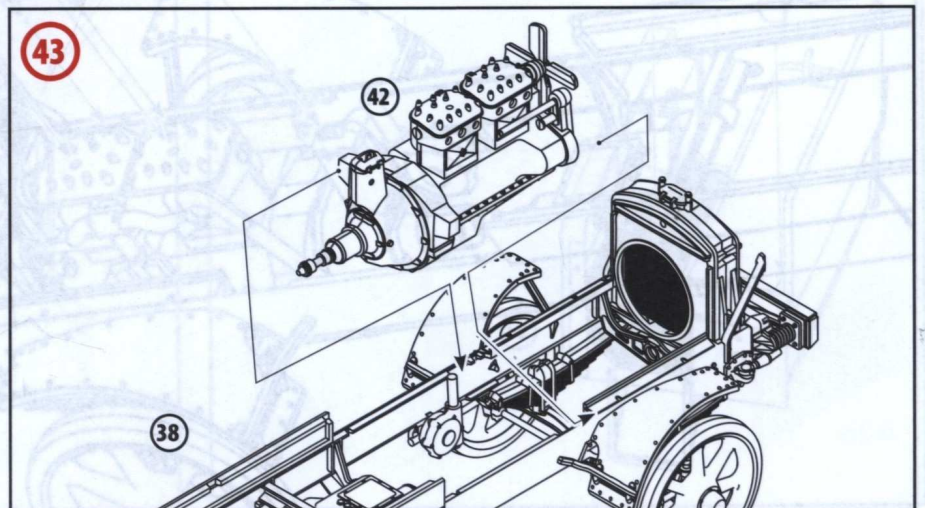
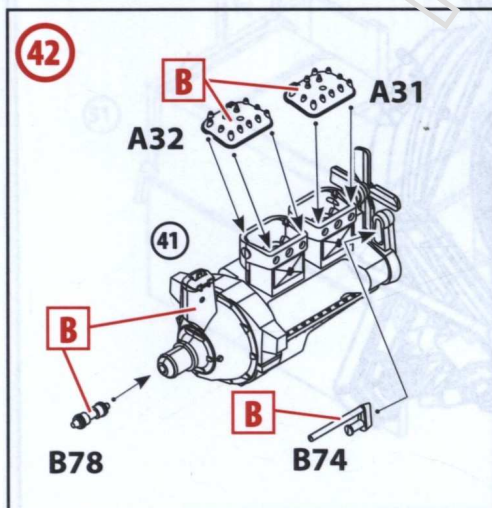
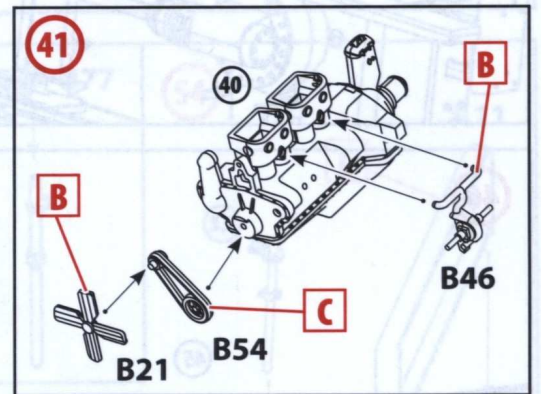
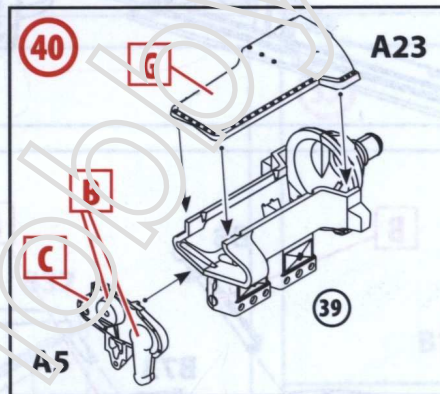
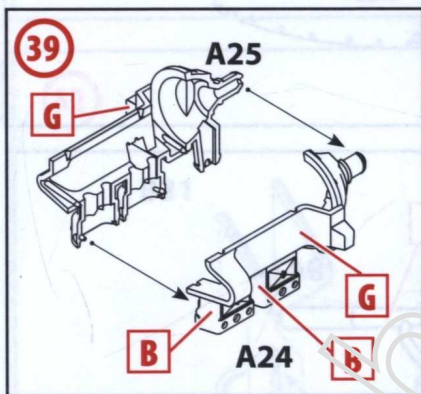
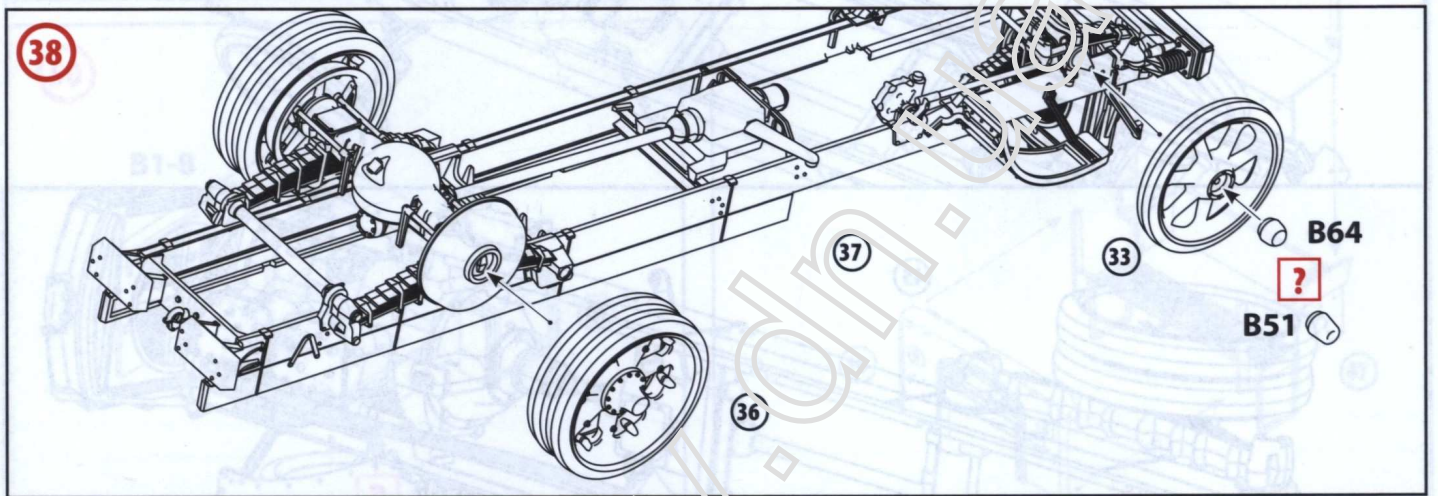
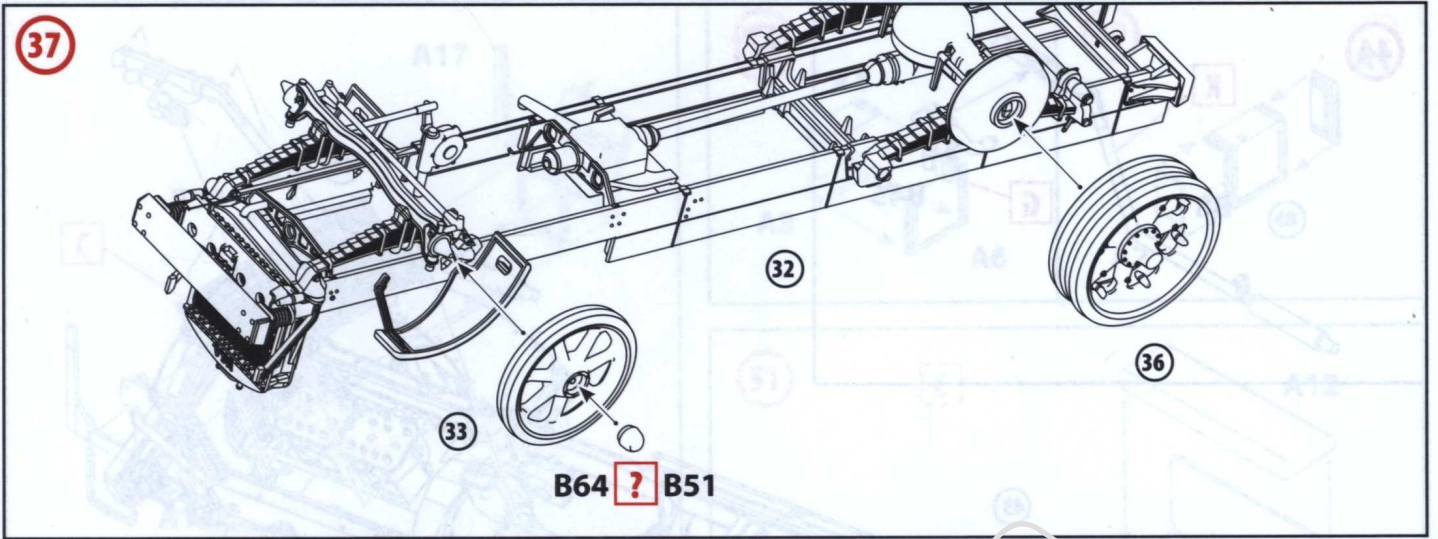

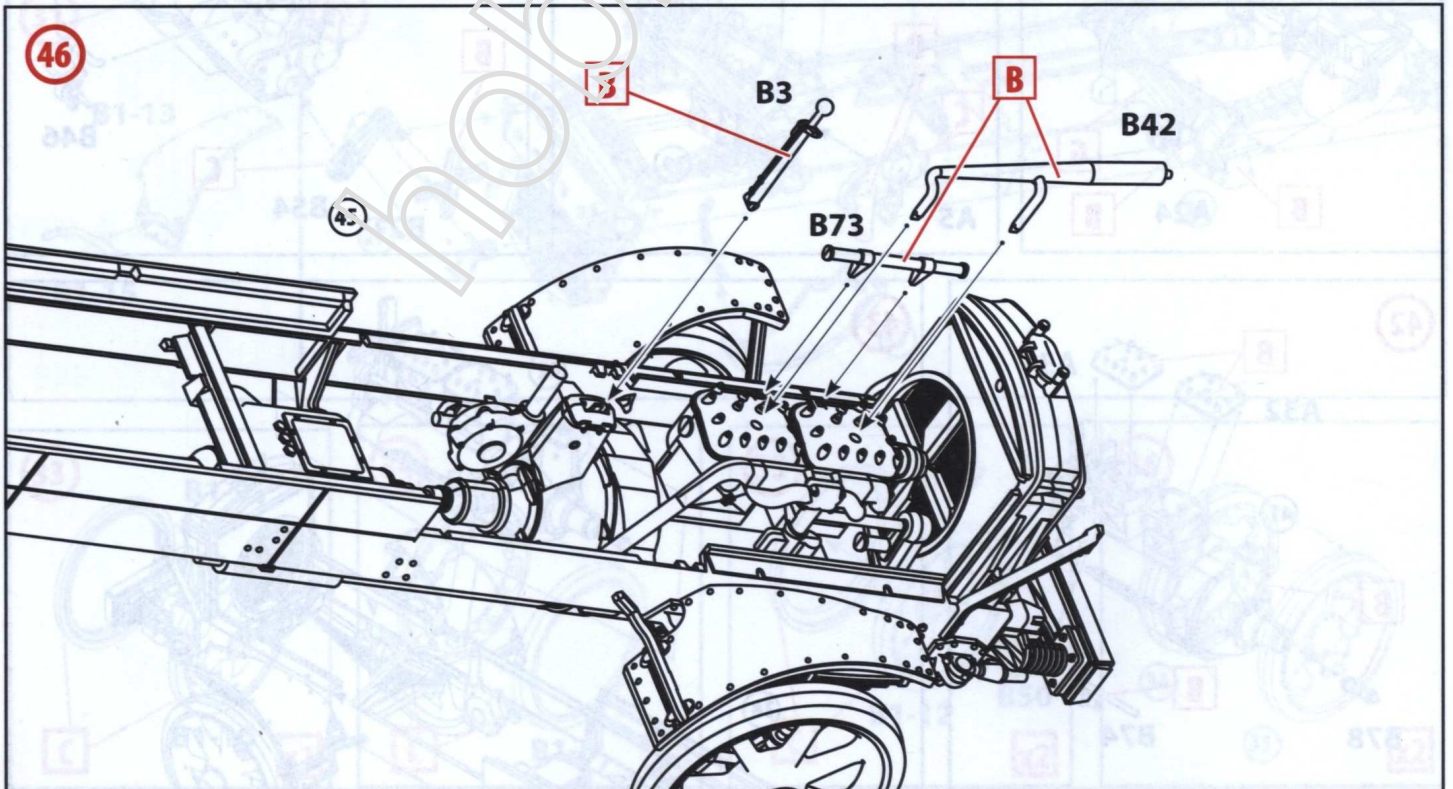
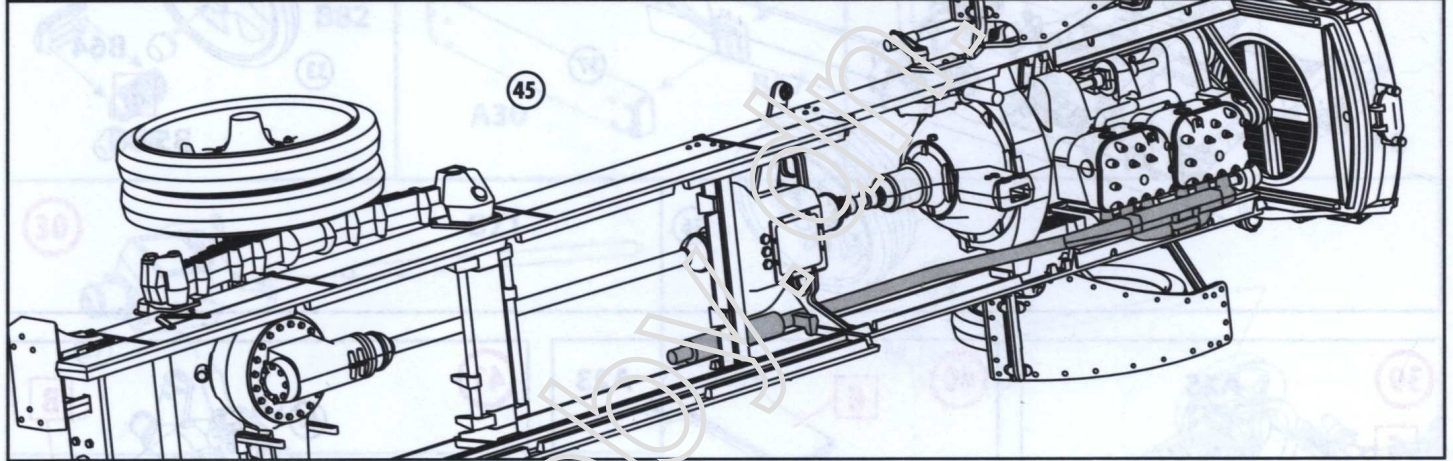
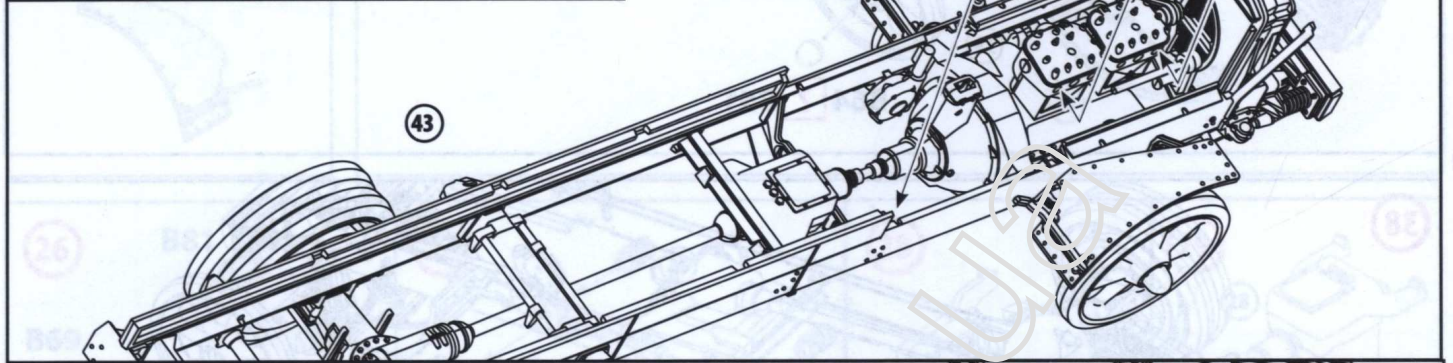
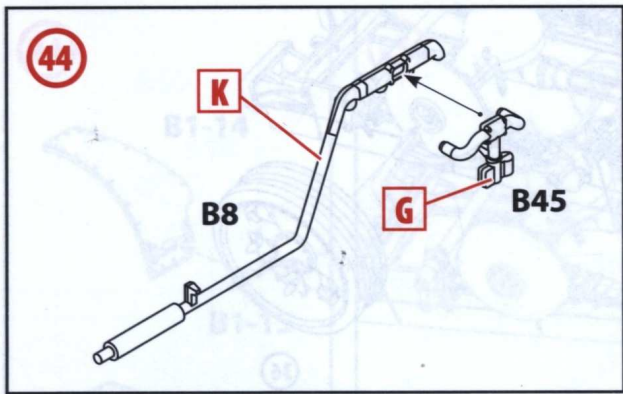

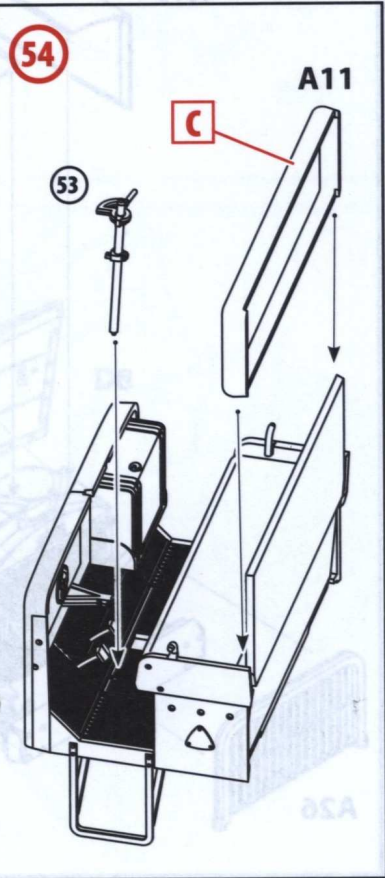
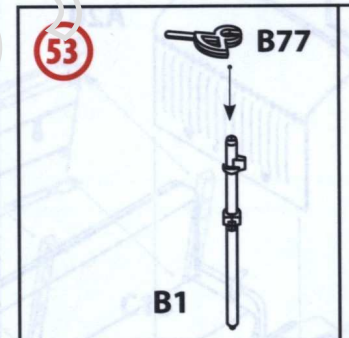
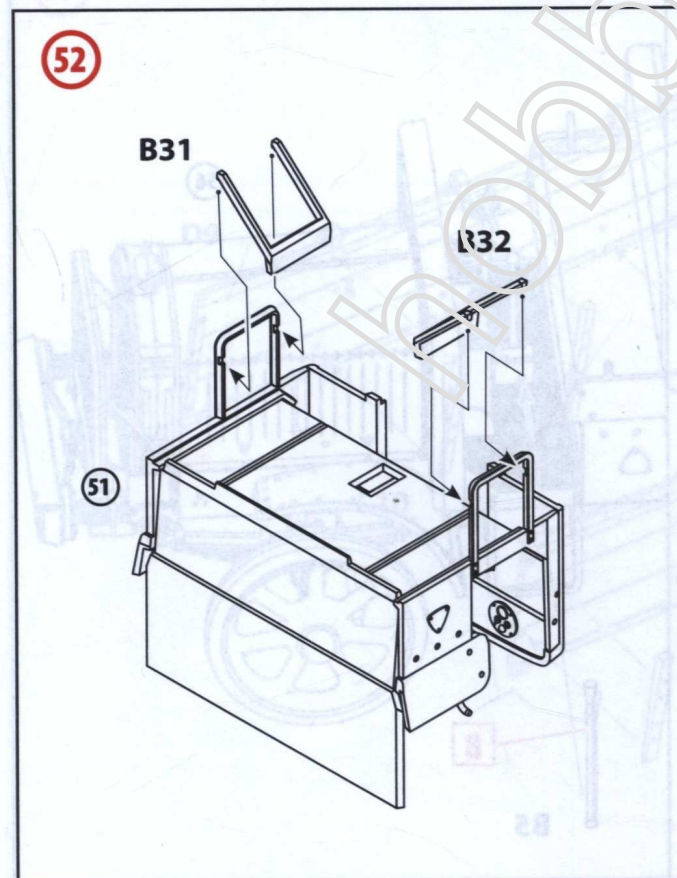
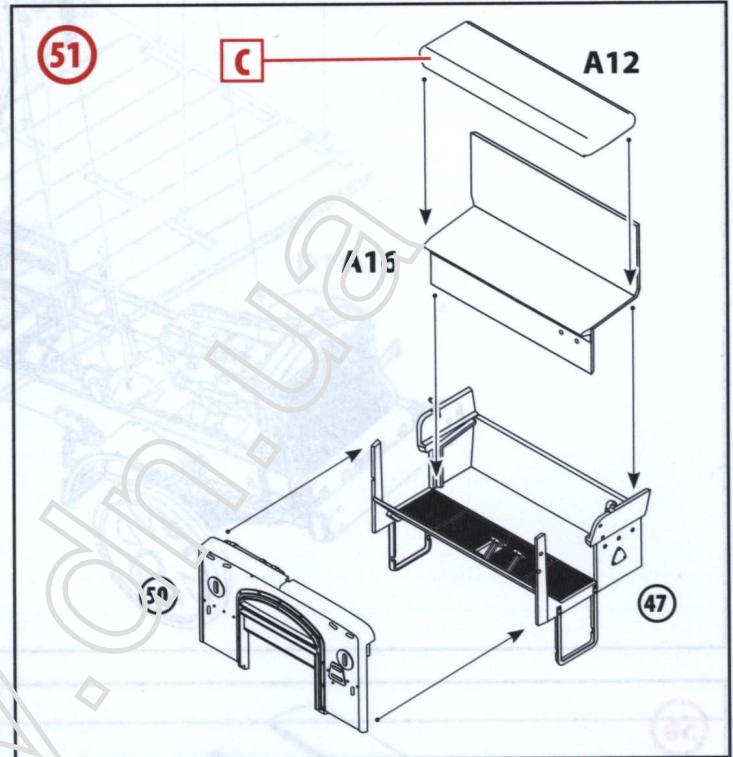
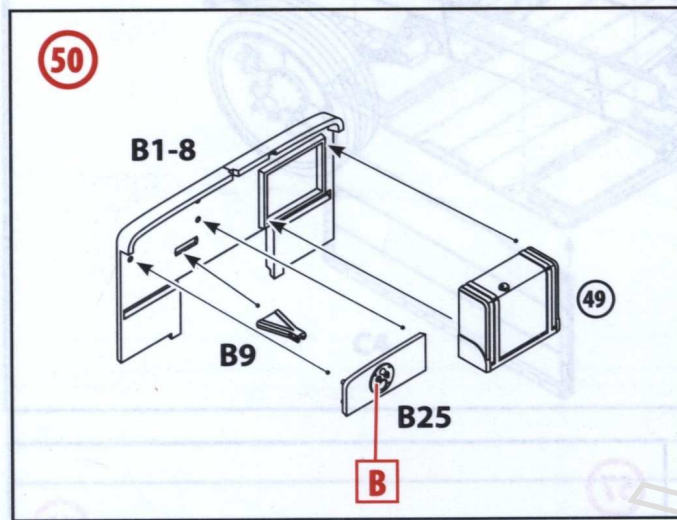
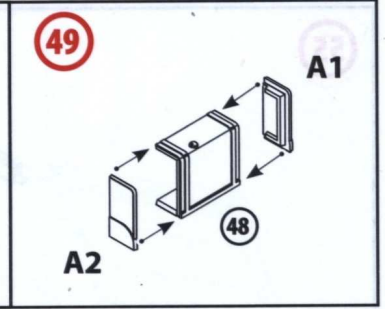
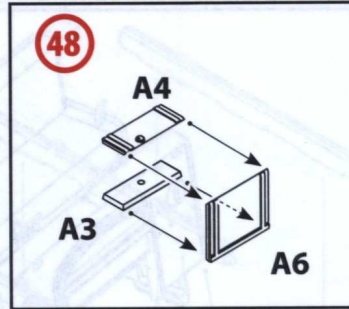
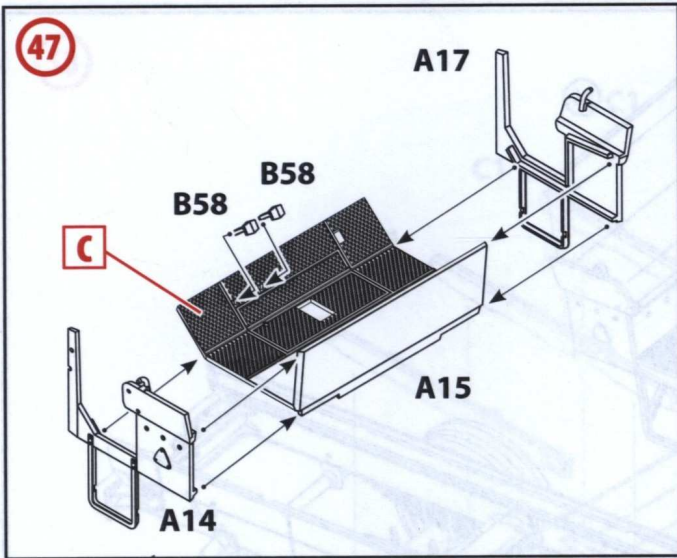

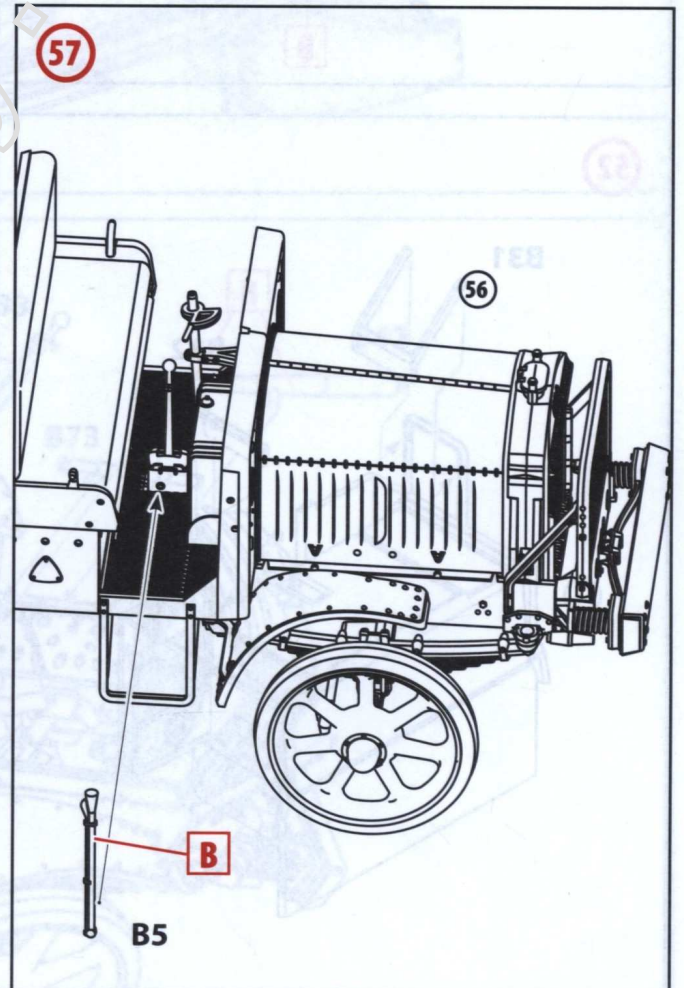
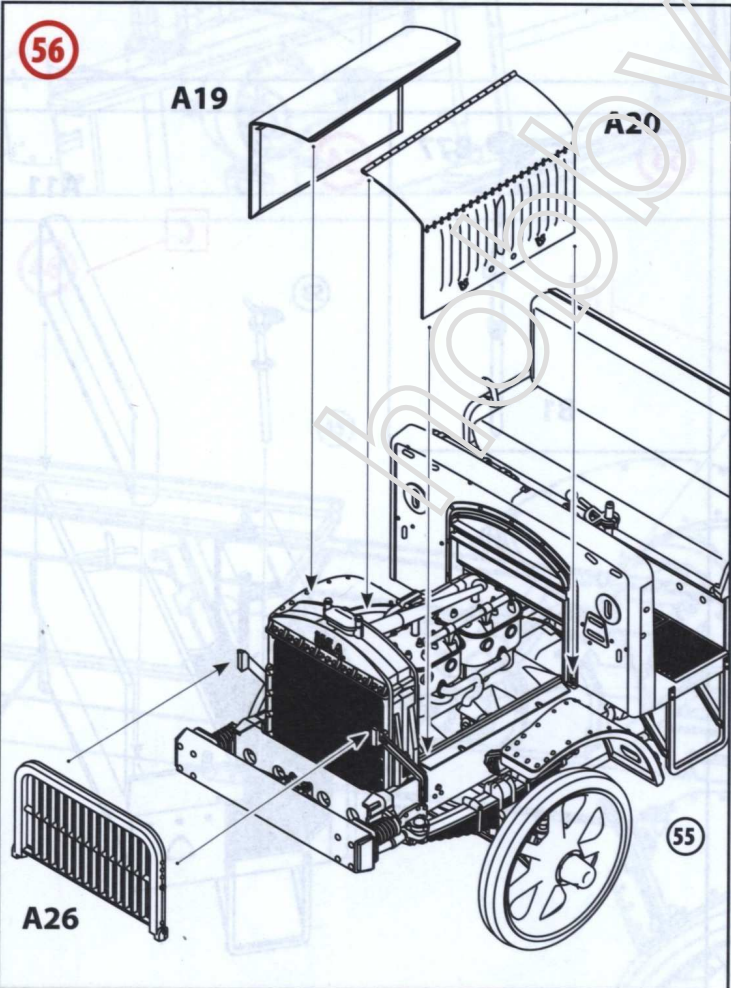
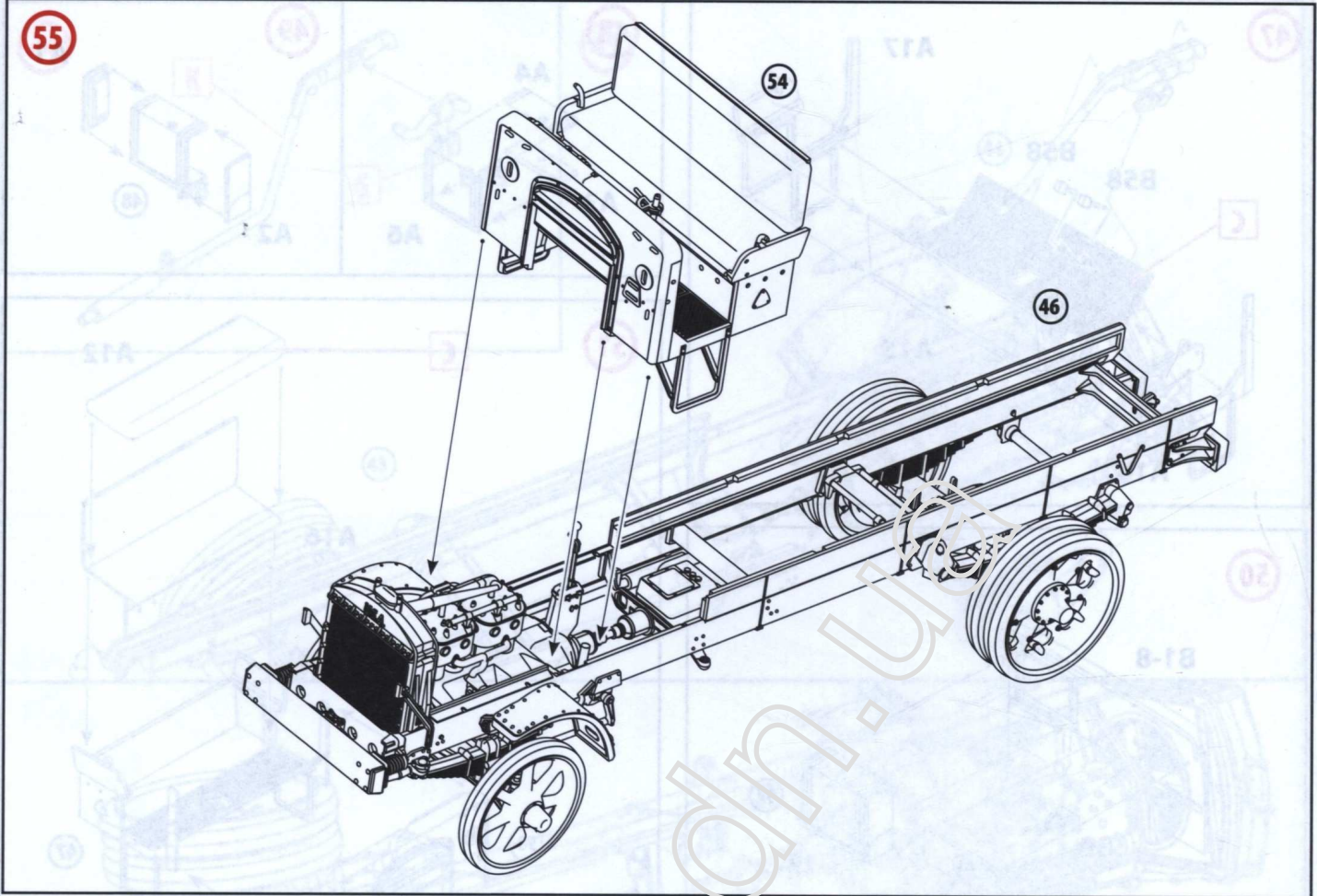

58

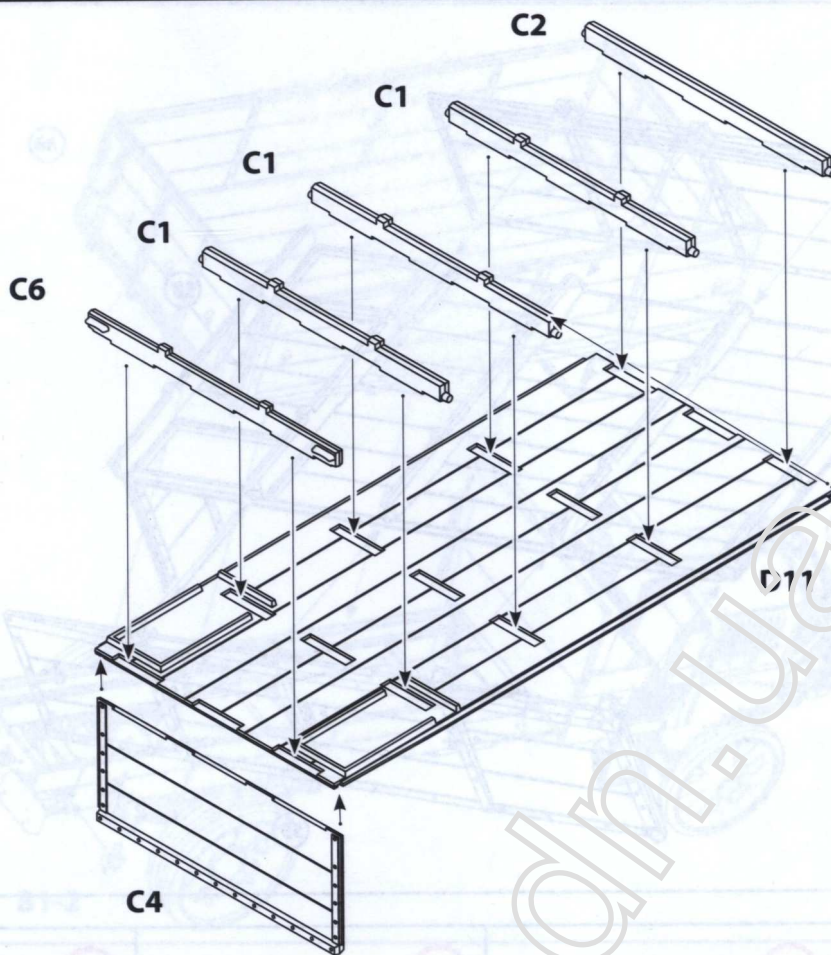

59

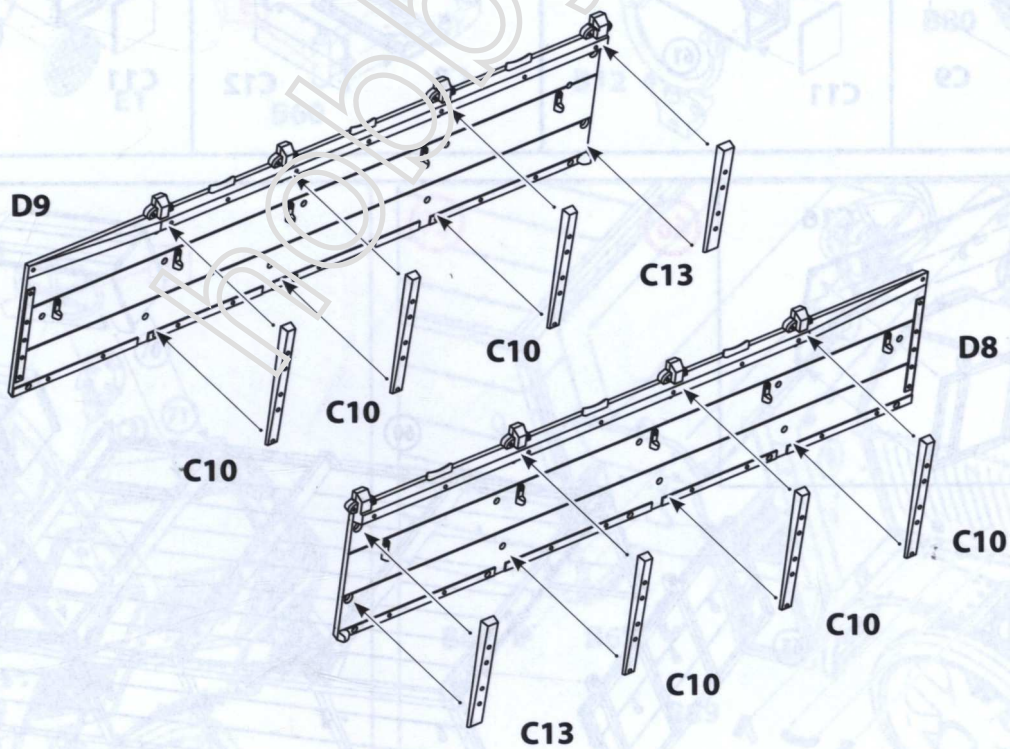

60

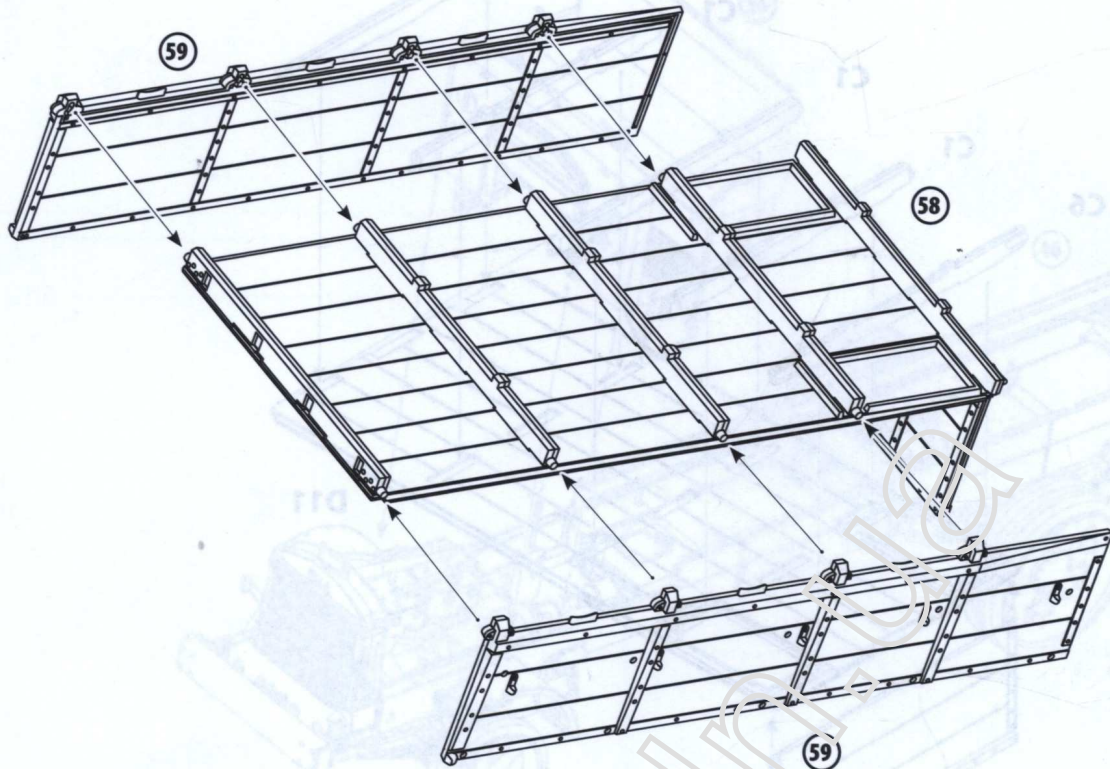

61

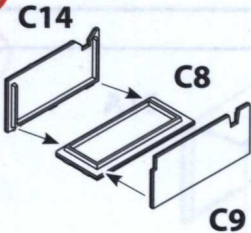

62

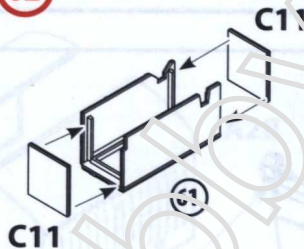

63

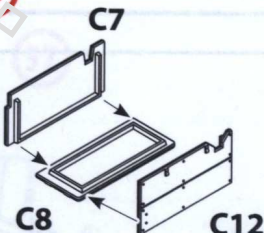

64

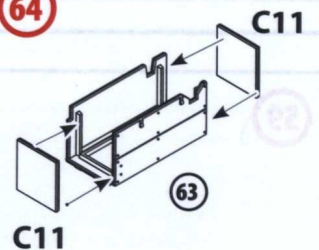

65

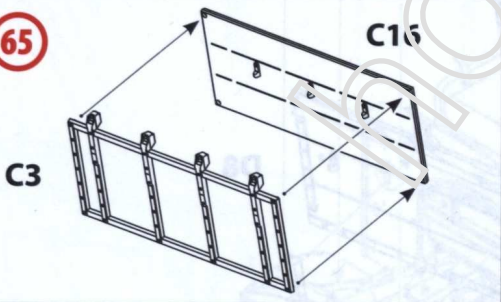

66

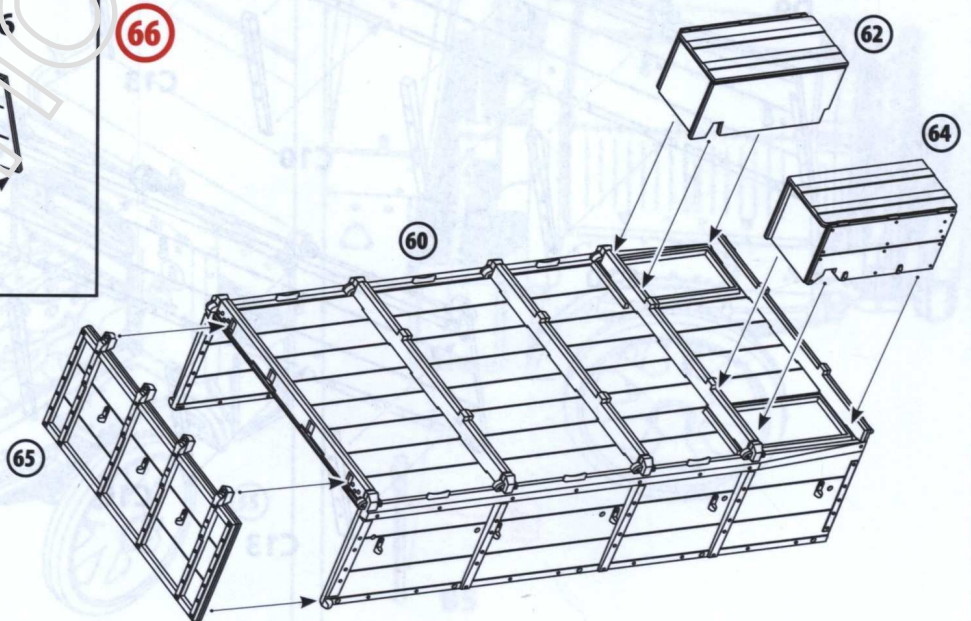

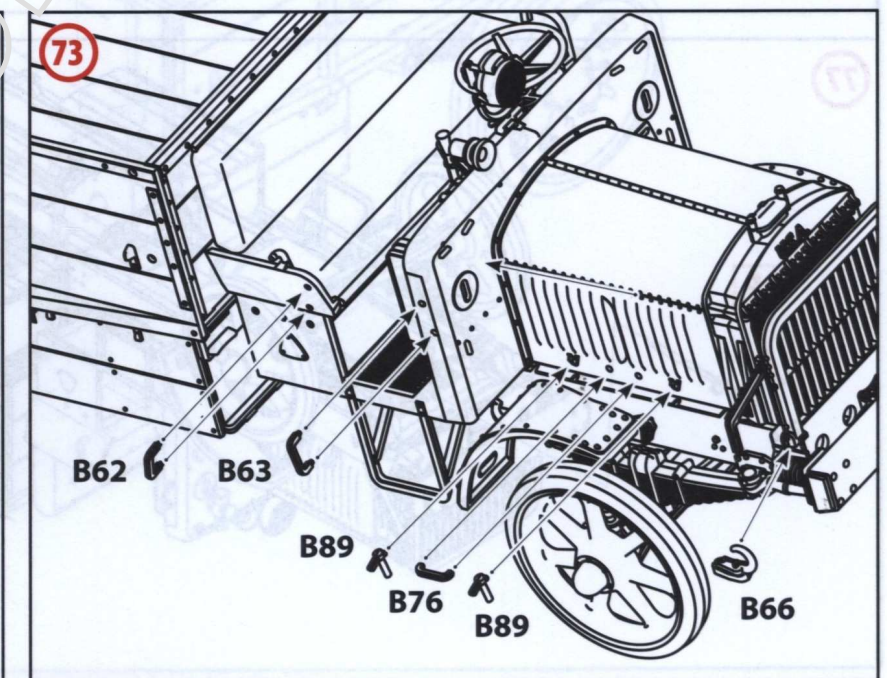
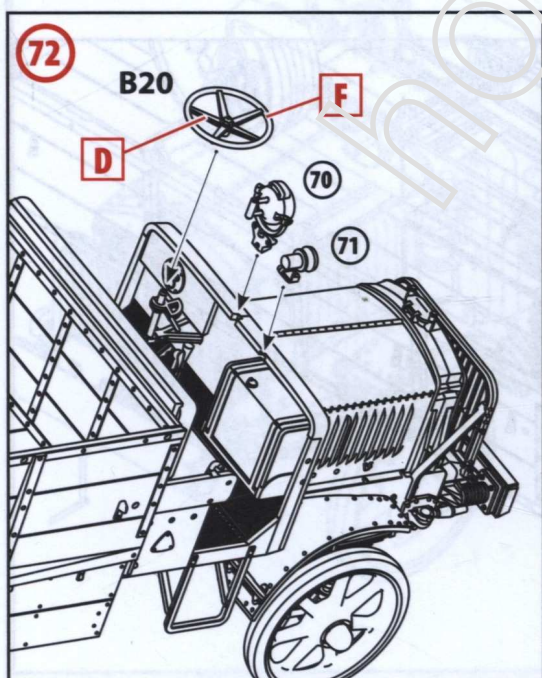
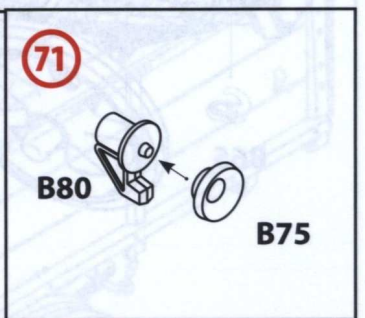
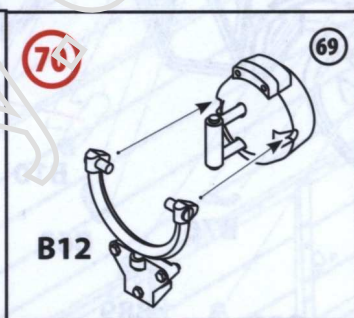
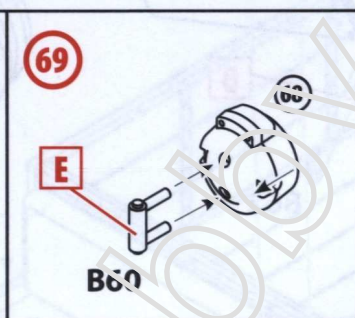
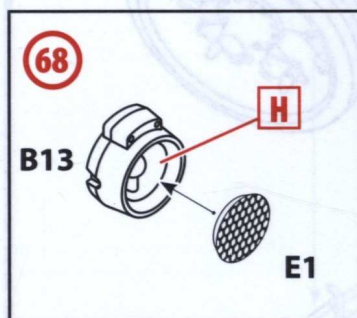
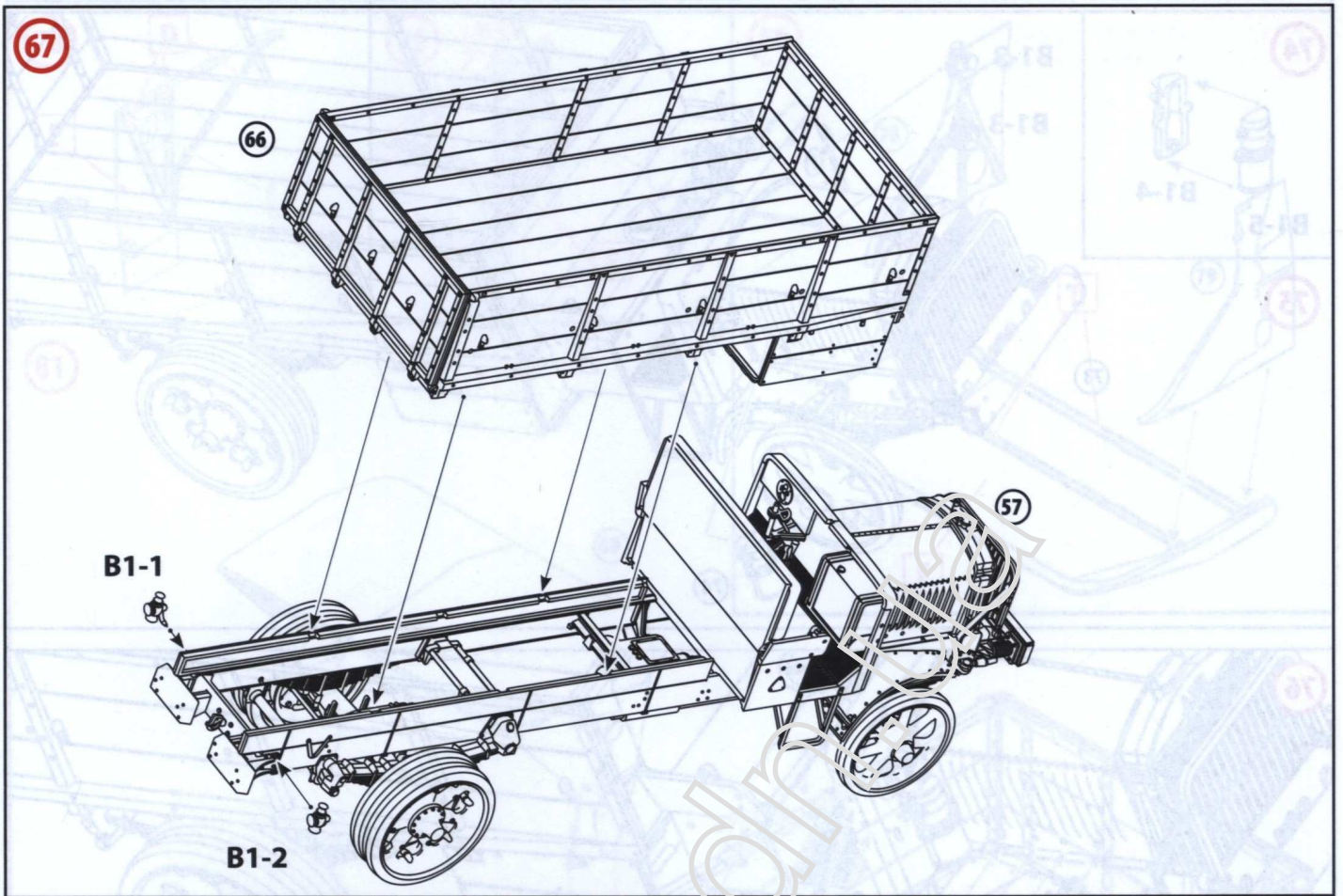

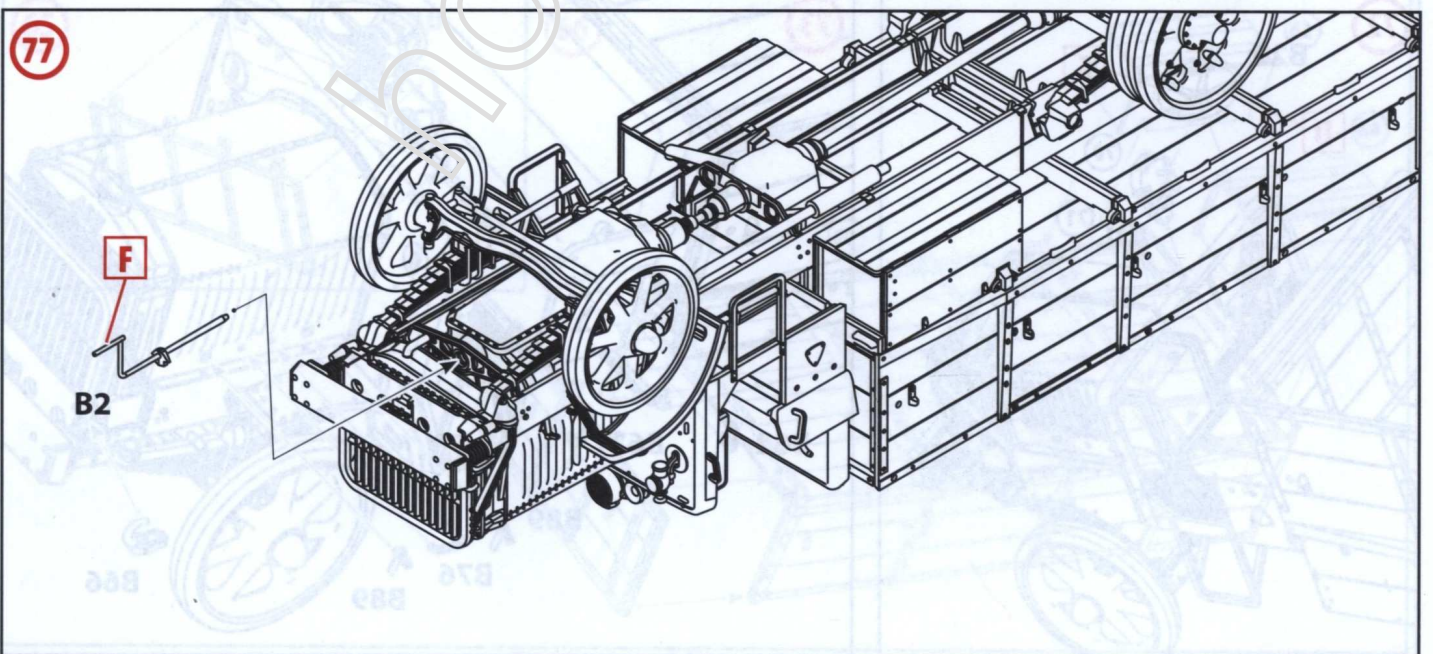
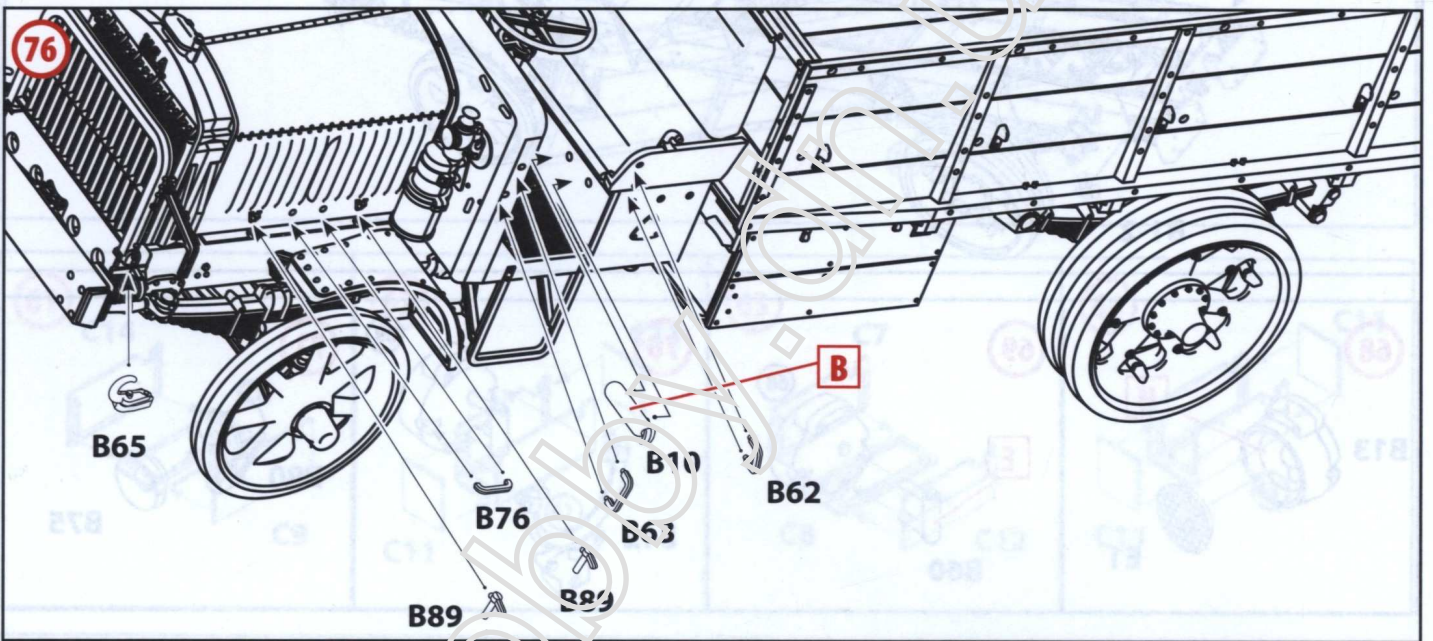
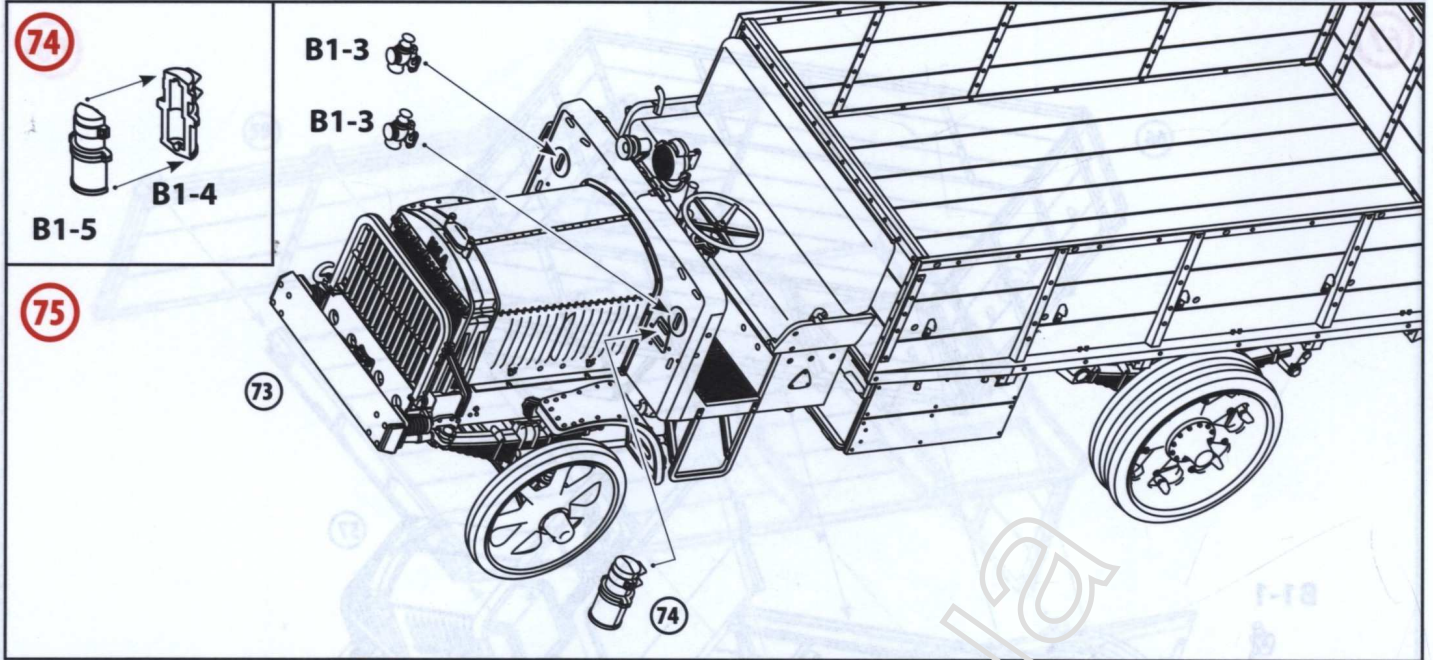

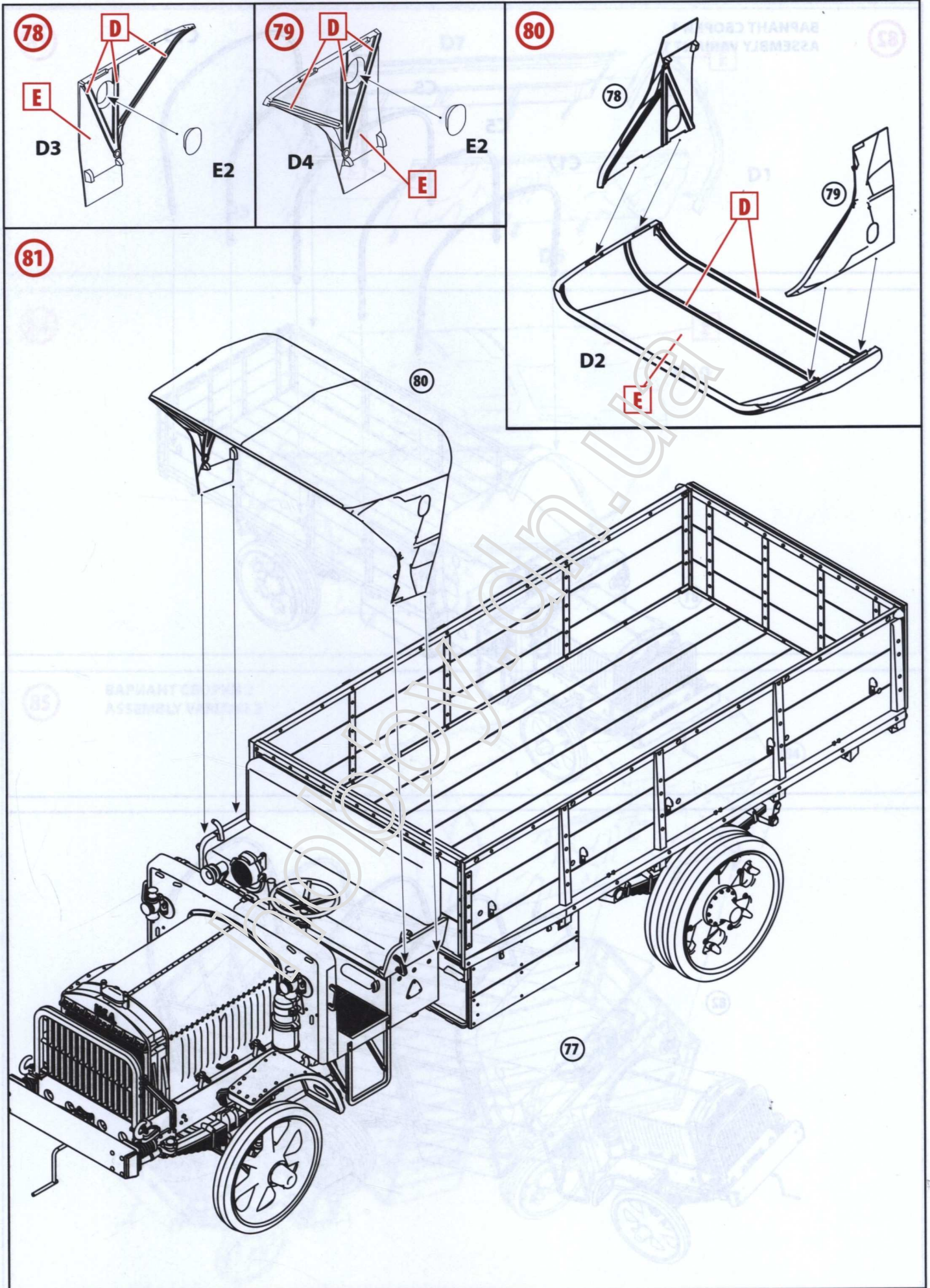

82

ВАРИАНТ СБОРКИ 1
ASSEMBLY VARIANT 1

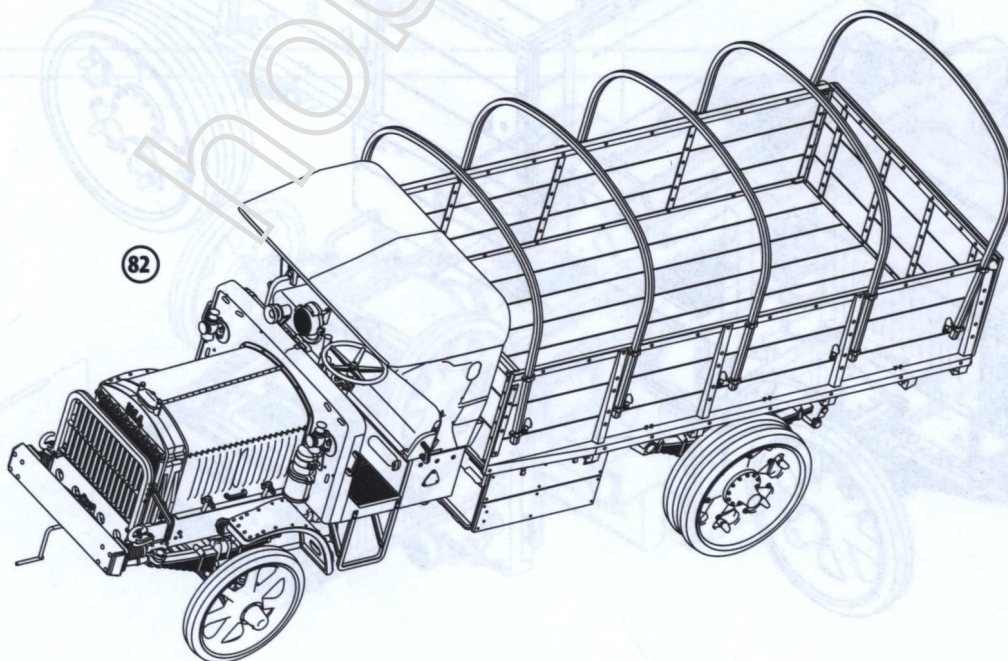
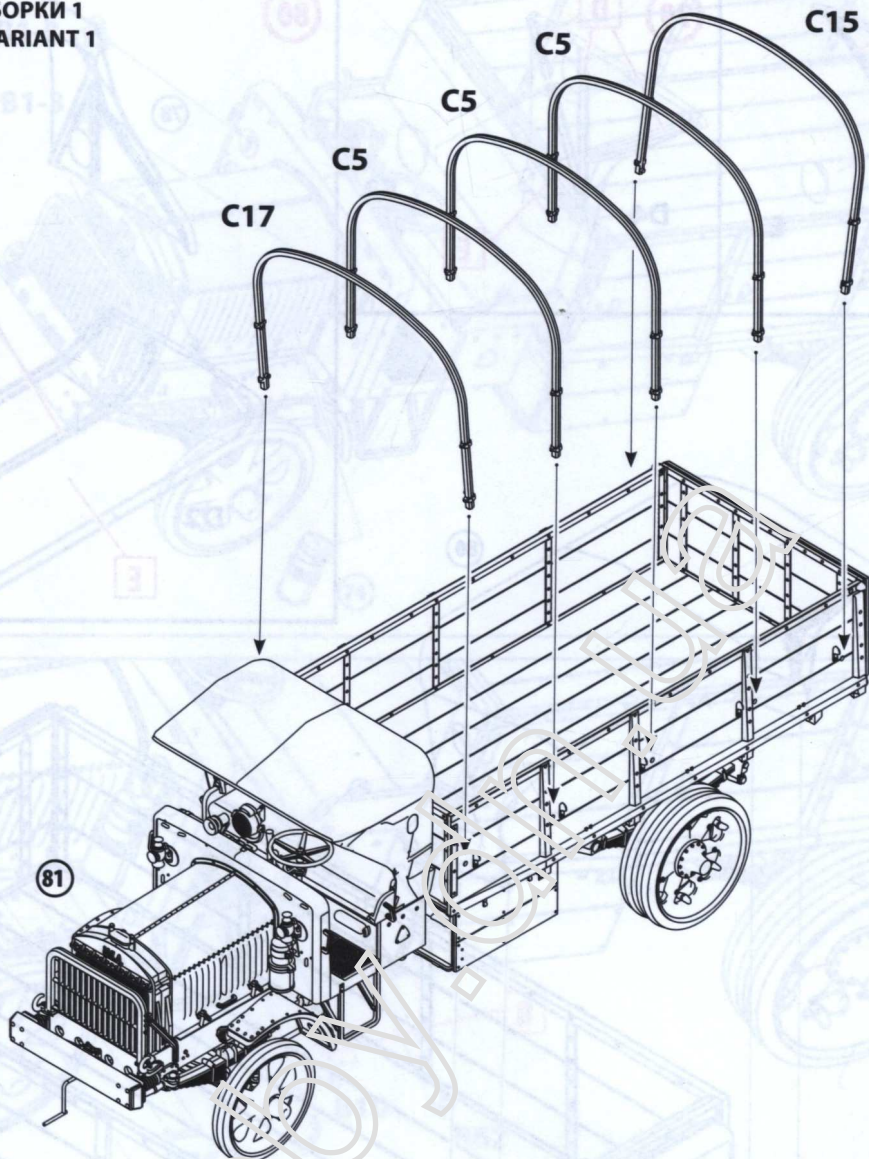

83

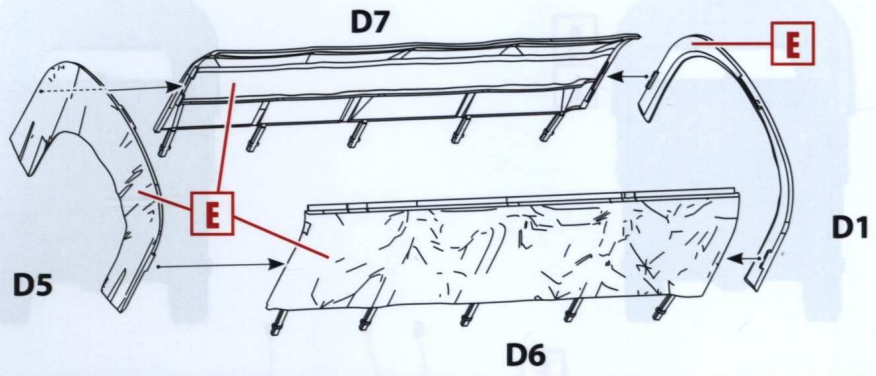

84

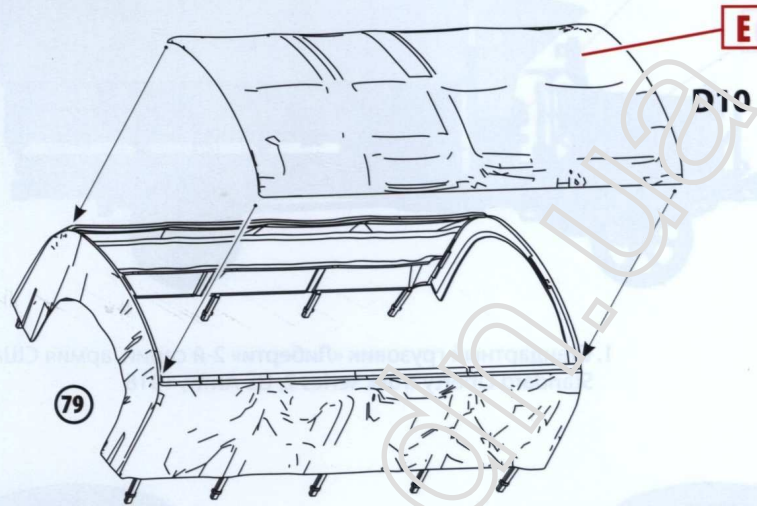

85

ВАРИАНТ СБОРКИ 2
ASSEMBLY VARIANT 2

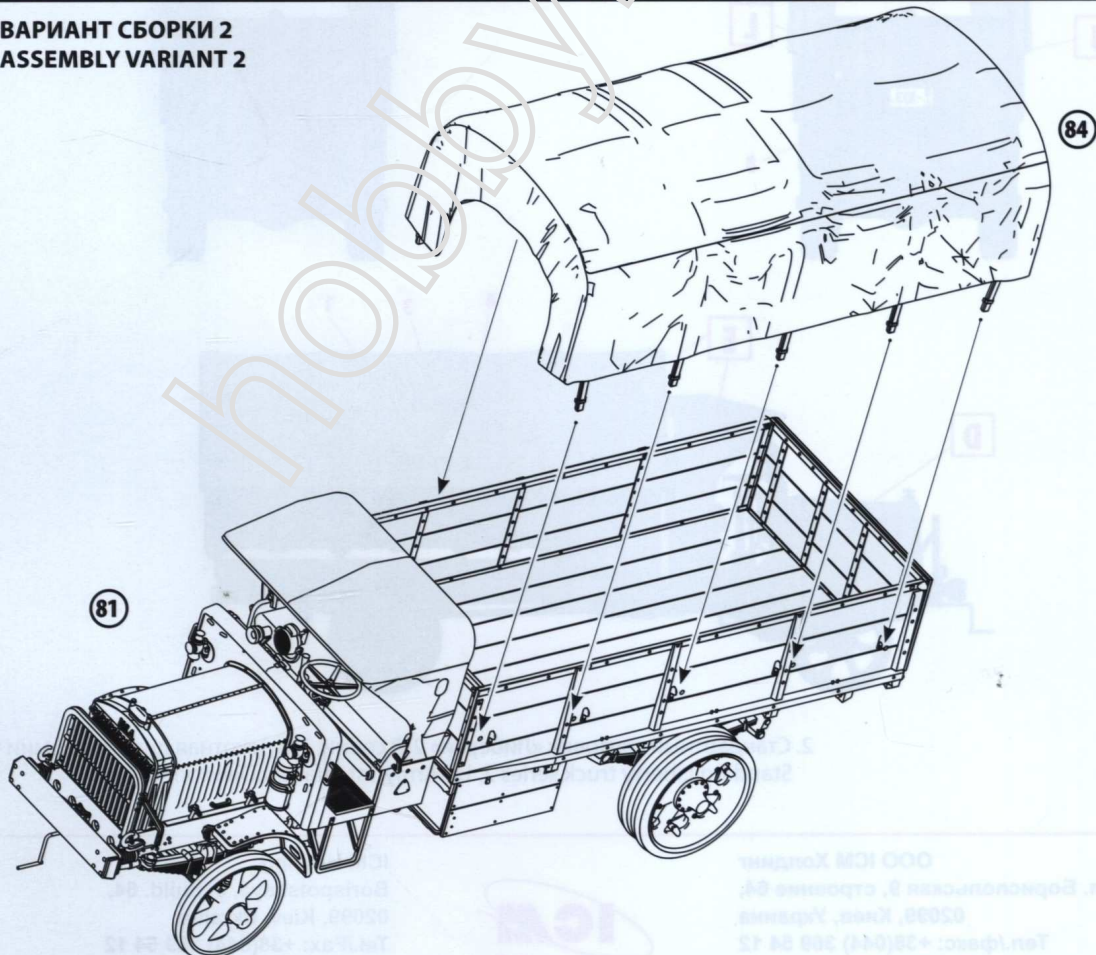

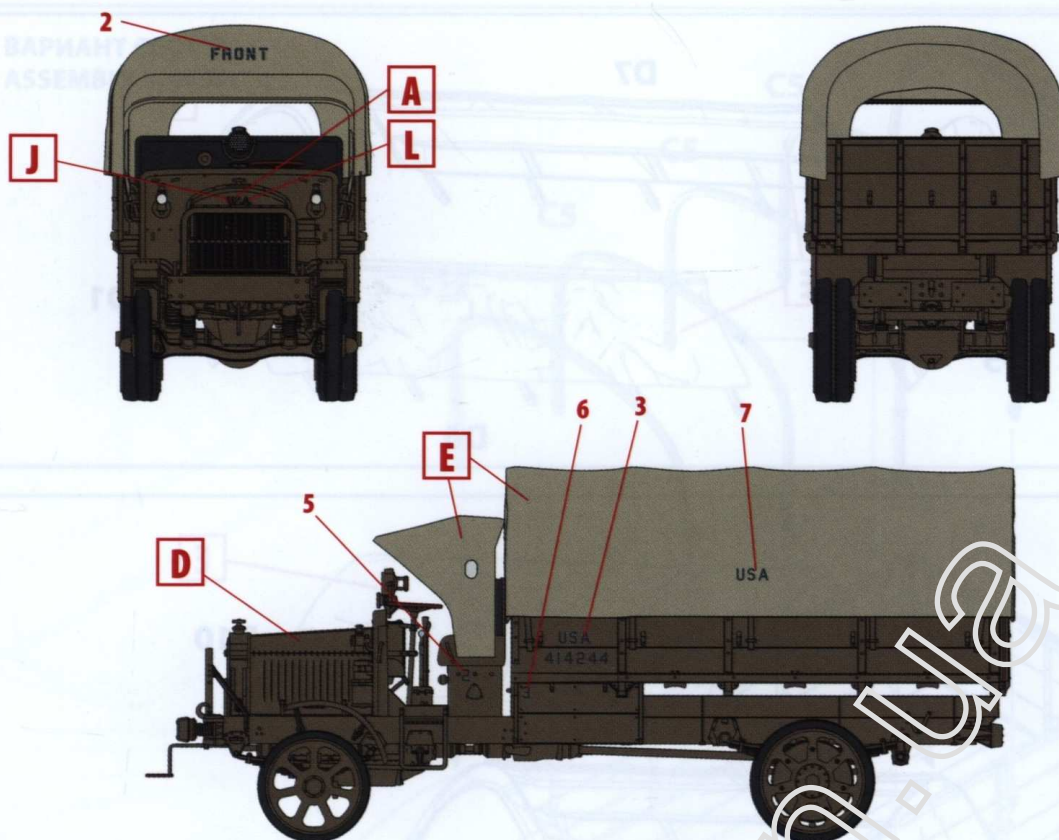

1. Стандартный грузовик «Либерти» 2-й серии, армия США, 1918 г.
Standard Liberty truck series 2, US Army, 1918

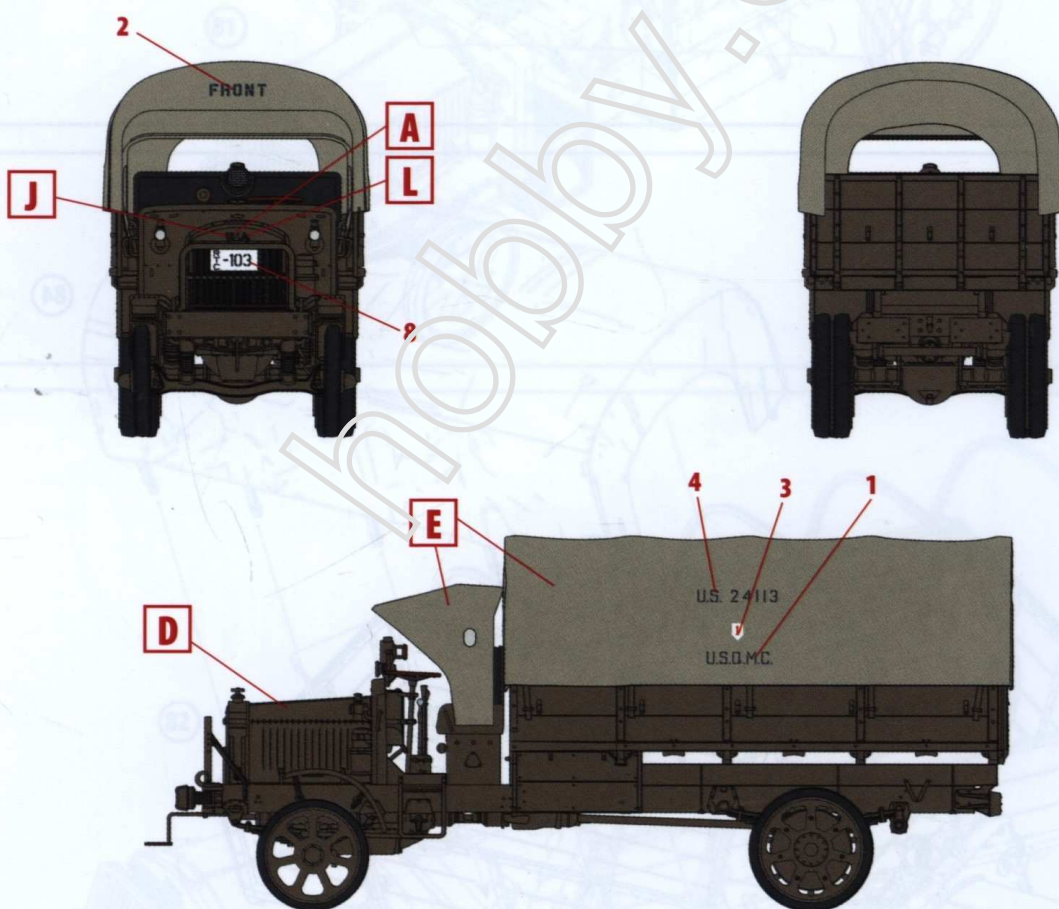

2. Стандартный грузовик «Либерти» 2-й серии, 1-я пехотная дивизия армии США, 1918 г.
Standard Liberty truck series 2, US Army 1st Infantry Division, 1918