



Модель Т 1917 г. LCP Автомобиль армии Австралии I MB

Одним из самых массовых и знаменитых в мировой истории был легковой автомобиль «Модель Т», выпускавшийся компанией Генри Форда. Эти автомобили широко использовались на фронтах Первой мировой войны. В частности, Австралийская конная дивизия имела в своем составе машины «Модель Т» производства британского филиала Форд с вооружением из пулеметов Lewis. Под названием LCP (легкие патрульные автомобили) они участвовали в боях в Египте и Палестине в 1917-1918 г.

Технические характеристики автомобиля «Модель Т» 1917 г. LCP

Число мест	2+4
Сухая масса, кг	1000
Длина, мм	3575
Ширина, мм	1690
Высота, мм	1645
База, мм	2540
Колея, передняя и задняя, мм	1420
Двигатель	«Форд», 4-цил., 2,9 л., 22,5 л.с.
Максимальная скорость, км/ч	70
Запас хода по шоссе, км	400
Вооружение	1-2x7,92 мм пулемета Lewis

ВНИМАНИЕ!

Перед сборкой внимательно прочитать руководство по монтажу. Каждая деталь пронумерована. Соблюдать последовательность монтажа. Необходимые резные инструменты: нож и напильник для зачистки деталей; резиновая лента, клейкая лента и скотч для сушки белизны для прижимания склеиваемых деталей. Детали из пластика очищать в растворе мягкого моющего средства и высушить на воздухе для того, чтобы краска и переводные картинки лучше прилипали. Перед приклеиванием проверить, подходят ли детали, клей наносить экономно. Хром и краску удалить с поверхностей склеивания. Небольшие детали окрасить перед тем, как они будут удалены из рамок. Краску необходимо хорошо просушить, только после этого продолжать сборку. Каждую соответствующую переводную картинку отдельно вырезать и прорезать на 20 секунд окунуть в теплую воду. На обозначенном месте картинку отделить от бумаги и прижать промокающей бумагой.

Model T 1917 LCP WWI Australian Army Car

One of the most numerous and famous cars in the world's history was the Model T produced by the Ford Motor Company. Those cars were widely used in fronts of WWI. In particular, the Australian Mounted Division had some British Ford production Model T cars with Lewis machine guns armament. Those vehicles called LCP (Light Car Patrol) saw combat in Egypt and Palestine in 1917-1918.

Technical Specifications of Model T 1917 LCP

Seats	2+4
Empty weight, kg	1000
Length, mm	3575
Width, mm	1690
Height, mm	1645
Wheel base, mm	2540
Track, front & rear, mm	1420
Engine	Ford, 4 cyl., 2,9 l, 22,5 hp
Max. Speed, km/h	70
Range, km	400
Armament	1-2x7,92 mm Lewis machine guns

CAUTION!

Read the instructions thoroughly prior to assembly. Each component is numbered. Adhere to specified sequence of assembly. Tools required: knife and file for removal of components from frame; rubber bond, adhesive tape and clothes pegs for clamping components together after applying adhesive. Clean plastic components in a mild detergent solution and allow to air-dry so that paint and transfers adhere better. Prior to applying adhesive, check to see whether the components fit together; apply adhesive sparingly. Remove chrome and paint from the contact surfaces. Paint small components before removing them from the frame. Allow paint to dry well, and only then continue to assemble. Cut out each transfer individually and immerse in warm water for approx. 20 seconds. Slide transfer off paper and into designated position, then press on with blotting paper.

ИСПОЛЗУЕМЫЕ КРАСКИ / USED COLORS:

	Revell	Tamiya		
A	105	XF2	Белый, матовый	Flat White
B	107	X1	Черный, глянцевый	Gloss Black
C	302	X18	Черный, полуматовый	Semigloss Black
D	165	XF58	Оливково-зеленый, мат.	Olive Green
E	186	XF49	Хаки, матовый	Khaki
F	189	XF78	Дерево	Wood

	Revell	Tamiya		
G	191	X32	Сталь	Steel
H	190	X11	Серебристый	Chrome Silver
J	731	X27	Красный, прозрачный	Clear Red
K	183	XF84	Ржавчина	Rust
L	116	XF59	Песочный, матовый	Sand

01 СТАДИЯ СБОРКИ
ASSEMBLY STEP

03 СБОРОЧНАЯ ЕДИНИЦА
ASSEMBLY UNIT

? ПРОИЗВОЛЬНЫЙ ВЫБОР
OPTIONAL

A ИСПОЛЗУЕМАЯ КРАСКА
USED COLOR

■ ПРИ СБОРКЕ НЕ ИСПОЛЗУЕТСЯ
PARTS NOT FOR USE

x2 СДЕЛАТЬ ДВЕ ДЕТАЛИ
MAKE 2 PCS

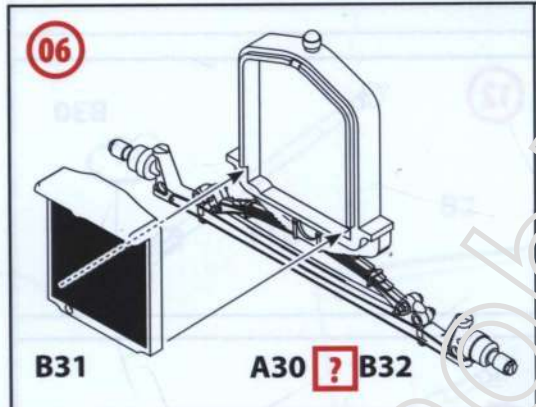
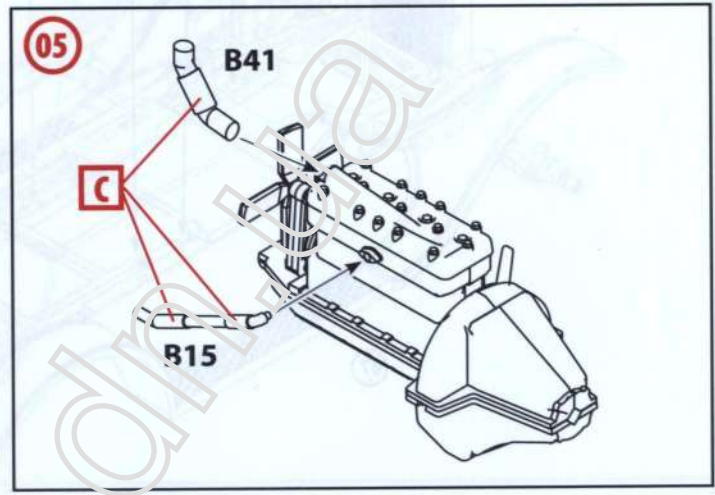
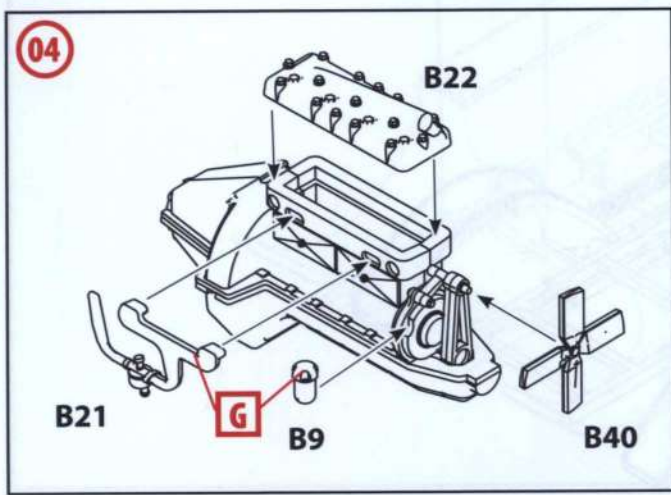
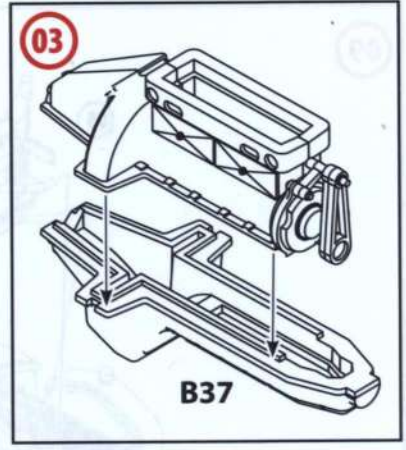
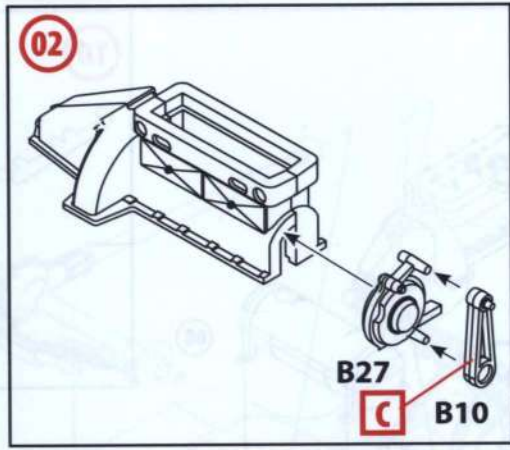
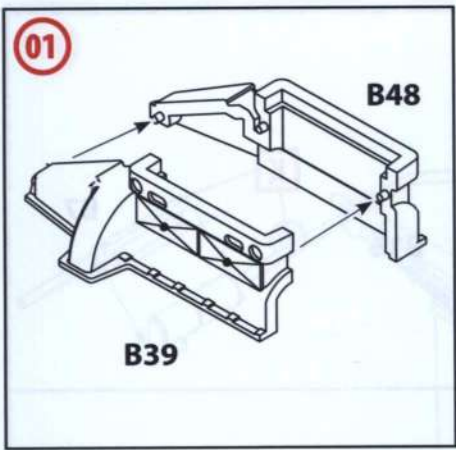

B ВСЕ ДЕТАЛИ ШАССИ, КРОМЕ ОБОЗНАЧЕННЫХ ОТДЕЛЬНО
 ALL CHASSIS DETAILS EXCEPT MARKED SEPARATLY

09

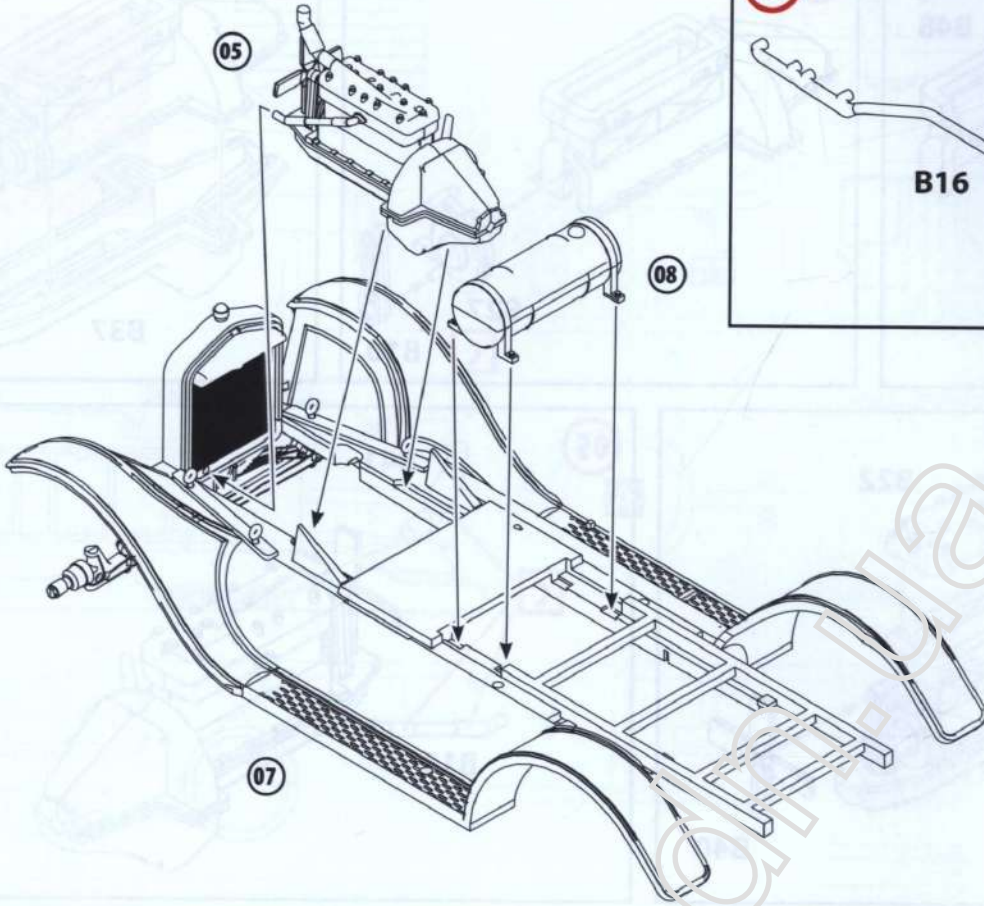

10

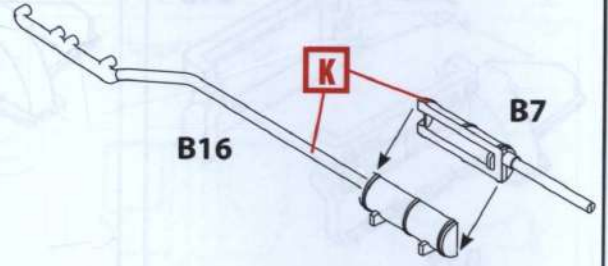

11

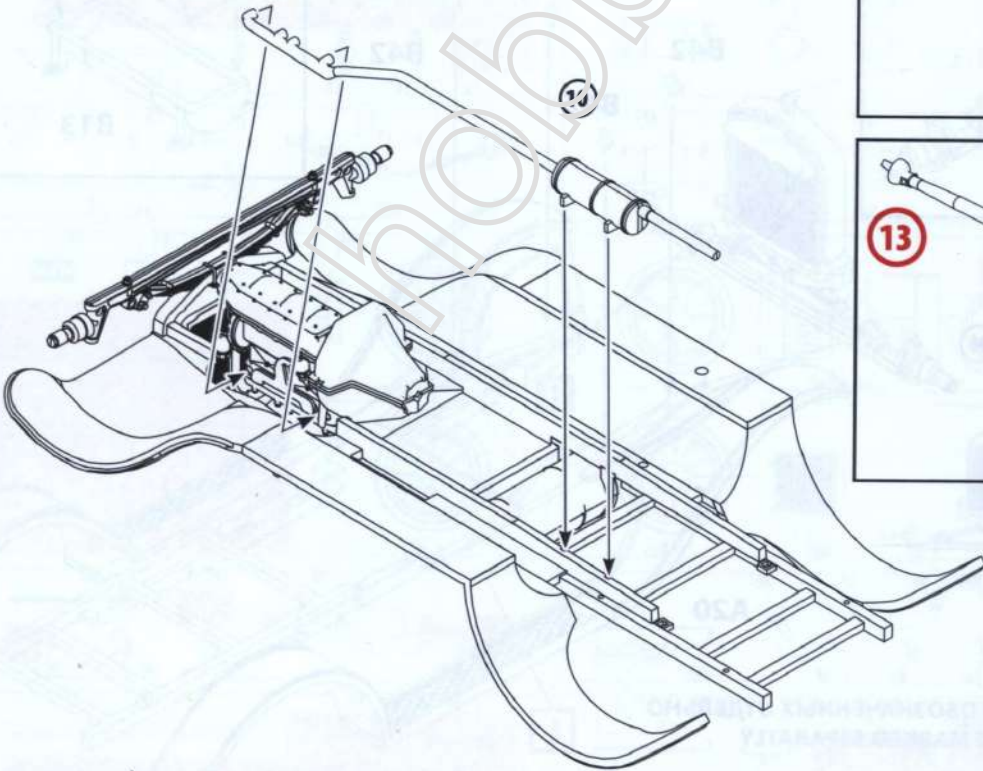

12

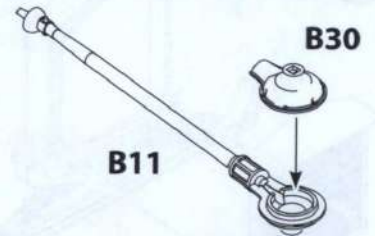

13

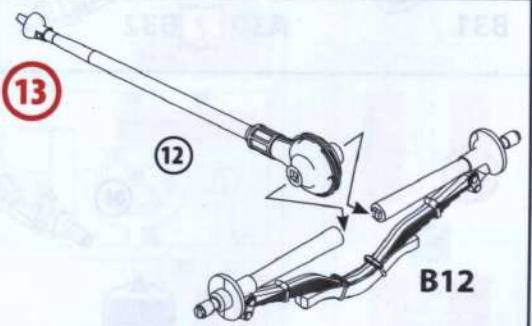

14

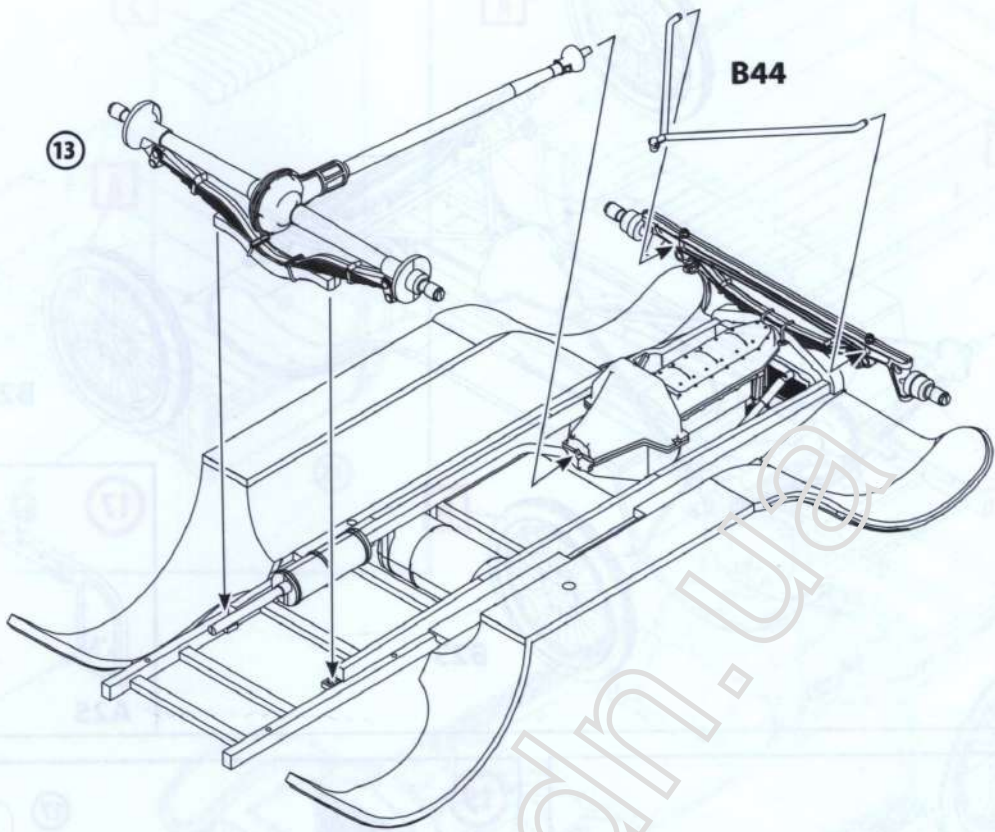

15

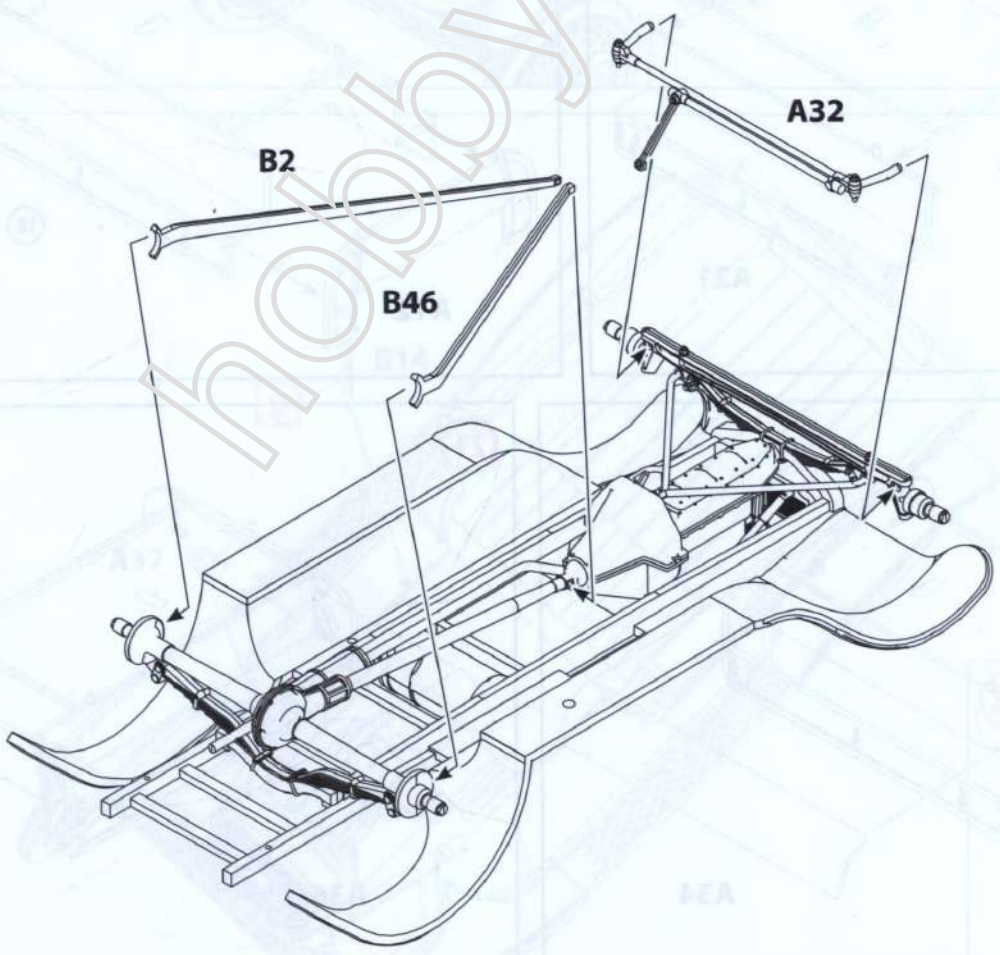

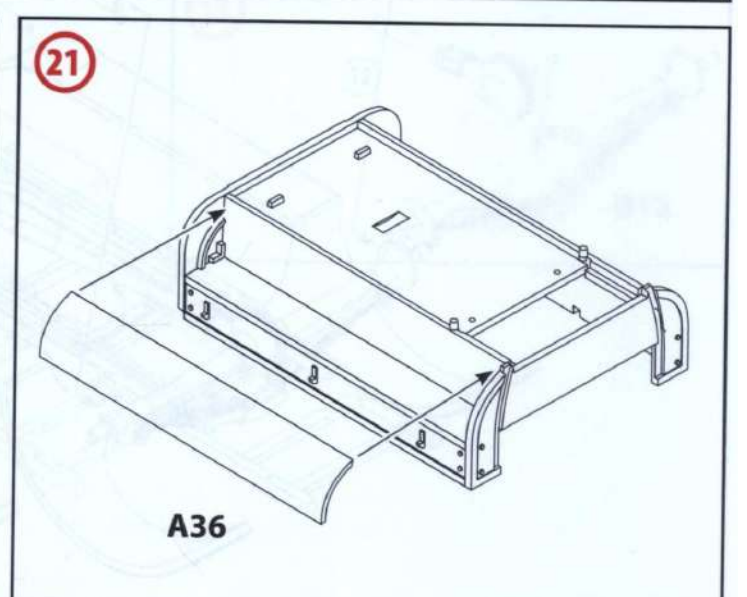
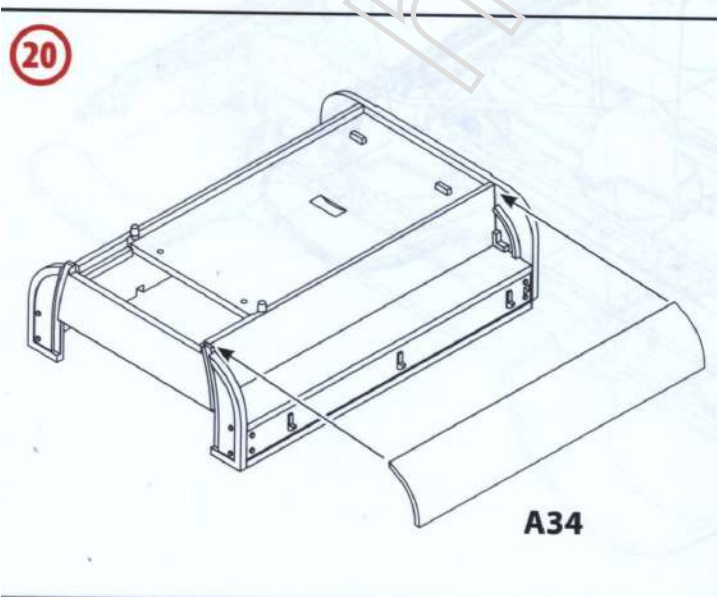
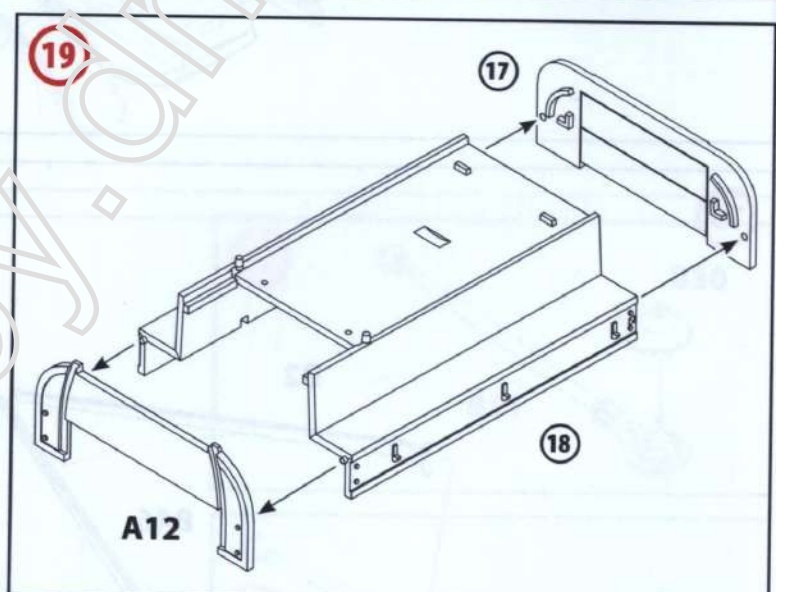
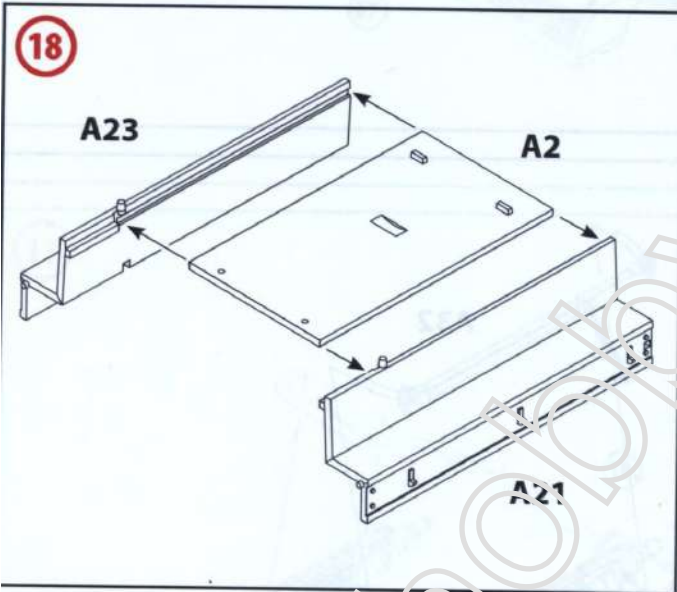
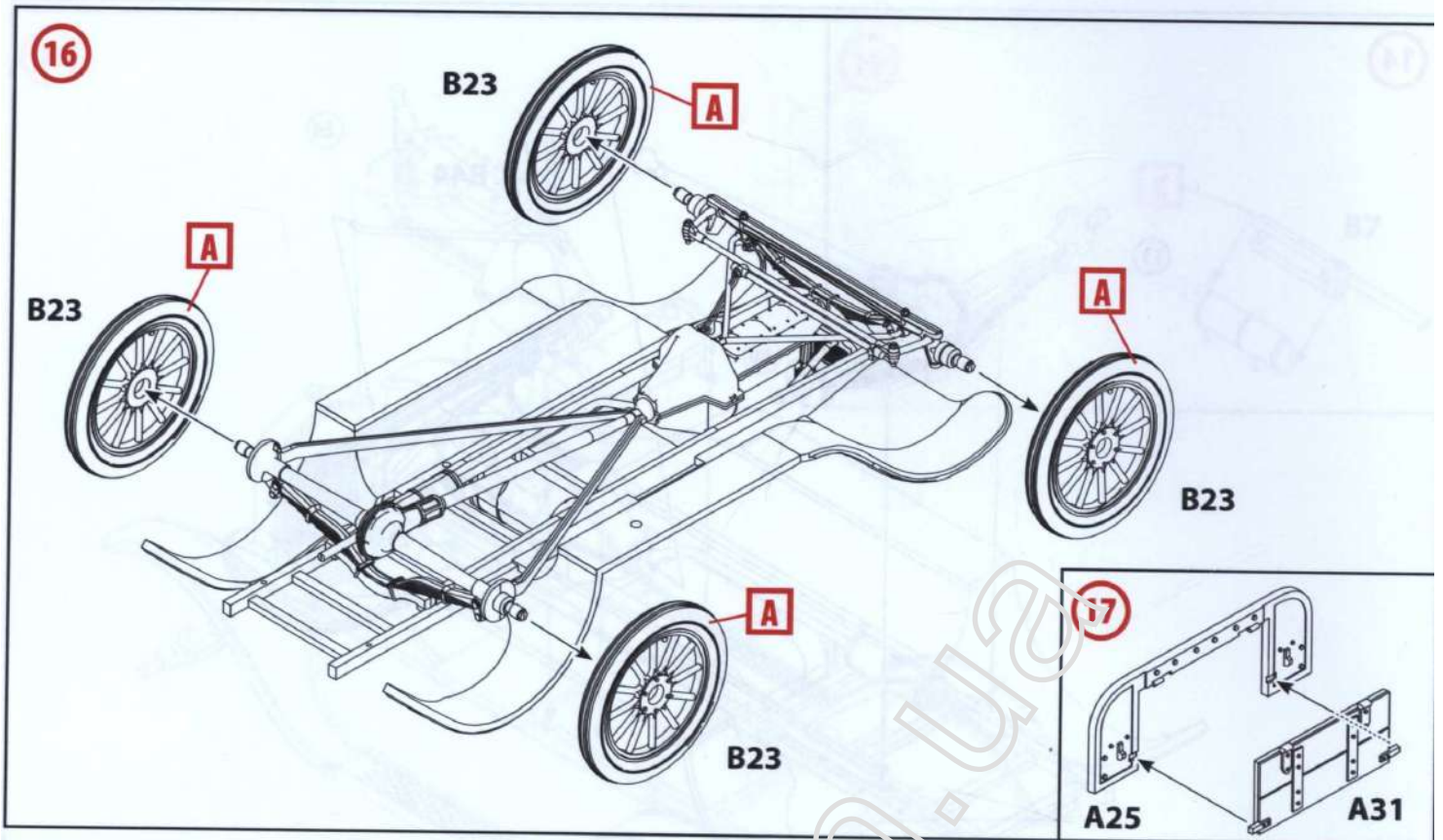

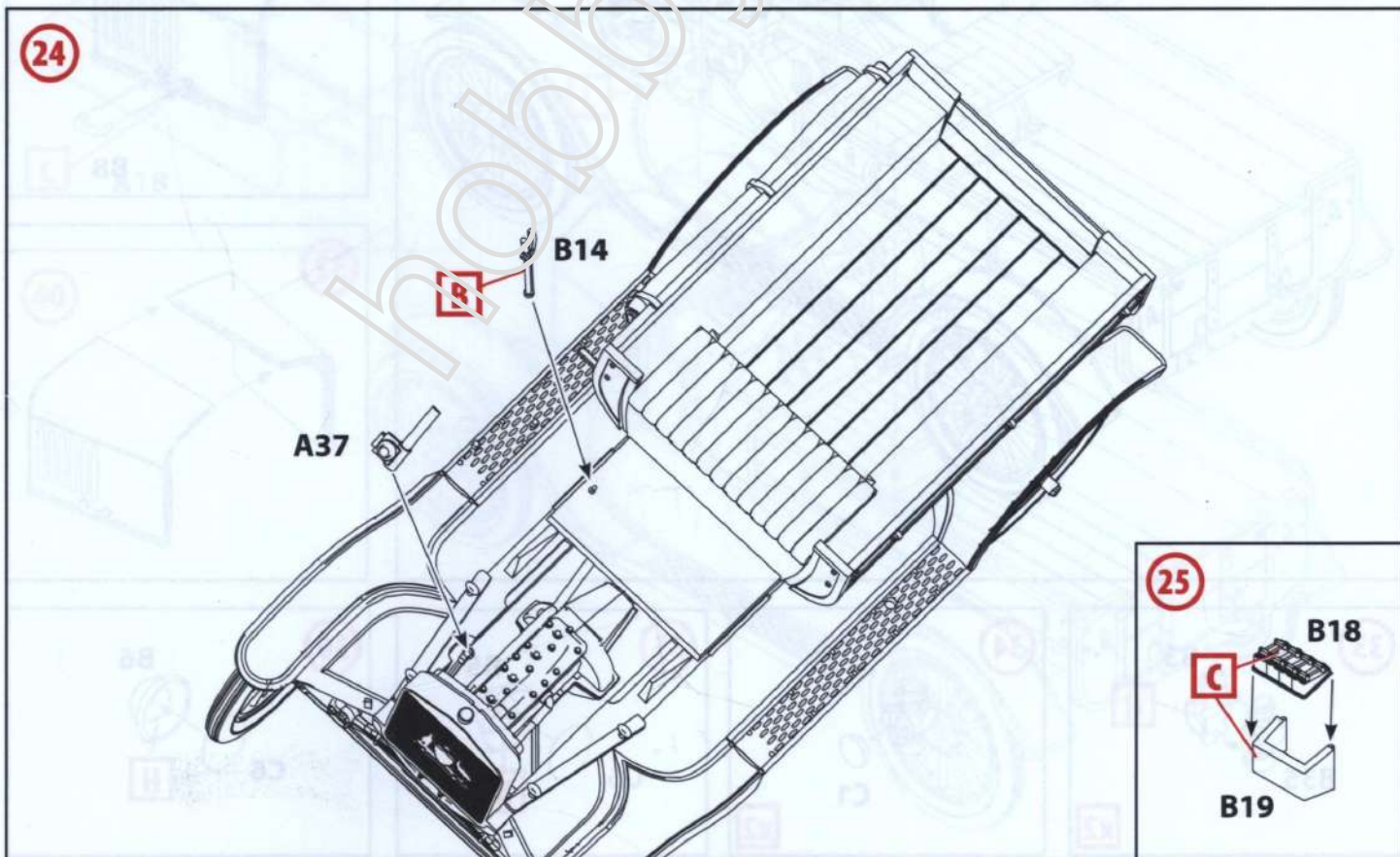
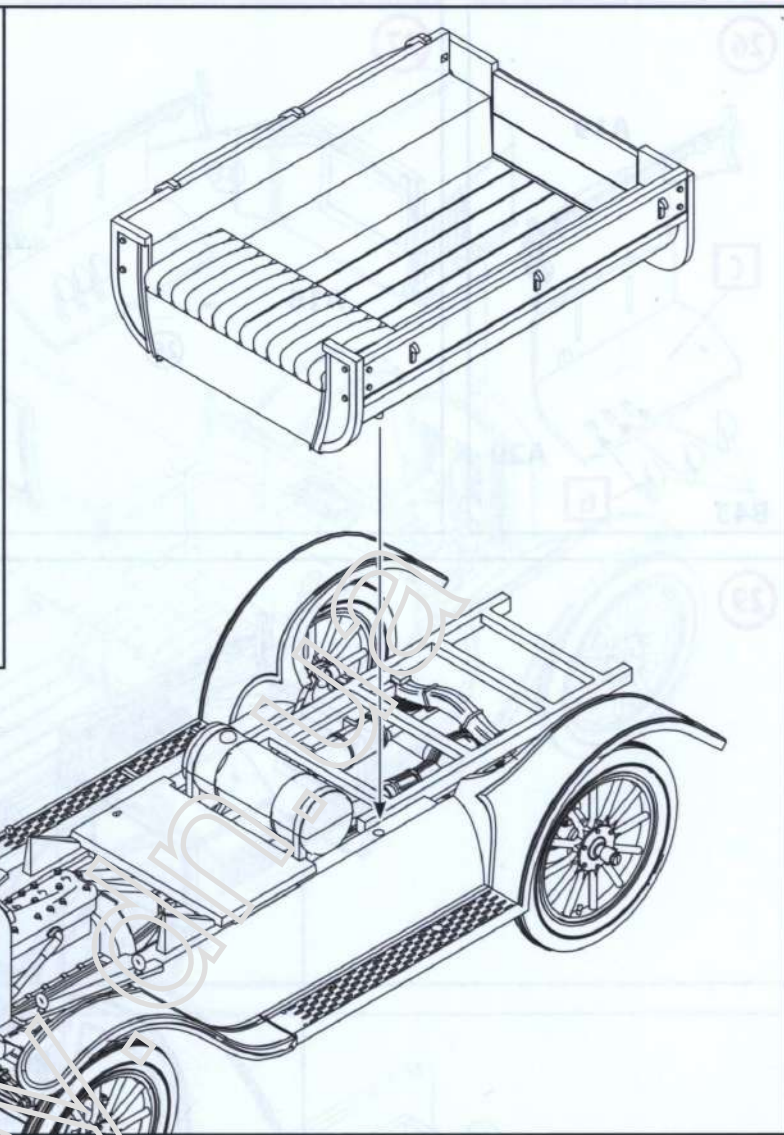
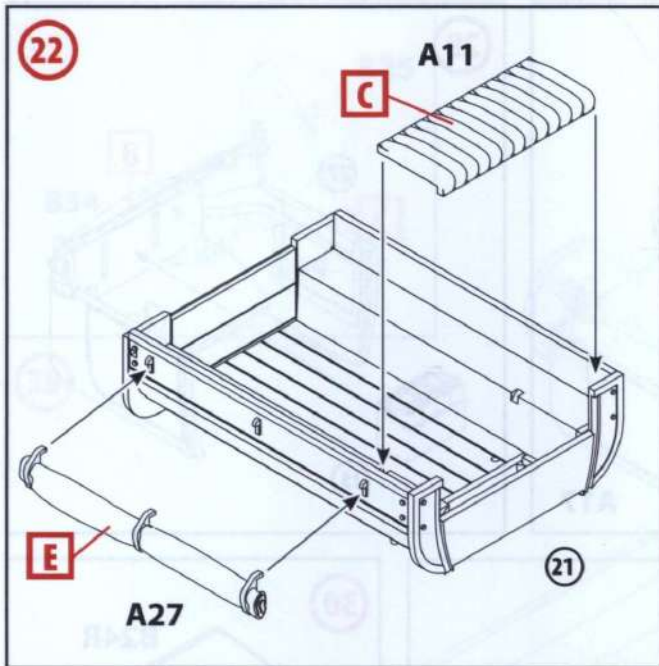

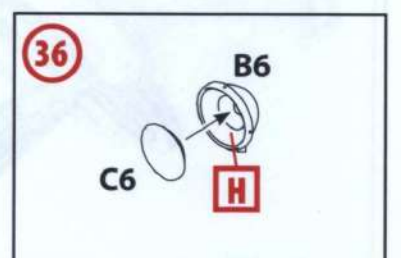
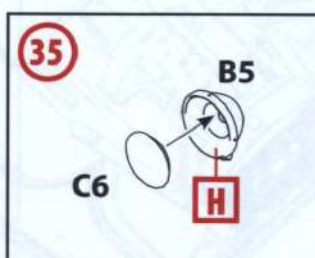
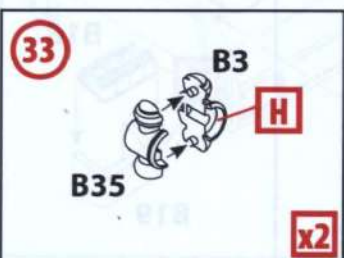
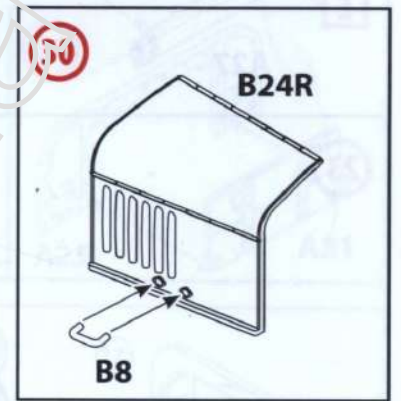
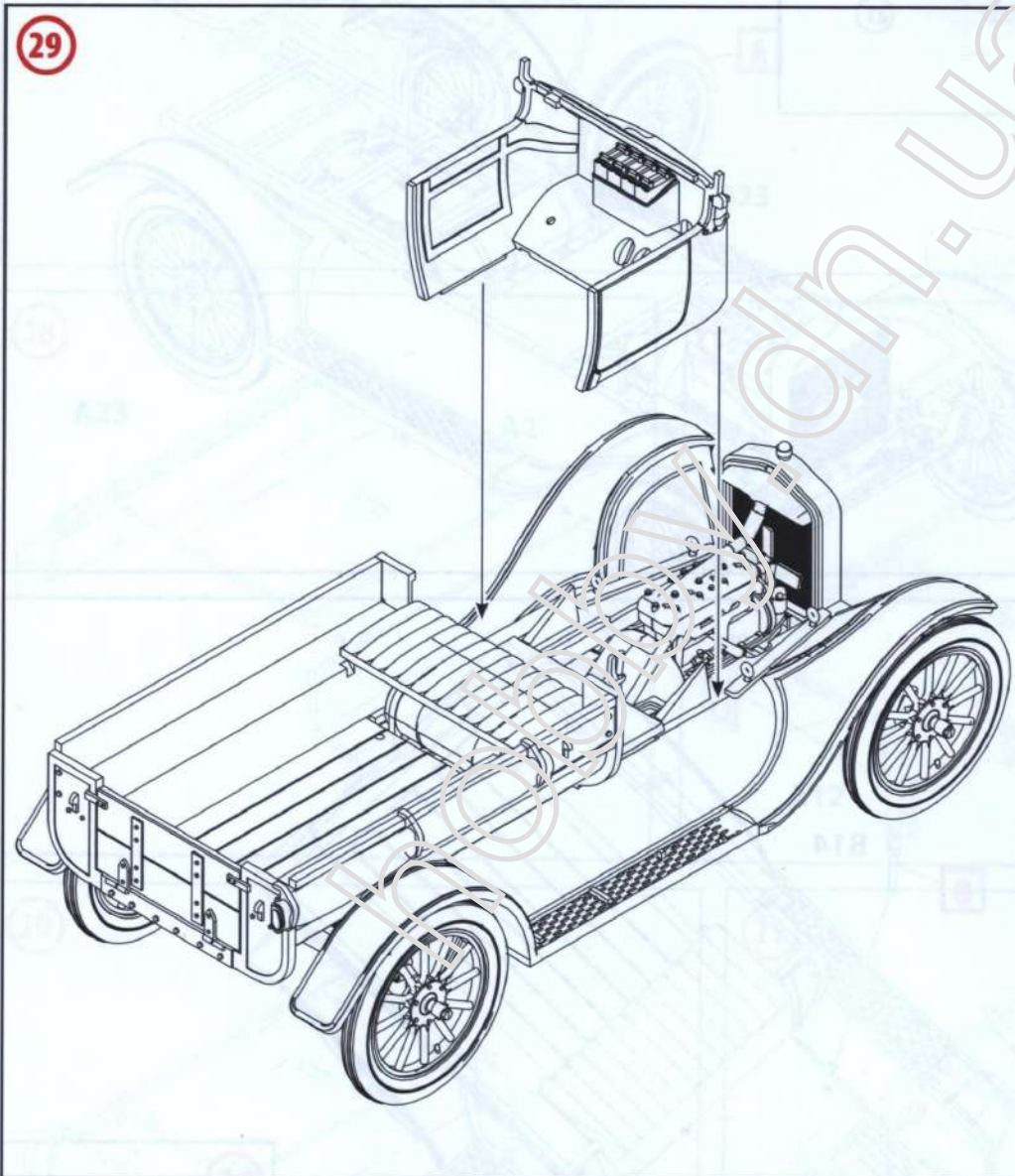
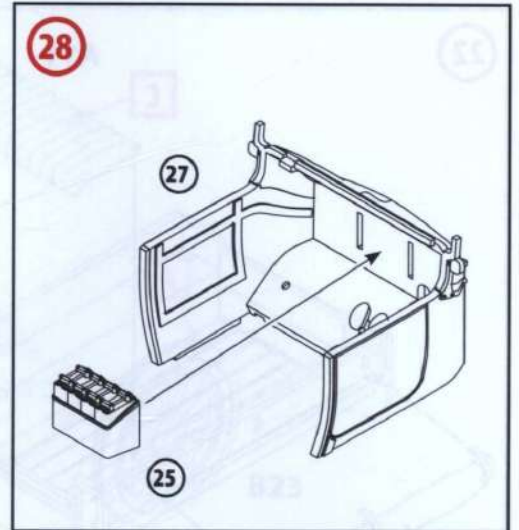
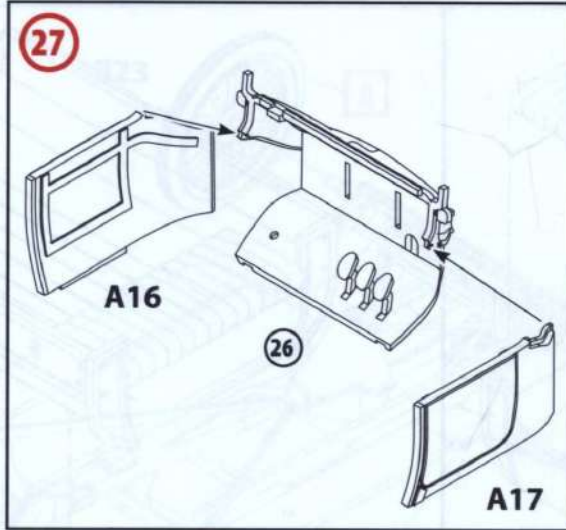
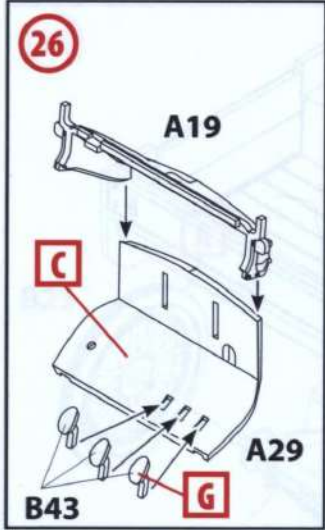

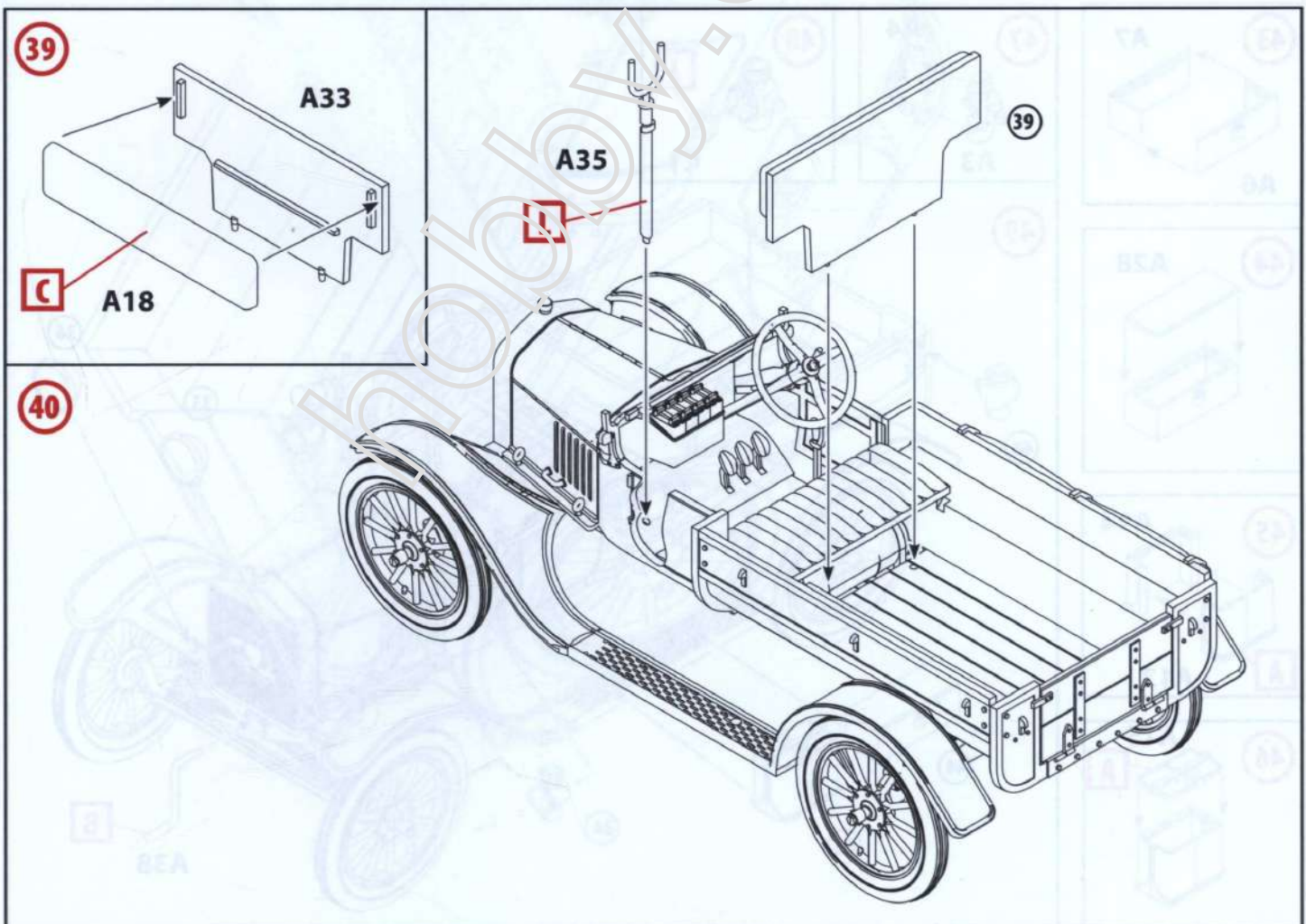
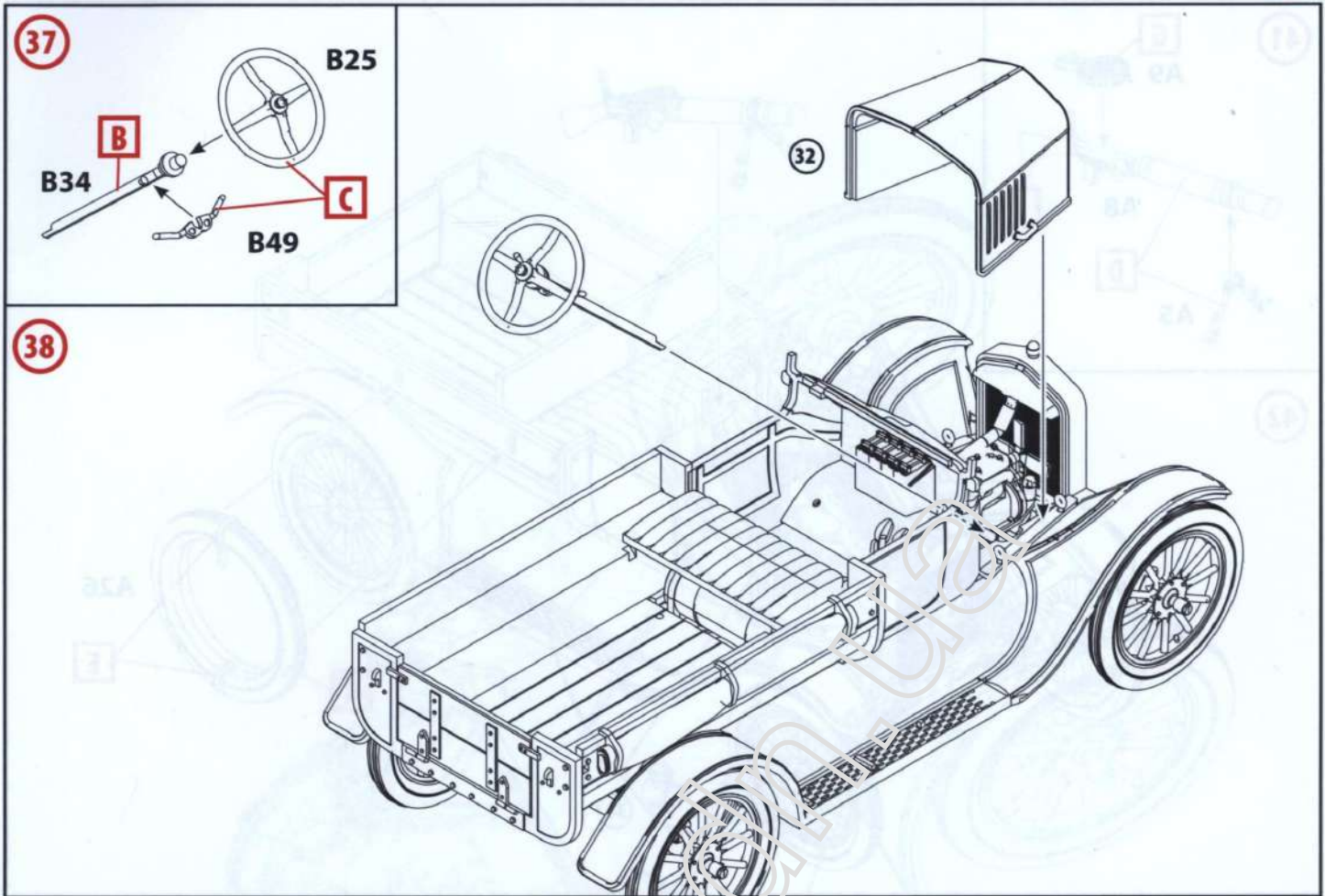

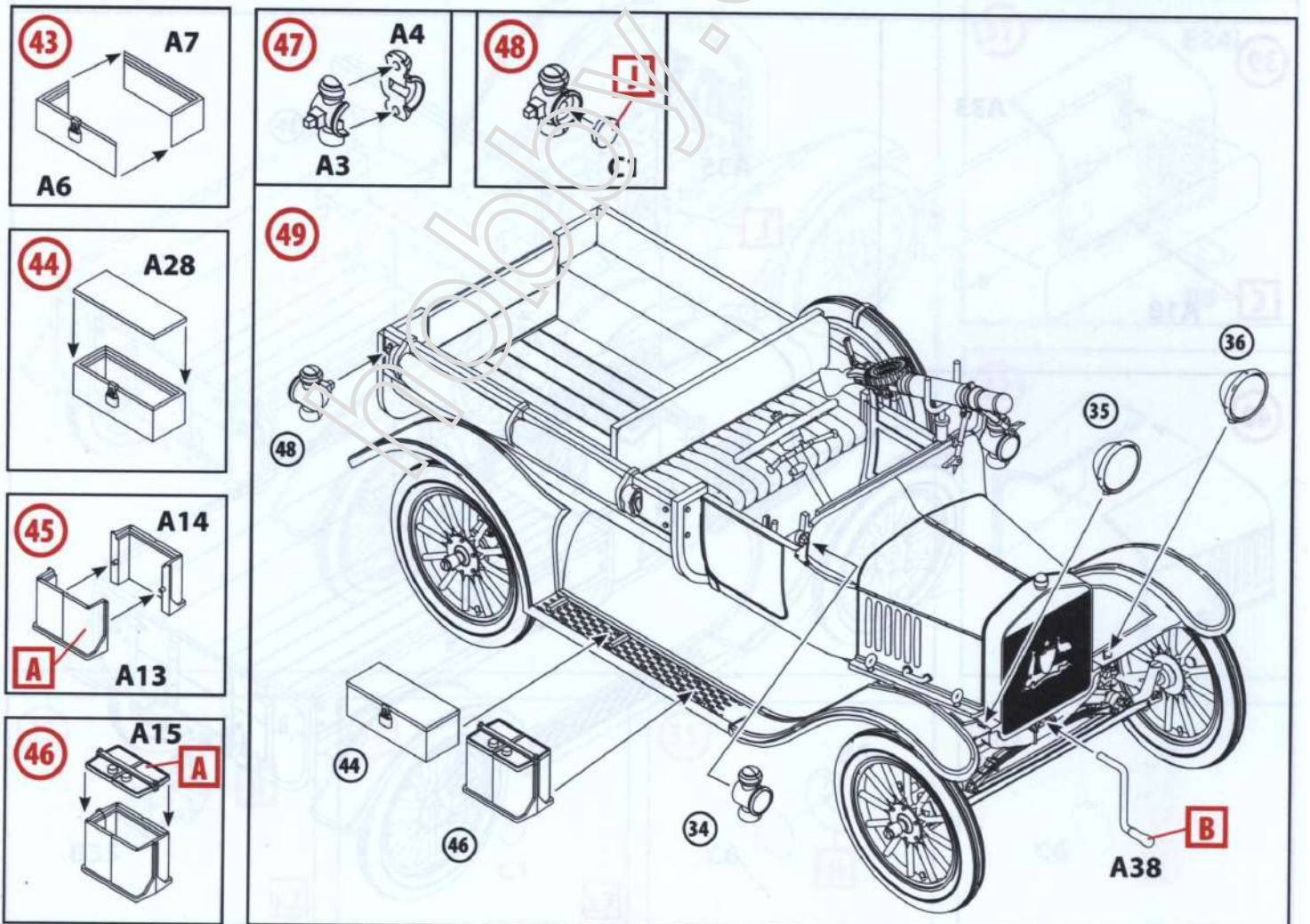
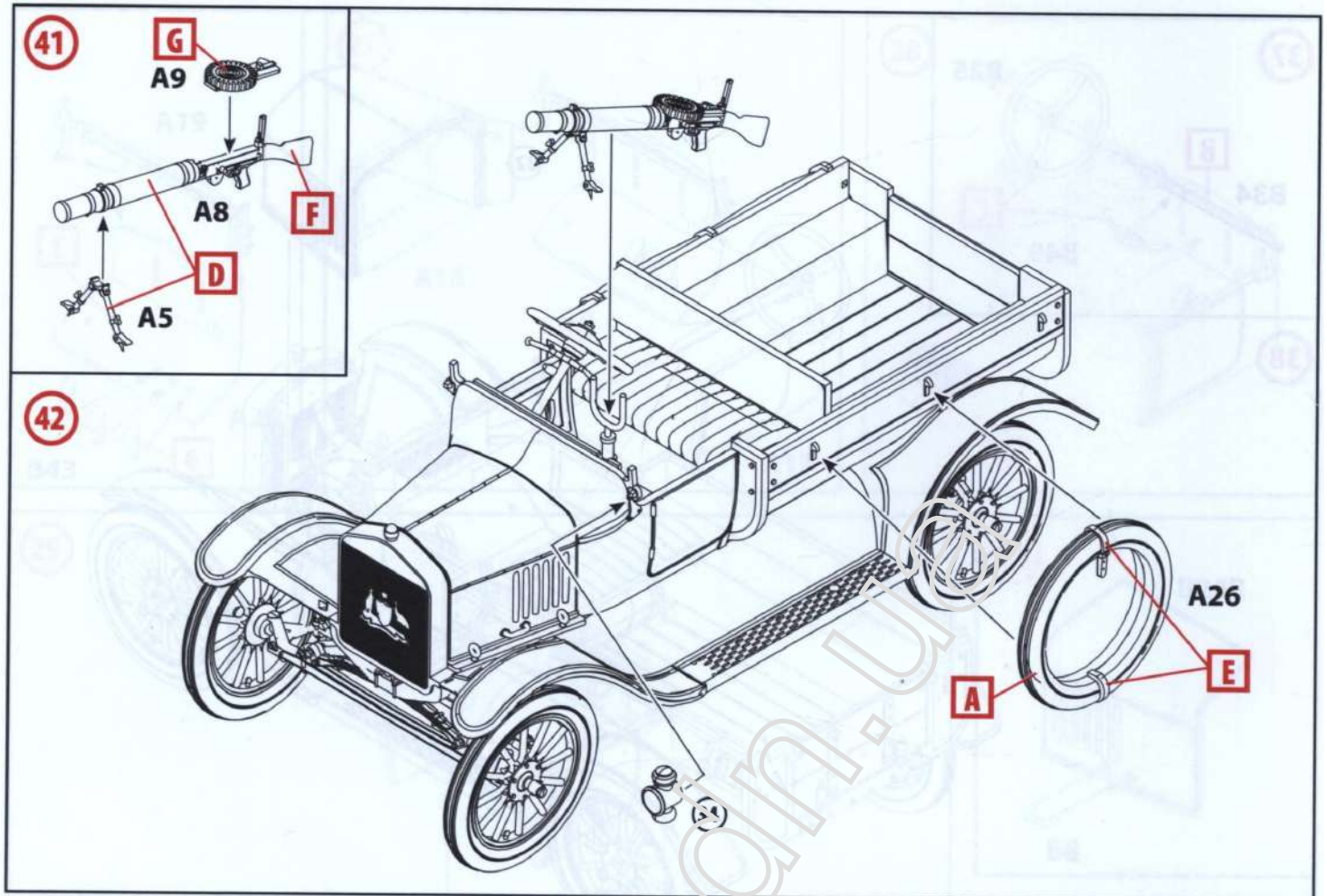

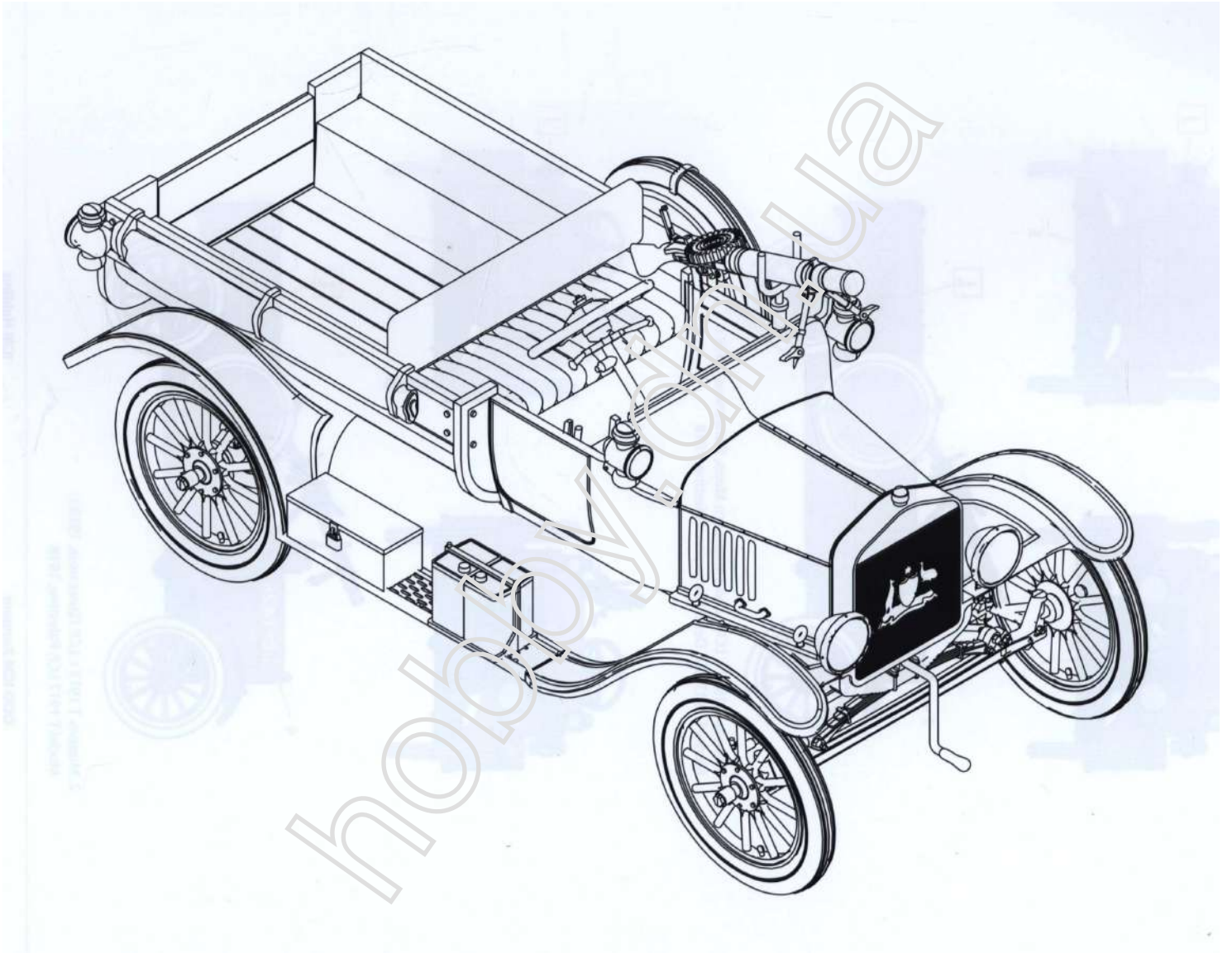

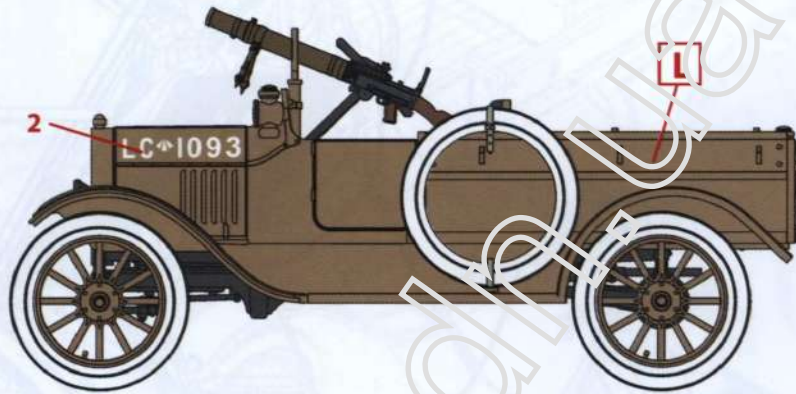
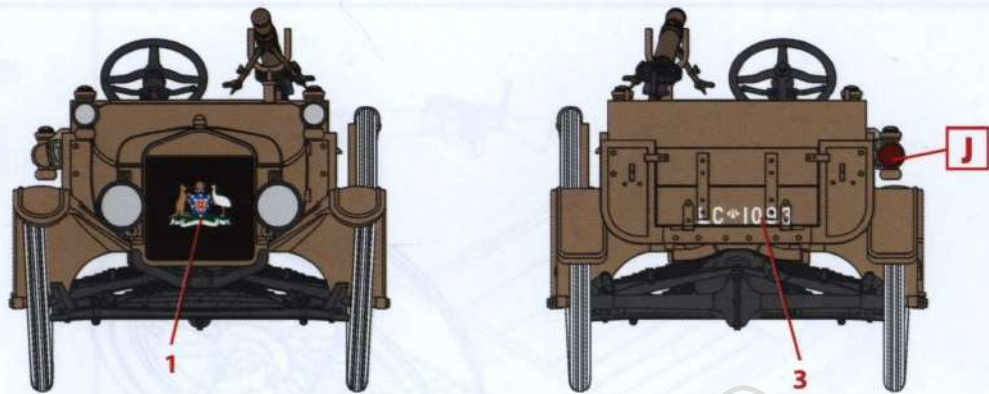

1. Модель Т 1917 г. LCP, район Мертвого моря, Палестина, 1918 г.
Model T 1917 LCP, Dead Sea region, Palestine, 1918

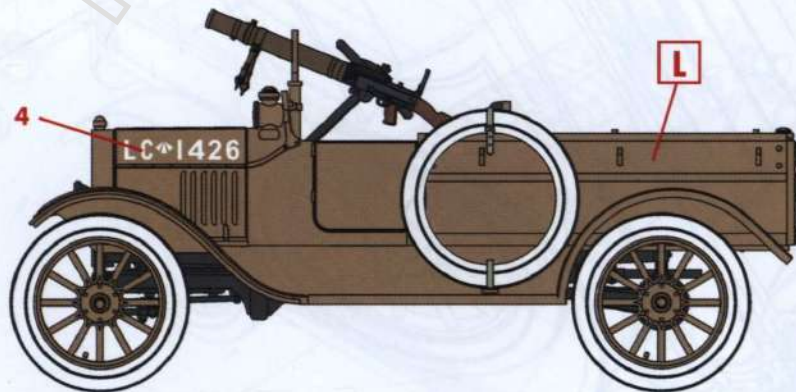
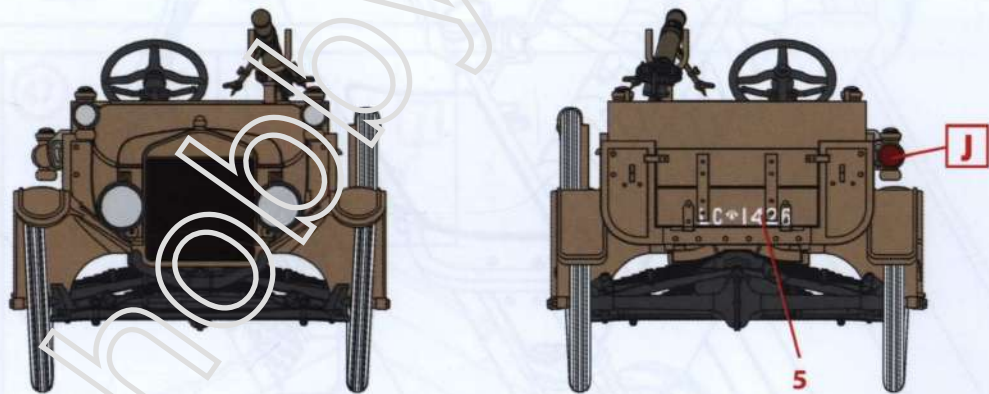

2. Модель Т 1917 г. LCP, Палестина, 1918 г.
Model T 1917 LCP, Palestine, 1918

**Водители ANZAC
(1917-1918 г.)**

**№ 35707
1:35**

**ANZAC Drivers
(1917-1918)**

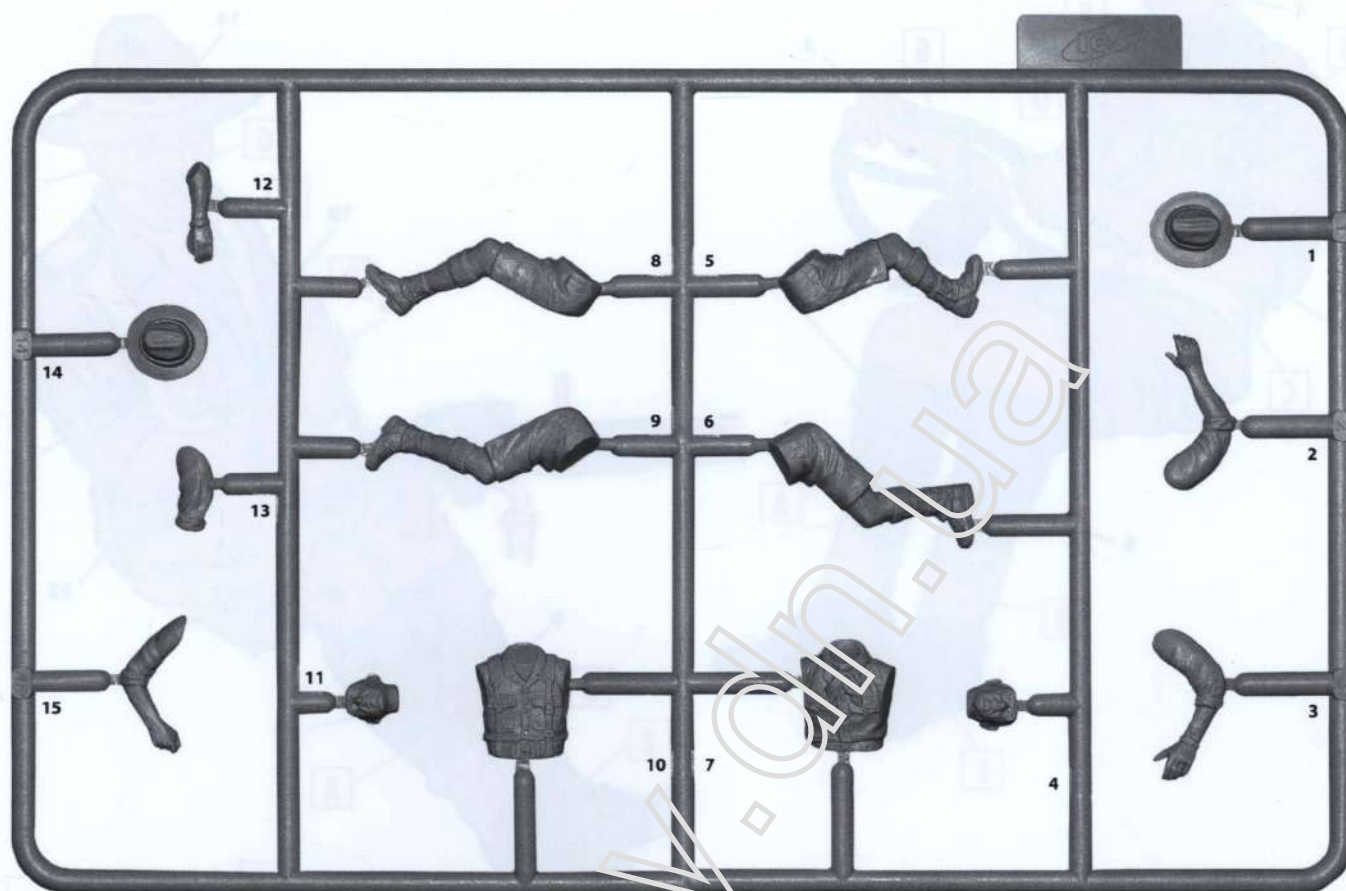

ИСПОЛЗУЕМЫЕ КРАСКИ / USED COLORS:

**22 ДЕТАЛЬ
PART**

**A ИСПОЛЗУЕМАЯ КРАСКА
USED COLOR**

	Revell	Tamiya		
A	187	XF52	Темно-бежевый, матовый	Earth Brown
B	145	XF49	Хаки, матовый	Khaki
C	189	XF57	Бежевый, матовый	Flat Tan
D	192	X33	Латунь	Bright Brass
E	184	XF64	Кожа	Leather
F	156	XF18	Голубой, матовый	Light Blue
G	135	XF15	Телесный, матовый	Skin Tone

ВНИМАНИЕ!

Перед сборкой внимательно прочитайте руководство по монтажу. Каждая деталь пронумерована. Соблюдать последовательность монтажа. Необходимые рабочие инструменты: нож и напильник для зачистки деталей; резиновая лента, клейкая лента и зажимы для сушки белья для прижимания склеиваемых деталей. Детали из пластика очистить в растворе мягкого моющего средства и высушить на воздухе для того, чтобы краска и переводные картинки лучше прилипали. Перед приклеиванием проверить, подходят ли детали; клей наносить экономно. Хром и краску удалить с поверхностей склеивания. Небольшие детали покрасить перед тем, как они будут удалены из рамок. Краску необходимо хорошо просушить, только после этого продолжать сборку.

CAUTION!

Read the instructions thoroughly prior to assembly. Each component is numbered. Adhere to specified sequence of assembly. Tools required: knife and file for removal of components from frame; rubber bond, adhesive tape and clothes pegs for clamping components together after applying adhesive. Clean plastic components in a mild detergent solution and allow to air-dry so that paint and transfers adhere better. Prior to applying adhesive, check to see whether the components fit together; apply adhesive sparingly. Remove chrome and paint from the contact surfaces. Paint small components before removing them from the frame. Allow paint to dry well, and only then continue to assemble.

ООО ICM Холдинг
ул. Бориспольская 9, строение 64,
02099, Киев, Украина
Тел./факс: +38(044) 369 54 12
E-mail: export@icm.com.ua

ICM
Not in the Seat
www.icm.com.ua

ICM Holding
Borispolskaya, 9, build. 64,
02099, Kiev, Ukraine
Tel./Fax: +38(044) 369 54 12
E-mail: export@icm.com.ua

