



### Бронеавтомобиль «Модель Т» RNAS

Одним из самых массовых и знаменитых в мировой истории был легковой автомобиль «Модель Т», выпускавшийся компанией Генри Форда. Они широко использовались на фронтах I МВ.

В 1915 году офицером флота Л. Гаттериджем была разработана специальная конструкция бронированного автомобиля для RNAS (Royal Navy Air Service) на шасси «Модель Т».

Девять бронеавтомобилей «Модель Т» были построены фирмой W.G. Allen & Sons. Шесть из них были переданы британскому бронедивизиону в России. Они служили с британскими экипажами в качестве легких разведывательных машин на Кавказском и Румынском фронтах с июня по сентябрь 1916 г.

**Технические характеристики бронеавтомобиля «Модель Т» RNAS**

Число мест	2-3
Сухая масса, кг	2000
Длина, мм	3575
Ширина, мм	1675
Высота, мм	1850
База, мм	2540
Колея, передняя и задняя, мм	1410
Двигатель	«Форд», 4 цил., 2,9 л., 22,5 л.с.
Максимальная скорость, км/ч	50
Запас хода по шоссе, км	100
Бронирование, мм	5
Вооружение	1х7,62 мм пулемет

#### ВНИМАНИЕ!

Перед сборкой внимательно прочитайте руководство по монтажу. Каждая деталь пронумерована. Соблюдать последовательность монтажа. Необходимые рабочие инструменты: нож и напильник для зачистки деталей; резиновая ластик, клейкая лента и зажимы для сушки белья для прижимания склеиваемых деталей. Детали из пластика очистить в растворе мягкого моющего средства и высушить на воздухе для того, чтобы краска и переводные картинки лучше прилипали. Перед приклеиванием проверить, подходят ли детали; клей наносить экономно. Хром и краску удалить с поверхностей склеивания. Небольшие детали покрасить перед тем, как они будут удалены из рамок. Краску необходимо хорошо просушить, только после этого продолжать сборку. Каждую соответствующую переводную картинку отдельно вырезать и примерно на 20 секунд окунуть в теплую воду. На обозначенном месте картинку отделить от бумаги и прижать промокательной бумагой.

### Model T RNAS Armoured Car

One of the most numerous and famous cars in the world's history was the Model T produced by the Ford Motor Company. They were widely used in fronts of WWI.

In 1915 a special design for RNAS (Royal Navy Air Service) armoured car was developed on a Model T Ford chassis by Chief Petty Officer L. Gutteridge.

A total of nine armoured Model Ts were built by W. G. Allen & Sons of Tipton, of which six are known to have reached the unit in Russia. They served with British crews as Light Recce Sections in Caucasus and Romanian fronts from June to September 1916.

**Technical Specifications of Model T RNAS Armoured Car**

Crew, men	2-3
Empty weight, kg	2000
Length, mm	3575
Width, mm	1675
Height, mm	1850
Wheel base, mm	2540
Track front & rear, mm	1420
Engine	Ford, 4 cyl., 2.9 l., 22.5 hp
Max. Speed, km/h	50
Range, km	100
Armour, mm	5
Armament	1x7.62 machine gun

#### CAUTION!

Read the instructions thoroughly prior to assembly. Each component is numbered. Adhere to specified sequence of assembly. Tools required: knife and file for removal of components from frame; rubber bond, adhesive tape and clothes pegs for clamping components together after applying adhesive. Clean plastic components in a mild detergent solution and allow to air-dry so that paint and transfers adhere better. Prior to applying adhesive, check to see whether the components fit together; apply adhesive sparingly. Remove chrome and paint from the contact surfaces. Paint small components before removing them from the frame. Allow paint to dry well, and only then continue to assemble. Cut out each transfer individually and immerse in warm water for approx. 20 seconds. Slide transfer off paper and into designated position, then press on with blotting paper.

#### ИСПОЛЬЗУЕМЫЕ КРАСКИ / USED COLORS:

	Revell	Tamiya		
<b>A</b>	105	XF2	Белый, матовый	Flat White
<b>B</b>	157	XF53	Серый, матовый	Neutral Grey
<b>C</b>	302	X18	Черный, полуматовый	Semigloss Black
<b>D</b>	165	XF58	Оливково-зеленый, мат.	Olive Green
<b>E</b>	182	XF52	Коричневый	Flat Earth
<b>F</b>	189	XF78	Дерево	Wood

	Revell	Tamiya		
<b>G</b>	191	X32	Сталь	Steel
<b>H</b>	190	X11	Серебристый	Chrome Silver
<b>J</b>	731	X27	Красный, прозрачный	Clear Red
<b>K</b>	183	XF84	Ржавчина	Rust
<b>L</b>	195	X33	Бронза	Bronze

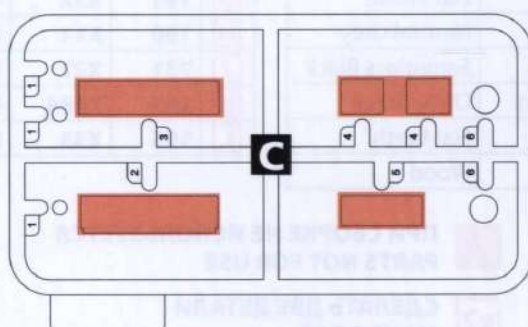
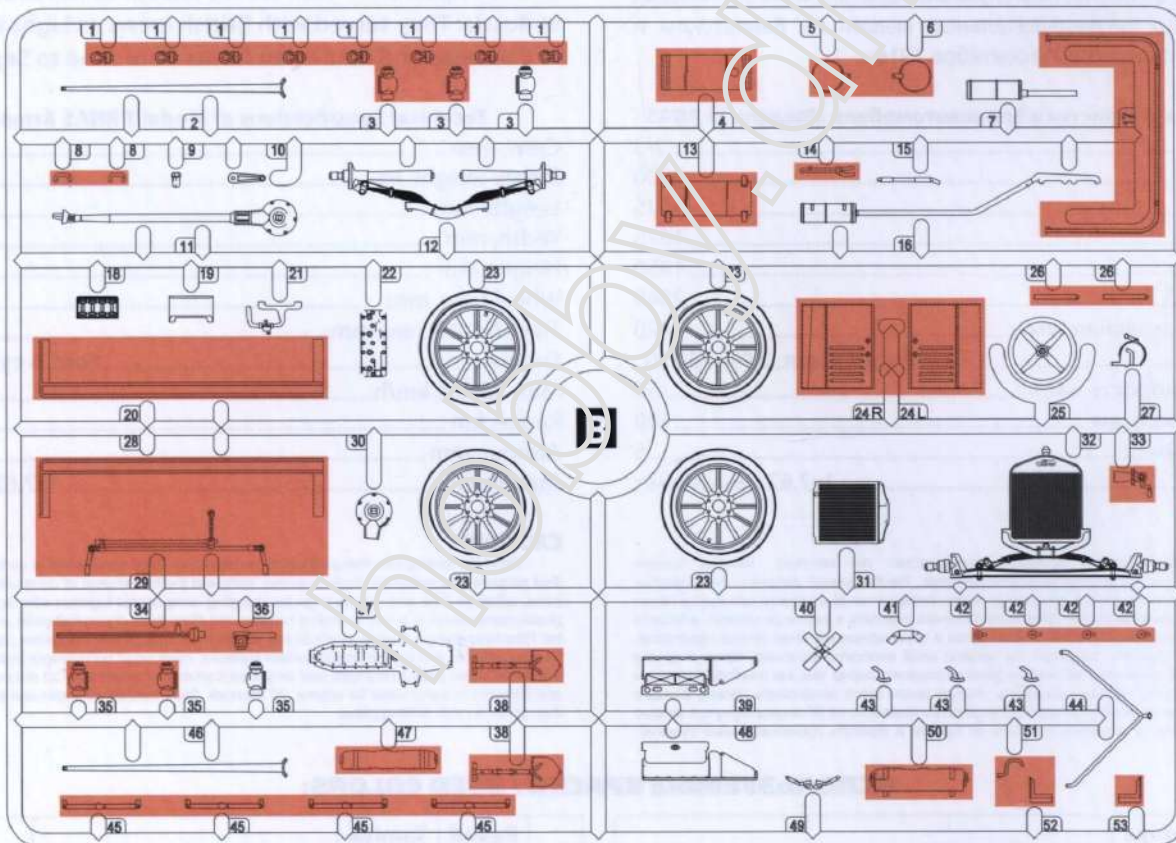
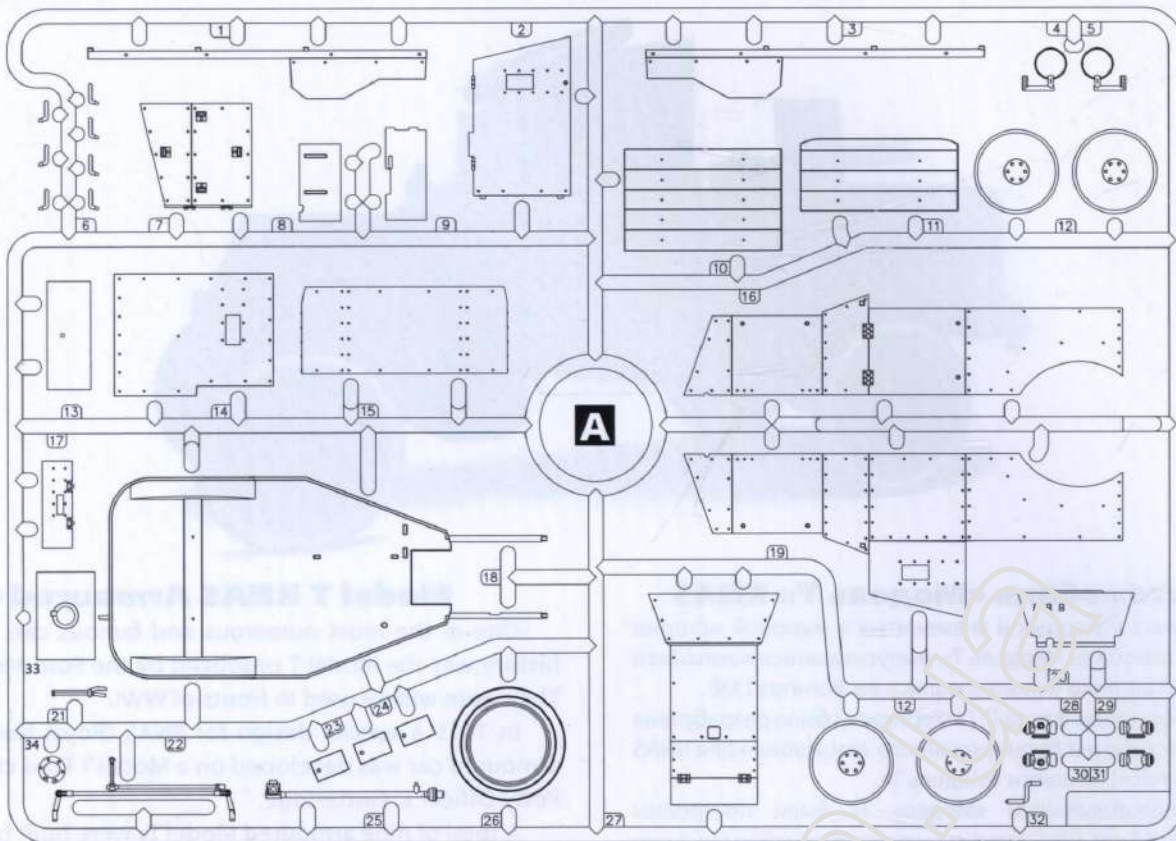

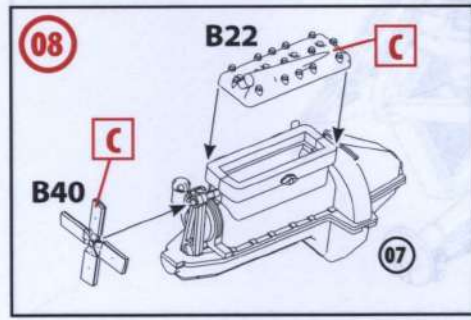
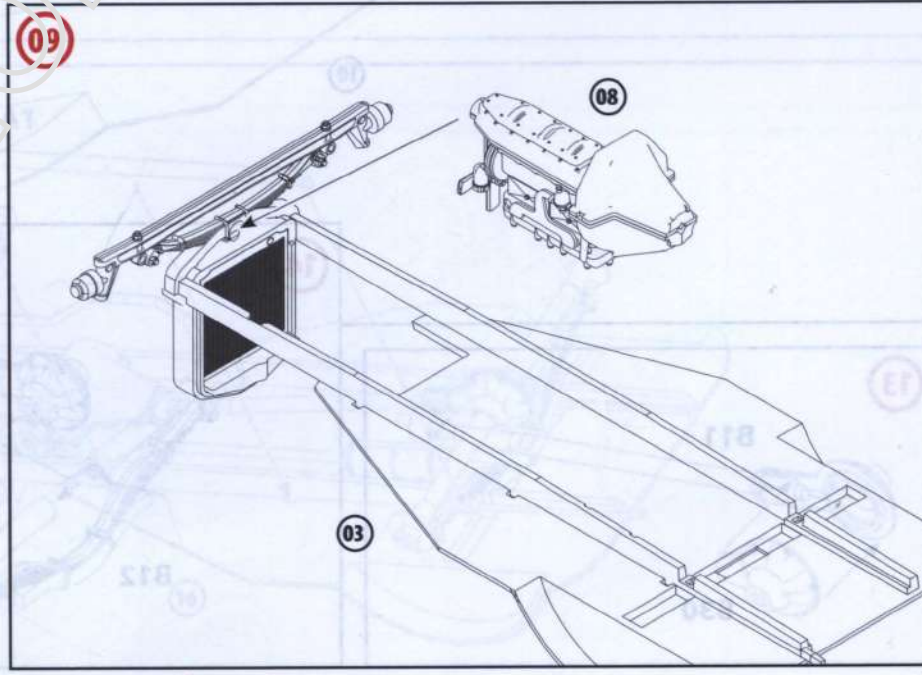
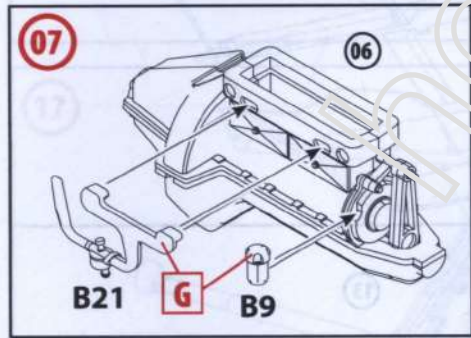
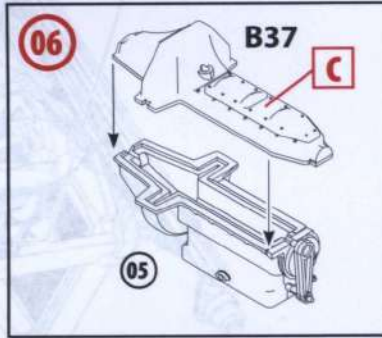
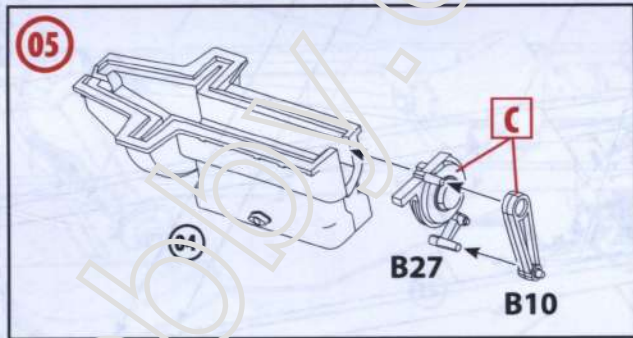
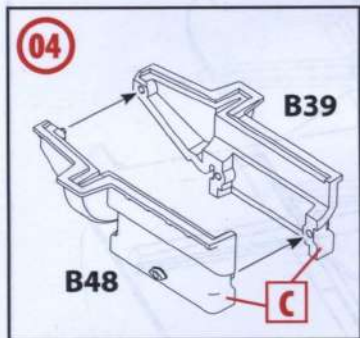
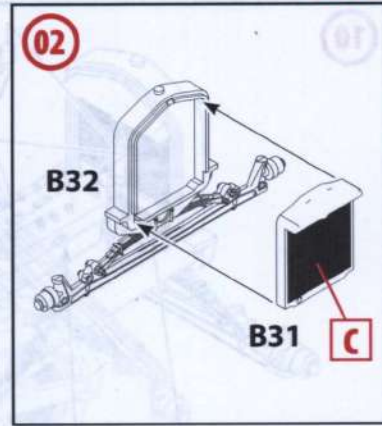
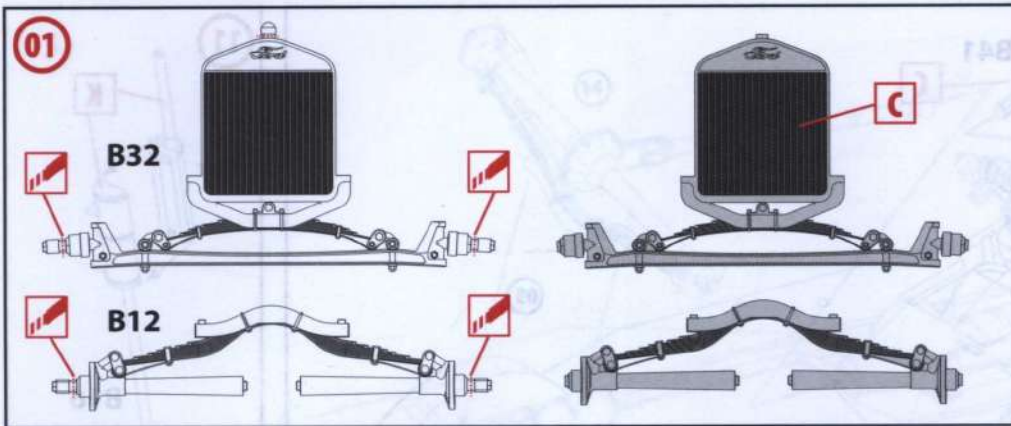

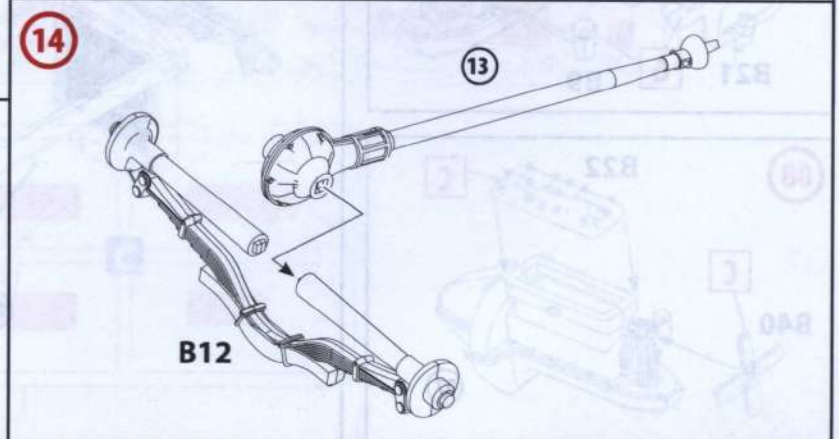
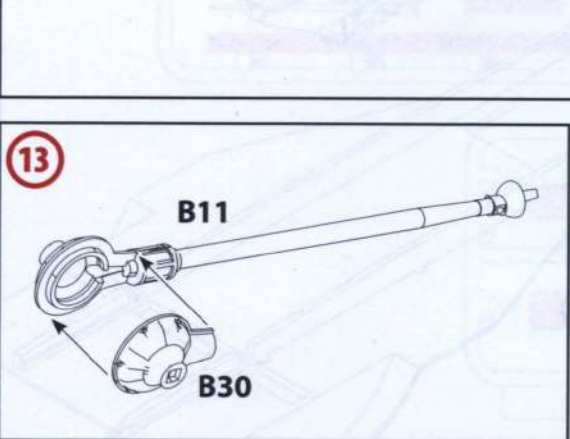
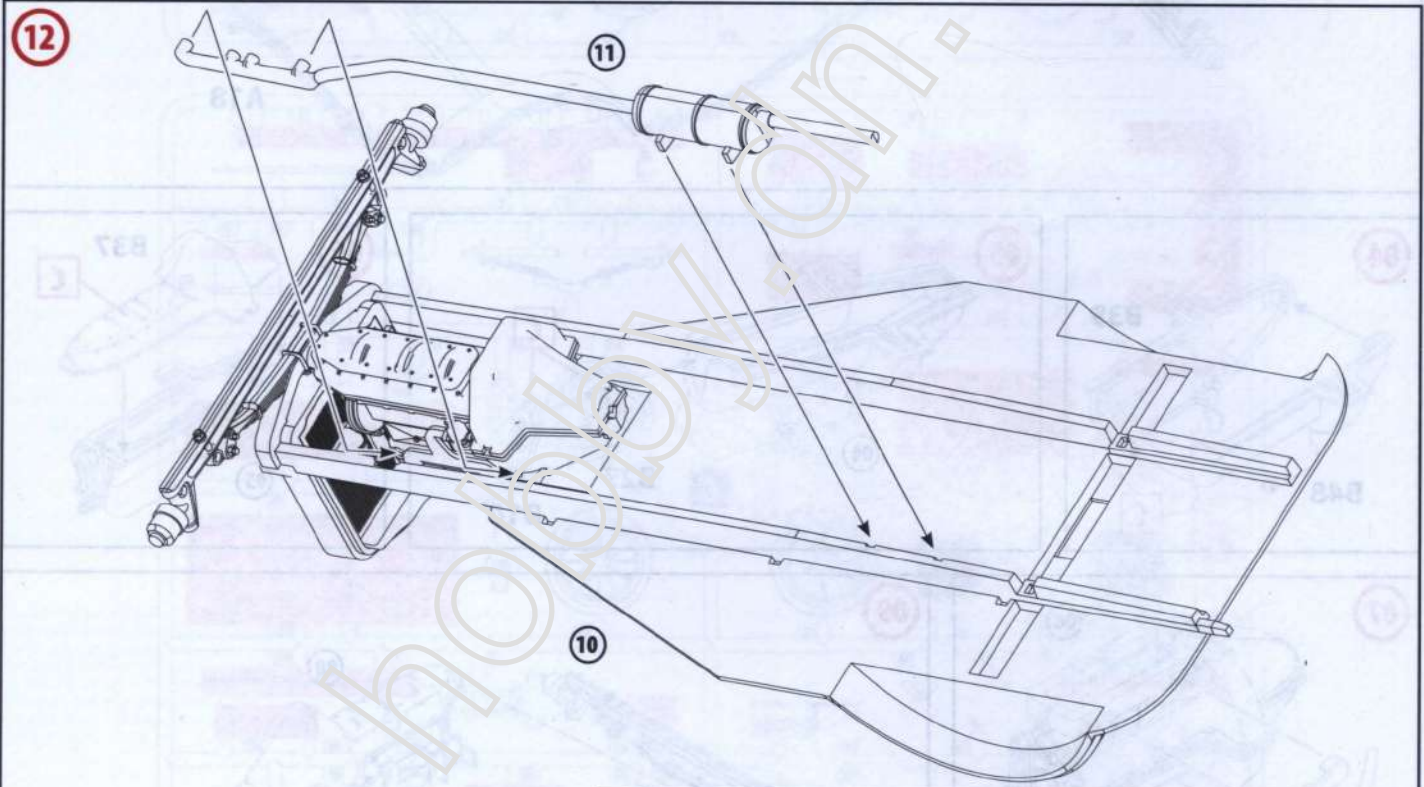
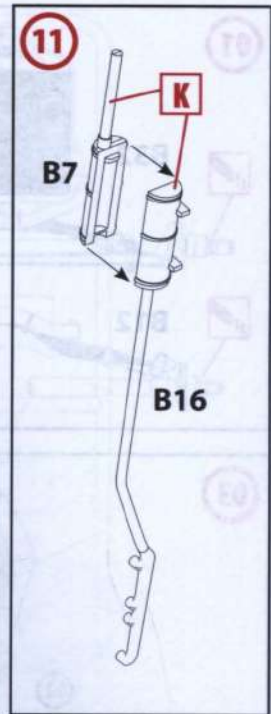
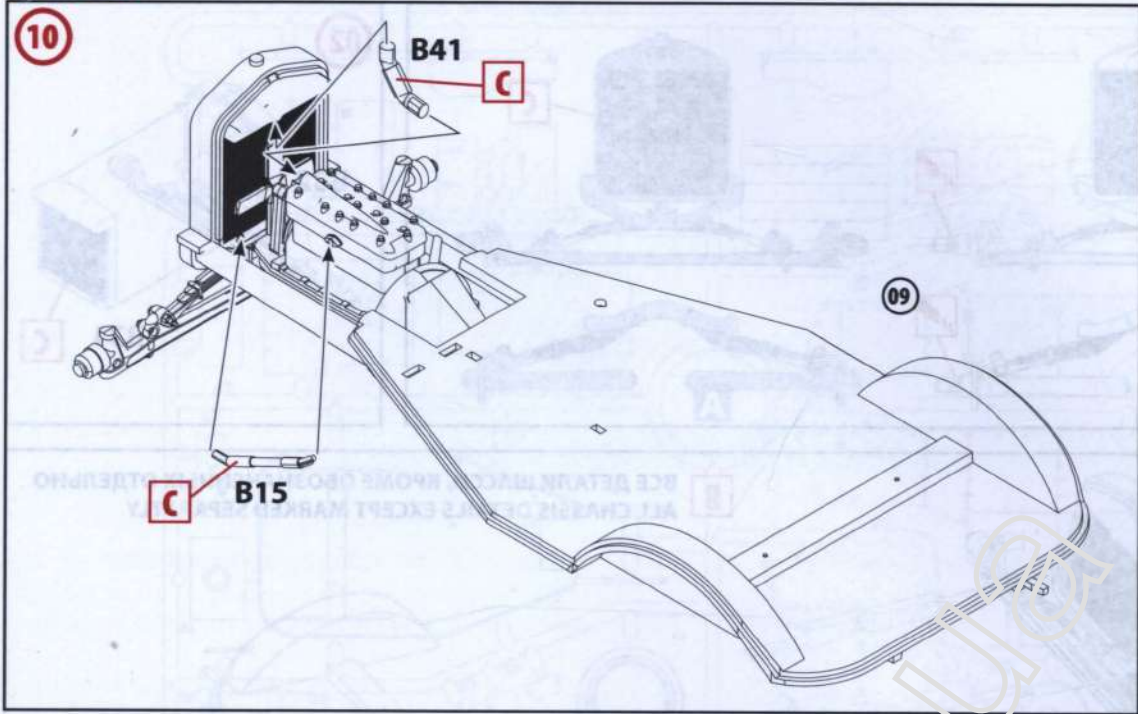

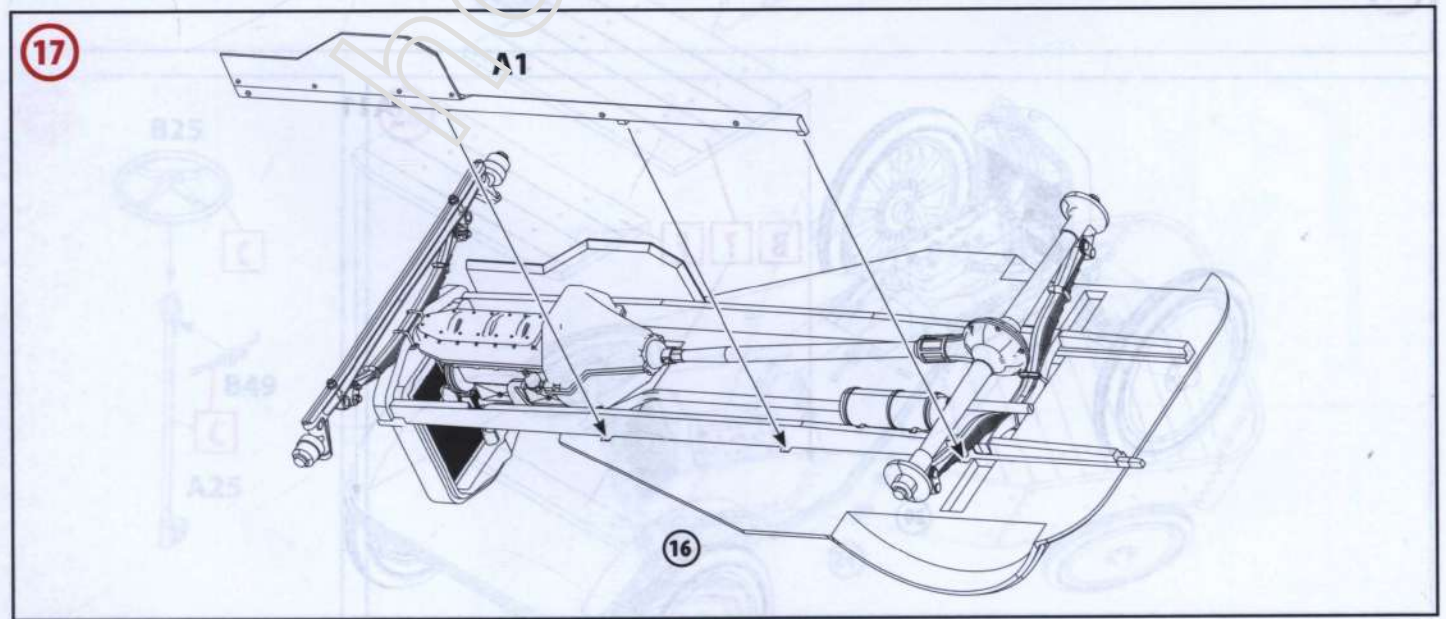
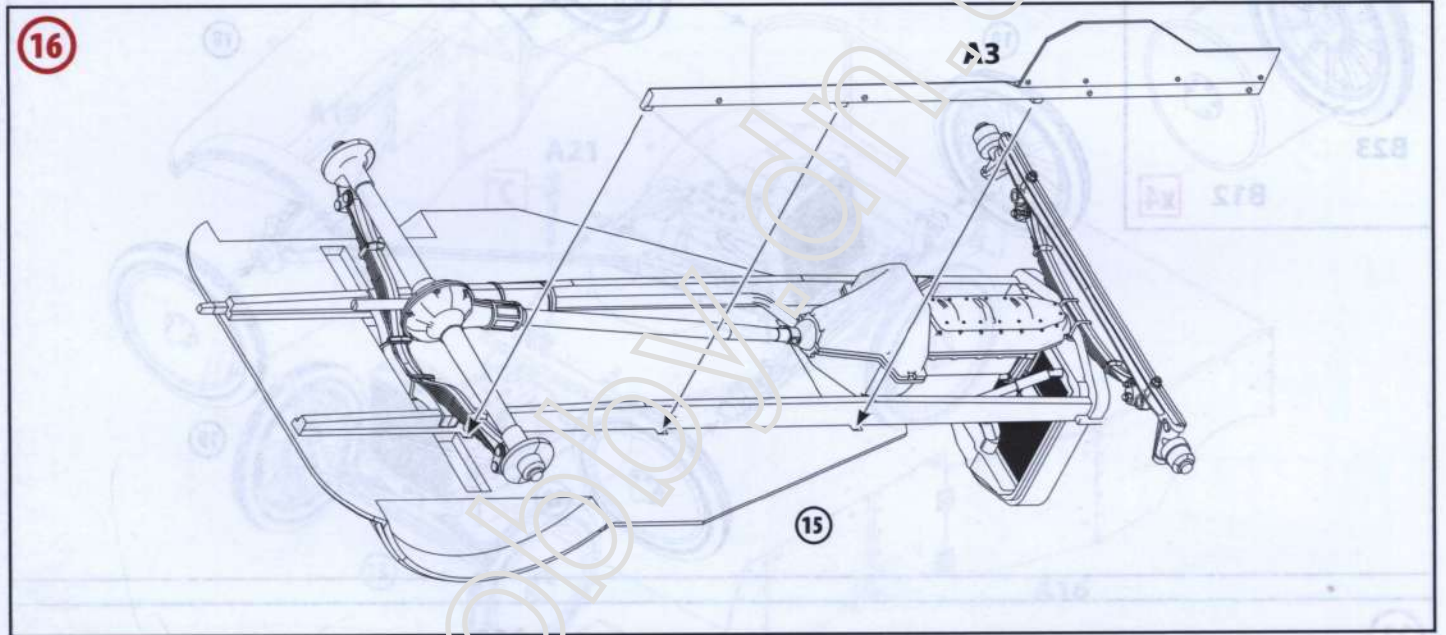
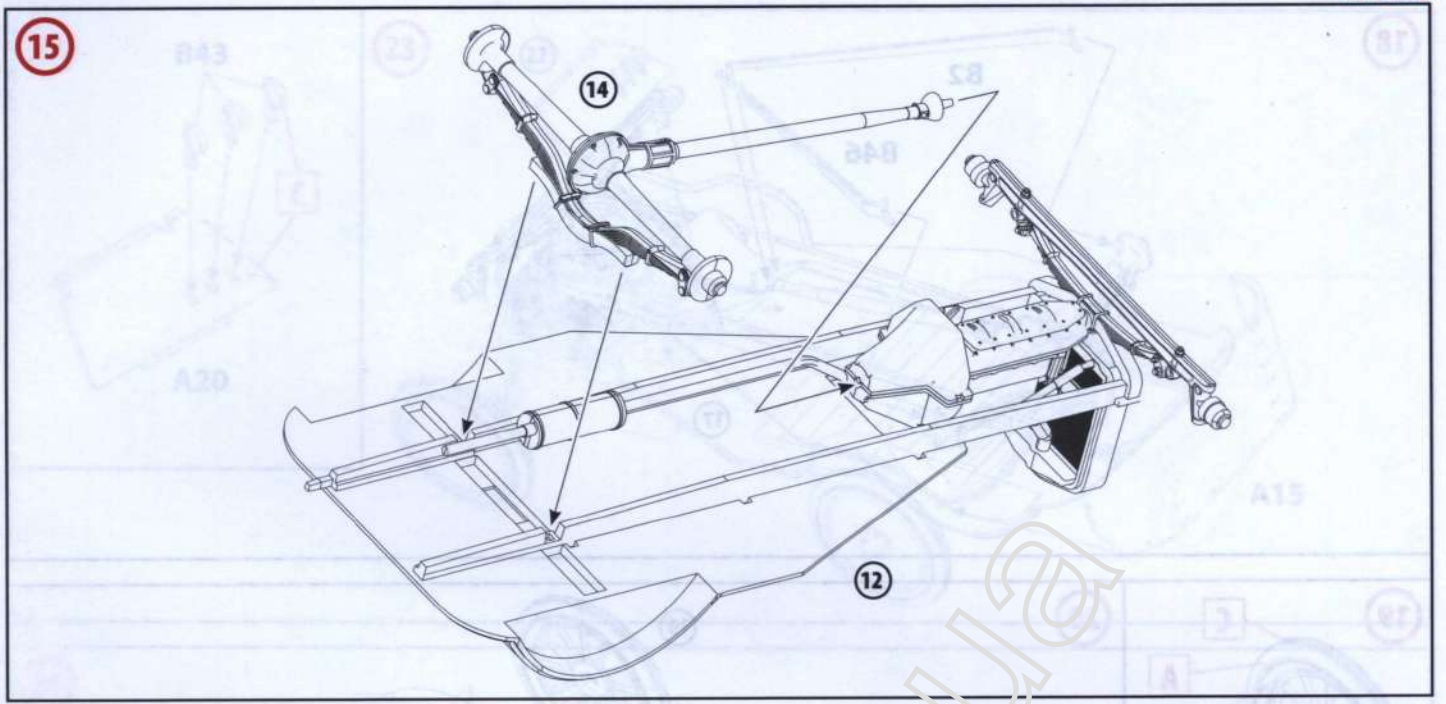

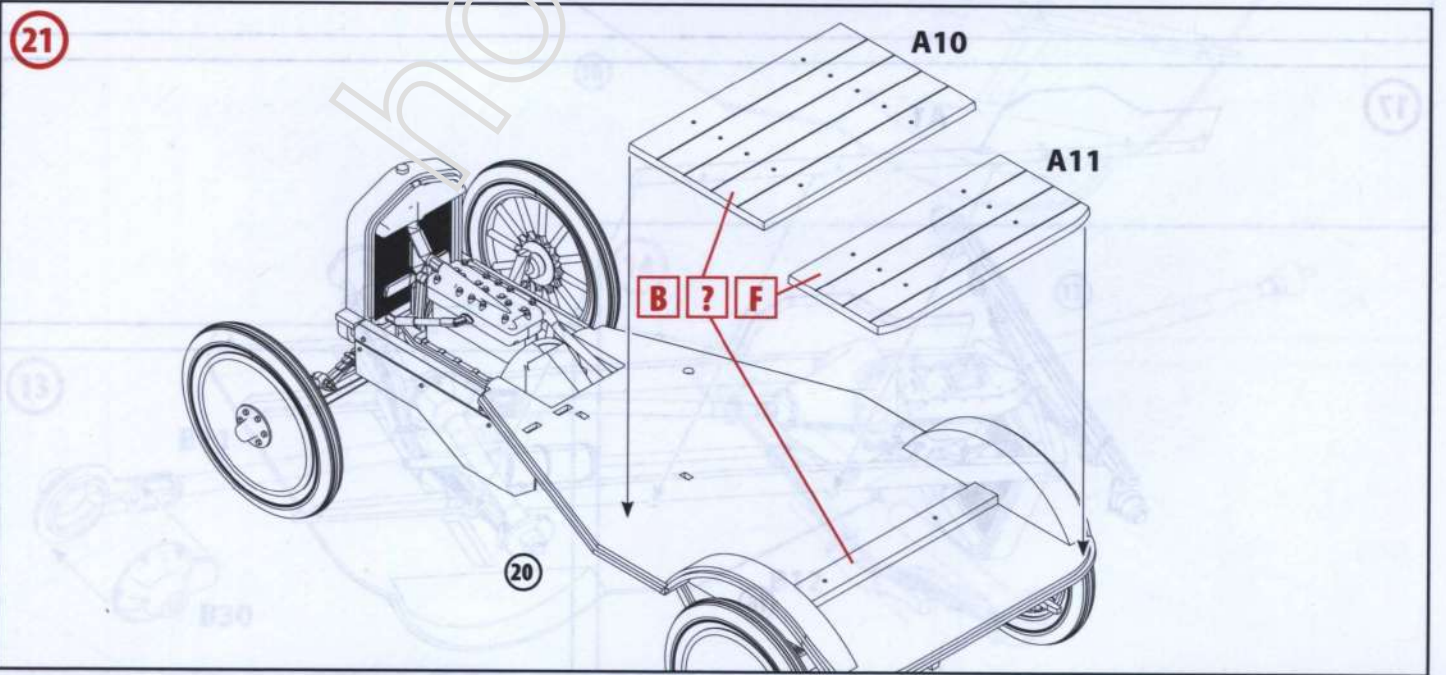
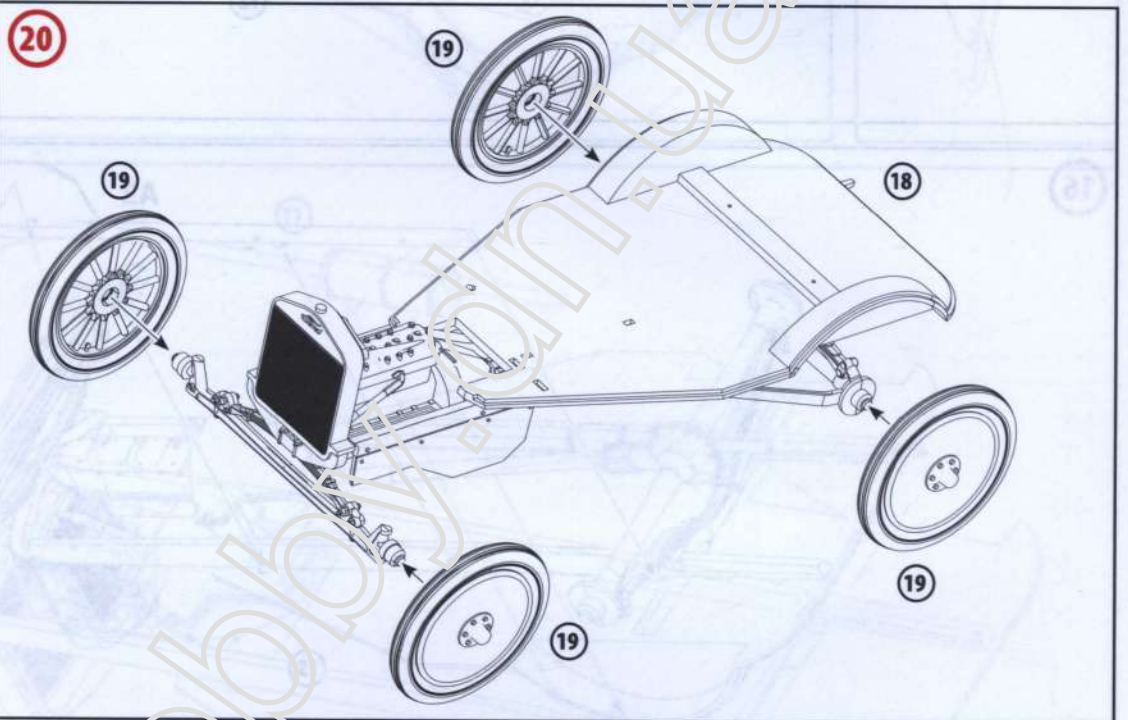
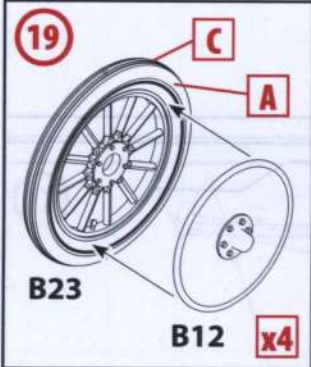
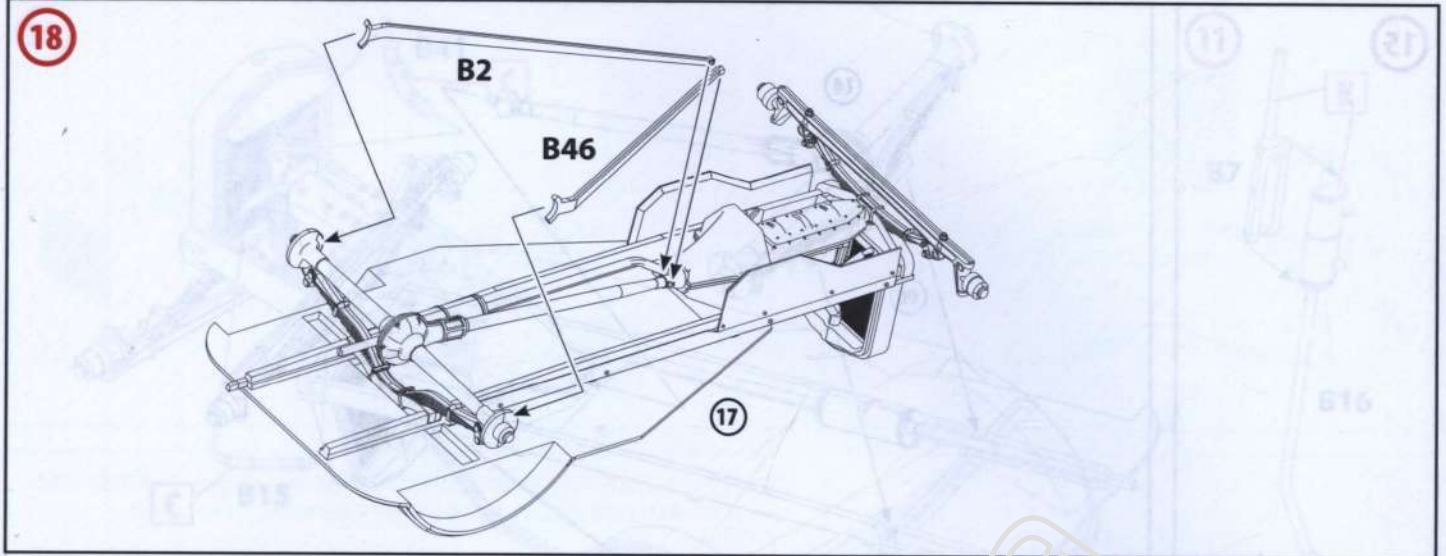

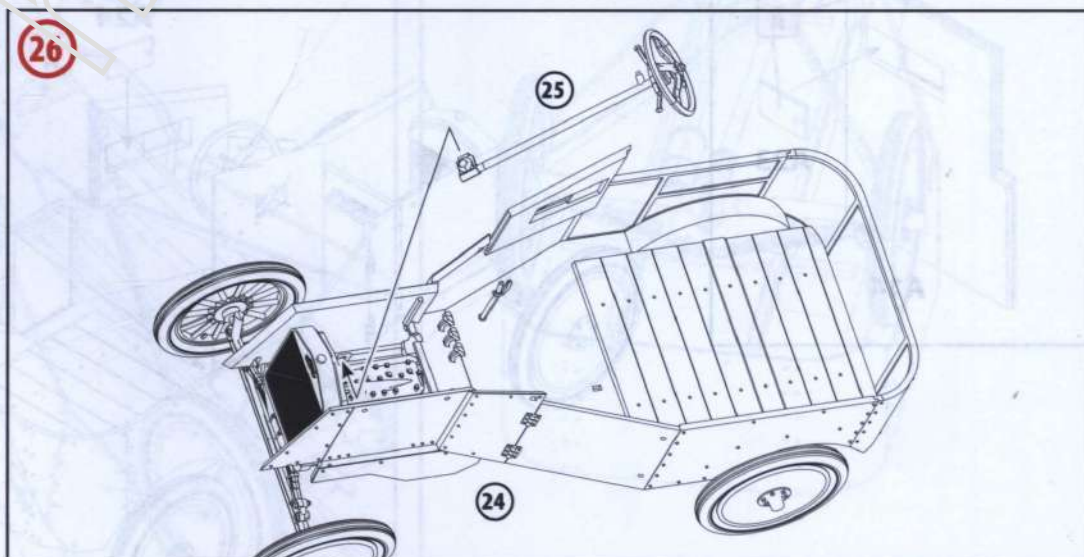
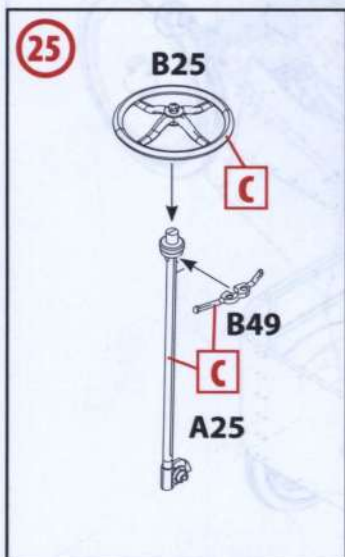
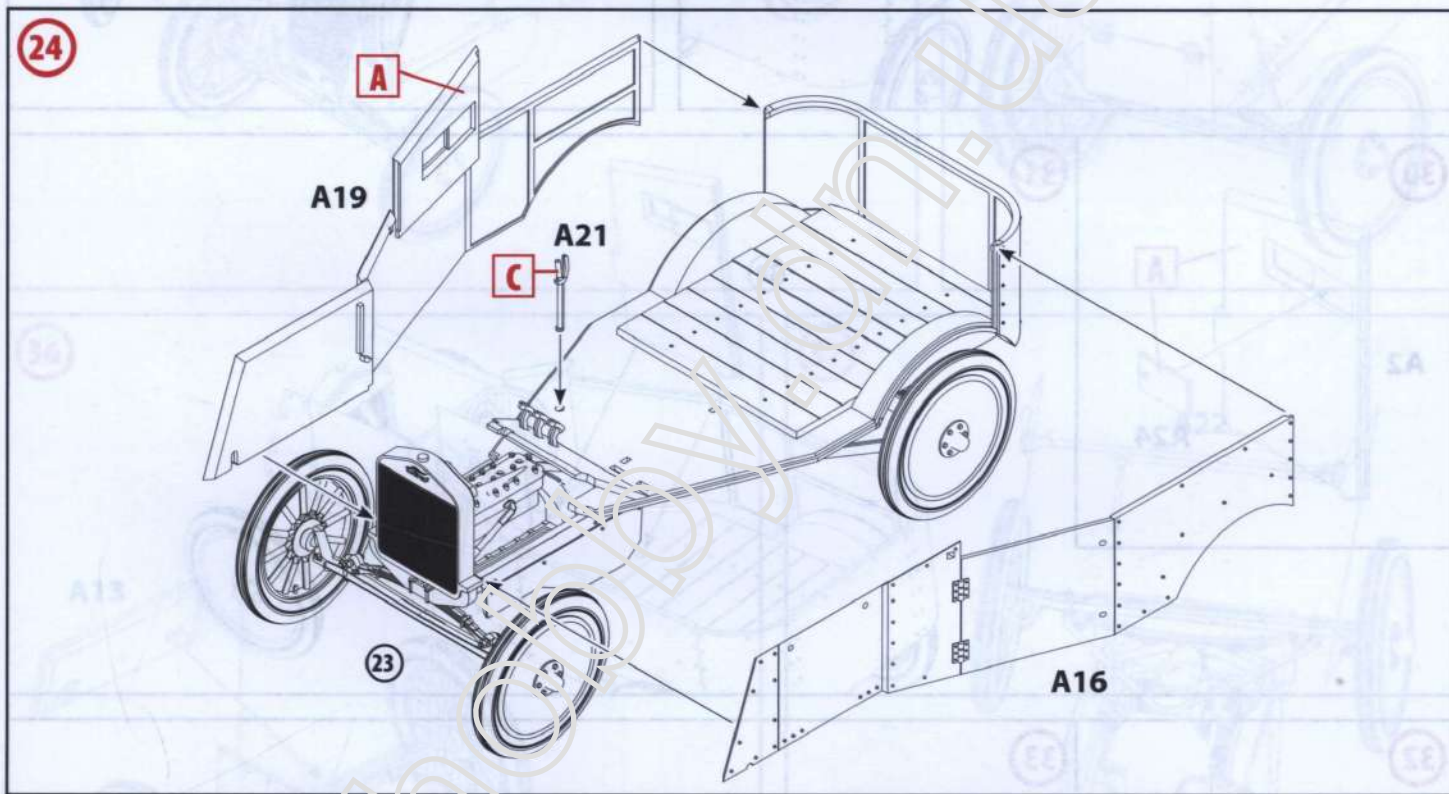
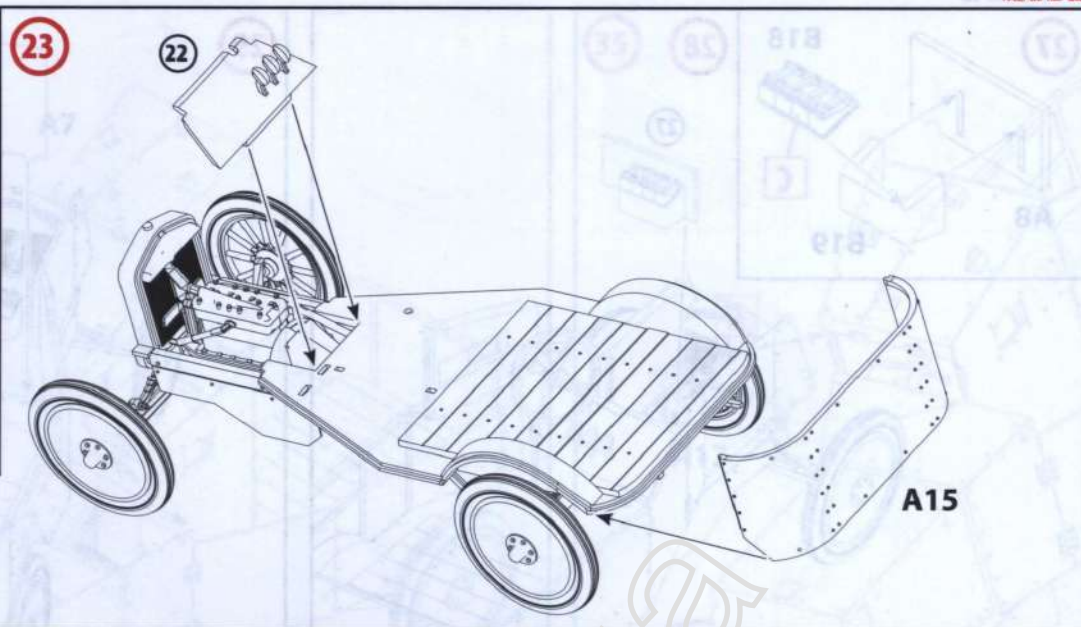
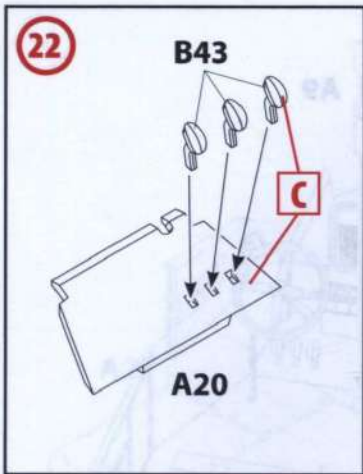

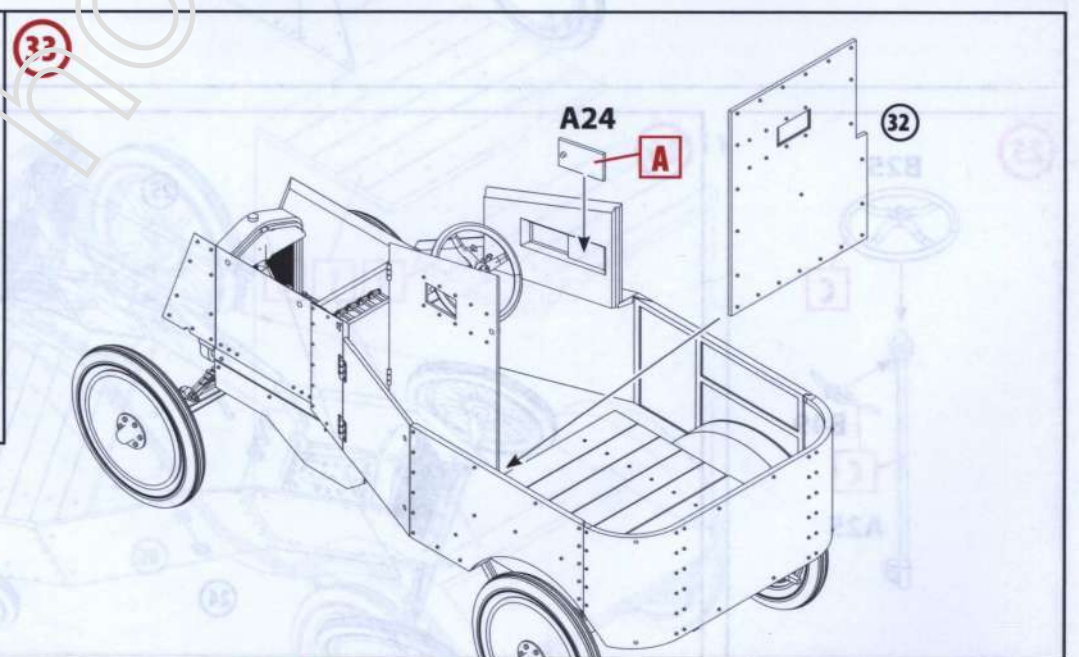
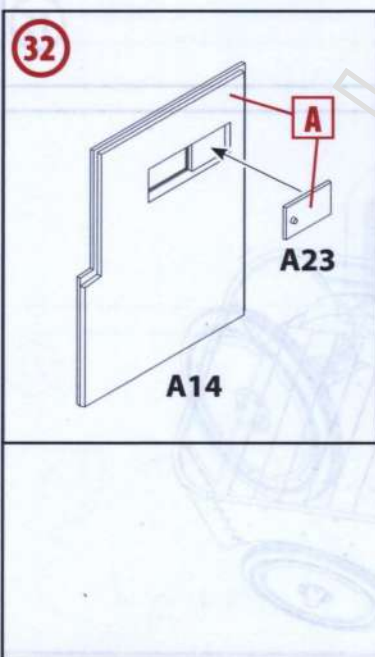
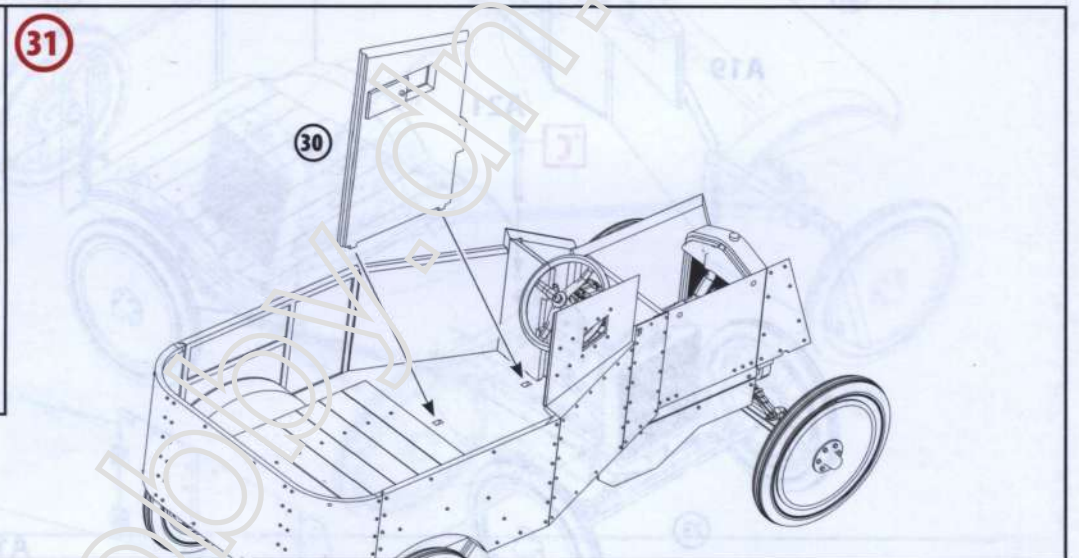
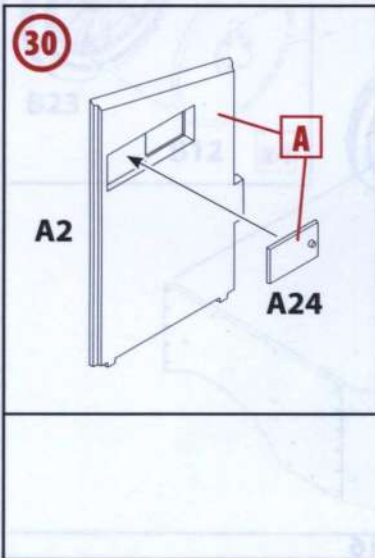
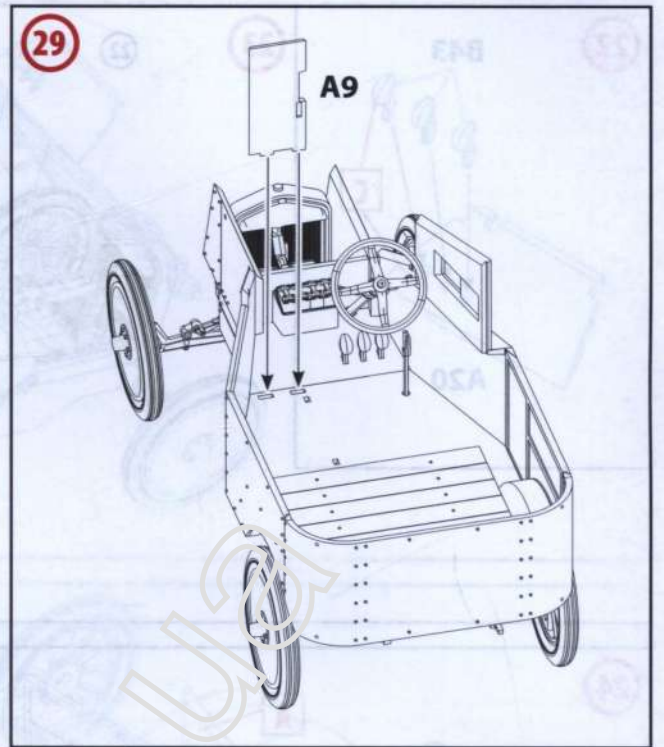
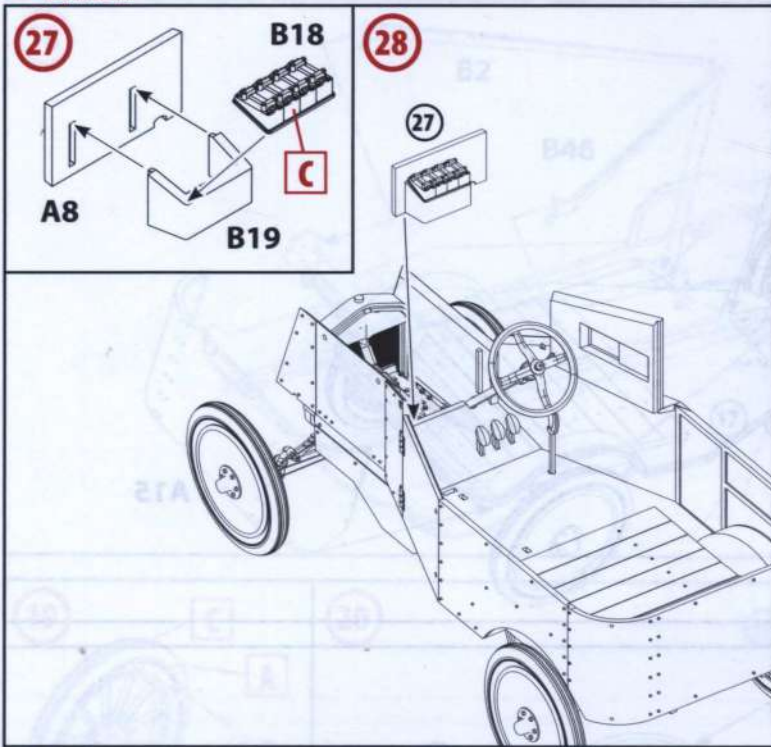



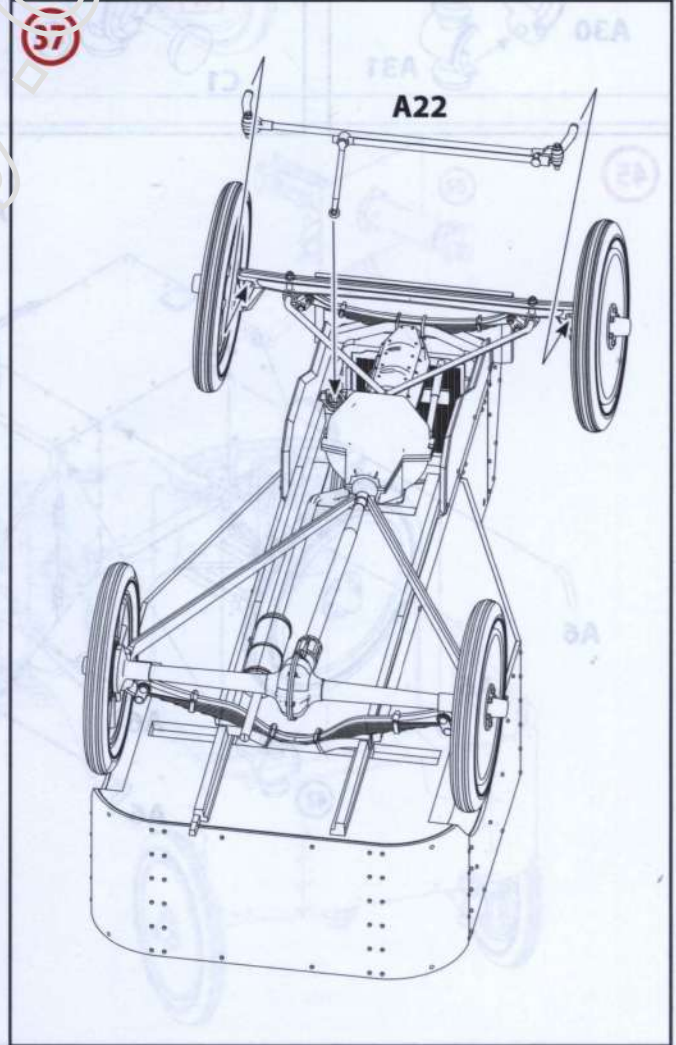
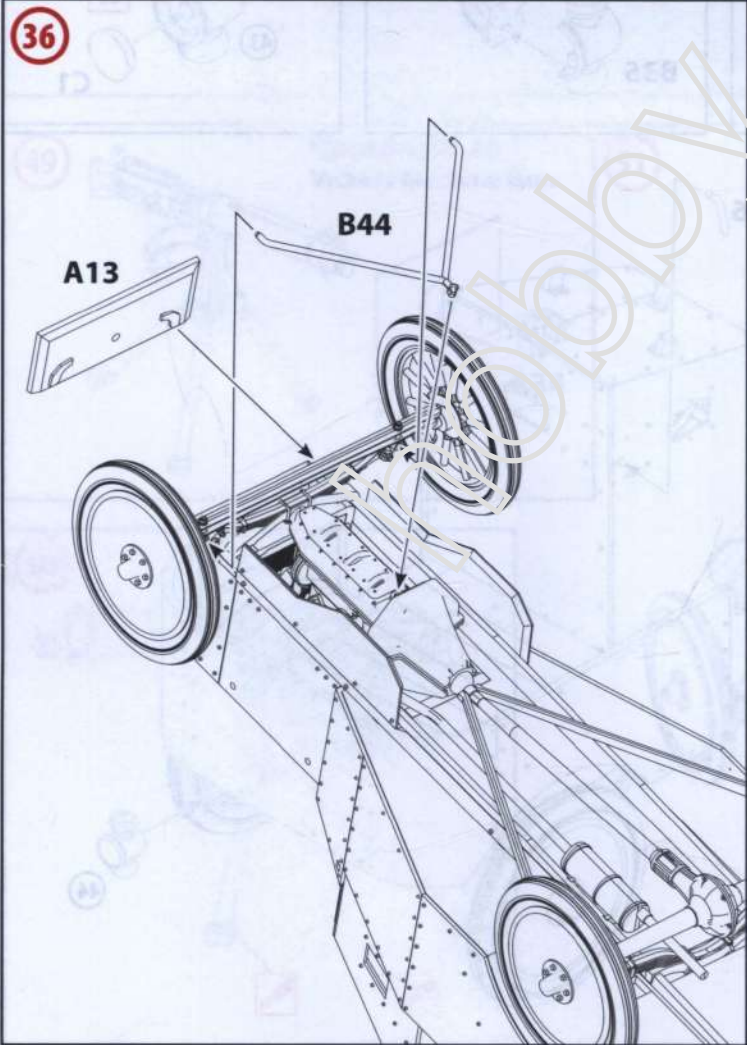
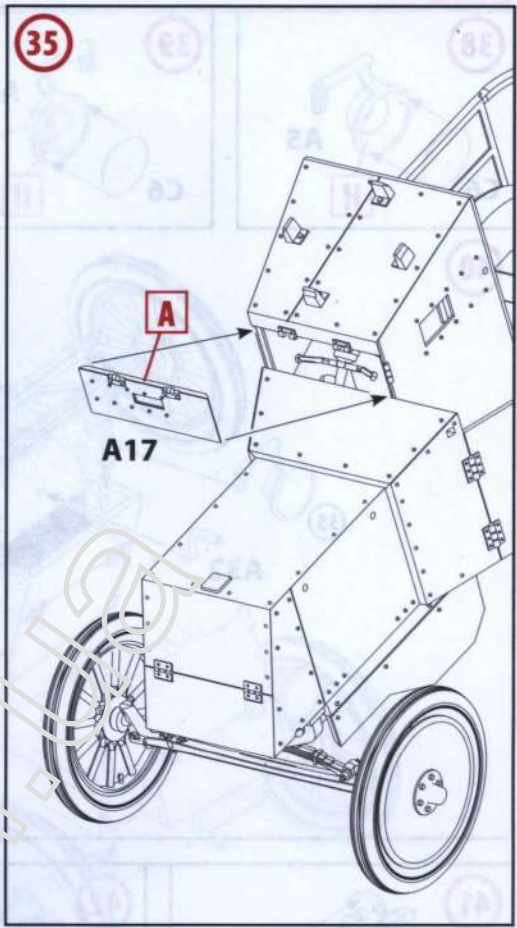
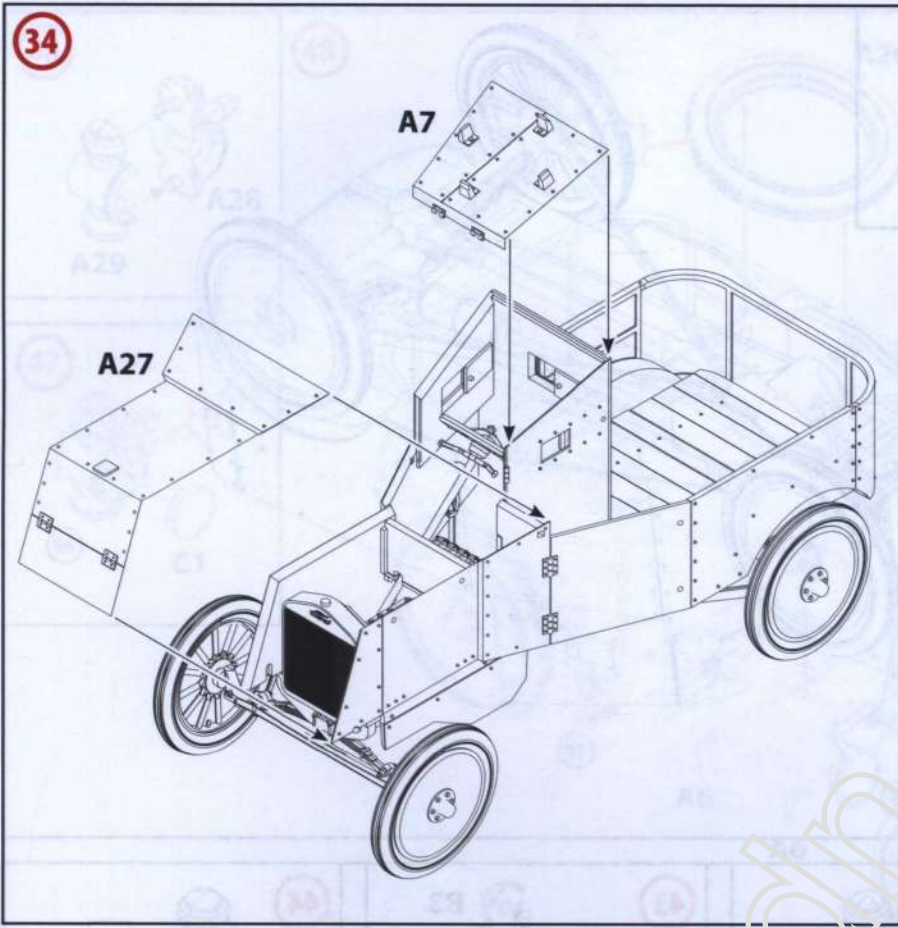

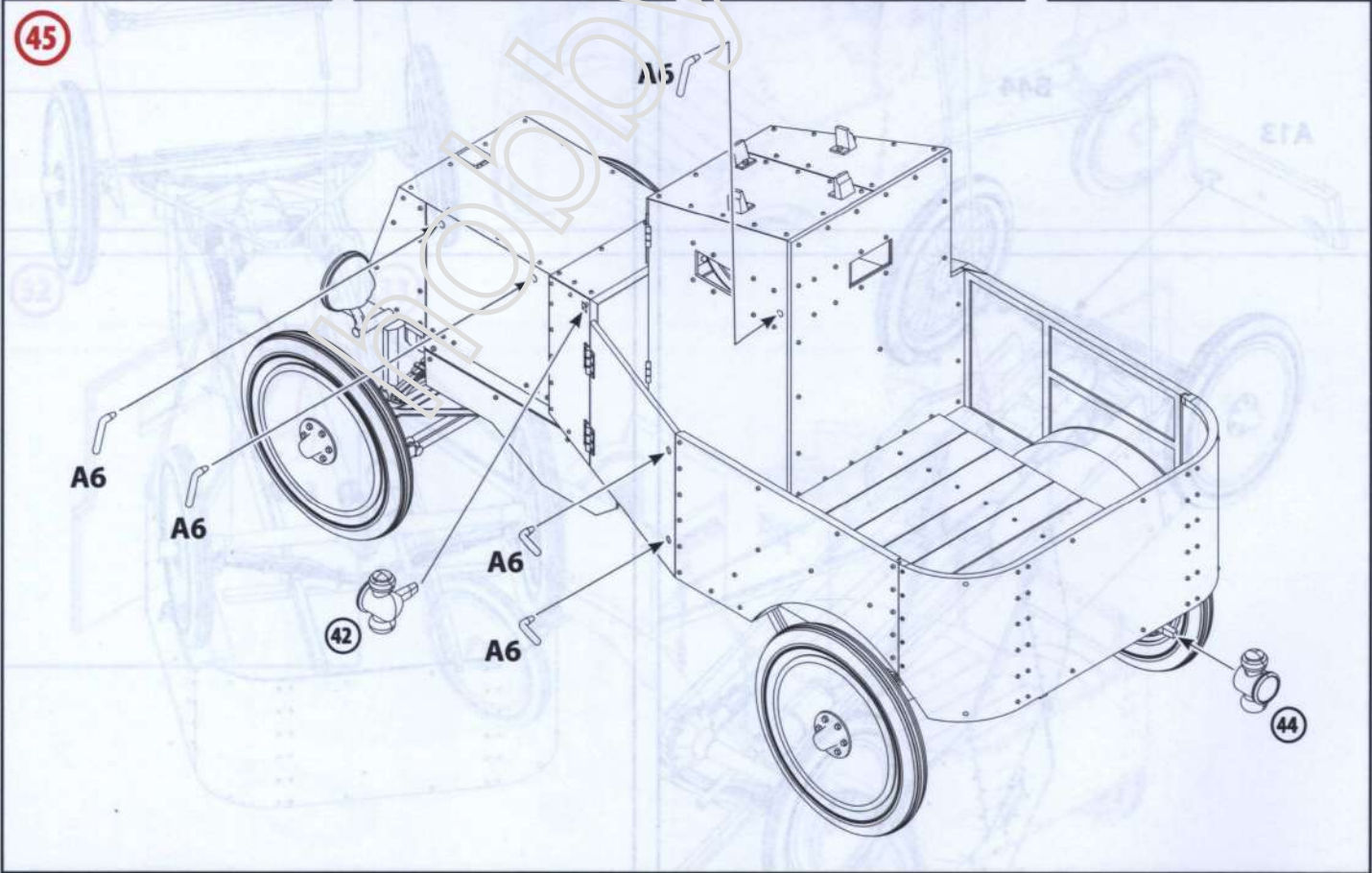
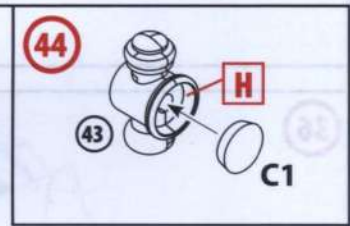
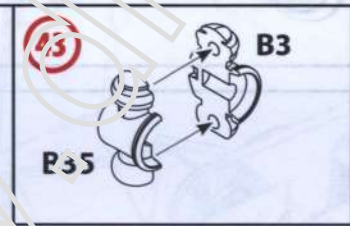
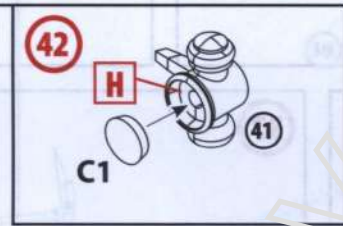
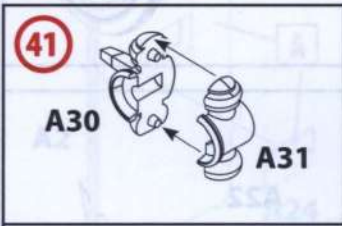
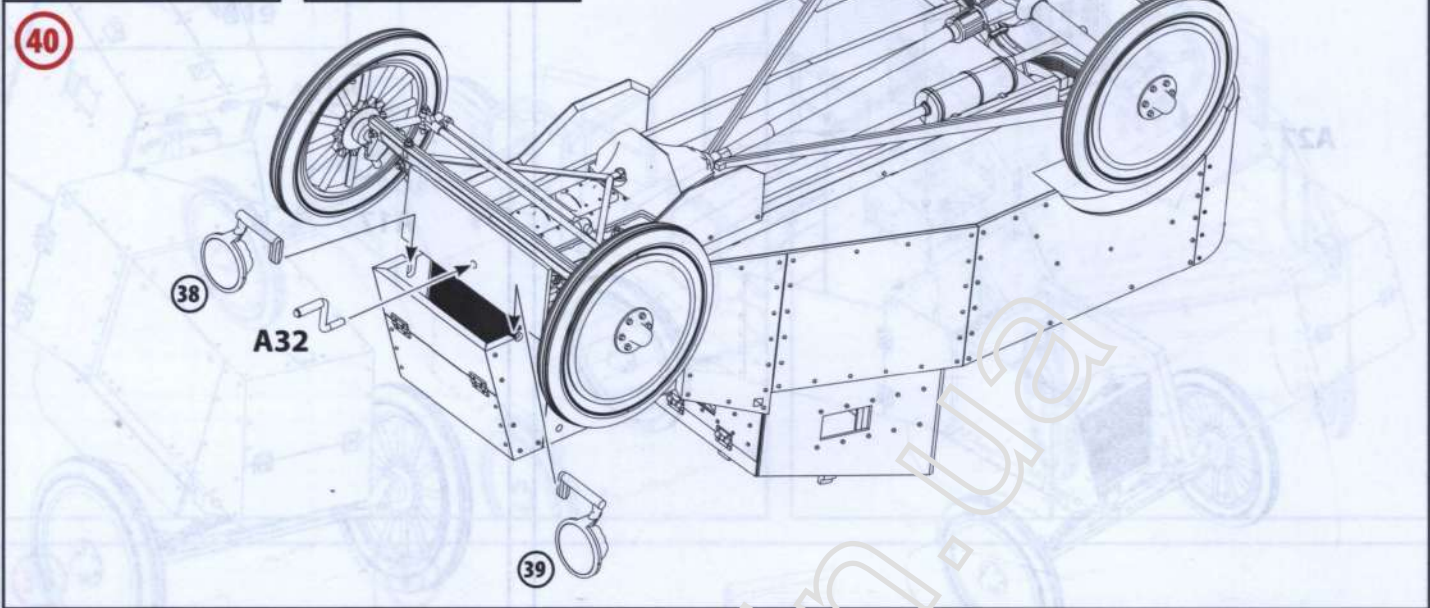

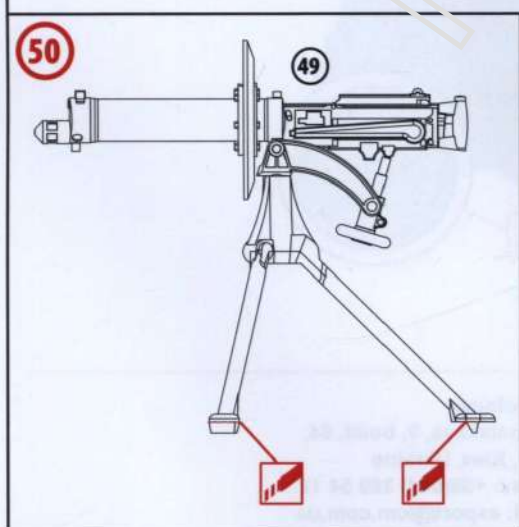
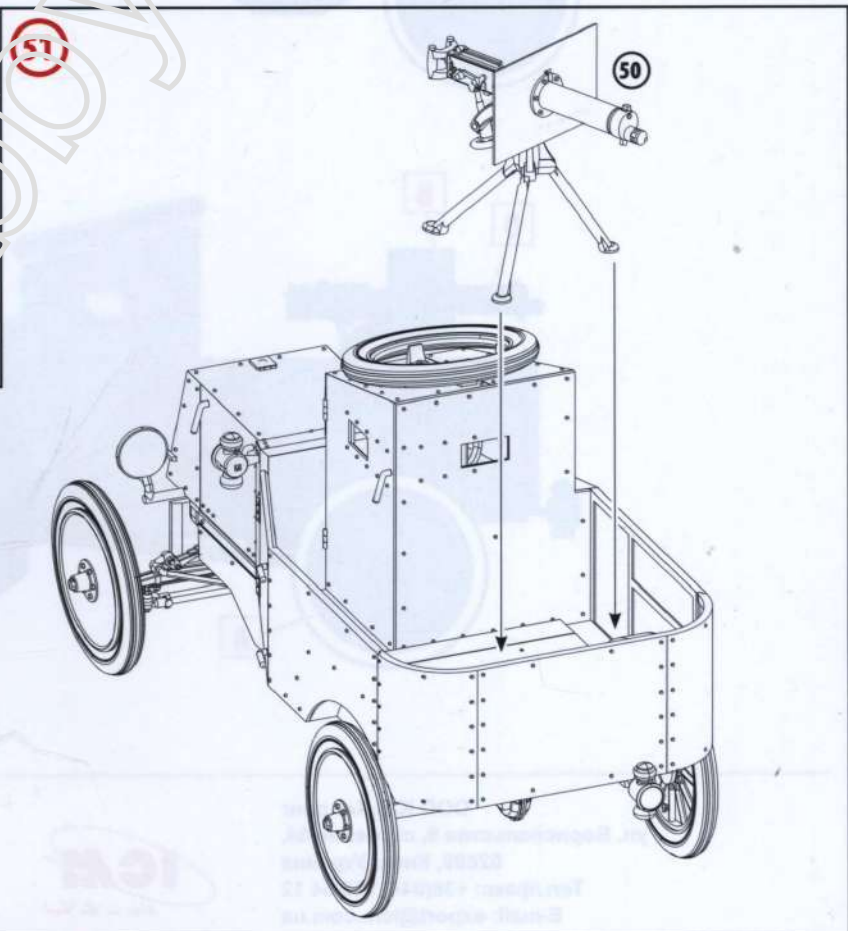
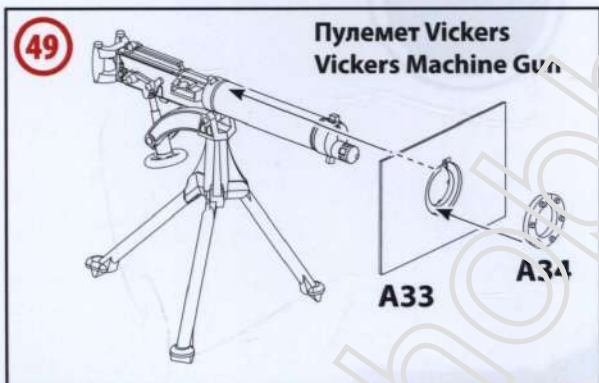
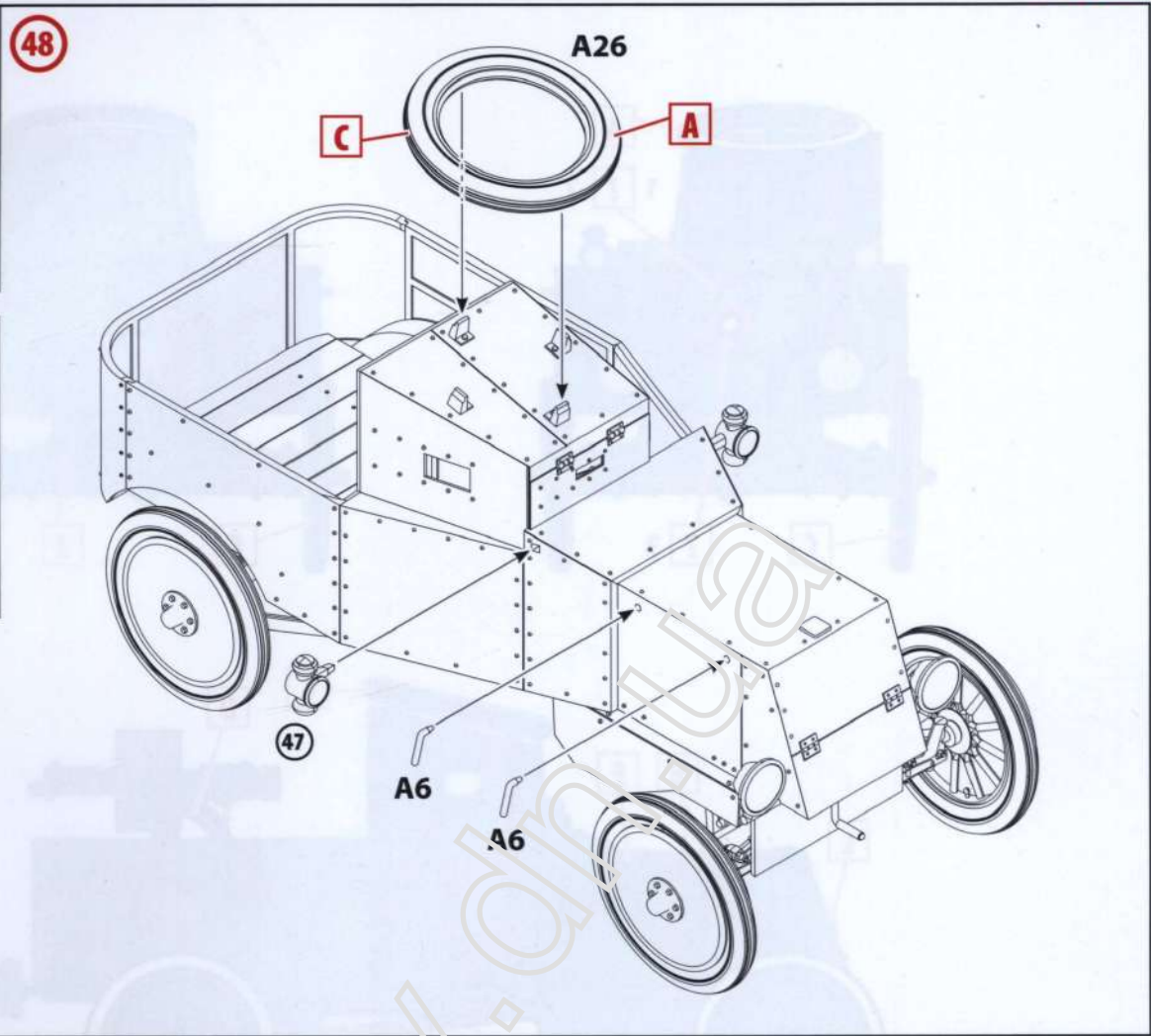
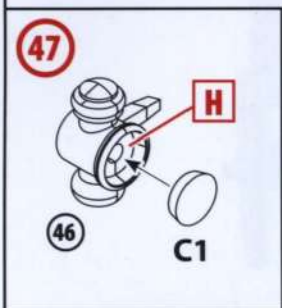

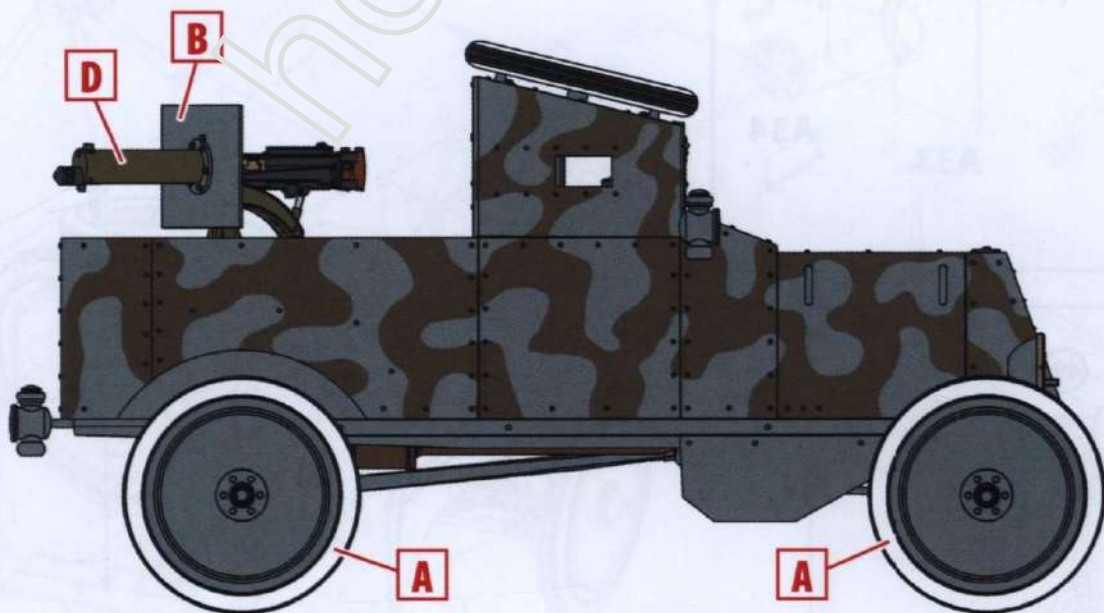
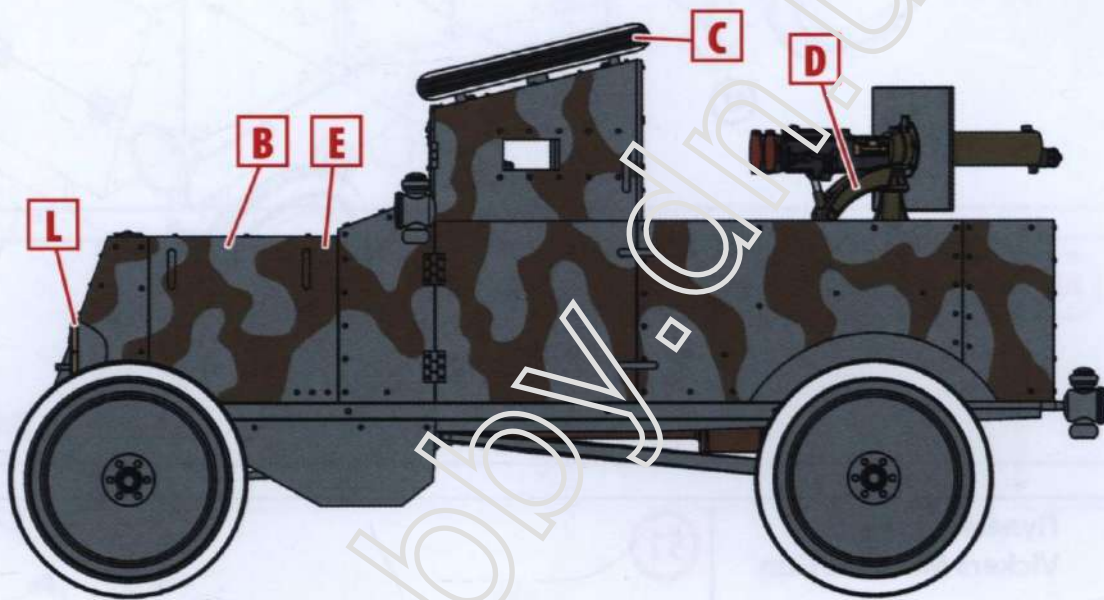
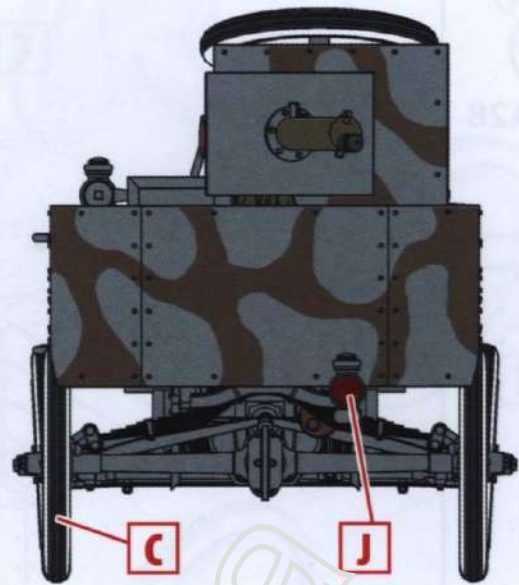
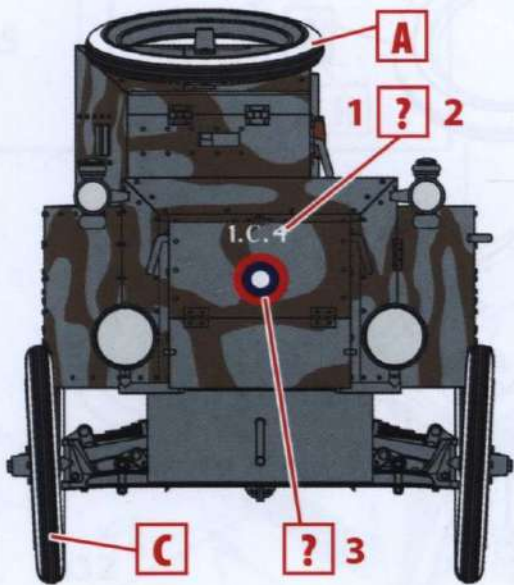

**Британский танковый  
экипаж IMB**

**№ 35708  
1:35**

**WWI British  
Tank Crew**

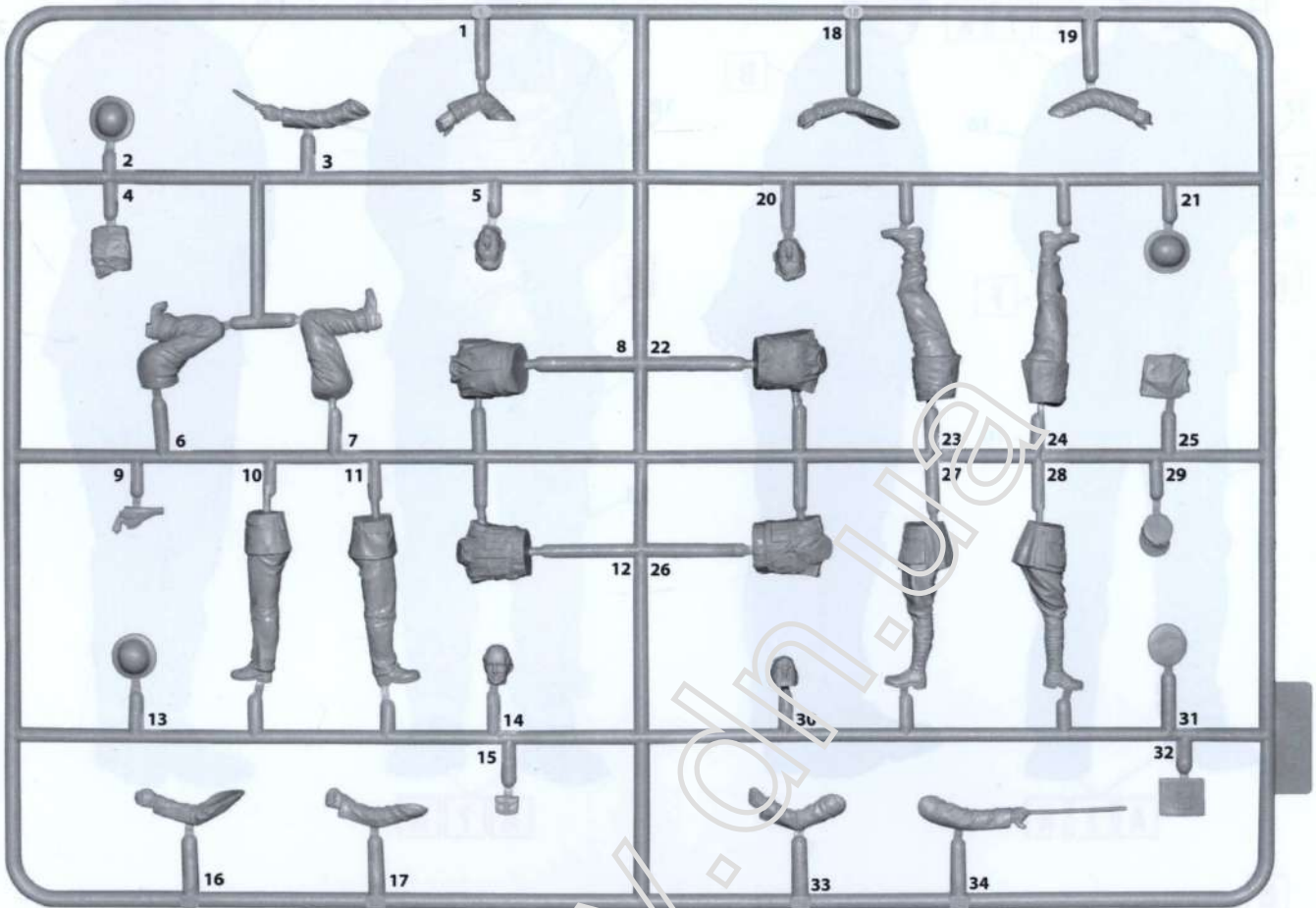

**ИСПОЛЪЗУЕМЫЕ КРАСКИ / USED COLORS:**

**22 ДЕТАЛЬ  
PART**

**A ИСПОЛЪЗУЕМАЯ КРАСКА  
USED COLOR**

**? ПРОИЗВОЛЬНЫЙ ВЫБОР  
OPTIONAL**

	Revell	Tamiya		
<b>A</b>	352	X18	Черный, полуматовый	Semigloss Black
<b>B</b>	145	XF49	Хаки, матовый	Pale Green
<b>C</b>	189	XF57	Бежевый, матовый	Flat Tan
<b>D</b>	142	XF51	Оливковый, матовый	Olive Drab
<b>E</b>	109	X10	Темный металл	Gunmetal
<b>F</b>	191	X32	Сталь	Steel
<b>G</b>	192	X33	Латунь	Bright Brass
<b>J</b>	188	XF78	Дерево	Wood
<b>K</b>	184	XF64	Кожа	Leather
<b>L</b>	185	XF10	Коричневый, матовый	Military Brown
<b>M</b>	135	XF15	Телесный	Skin Tone

**ВНИМАНИЕ!**

Перед сборкой внимательно прочитайте руководство по монтажу. Каждая деталь пронумерована. Соблюдать последовательность монтажа. Необходимые рабочие инструменты: нож и напильник для зачистки деталей; резиновая лента, клейкая лента и зажимы для сушки белья для прижимания склеиваемых деталей. Детали из пластика очистить в растворе мягкого моющего средства и высушить на воздухе для того, чтобы краска и переводные картинки лучше прилипали. Перед приклеиванием проверить, подходят ли детали; клей наносить экономно. Хром и краску удалить с поверхностей склеивания. Небольшие детали покрасить перед тем, как они будут удалены из рамок. Краску необходимо хорошо просушить, только после этого продолжать сборку.

**CAUTION!**

Read the instructions thoroughly prior to assembly. Each component is numbered. Adhere to specified sequence of assembly. Tools required: knife and file for removal of components from frame; rubber bond, adhesive tape and clothes pegs for clamping components together after applying adhesive. Clean plastic components in a mild detergent solution and allow to air-dry so that paint and transfers adhere better. Prior to applying adhesive, check to see whether the components fit together; apply adhesive sparingly. Remove chrome and paint from the contact surfaces. Paint small components before removing them from the frame. Allow paint to dry well, and only then continue to assemble.

ООО ICM Холдинг  
ул. Бориспольская 9, строение 64,  
02099, Киев, Украина  
Тел./факс: +38(044) 369 54 12  
E-mail: export@icm.com.ua

**ICM**  
*New in the East*  
www.icm.com.ua

ICM Holding  
Borispolskaya, 9, build. 64,  
02099, Kiev, Ukraine  
Tel./Fax: +38(044) 369 54 12  
E-mail: export@icm.com.ua

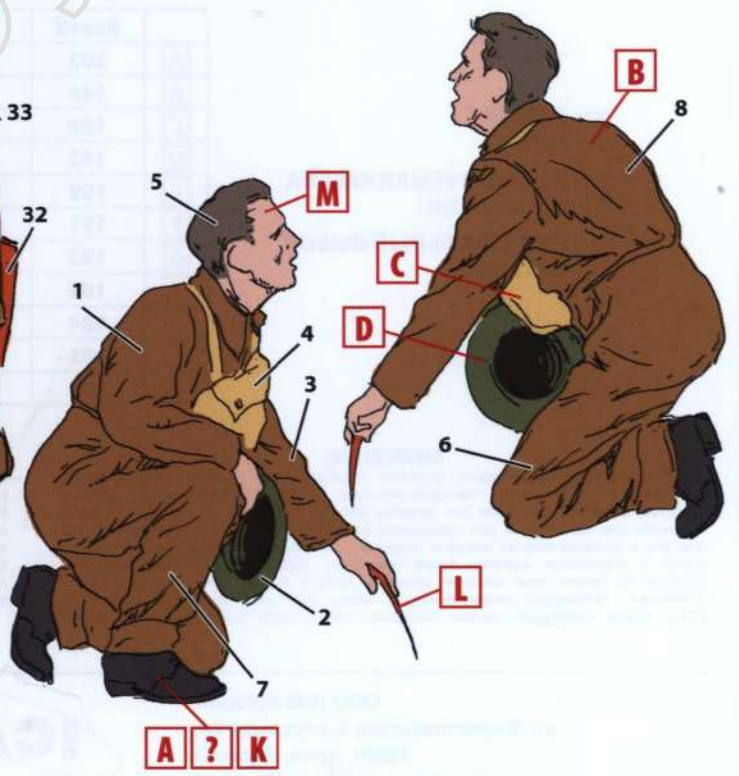
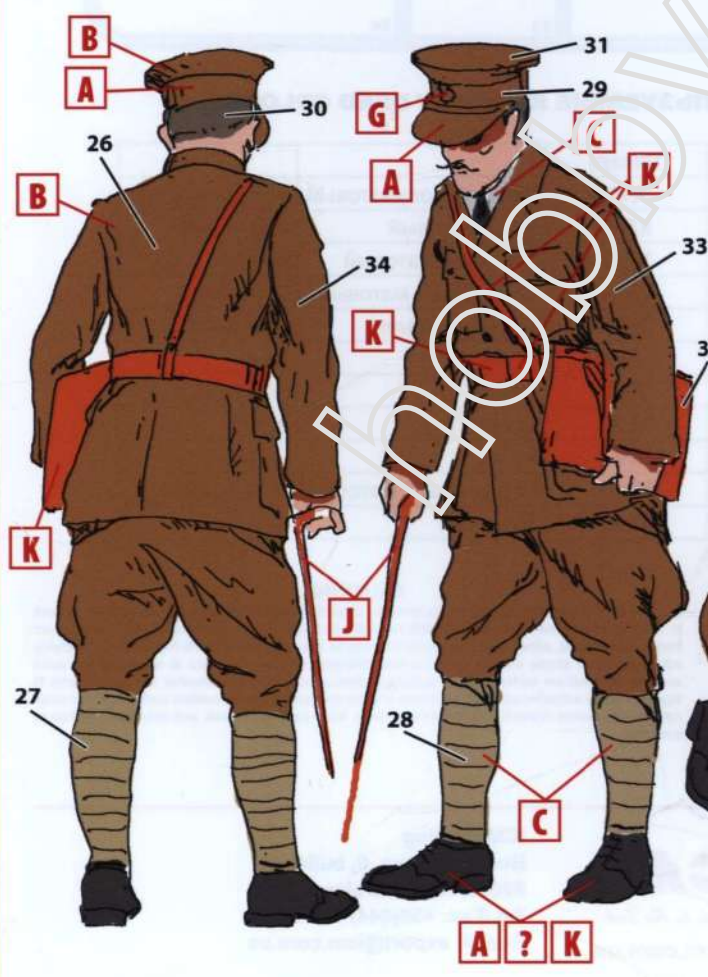
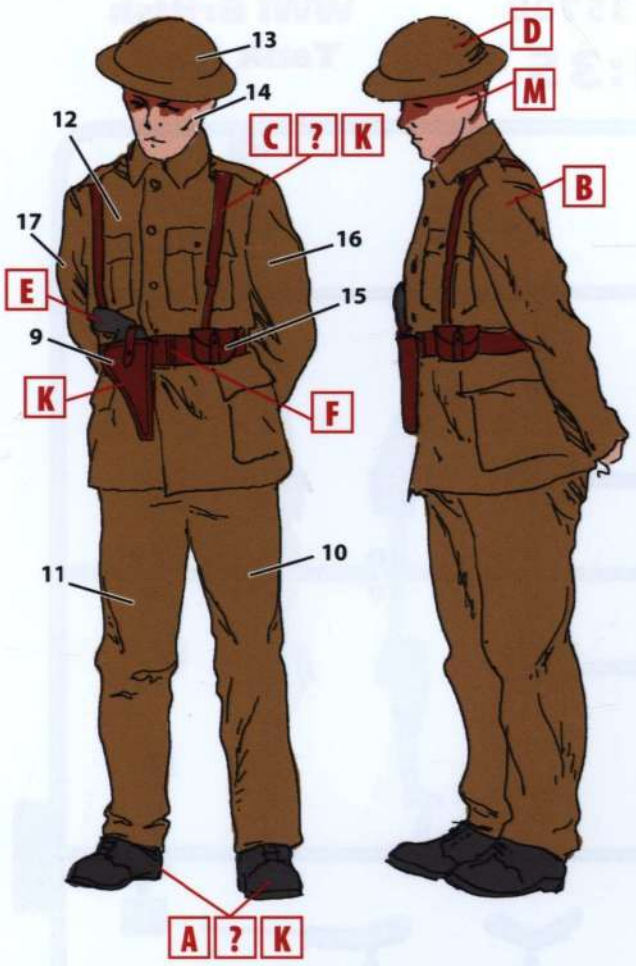

# Британский пулемет Vickers

№ 35712

1:35

# British Vickers Machine Gun

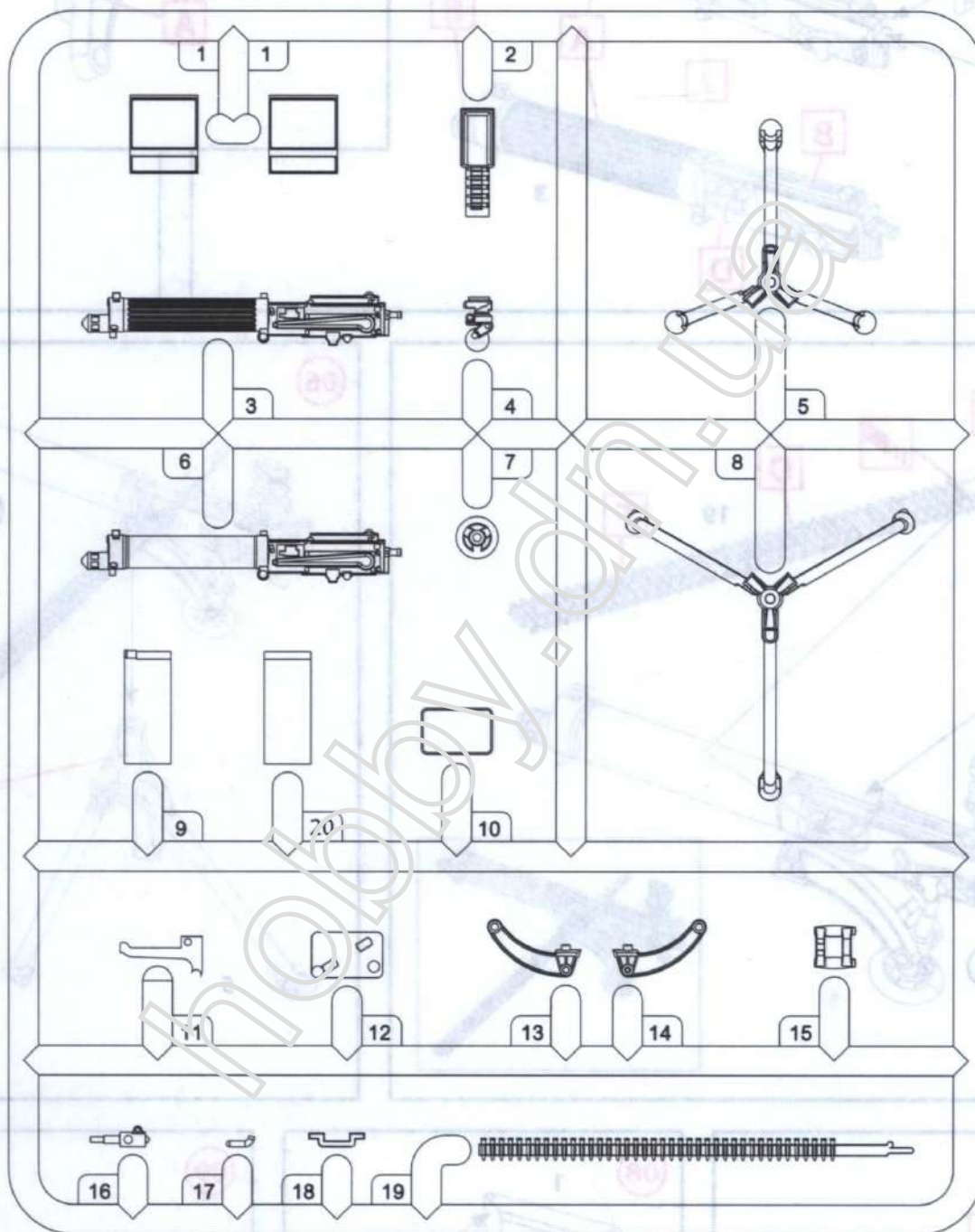

**01** СТАДИЯ СБОРКИ  
ASSEMBLY STEP

**03** СБОРОЧНАЯ ЕДИНИЦА  
ASSEMBLY UNIT

**A** ИСПОЛЬЗУЕМАЯ КРАСКА  
USED COLOR

**\*** СДЕЛАТЬ САМОМУ  
SCRATCH BUILD

**?** ПРОИЗВОЛЬНЫЙ ВЫБОР  
OPTIONAL

**/** ОТРЕЗАТЬ  
CUT OFF

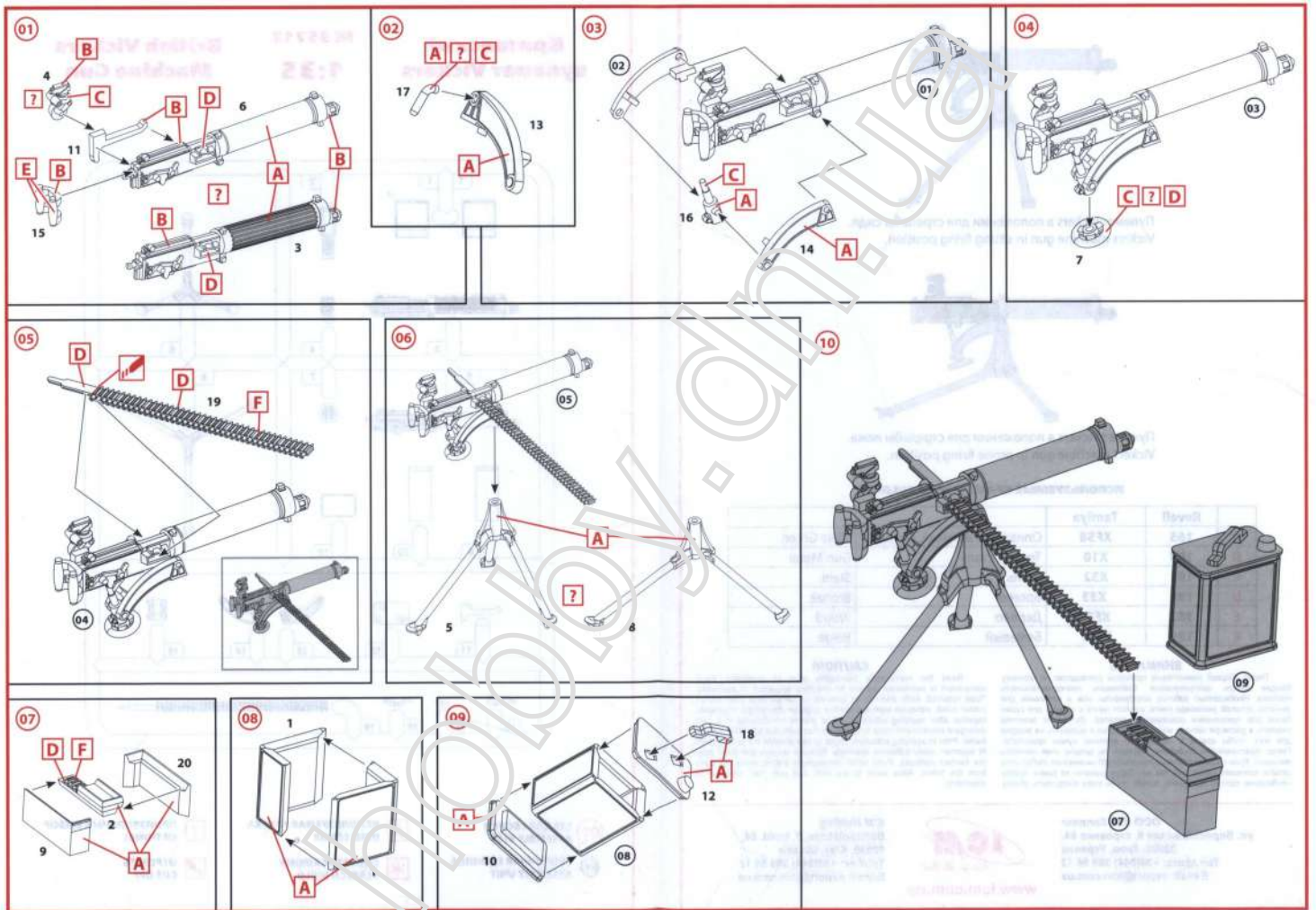





Пулемет Vickers в положении для стрельбы сидя.  
Vickers machine gun in sitting firing position.



Пулемет Vickers в положении для стрельбы лежа.  
Vickers machine gun in prone firing position.

**ИСПОЛЬЗУЕМЫЕ КРАСКИ / USED COLORS:**

	Revell	Tamiya		
<b>A</b>	<b>165</b>	<b>XF58</b>	Оливково-зеленый, матовый	Olive Green
<b>B</b>	<b>109</b>	<b>X10</b>	Темная сталь	Gun Metal
<b>C</b>	<b>191</b>	<b>X32</b>	Сталь	Steel
<b>D</b>	<b>195</b>	<b>X33</b>	Бронза	Bronze
<b>E</b>	<b>382</b>	<b>X55</b>	Дерево	Wood
<b>F</b>	<b>189</b>	<b>X57</b>	Бежевый	Beige

**ВНИМАНИЕ!**

Перед сборкой внимательно прочитайте руководство по монтажу. Каждая деталь пронумерована. Соблюдать последовательность монтажа. Необходимые рабочие инструменты: нож и напильник для зачистки деталей; резиновая лента, клейкая лента и зажимы для сушки белья для прижимания склеиваемых деталей. Детали из пластика очистить в растворе мягкого моющего средства и высушить на воздухе для того, чтобы краска и переводные картинки лучше прилипали. Перед приклеиванием проверить, подходят ли детали; клей наносить экономно. Хром и краску удалить с поверхностей склеивания. Небольшие детали покрасить перед тем, как они будут удалены из рамок. Краску необходимо хорошо просушить, только после этого продолжать сборку.

**CAUTION!**

Read the instructions thoroughly prior to assembly. Each component is numbered. Adhere to specified sequence of assembly. Tools required: knife and file for removal of components from frame; rubber bond, adhesive tape and clothes pegs for clamping components together after applying adhesive. Clean plastic components in a mild detergent solution and allow to air-dry so that paint and transfers adhere better. Prior to applying adhesive, check to see whether the components fit together; apply adhesive sparingly. Remove chrome and paint from the contact surfaces. Paint small components before removing them from the frame. Allow paint to dry well, and only then continue to assemble.

ООО ICM Холдинг  
ул. Бориспольская 9, строение 64,  
02099, Киев, Украина  
Тел./факс: +38(044) 369 54 12  
E-mail: export@icm.com.ua



[www.icm.com.ua](http://www.icm.com.ua)

ICM Holding  
Borispolskaya, 9, build. 64,  
02099, Kiev, Ukraine  
Tel./Fax: +38(044) 369 54 12  
E-mail: export@icm.com.ua