

Bf 109F-4

Германский истребитель II Мировой войны

№ 48103

1:48

Bf 109F-4

WWII German Fighter

Вероятно, самым знаменитым истребителем Второй Мировой войны был германский Мессершмитт Bf 109.

Bf 109F, разработанный весной 1940 г., стал одним из лучших в своем классе. Он имел серьезно улучшенную аэродинамику.

В июне 1941 г. на вооружение была принята модификация Bf 109F-4 с двигателем DB 601F, 20-мм пушкой MG 151/20, усиленным бронированием и другими усовершенствованиями.

Bf 109F-4 стали основными истребителями Люфтваффе в конце 1941 – начале 1942 г. Они участвовали в жарких воздушных схватках от Кольского полуострова до Крыма. Знаменитые германские асы – Г. Граф, Г. Филипп, Г. Ралль и многие другие воевали на этих истребителях.

Probably the most famous fighter of WWII was German Messerschmitt Bf 109.

The modification Bf 109F designed in Spring 1940 become one of the best fighter aircraft of this period. It had considerable improvements in the aerodynamic.

In June 1941 it was appeared modification Bf 109F-4 with DB 601F engine, 20-mm MG 151/20 gun, better armor and other improvements.

Bf 109F became the basis of the German fighter aviation during late 1941 – early 1942. They took part in hard air battles from the Kola to the Crimea peninsulas. Many German aces –H. Graf, H. Philipp, G. Rall and other were piloted these fighters

Тактико-технические характеристики Bf 109F-4

Длина, м	9,02
Размах крыла, м	9,92
Взлетный вес, кг	2890
Двигатель	DB 601F, 1350 л.с.
Максимальная скорость, км/ч	606
Потолок, м	11600
Дальность, км	710
Вооружение	1 20-мм пушка MG 151/20, 2x7,92-мм пулемета MG 17

Tactical and Technical Specifications of Bf 109F-4

Length, m	9,02
Span, m	9,92
Start weight, kg	2890
Engine	DB 601F, 1350 hp
Max. Speed, km/h	606
Service ceiling, m	11600
Range, km	710
Armament 1	1 20mm MG 151/20, 2x7,92mm MG 17

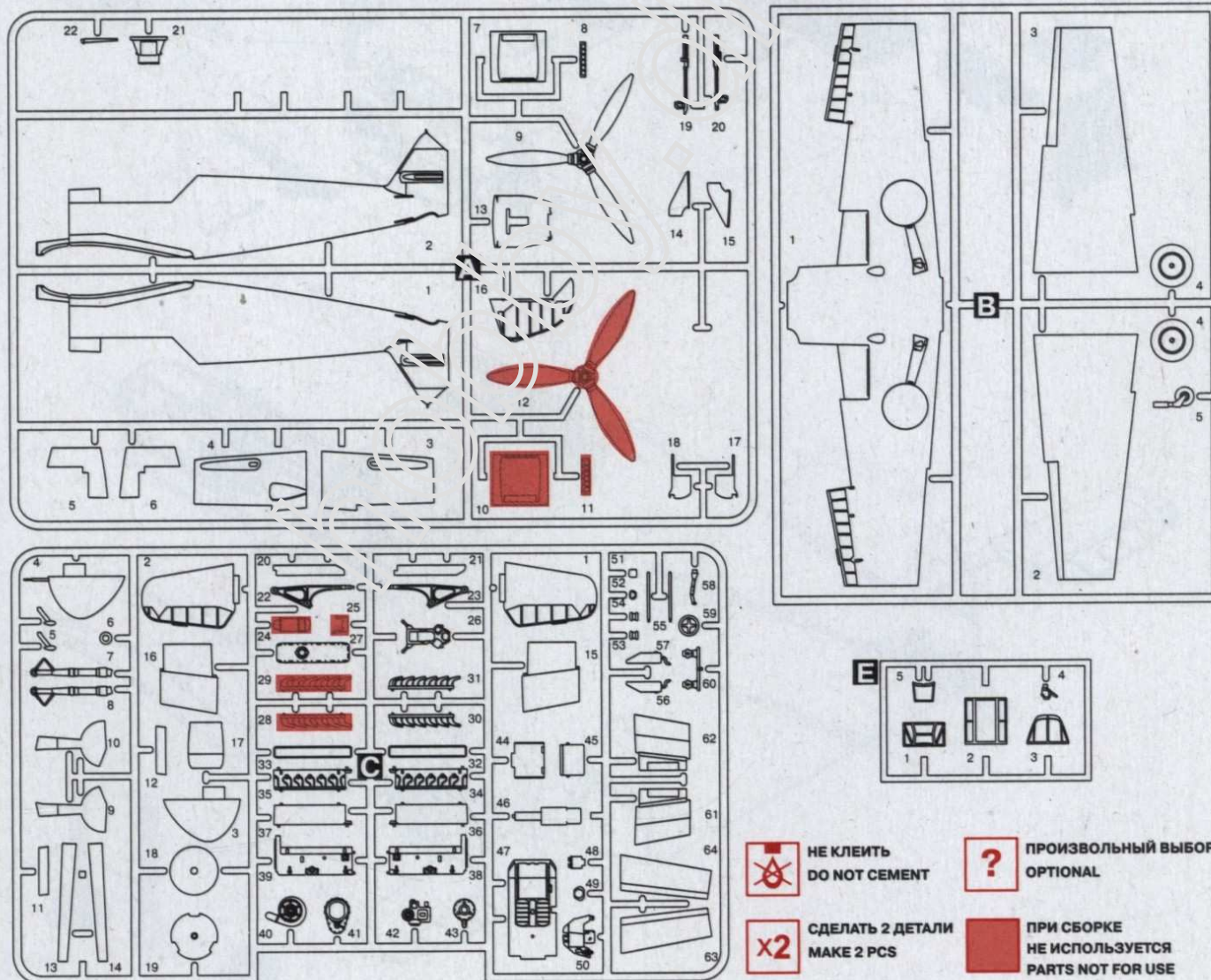

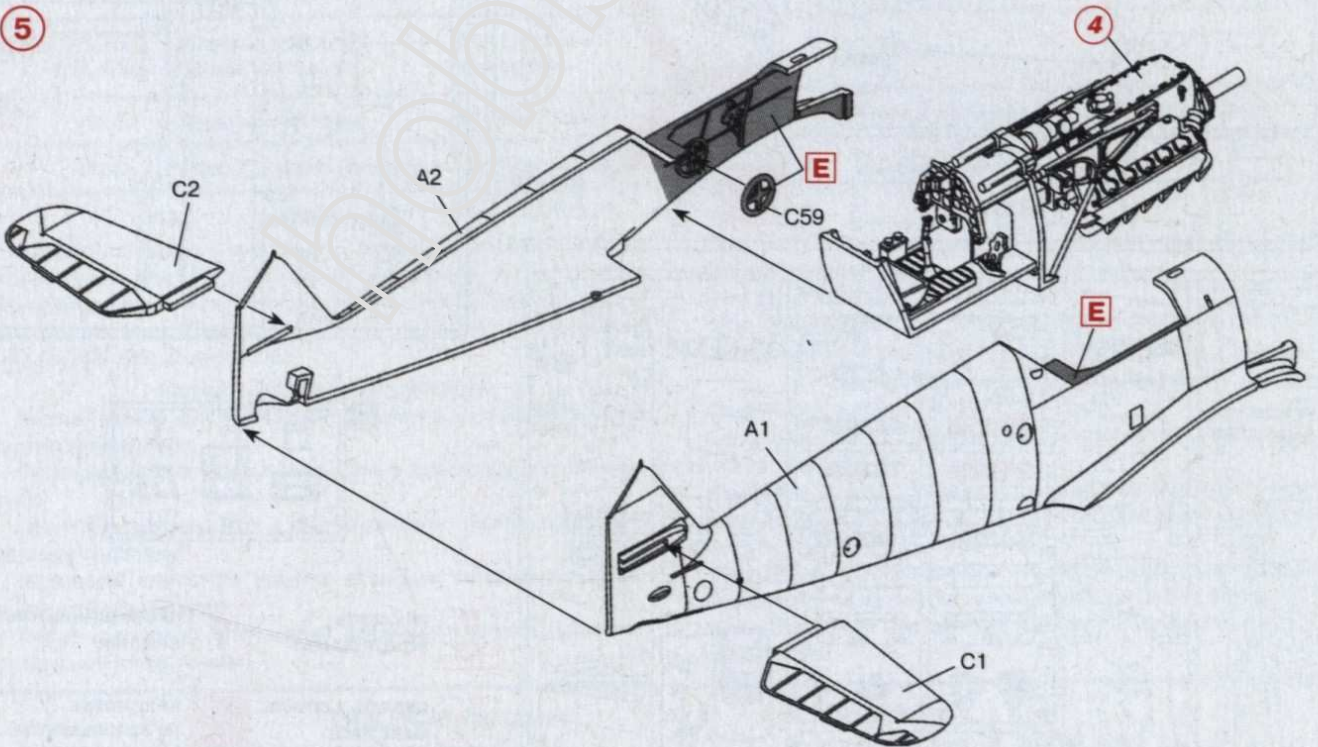
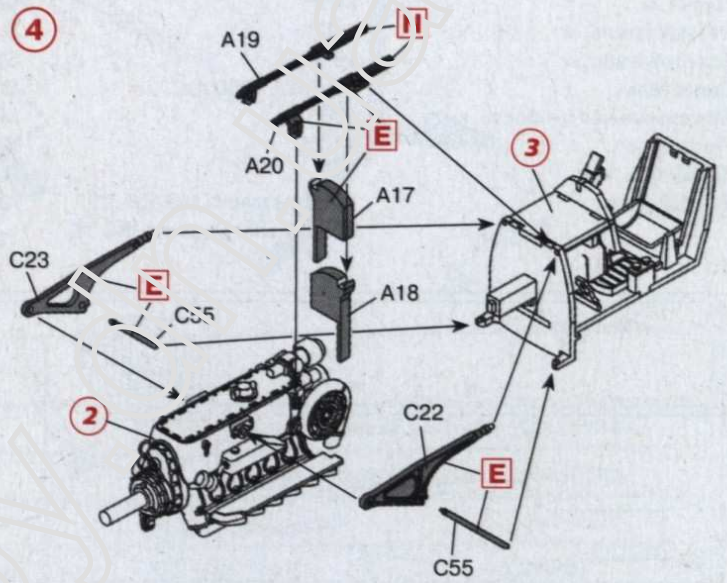
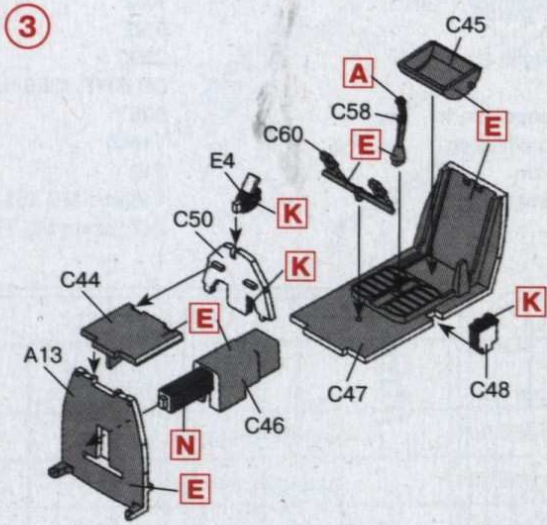
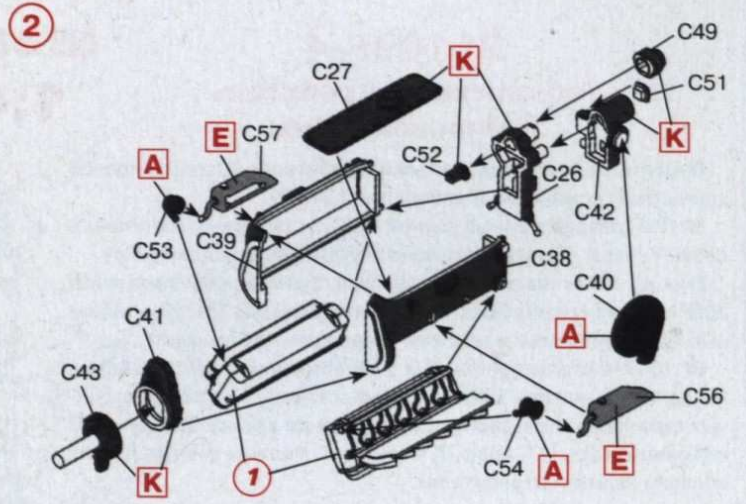
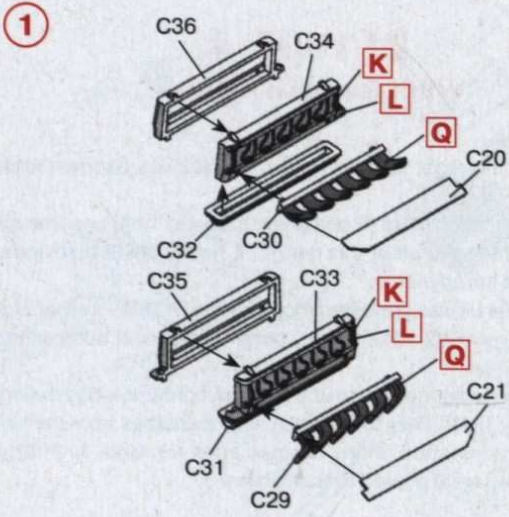

6

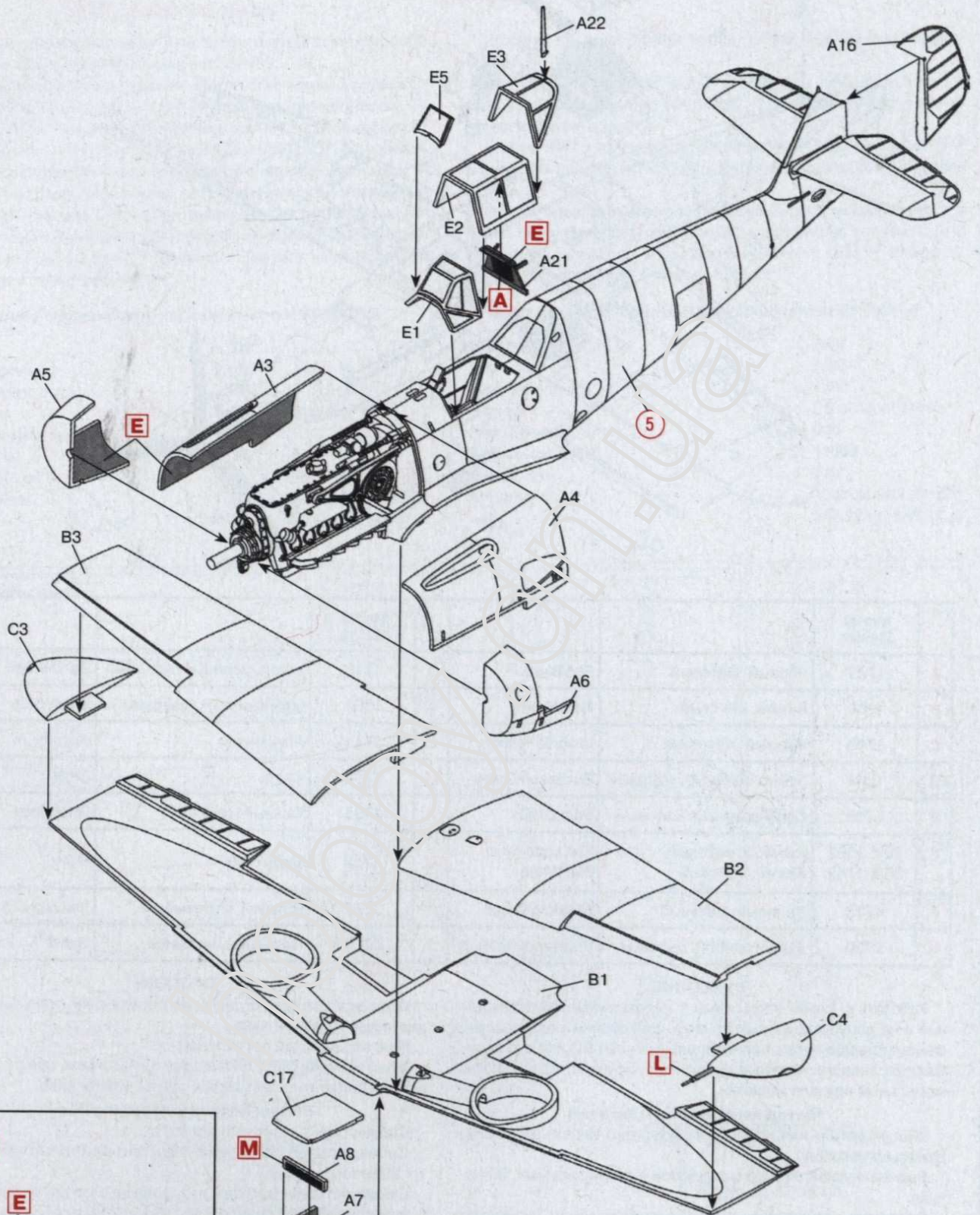

7 x2

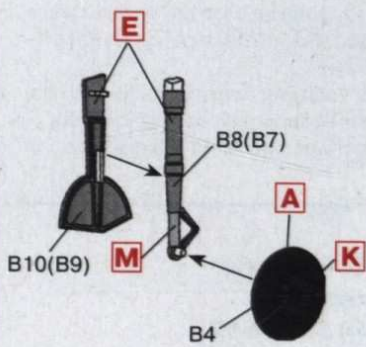

Bf 109F-4

**Германский истребитель
II Мировой войны**

№ 48103

1:48

Bf 109F-4

WWII German Fighter

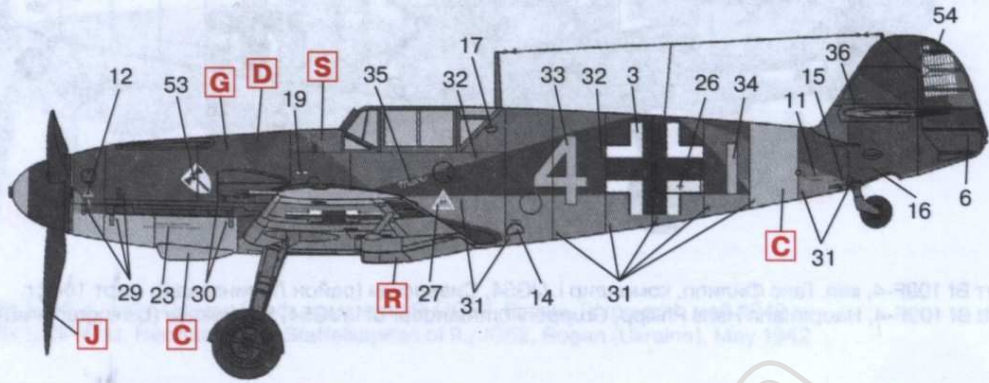

Мессerschmitt Bf 109F-4, оберфельдфебель Эбергард фон Боремски, 9./JG 3, Украина, май 1942 г.
Messerschmitt Bf 109F-4, Ofw. Eberhard von Boremski, 9./JG 3, Ukraine, May 1942

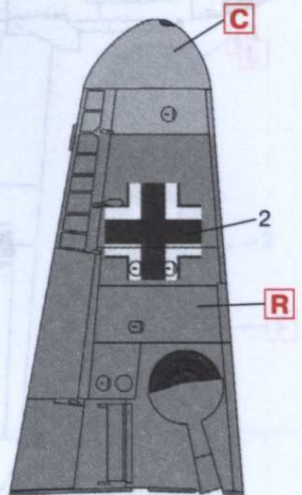
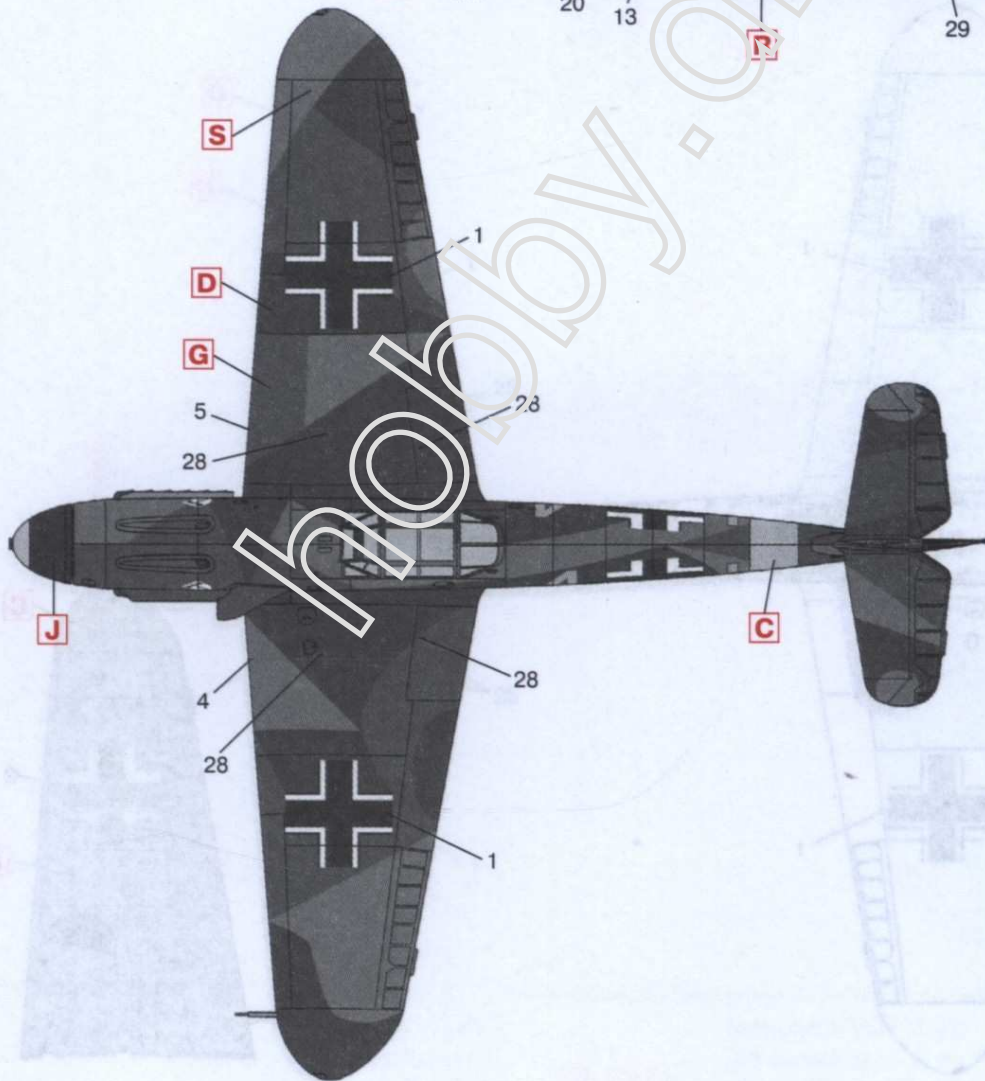
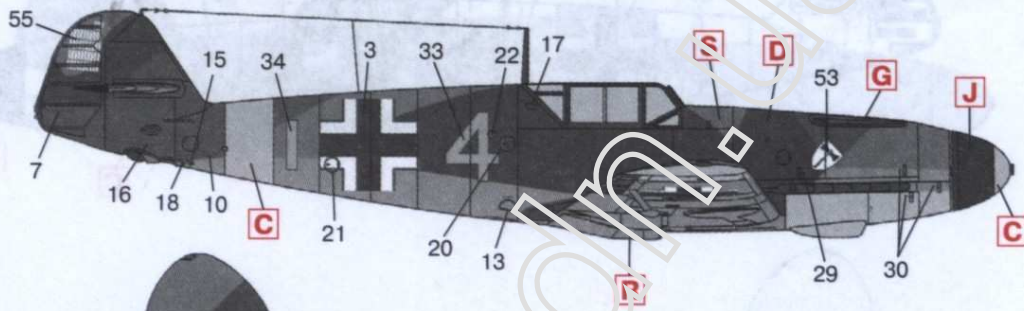

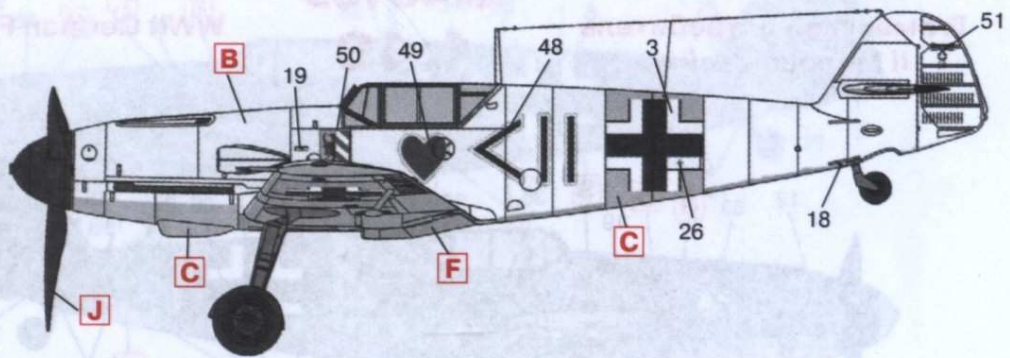

Мессершмитт Bf 109F-4, кап. Ганс Филипп, командир I./JG54, Сиверская (район Ленинграда), март 1942 г.
 Messerschmitt Bf 109F-4, Hauptmann Hans Philipp, Gruppenkommandeur of I./JG54, Siwerskaya (Leningrad area), March 1942

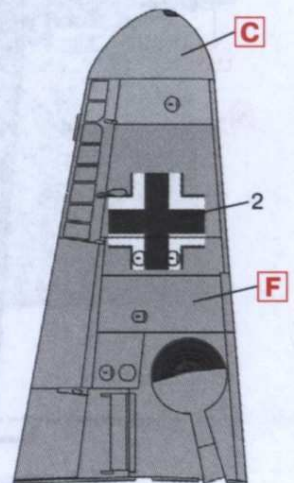
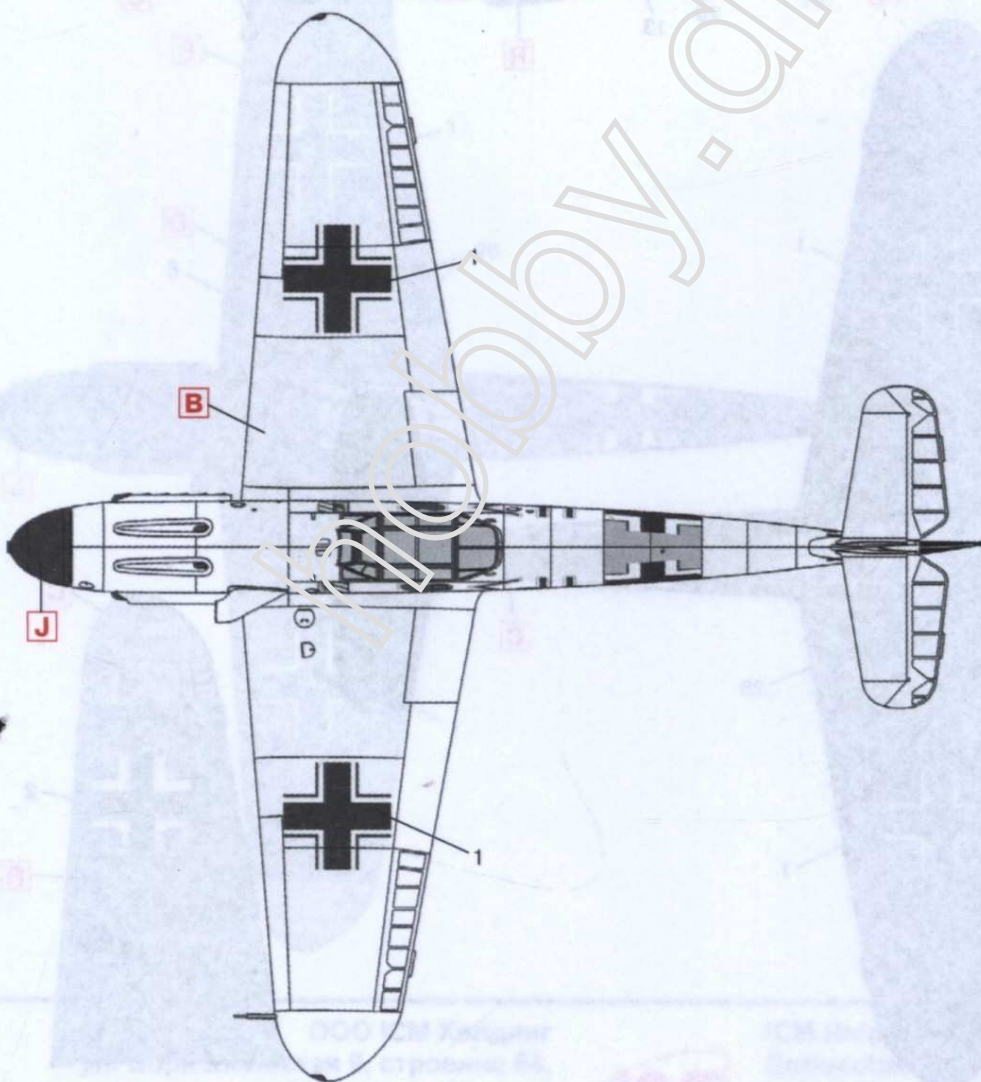
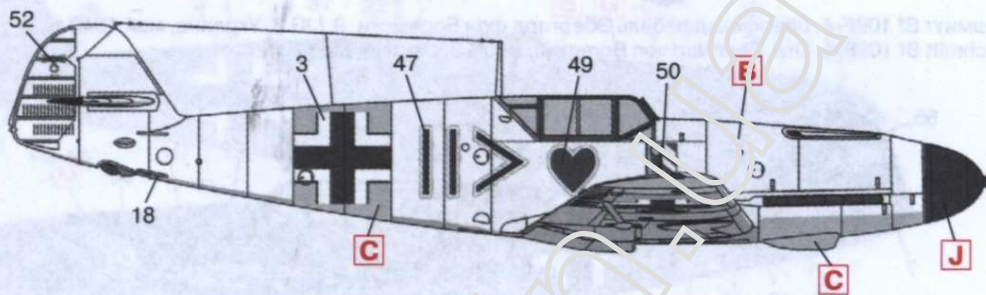

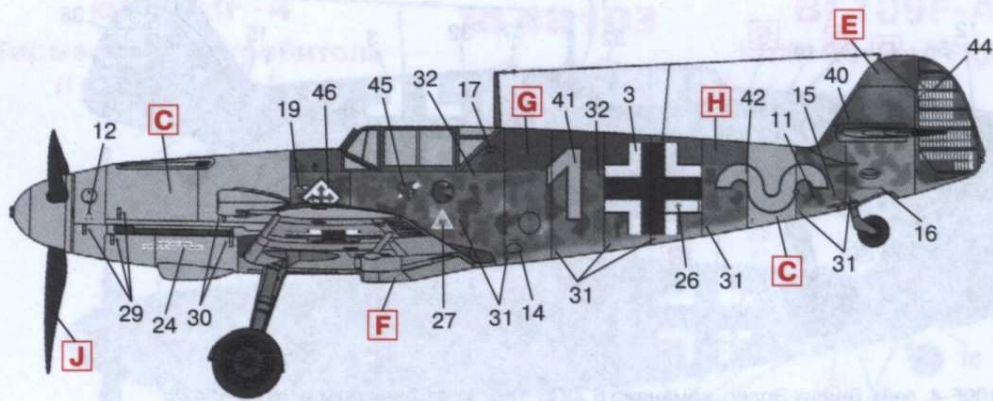

Мессершmitt Bf 109F-4, лейт. Герман Граф, командир 9./JG52, Рогань (Україна), май 1942 г.
 Messerschmitt Bf 109F-4, Lt. Hermann Graf, Staffelkapitan of 9./JG52, Rogan (Ukraine), May 1942

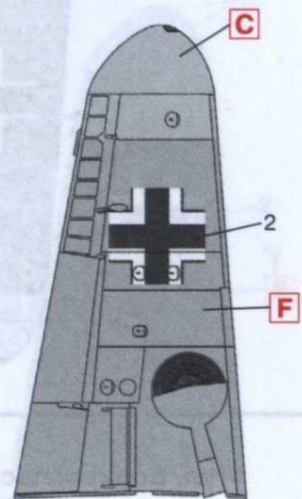
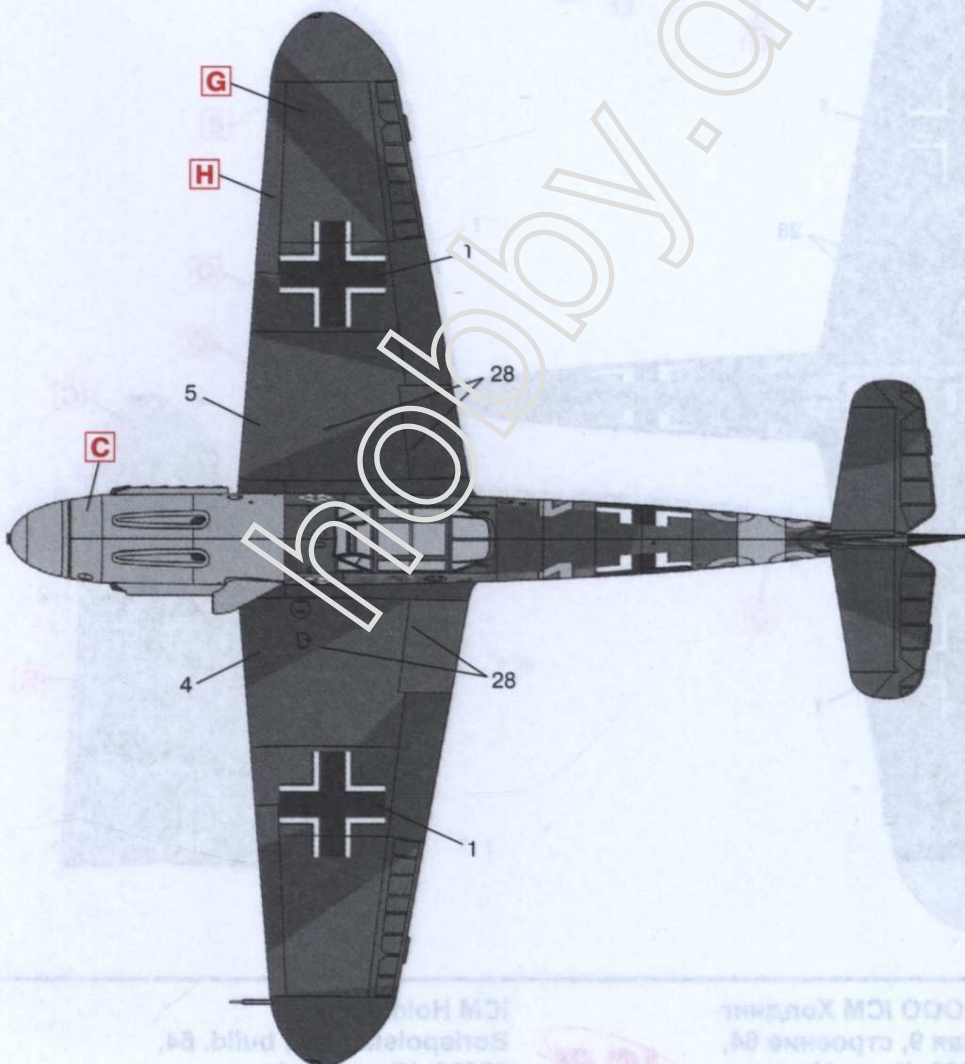
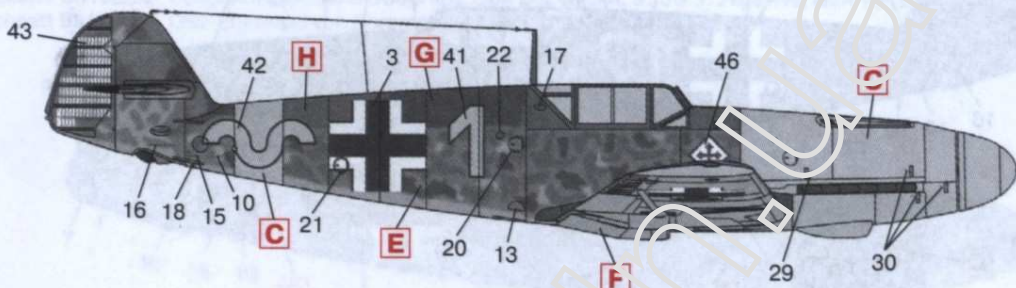

ICM Hobby
 15093, Kiev, Ukraine
 Tel/Fax: +38(044) 369 54 12
 E-mail: export@icm.com.ua

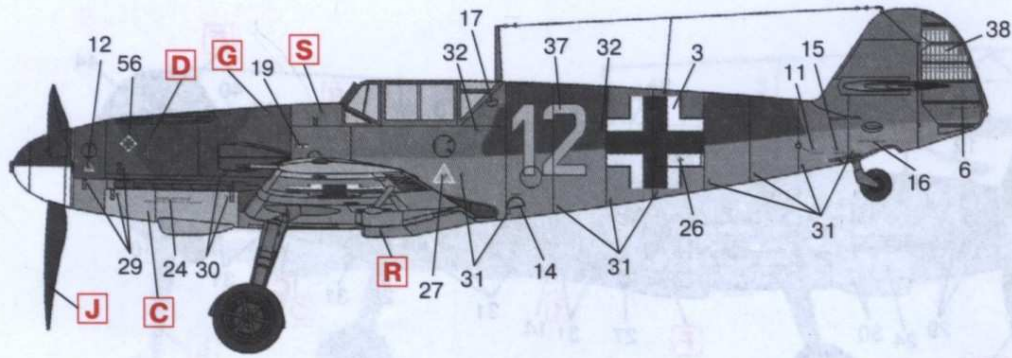

Мессершмитт Bf 109F-4, лейт. Генрих Эрлер, командир 6./JG5, Петсамо (Финляндия), июль 1942 г.
 Messerschmitt Bf 109F-4, Lt. Heinrich Ehrler, Staffelkapitan of 6./JG5, Petsamo (Finland), July 1942

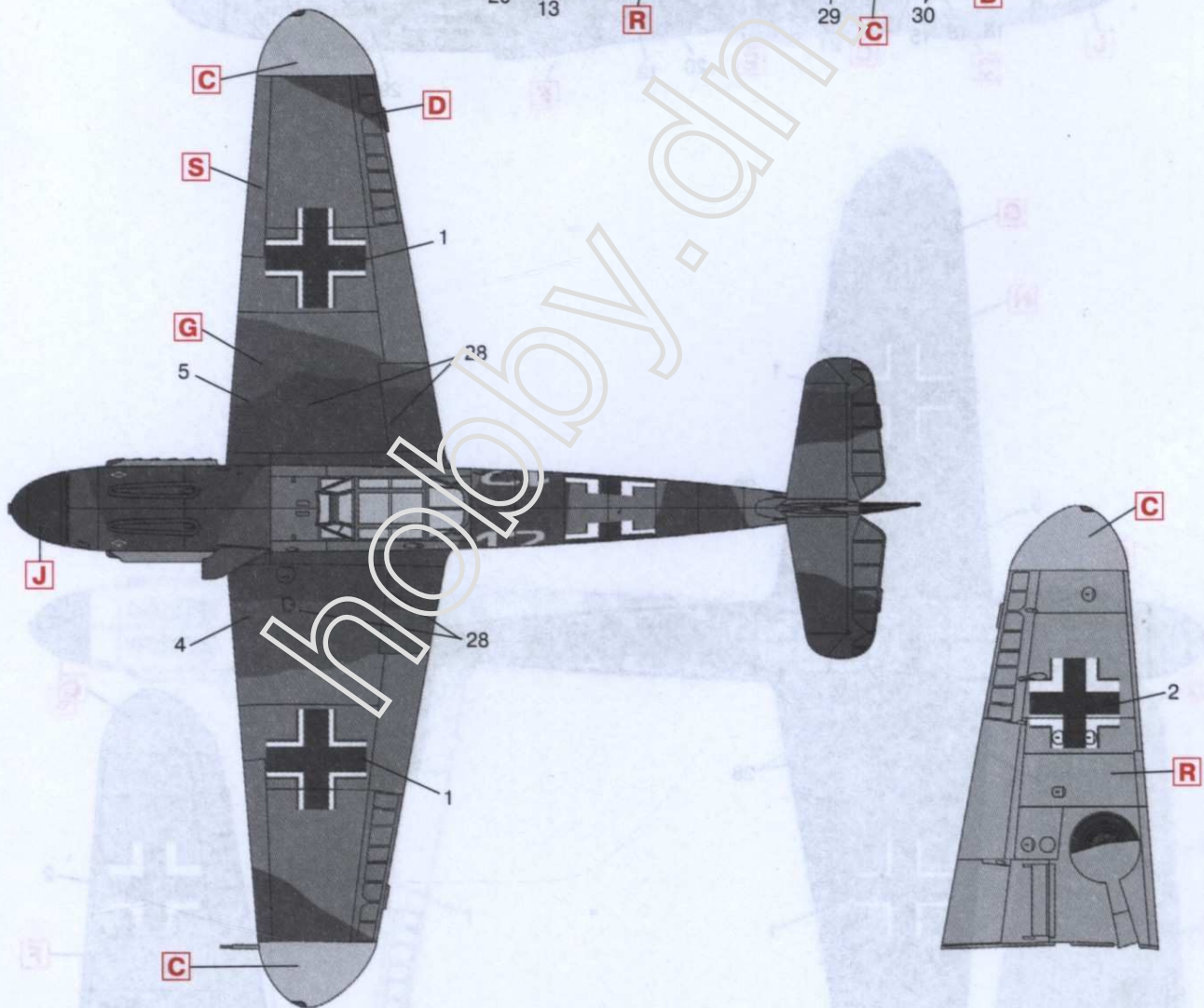
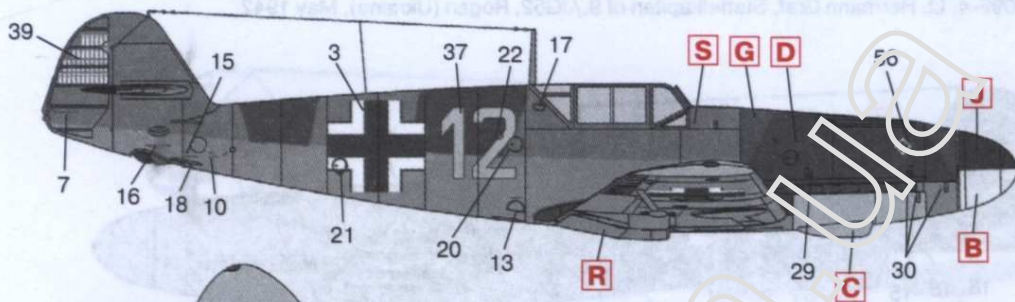

ООО ICM Холдинг
 ул. Бориспольская 9, строение 64,
 02099, Киев, Украина
 Тел./факс: +38(044) 369 54 12
 E-mail: export@icm.com.ua



ICM Holding
 Borispolskaya, 9, build. 64,
 02099, Kiev, Ukraine
 Tel./Fax: +38(044) 369 54 12
 E-mail: export@icm.com.ua