

Mustang P-51B/C (Mk. III)

WWII American fighter

№ 48121

1:48

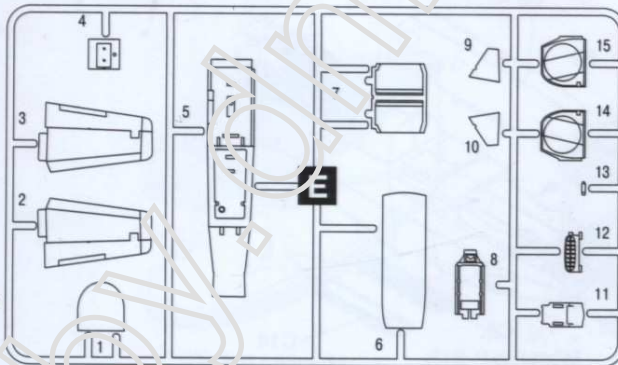
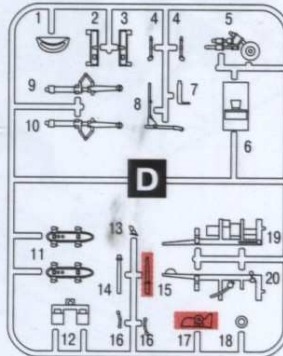
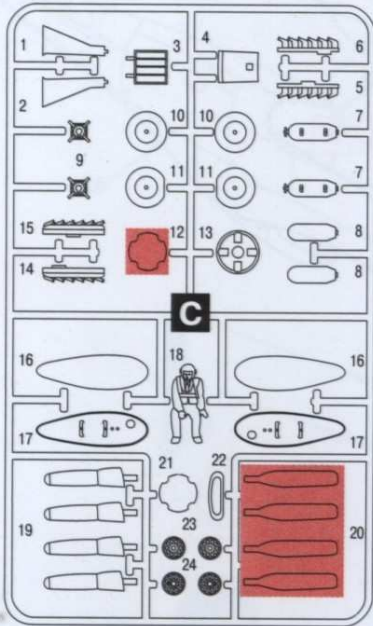
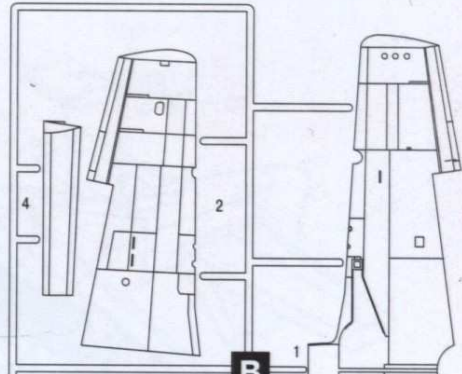
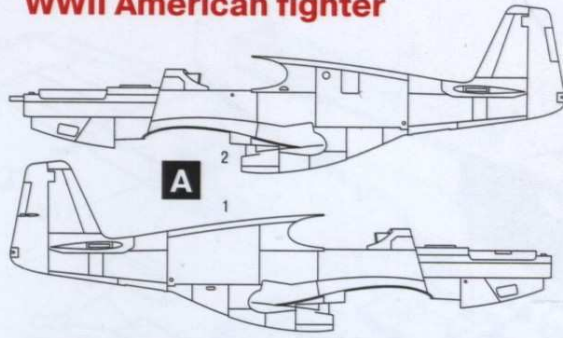

НЕ КЛЕИТЬ
DO NOT CEMENT

ПРОСВЕРЛИТЬ
OPEN HOLE

СДЕЛАТЬ 2 ДЕТАЛИ
MAKE 2 PCS

ПРОИЗВОЛЬНЫЙ ВЫБОР
OPTIONAL

ПРИ СБОРКЕ НЕ ИСПОЛЬЗУЕТСЯ
PARTS NOT FOR USE

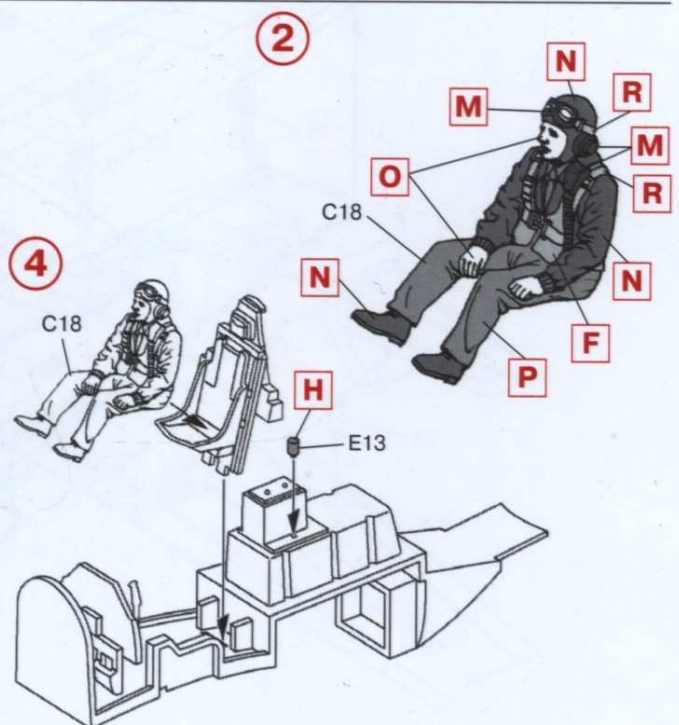
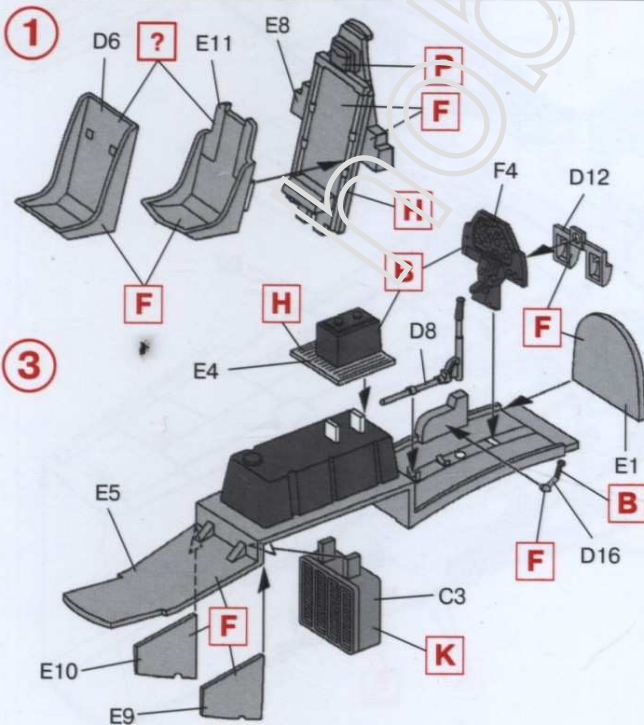

5

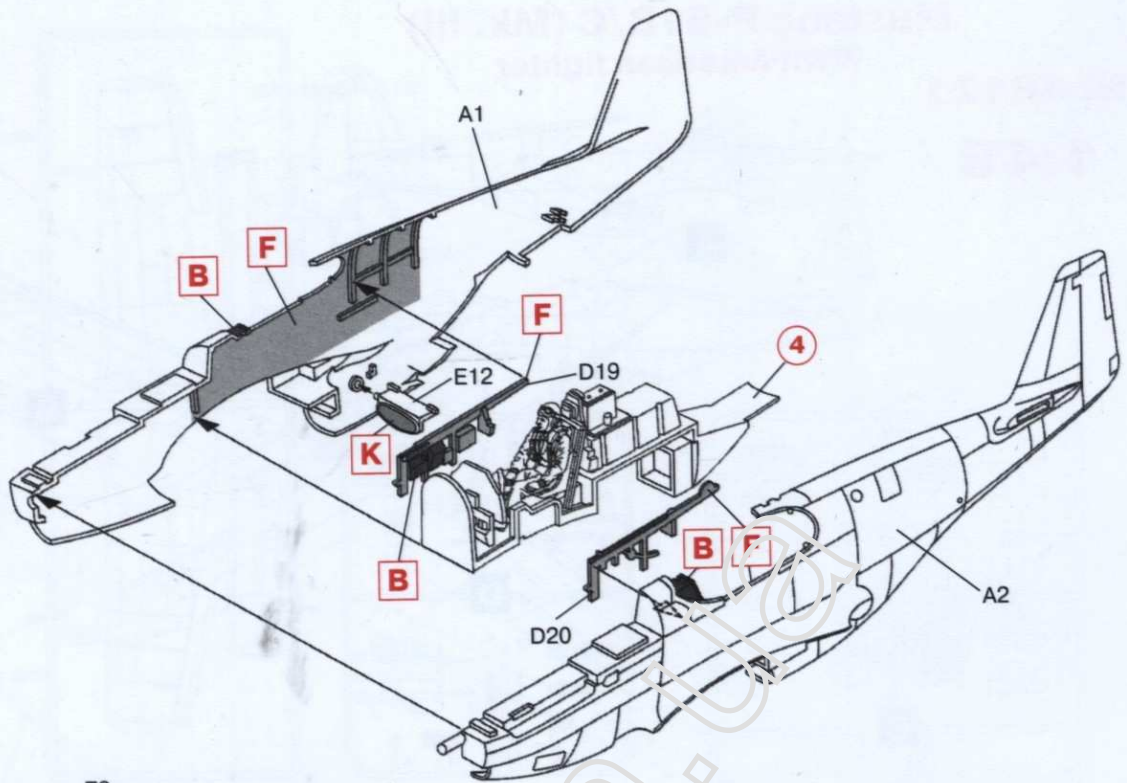

6

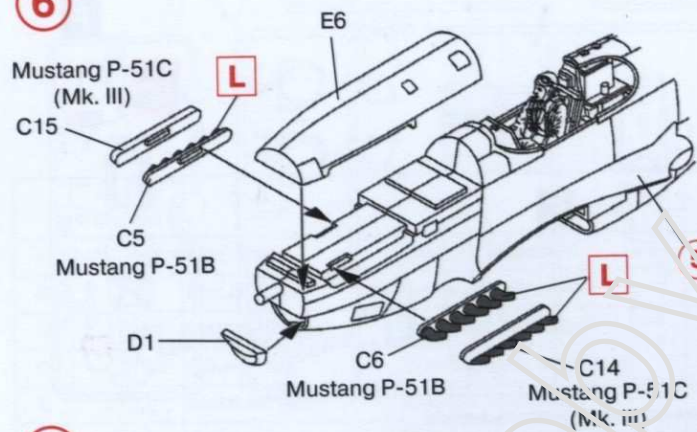

7

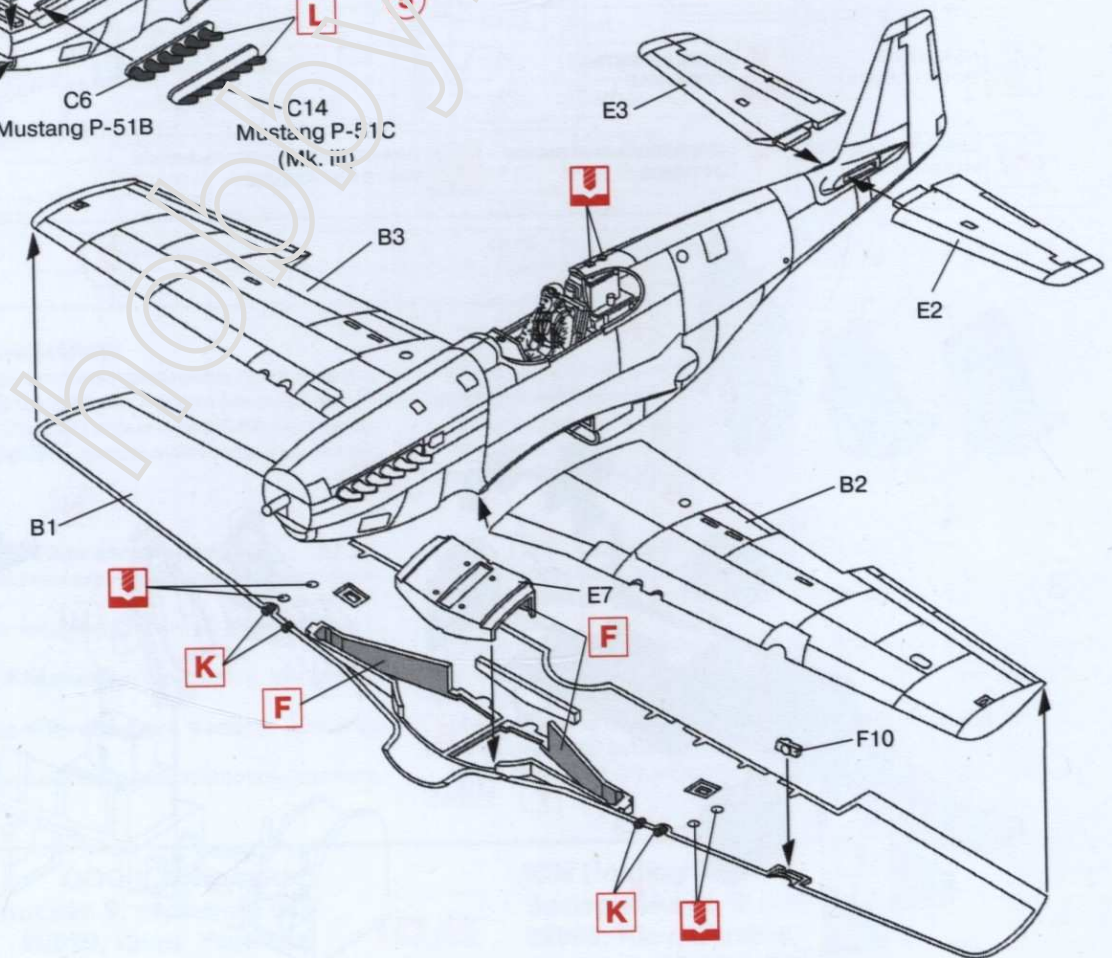

8

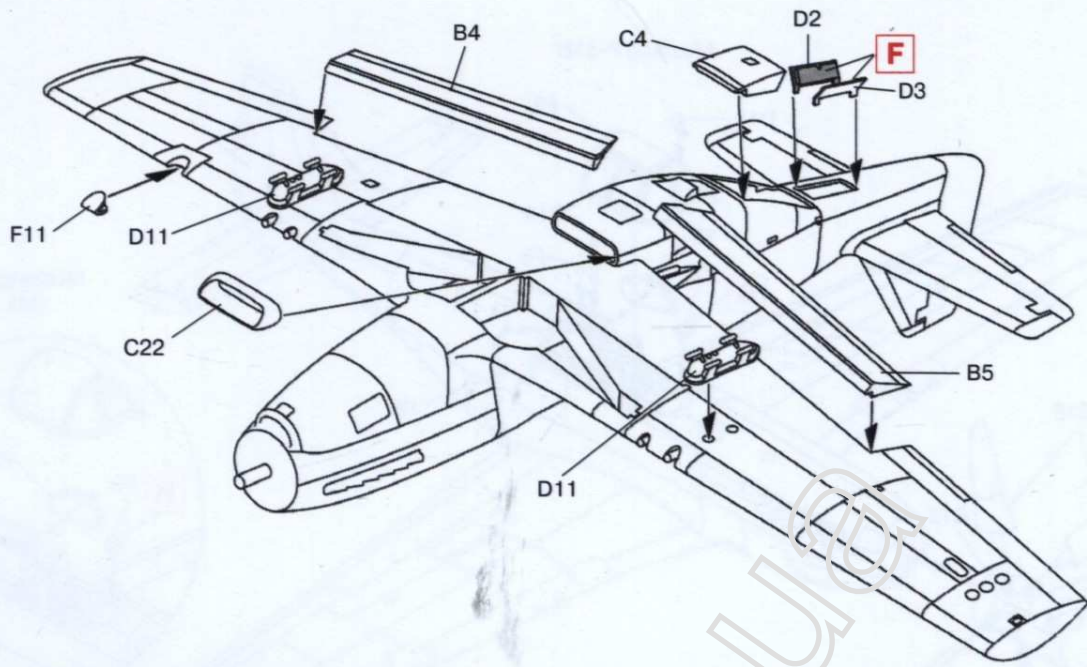

9 x2

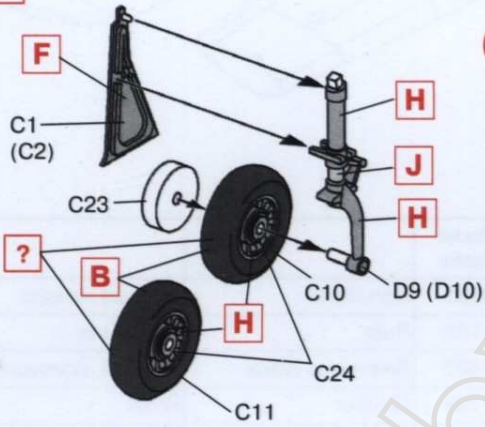

10 x2

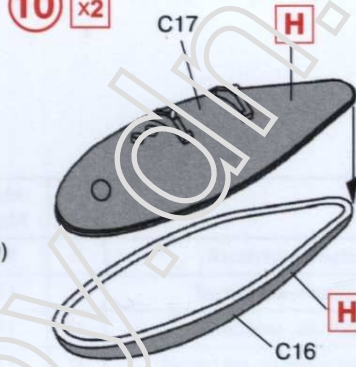

11 x2

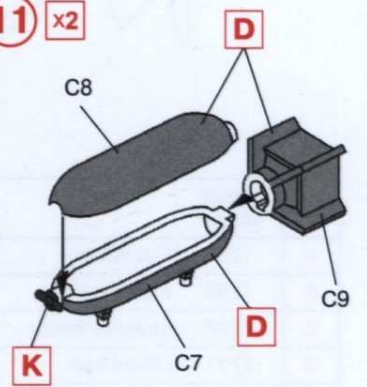

12

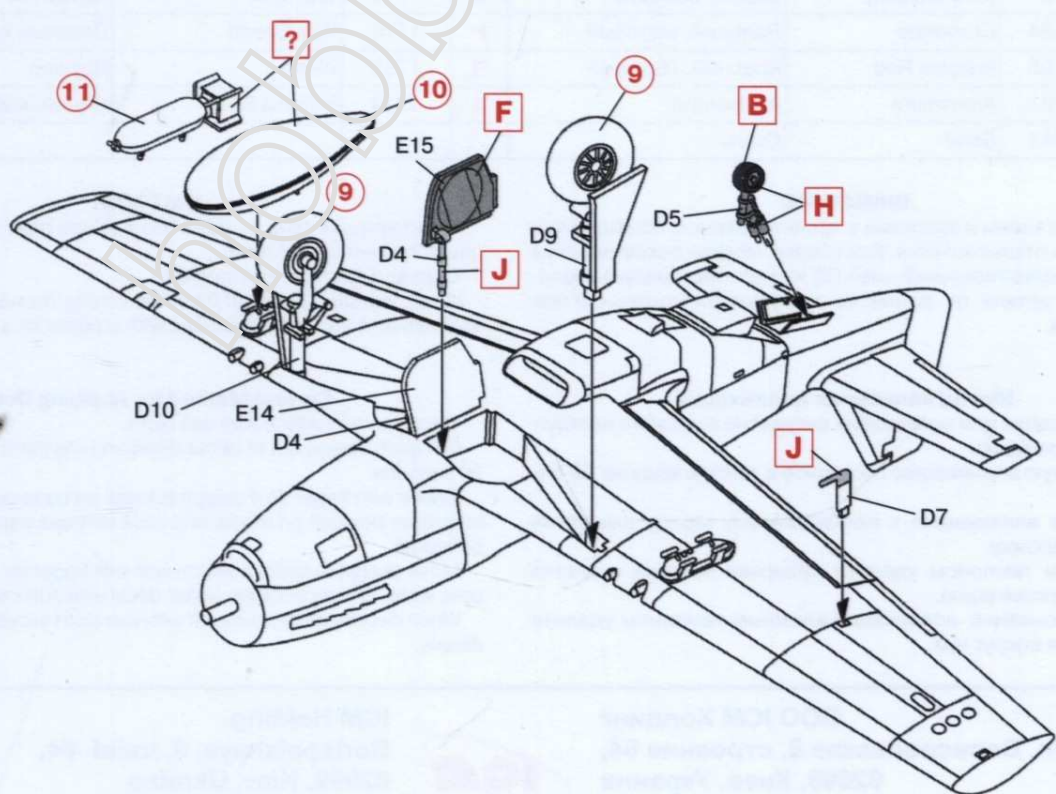

13

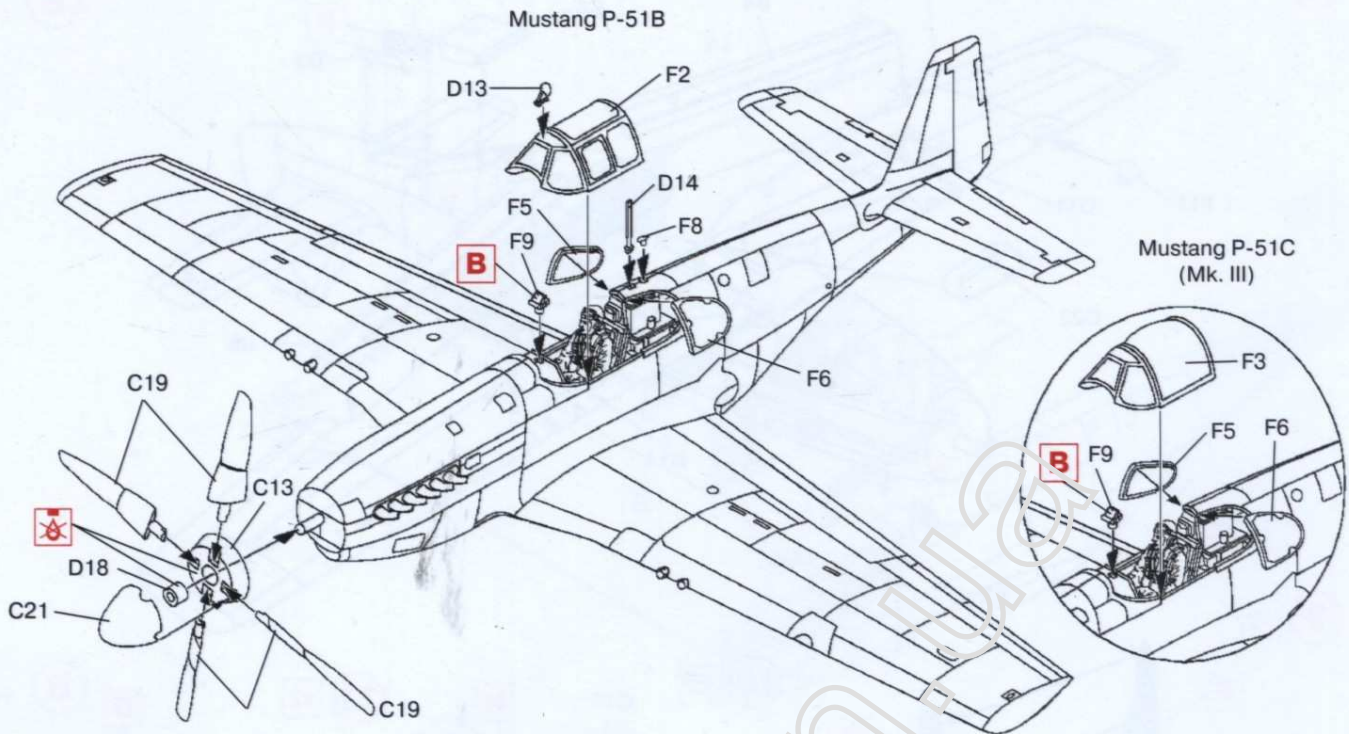

	Model Master			Model Master			
A	1768	Flat White	Белый, матовый	K	1795	Gun Metal	Темный металл
B	1749	Flat Black	Черный, матовый	L	1785	Rust	Ржавчина
C	1708	Insignia Yellow	Желтый, матовый	M	1597	Semigloss Black	Черный, полуматовый
D	1711	Olive Drab	Оливковый, матовый	N	1736	Leather	Кожа
E	1721	Medium Gray	Серый, матовый	O	1516	Skin tone	Телесный
F	1584	Chromate	Палевый, матовый	P	1716	Pale Green	Светлый хаки
G	1705	Insignia Red	Красный, матовый	R	1735	Wood	Дерево
H	1781	Aluminium	Алюминий	S	1719	Insignia Blue	Синий, матовый
J	1781	Steel	Сталь				

ВНИМАНИЕ!

Работать с клеем и красками в проветриваемом помещении и не допускать открытого огня. Для сборки модели рекомендуется применять полистирольный клей (ICM) или его зарубежные аналоги. Отделяя детали от литников, используйте модельный нож для зачистки.

Метод нанесения аппликаций

Чистым ножом или ножницами аккуратно вырежьте необходимую аппликацию.

Вырезанную аппликацию погрузите в теплую воду на 20 секунд.

Приложив аппликацию к необходимому месту, аккуратно удалите подложку.

Марлевым тампоном удалите пузырьки воздуха и слегка прижмите аппликацию.

После высыхания аппликаций влажным тампоном удалите остатки клея вокруг них.

CAUTION!

When you use glue or paint, do not use near open flame, and use in well ventilated room.

Glue and paint are not included.

When you take parts off from the runner frame, use a modeling scissors and trim excess plastic with a cutter or a file.

Correct Method for Applying Decals

Clean model surface with wet cloth.

Cut each design out of decal sheet and dip them in warm water for 20 seconds.

Check with finger tip if design is loose on base paper. If so, place it on proper position on model and slide off base paper leaving design on model.

Move design to exact position with wet finger tip, and push out excess water and air bubbles under decal with soft cotton cloth.

When decals get dry, wipe off with wet cloth excess glue left around decals.

ООО ICM Холдинг
ул. Бориспольская 9, строение 64,
02099, Киев, Украина
Тел./факс: +38(044) 369 54 12
E-mail: export@icm.com.ua



ICM Holding
Borispolskaya, 9, build. 64,
02099, Kiev, Ukraine
Tel./Fax: +38(044) 369 54 12
E-mail: export@icm.com.ua

“Мустанг” Mk.III

Британский истребитель II Мировой войны

ICM
1:48

Mustang Mk.III
WWII Royal Air Force Fighter

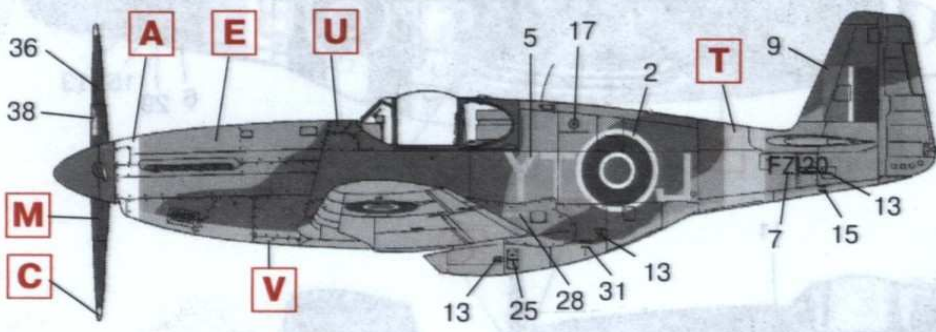

“Мустанг” Mk.III, skuодрон-лидер Д.Вестнера (8 побед),
командир 65-й эскадрильи, 1944 г.
Mustang Mk.III, Sqn. Ldr. D. Westnera (8 victories),
OC 65th Sqn., 1944

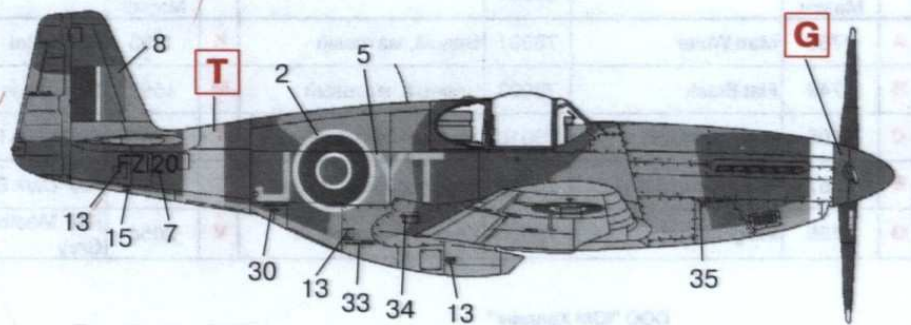
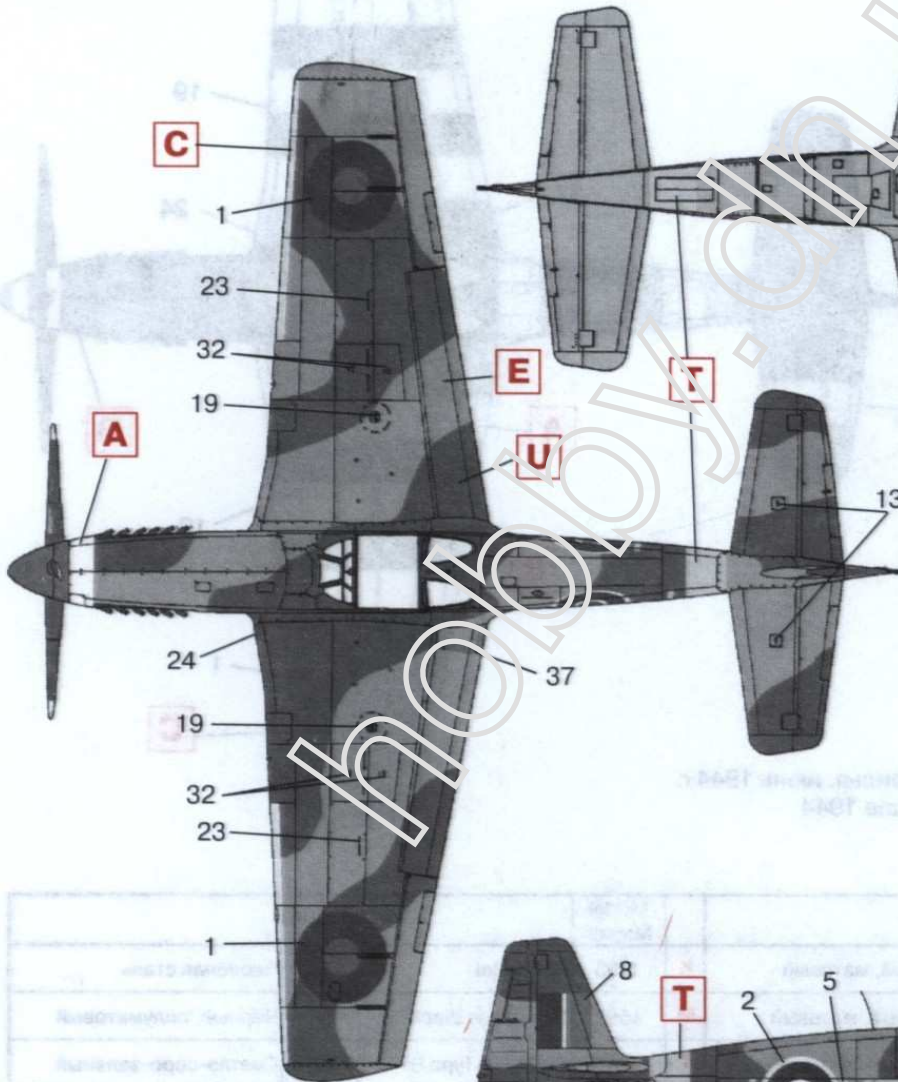
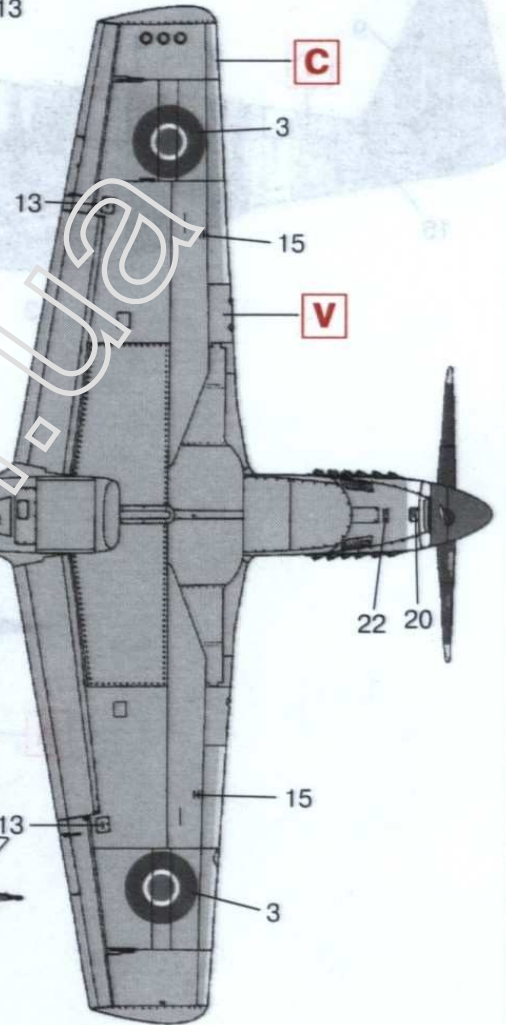

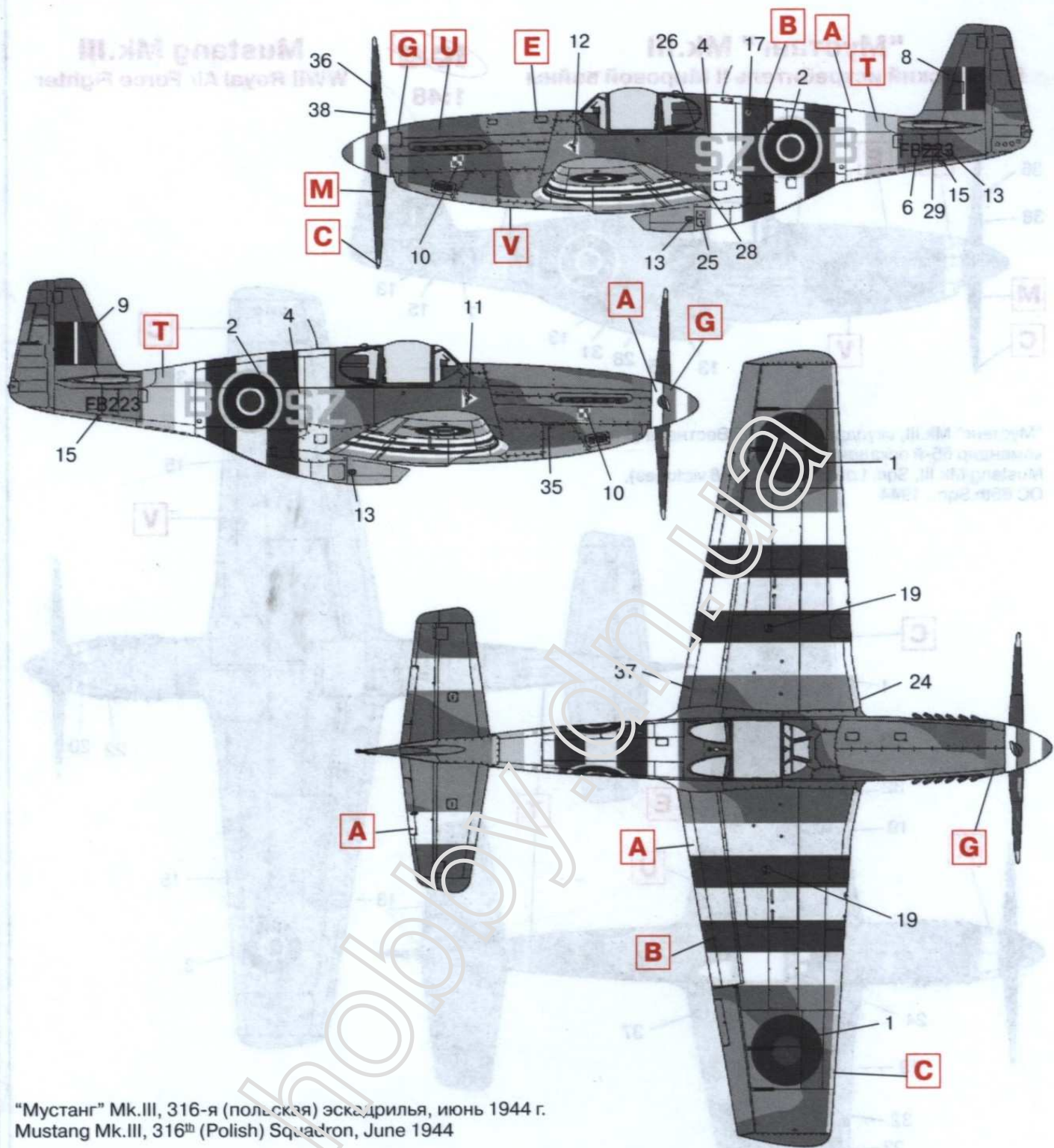

"Мустанг" Mk.III, 316-я (польская) эскадрилья, июнь 1944 г.
Mustang Mk.III, 316th (Polish) Squadron, June 1944

Model Master	АКАН	Model Master	АКАН
A 1768 Matt White	78001 Белый, матовый	K 1795 Gunmetal	76029 Чёрная сталь
B 1749 Flat Black	78003 Чёрный, матовый	M 1597 Semigloss Black	78004 Чёрный, полуматовый
C 1708 Insignia Yellow	78010 Жёлтый, матовый	T 2049 RAF Sky «Type S»	70005 Светло-серо-зелёный
E 2057 RAF Ocean Grey	70017 Тёмно-серый, матовый	U 2060 RAF Dark Green	70020 Тёмно-зелёный, матовый
G 1705 Insignia Red	78008 Красный, матовый	V 2058 RAF Medium Sea Grey	70016 Серо-голубой, матовый

ООО "ICM Холдинг"
Украина, 01033, Киев-033, а/я 59
Тел./факс +38(044) 494-04-04

"ICM Holding"
P.O. 59, Kyiv, 01033, Ukraine,
Tel./fax +38(044) 494-04-04

E-mail: icm@icm.com.ua www.icm.com.ua