



У-2/По-2ВС

Советский легкий ночной бомбардировщик II МВ

Одним из самых массовых и знаменитых самолетов в истории мировой авиации был У-2, спроектированный Н.Н. Поликарповым. Он был разработан как самолет первоначального обучения. Первый полет состоялся в июне 1927 г. В начале 30-х годов У-2 стал настоящей «воздушной партией» для тысяч советских летчиков.

Во время Второй мировой войны У-2 получил вооружение. Эти самолеты, получившие обозначение У-2ВС, с большим успехом использовались в качестве легких ночных бомбардировщиков (в том числе с женскими экипажами).

В 1944 г. после смерти Н.Н. Поликарпова самолет был переименован в По-2.

Тактико-технические характеристики У-2/По-2ВС

Длина, м.....	8,17
Размах крыла, м.....	11,40
Взлетный вес, кг.....	1400
Двигатель.....	М-11Д, 115 л.с.
Максимальная скорость, км/ч.....	131
Потолок, м.....	1500
Дальность, км.....	450
Вооружение.....	1 7,62-мм пулемет ШКАС, до 400 кг бомб

ВНИМАНИЕ!

Перед сборкой внимательно прочитать руководство по монтажу. Каждая деталь пронумерована. Соблюдать последовательность монтажа. Необходимые рабочие инструменты: нож и напильник для зачистки деталей; резиновая лента, клейкая лента и зажимы для сушки белья для прижимания склеиваемых деталей. Детали из пластика очистить в растворе мягкого моющего средства и высушить на воздухе для того, чтобы краска и переводные картинки лучше прилипали. Перед приклеиванием проверить, подходят ли детали; клей нанести экономно. Хром и краску удалить с поверхностей склеивания. Небольшие детали покрасить перед тем, как они будут удалены из рамок. Краску необходимо хорошо просушить, только после этого продолжить сборку. Каждую соответствующую переводную картинку отдельно вырезать и поместить на 20 секунд окунуть в теплую воду. На обозначенном месте картинку отделить от бумаги и прижать промокающей бумагой.

ИСПОЛЗУЕМЫЕ КРАСКИ / USED COLORS:

	Revell	Tamiya		
A	108	XF1	Черный, матовый	Flat Black
B	168	XF61	Зеленый, матовый	Field Green
C	149	XF23	Светло-голубой, матовый	Flat Light Blue
D	188	XF57	Светло-коричневый, мат.	Flat Tan
E	105	XF2	Белый, матовый	Flat White

У-2/По-2ВС

WWII Soviet Light Night Bomber

One of the most numerous and famous aircraft in the world aviation history was the Polikarpov U-2. It was designed as basic training aircraft. The maiden flight was in June 1927. Since early 30s U-2 became the real "flying deck" for thousands of Soviet pilots.

During WWII U-2 got the weapon. These planes named U-2VS were successfully used as light night bombers (in particular with female crews).

In 1944 after N.N. Polikarpov death the plane was renamed to Po-2.

Tactical and Technical Specifications of U-2/Po-2VS

Length, m.....	8,17
Wingspan, m.....	11,40
Start weight, kg.....	1400
Engine.....	M-11D, 115 hp
Max. Speed, km/h.....	131
Service ceiling, m.....	1500
Range, km.....	450
Armament.....	1 7,62 mm ShKAS machine gun, bomb load up to 400 kg

CAUTION!

Read the instructions thoroughly prior to assembly. Each component is numbered. Adhere to specified sequence of assembly. Tools required: knife and file for removal of components from frame; rubber bond, adhesive tape and clothes pegs for clamping components together after applying adhesive. Clean plastic components in a mild detergent solution and allow to air-dry so that paint and transfers adhere better. Prior to applying adhesive, check to see whether the components fit together; apply adhesive sparingly. Remove chrome and paint from the contact surfaces. Paint small components before removing them from the frame. Allow paint to dry well, and only then continue to assemble. Cut out each transfer individually and immerse in warm water for approx. 20 seconds. Slide transfer off paper and into designated position, then press on with blotting paper.

01 СТАДИЯ СБОРКИ
ASSEMBLY STEP

03 СБОРОЧНАЯ ЕДИНИЦА
ASSEMBLY UNIT

***** СДЕЛАТЬ САМОМУ
SCRATCH BUILD

x2 СДЕЛАТЬ ДВЕ ДЕТАЛИ
MAKE 2 PCS

✘ НЕ КЛЕИТЬ
DO NOT CEMENT

🔪 ПРОСВЕРЛИТЬ
OPEN HOLE

■ ПРИ СБОРКЕ НЕ ИСПОЛЬЗУЕТСЯ
PARTS NOT FOR USE

? ПРОИЗВОЛЬНЫЙ ВЫБОР
OPTIONAL

A ИСПОЛЗУЕМАЯ КРАСКА
USED COLOR

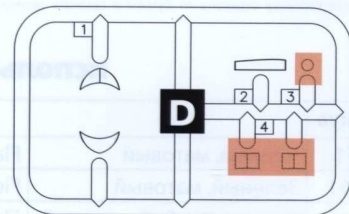
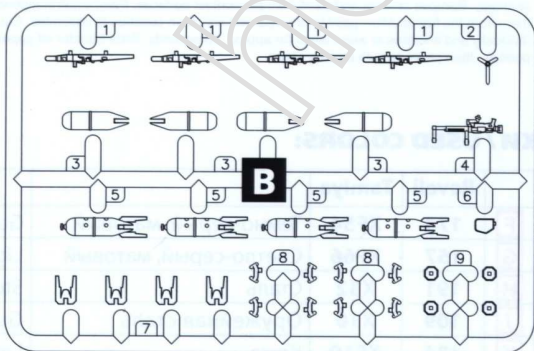
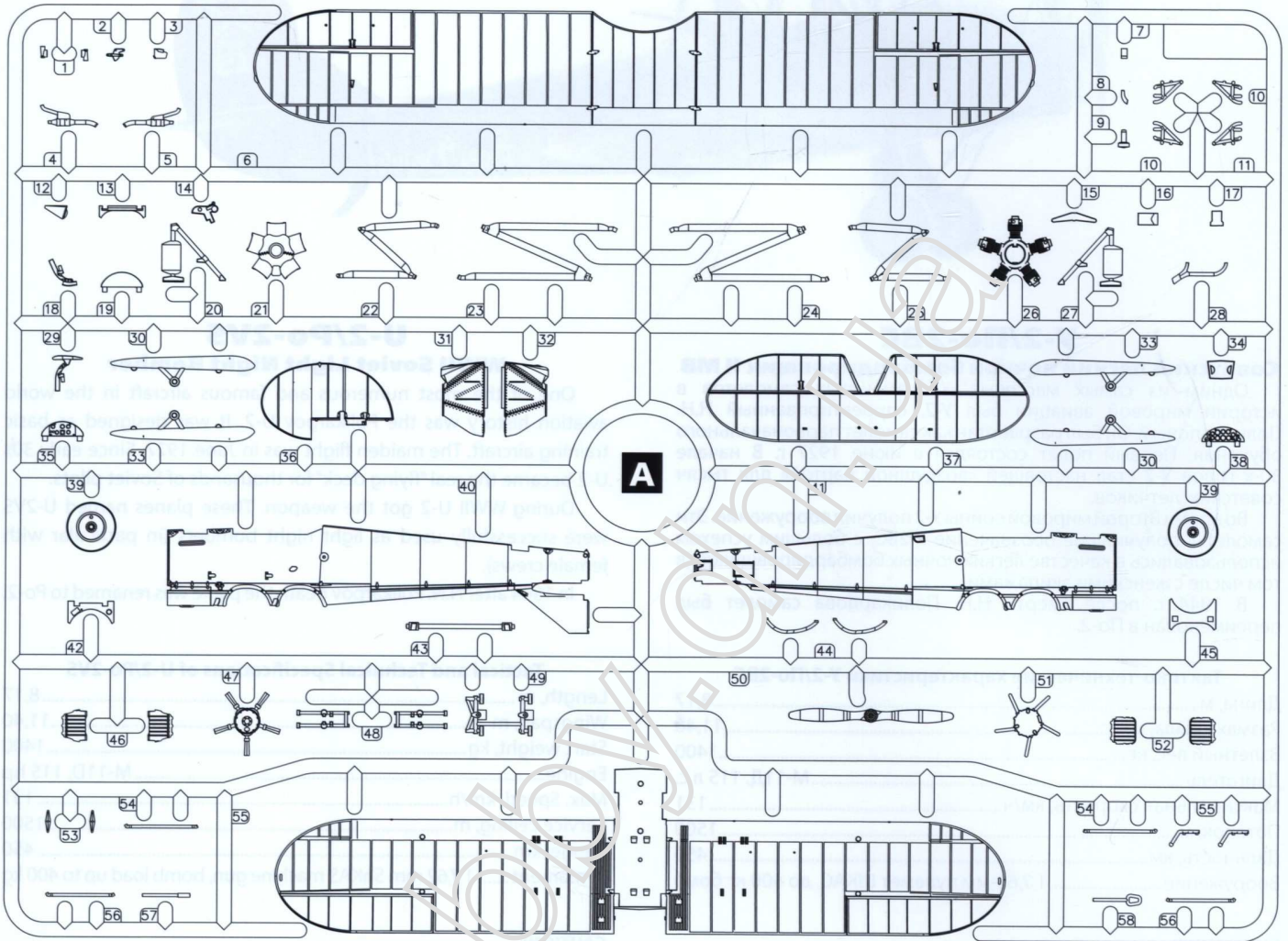

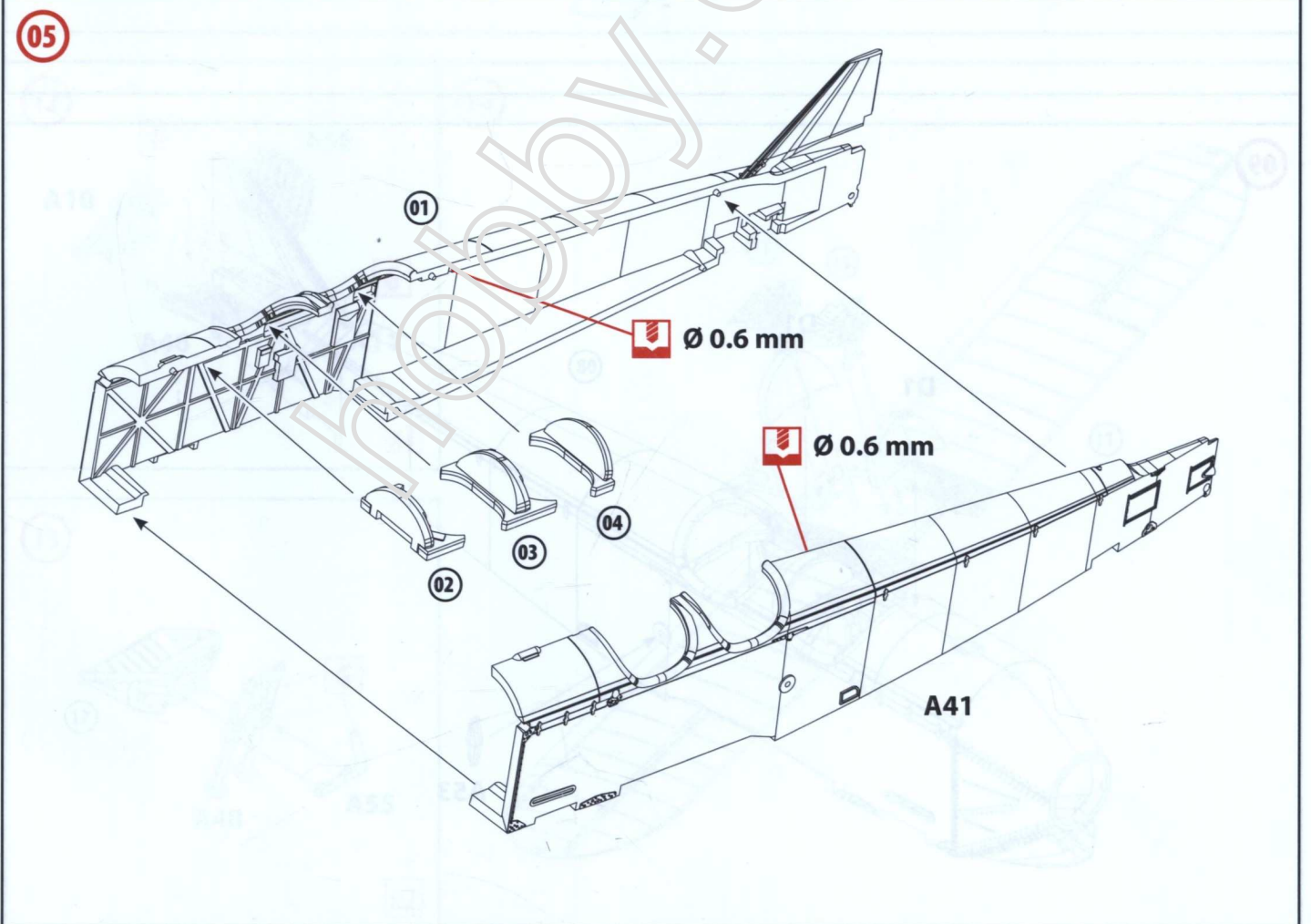
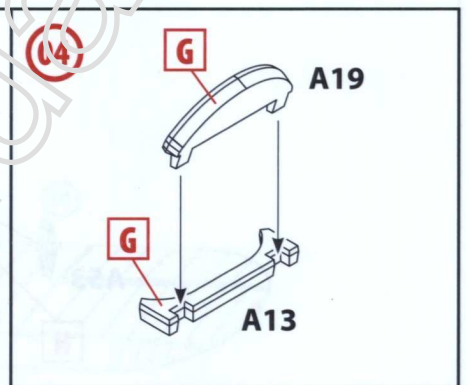
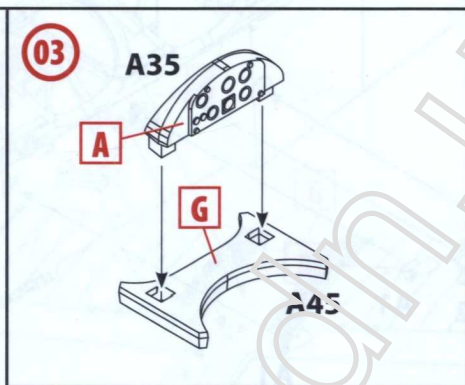
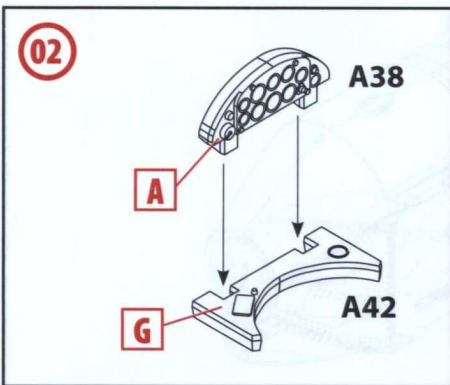
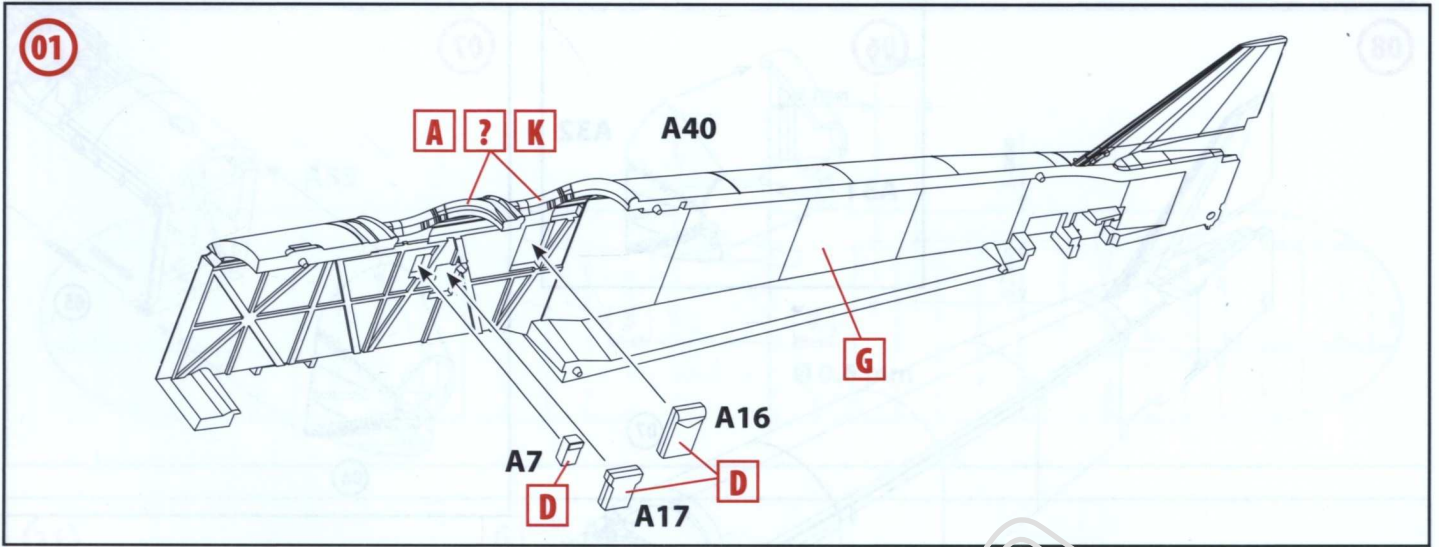

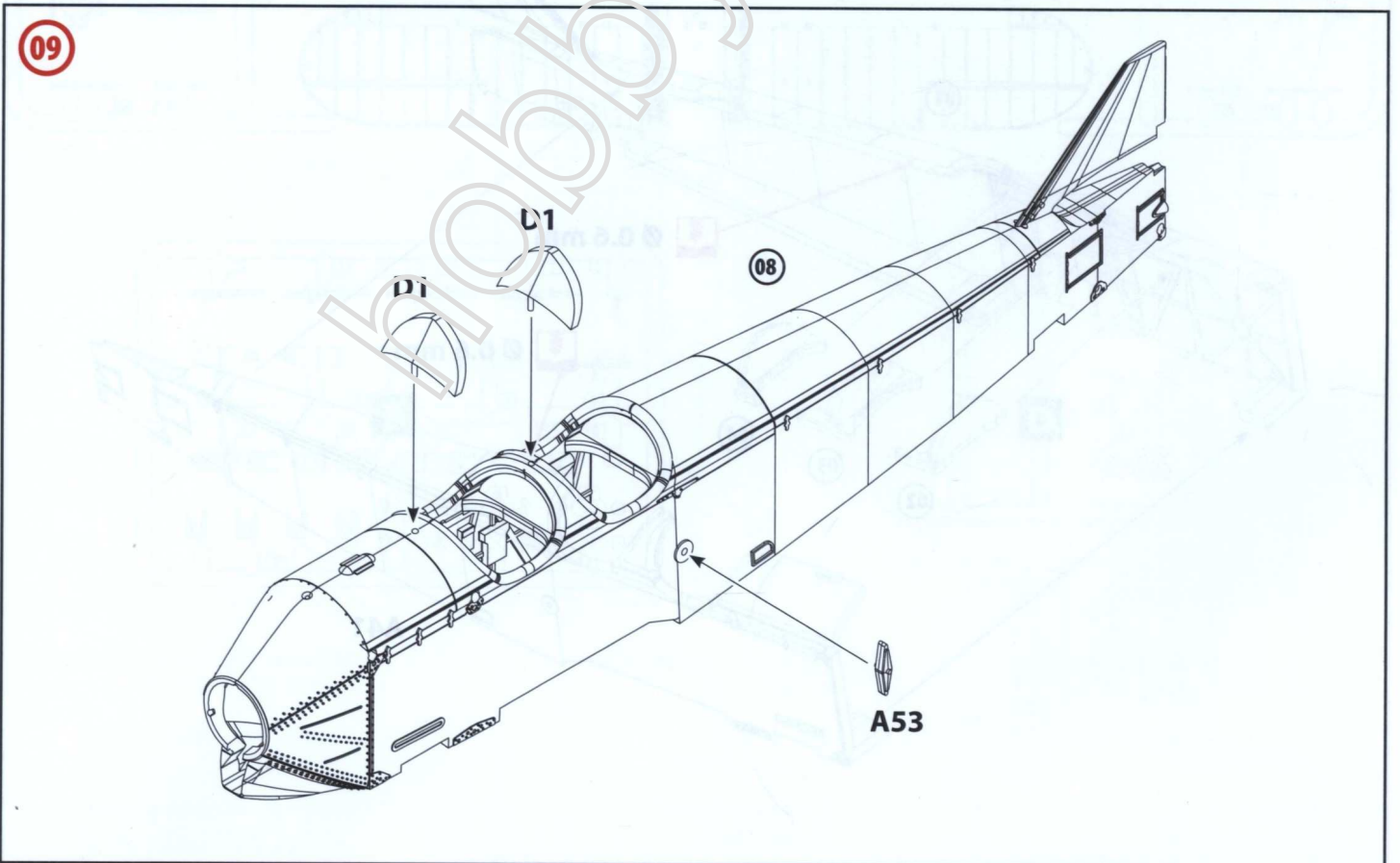
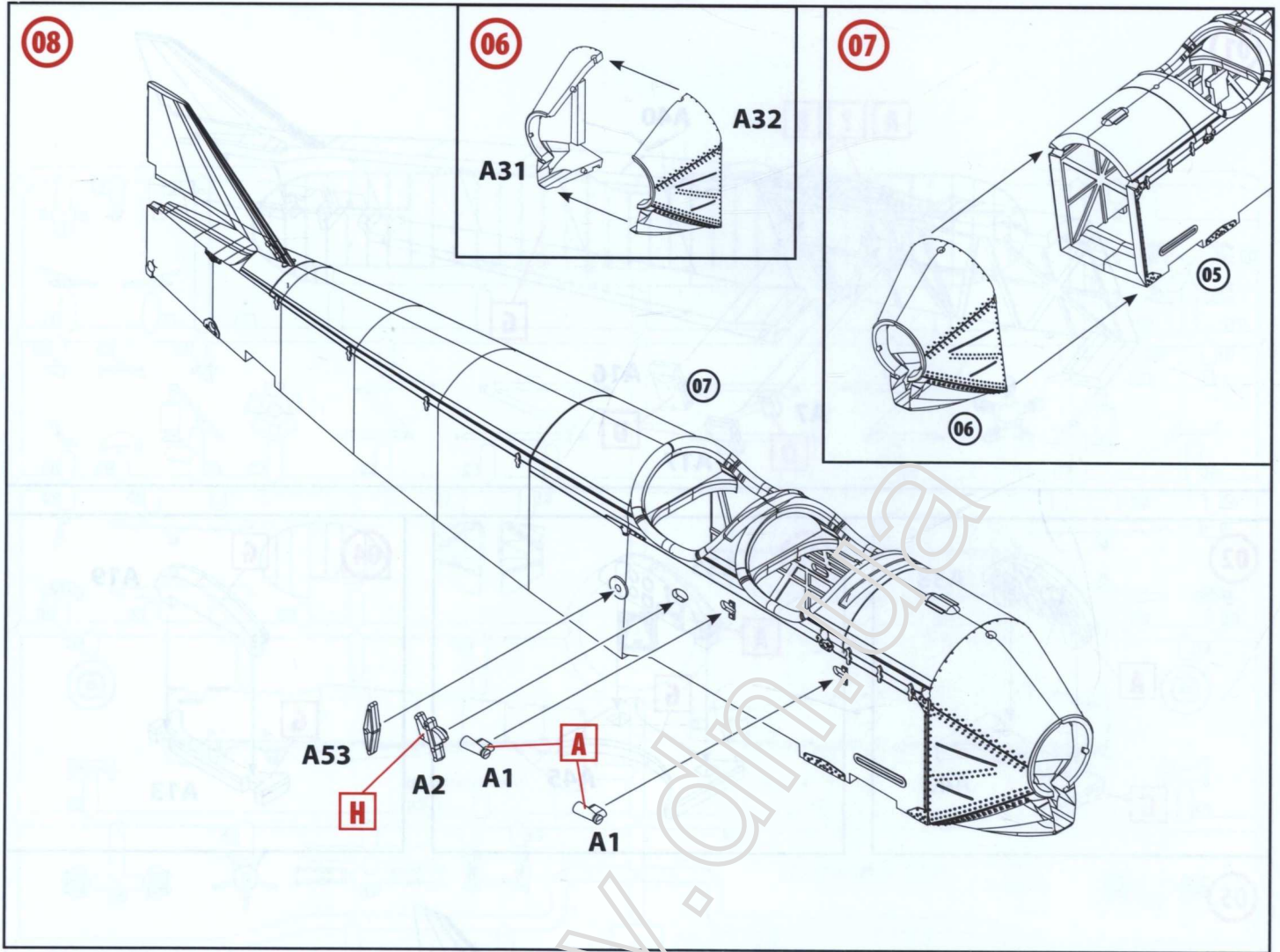

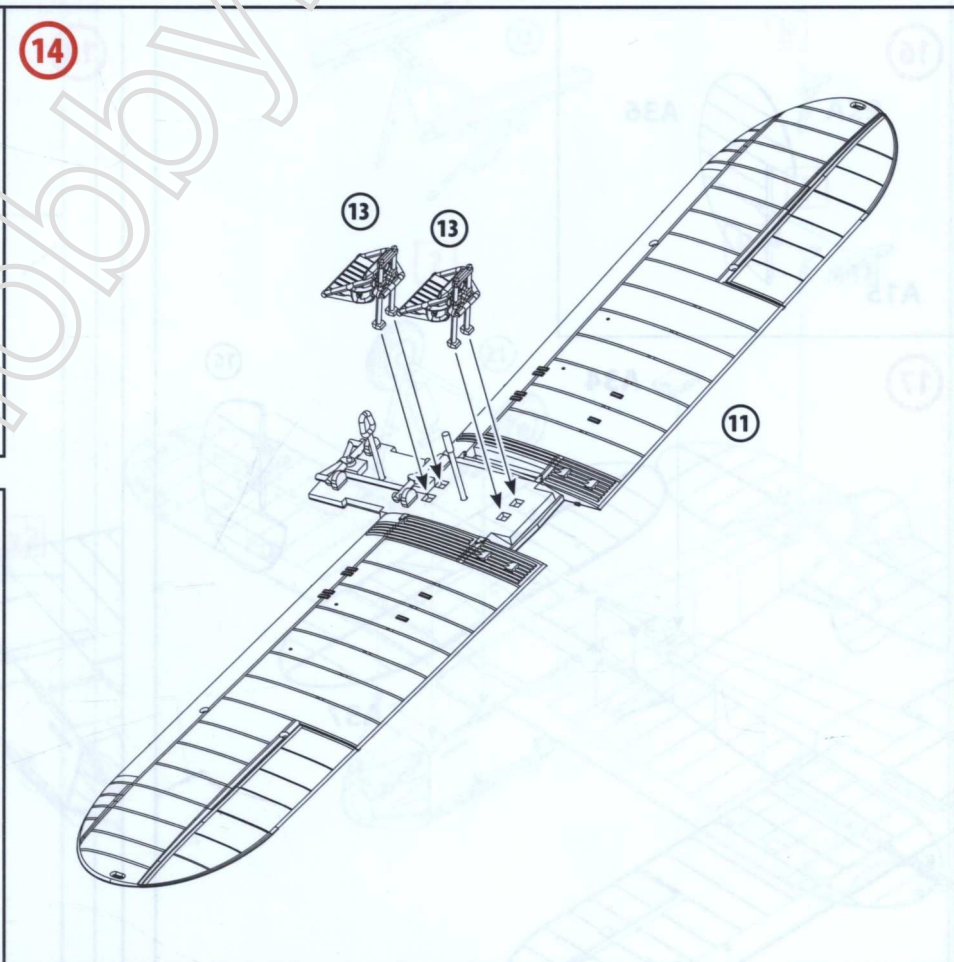
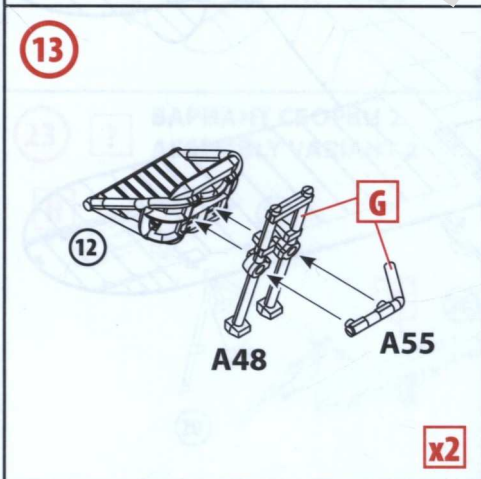
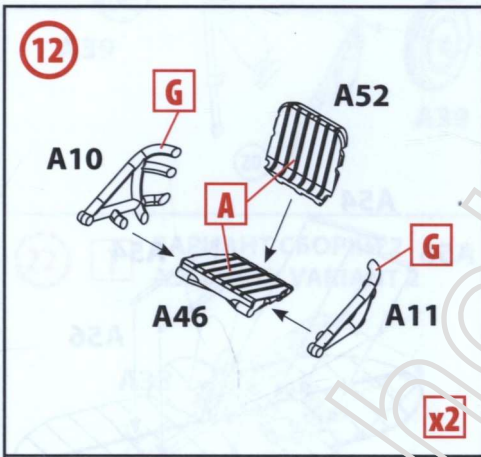
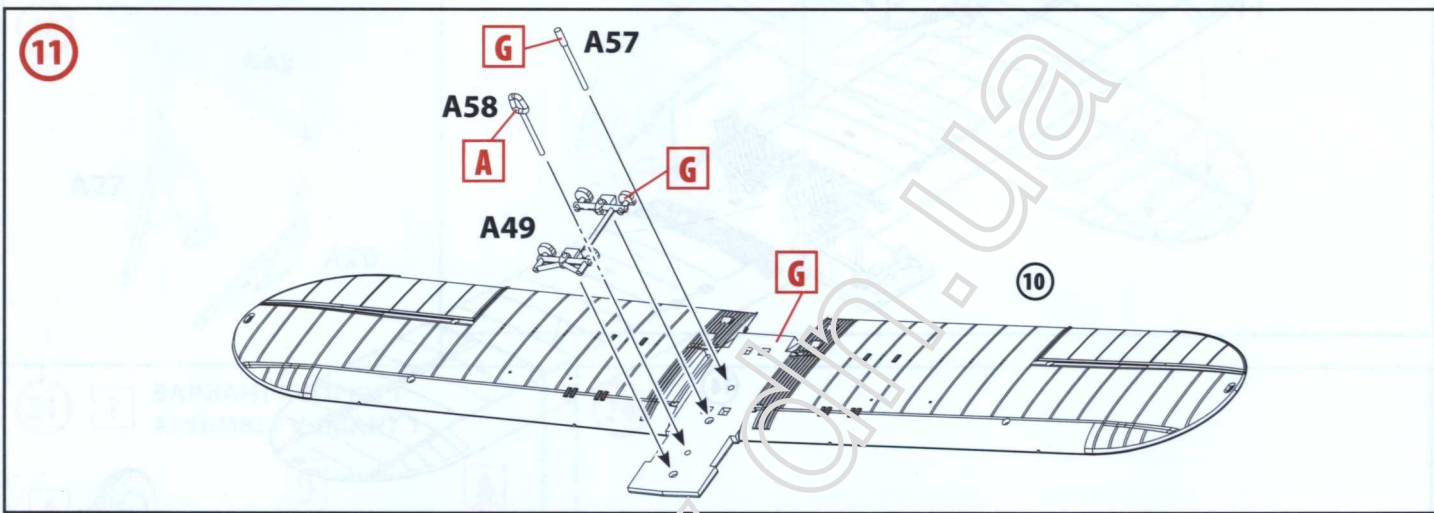
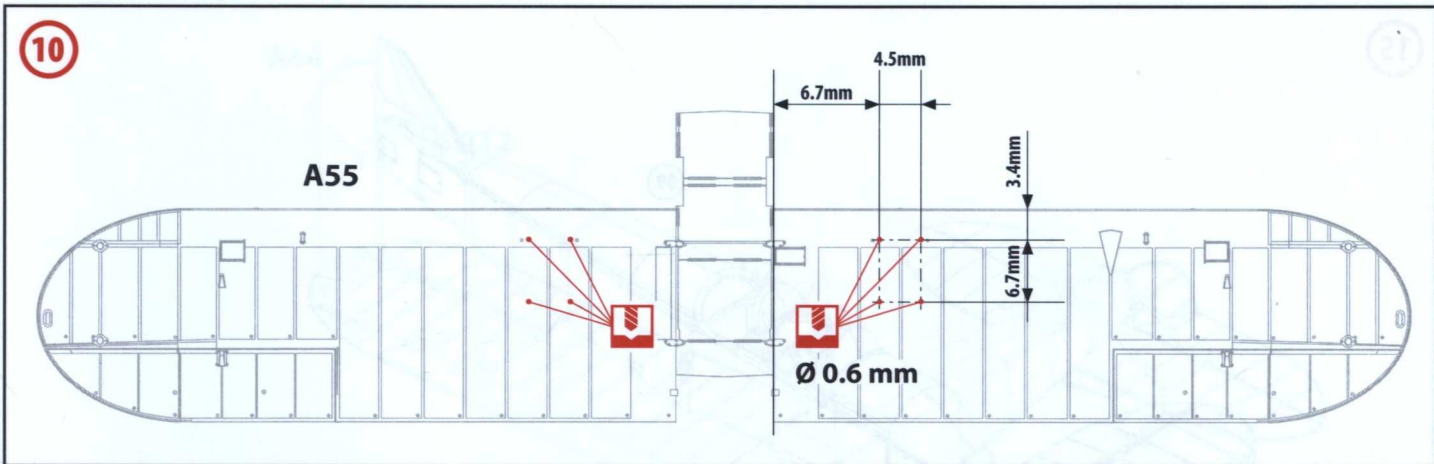

15

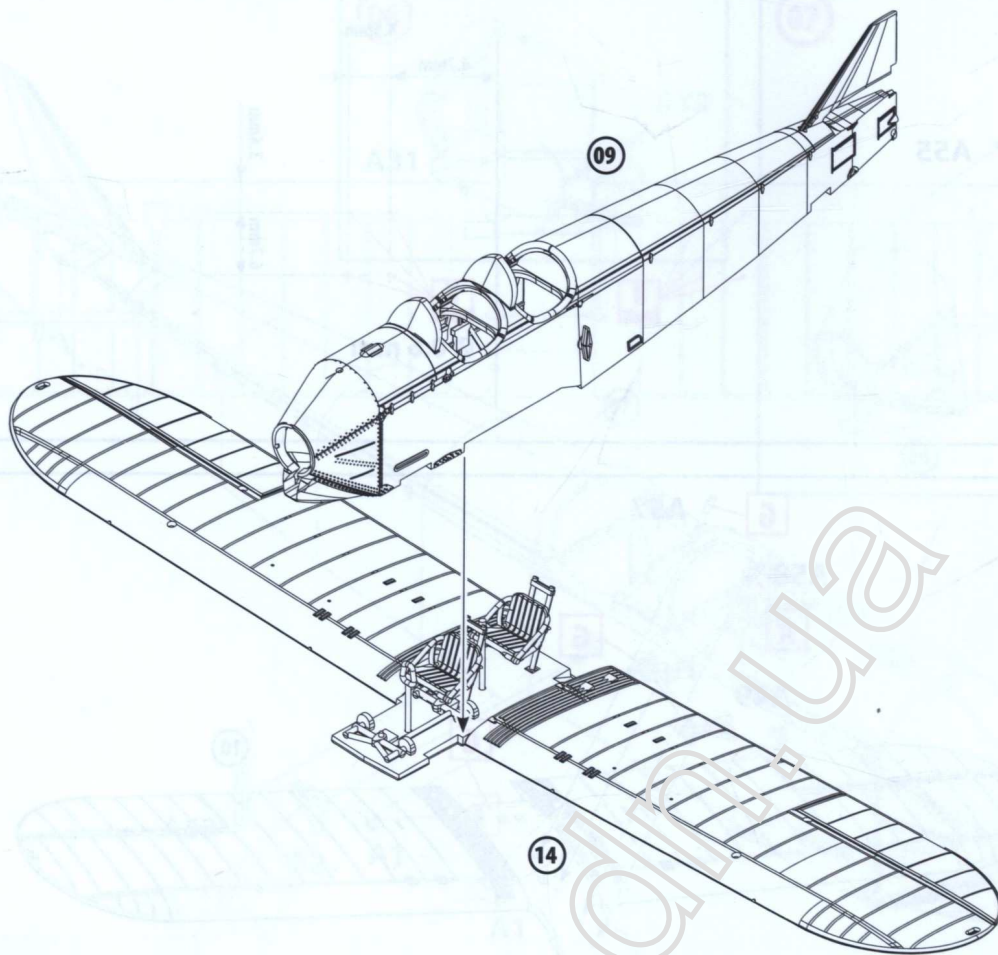

16

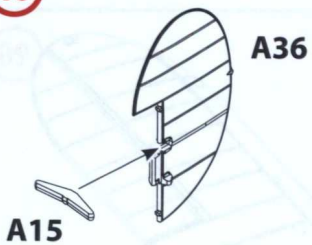

17

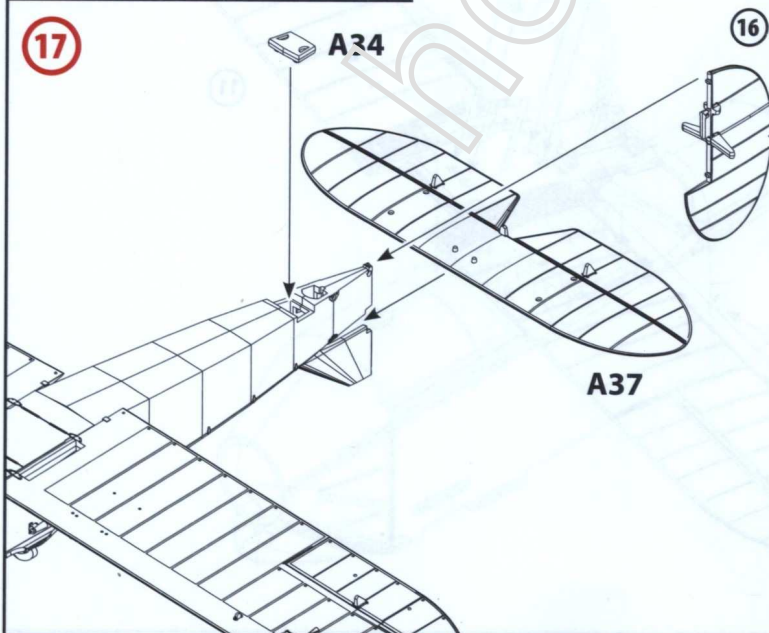

18

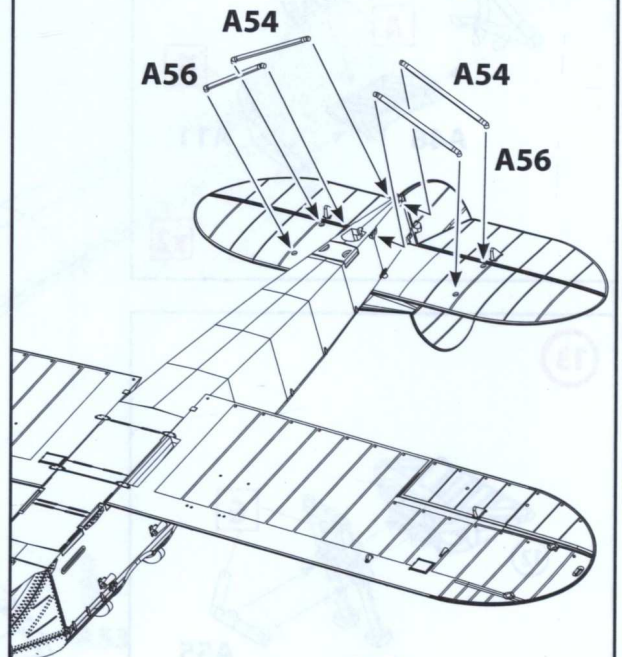

19

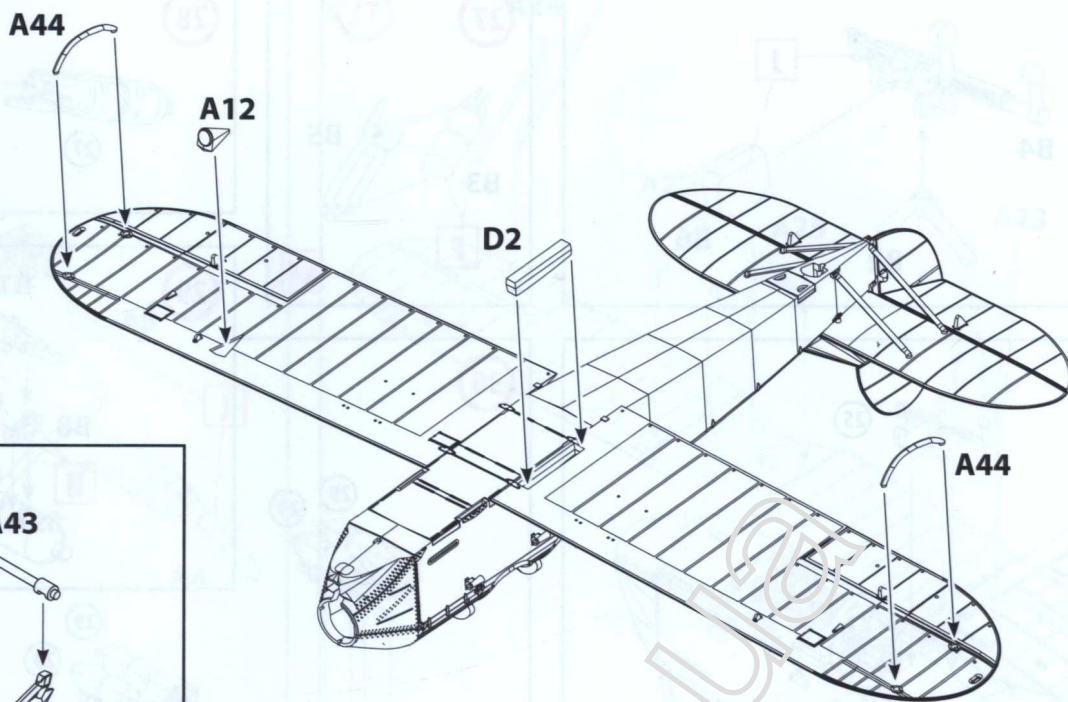

20

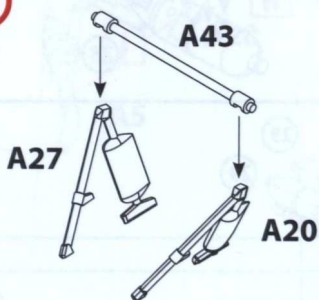

21

ВАРИАНТ СБОРКИ 1
ASSEMBLY VARIANT 1

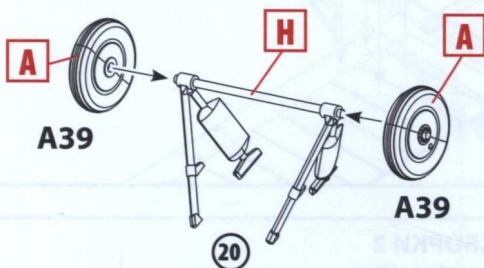

24

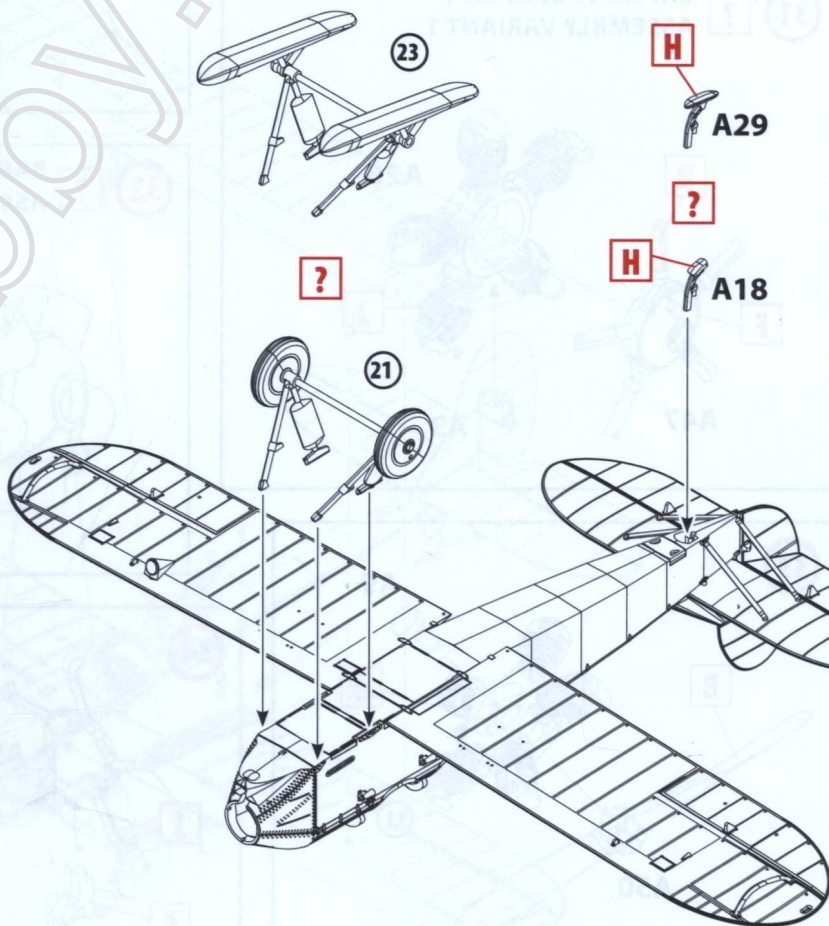

22

ВАРИАНТ СБОРКИ 2
ASSEMBLY VARIANT 2

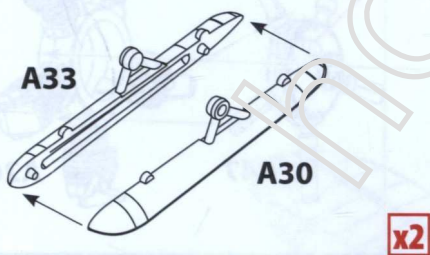

23

ВАРИАНТ СБОРКИ 2
ASSEMBLY VARIANT 2

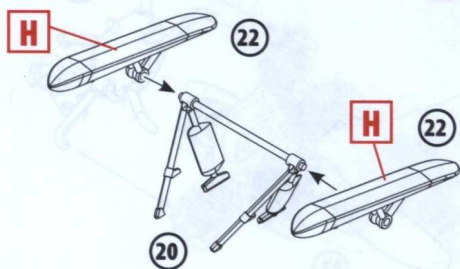

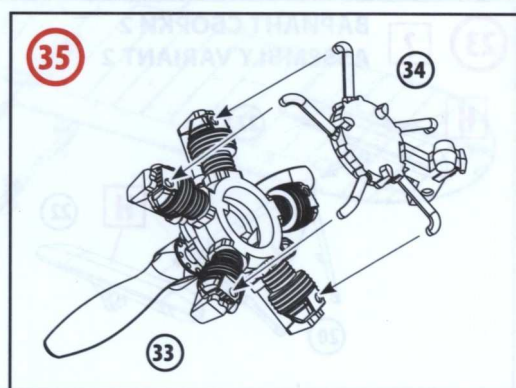
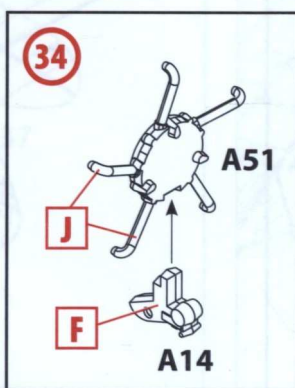
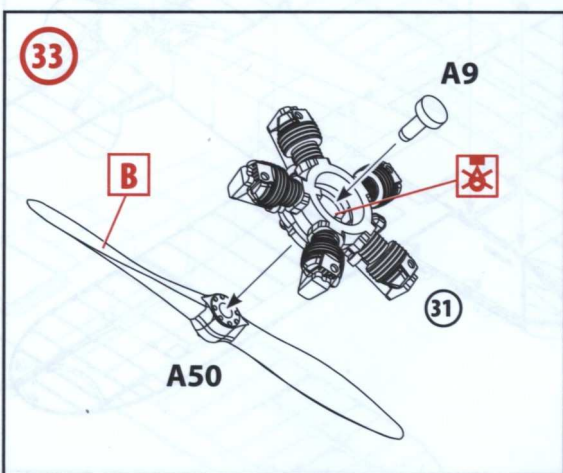
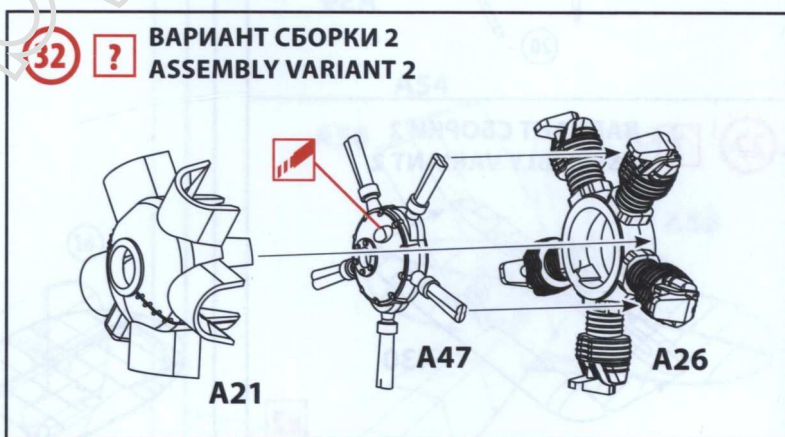
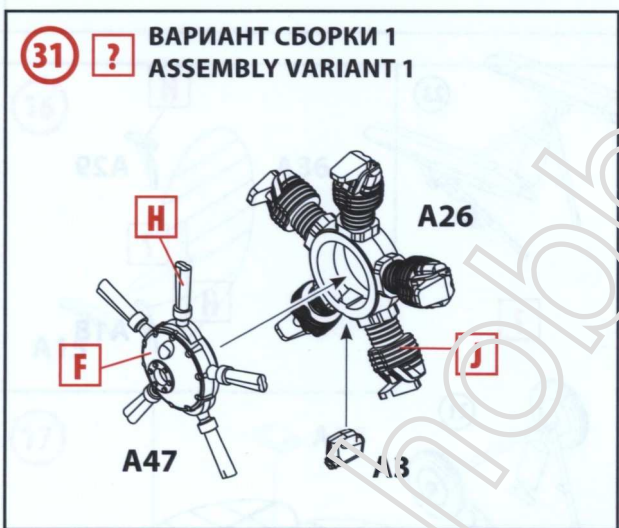
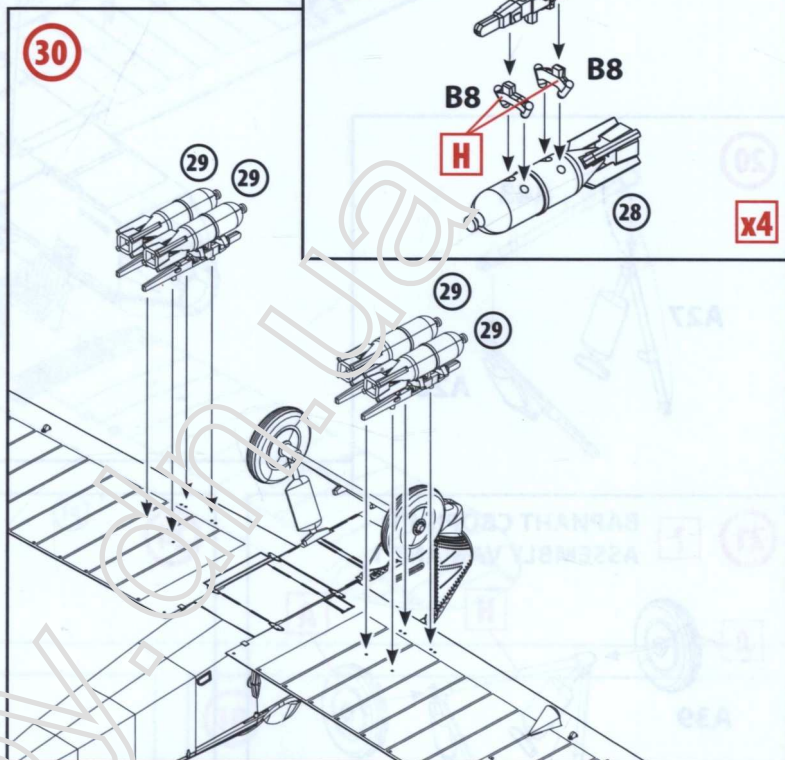
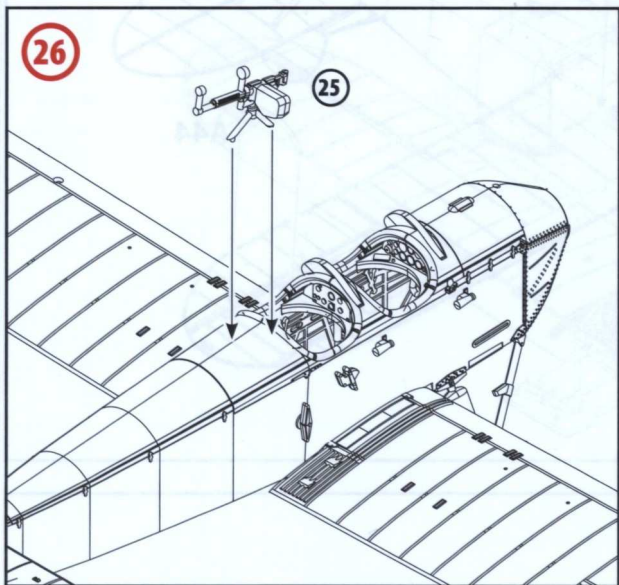
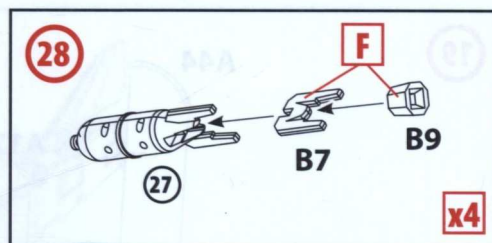
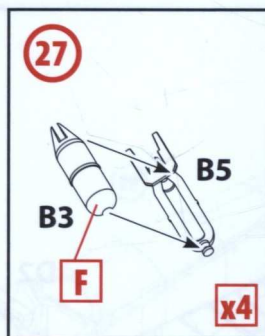
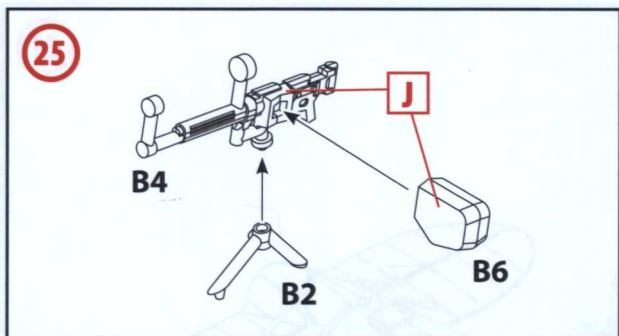

36

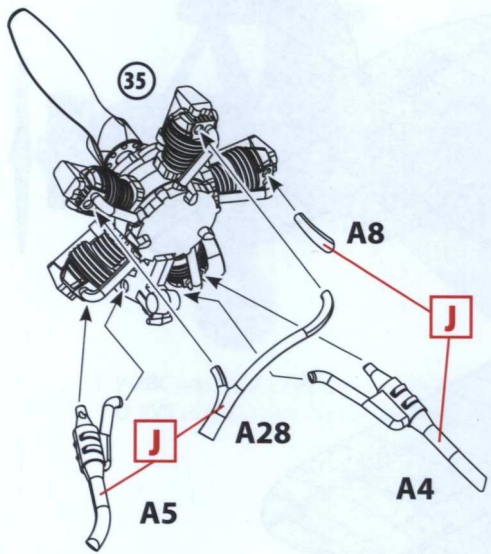

37

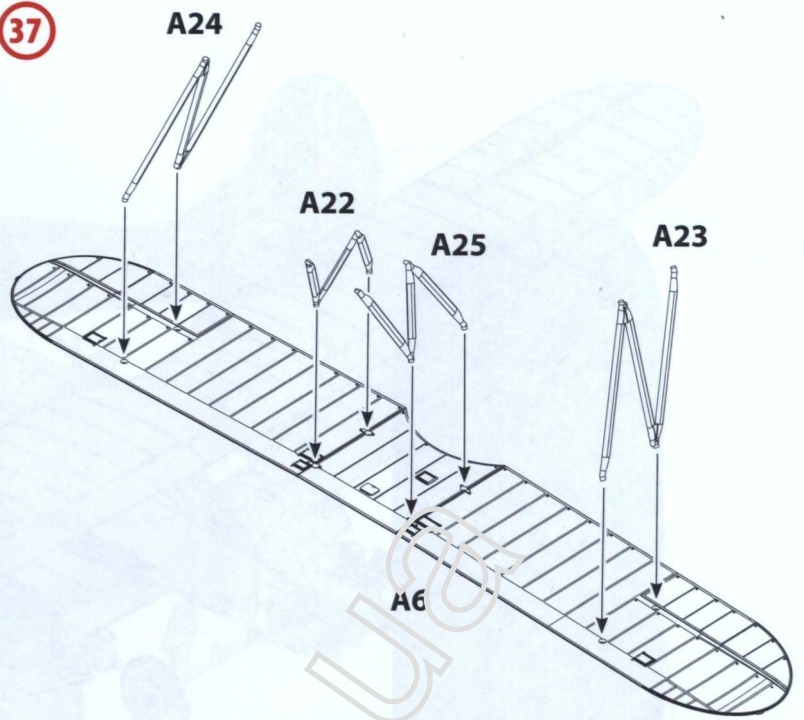

38

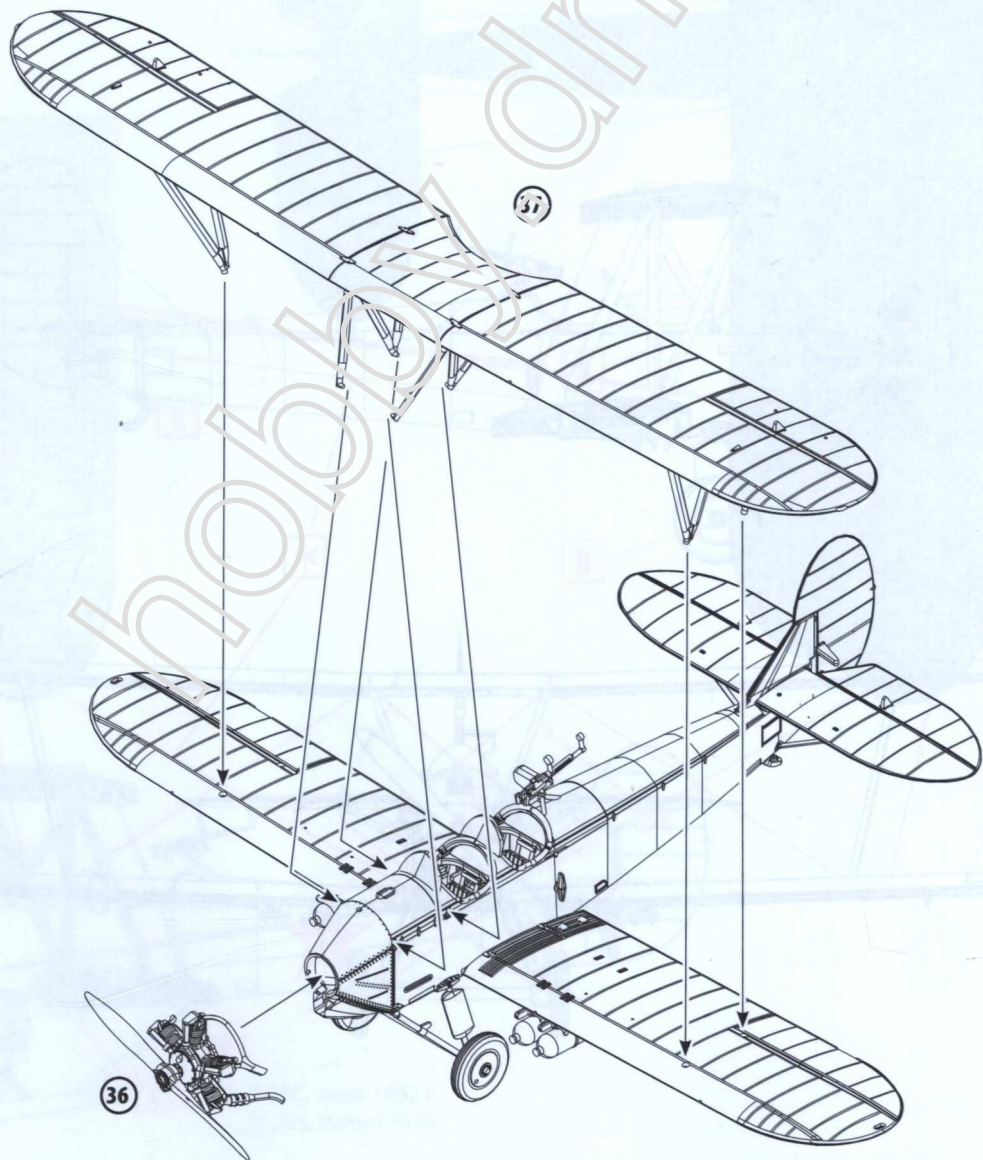

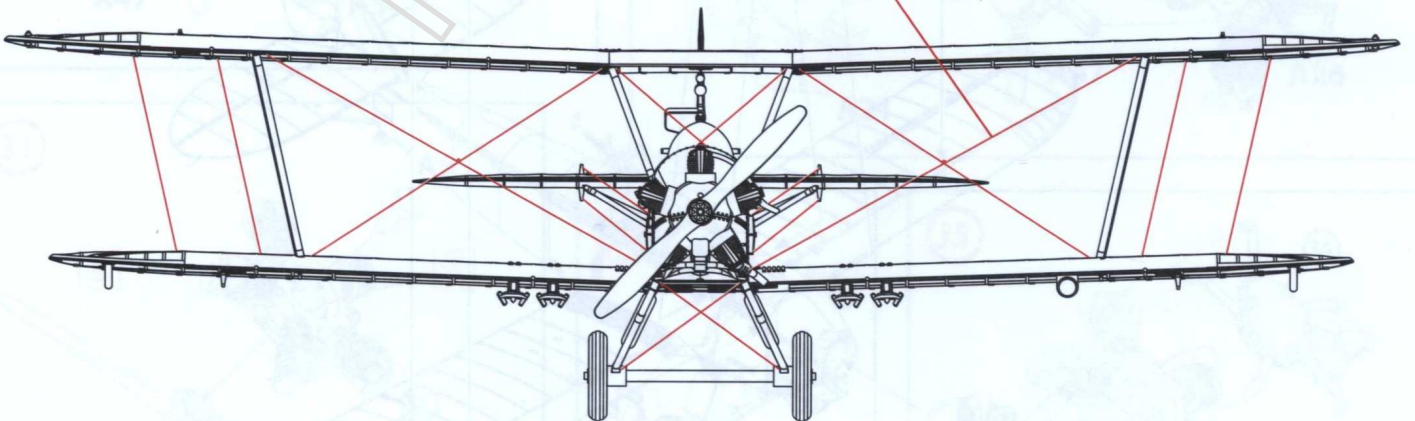
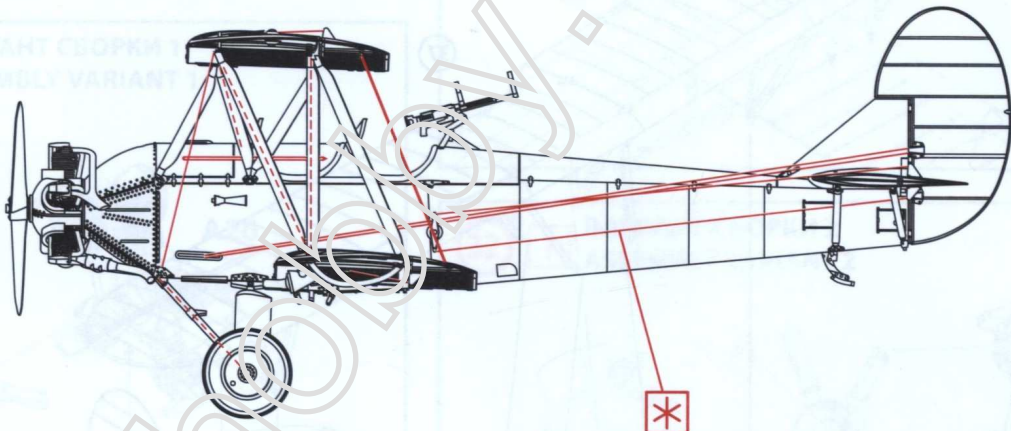
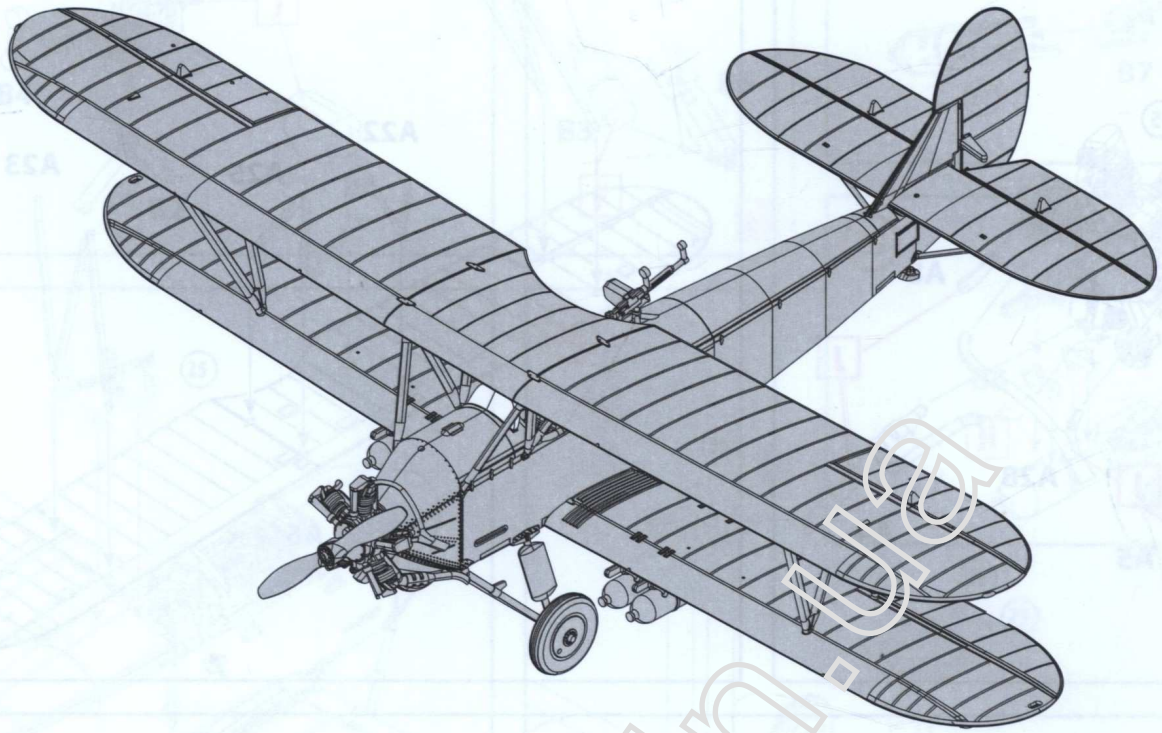

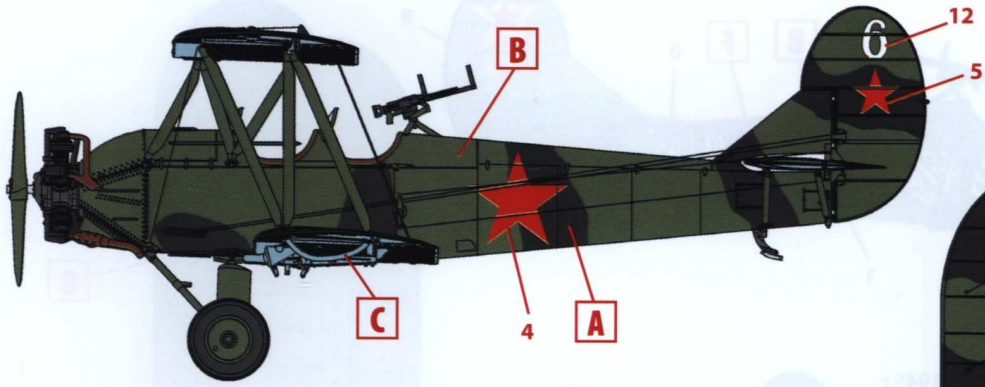

1. У-2ВС из 213-й НБАД, лето 1943 г.
U-2VS of the 213rd NBAD (Night Bomber Air Division), Summer 1943

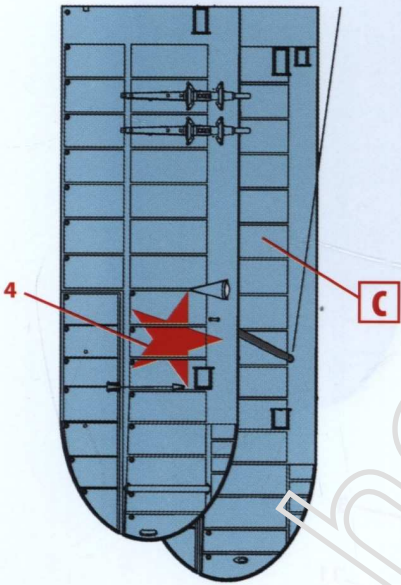
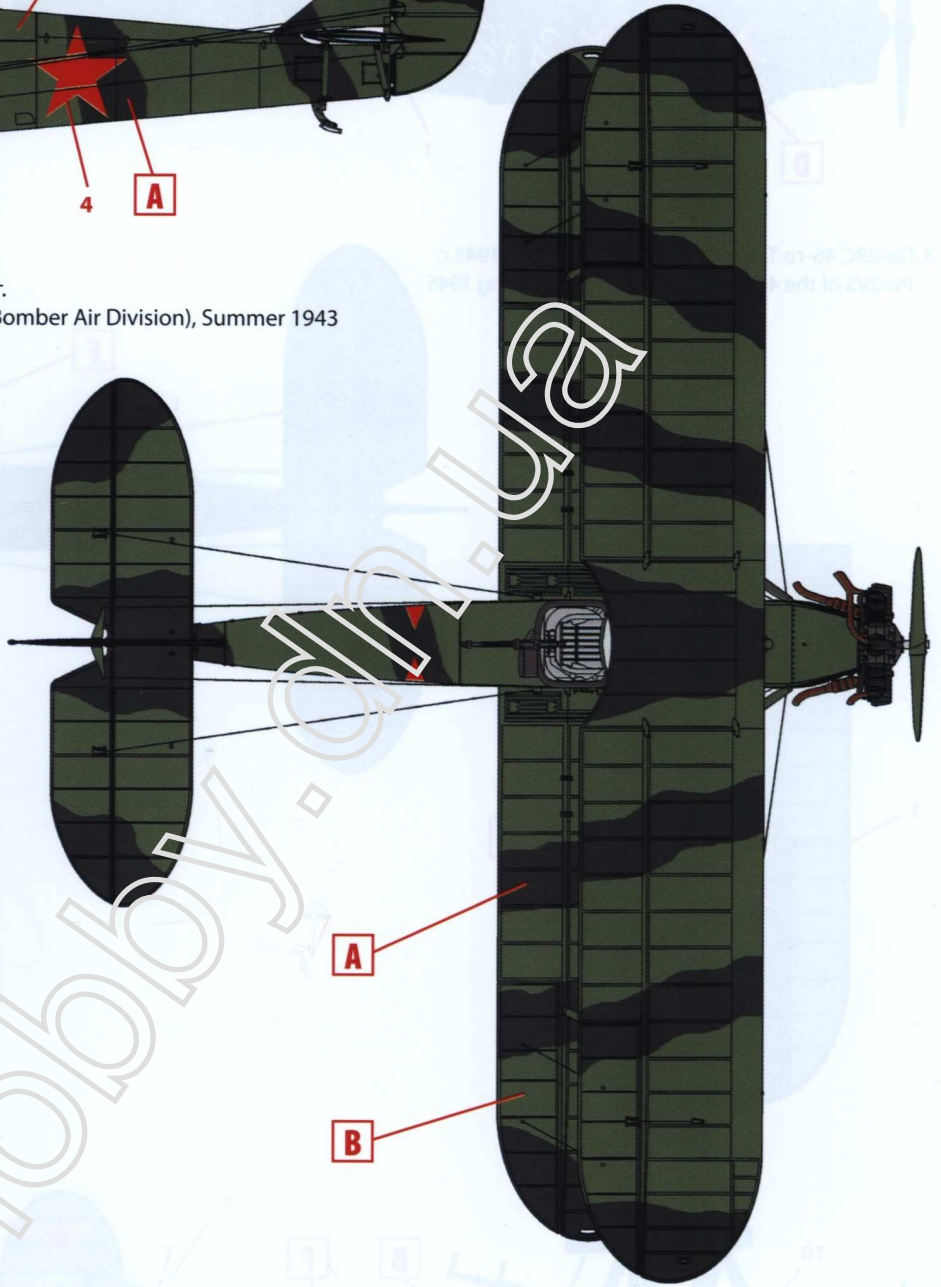

2. У-2ВС, зима 1942 г.
U-2VS, Winter 1942

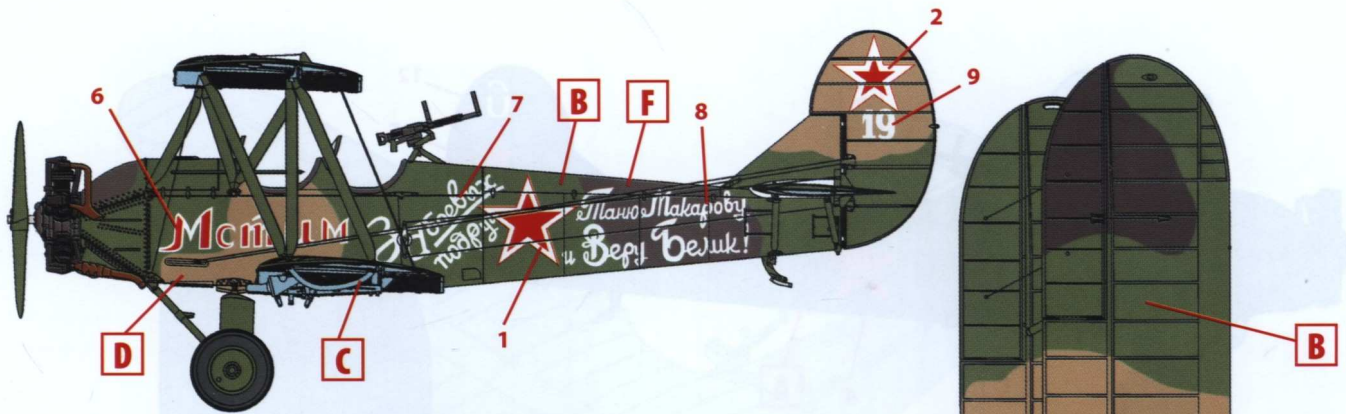

3. По-2ВС 46-го Таманского Гв. НБАП, весна 1945 г.
Po-2VS of the 46th Tamansky GvNBAP, Spring 1945

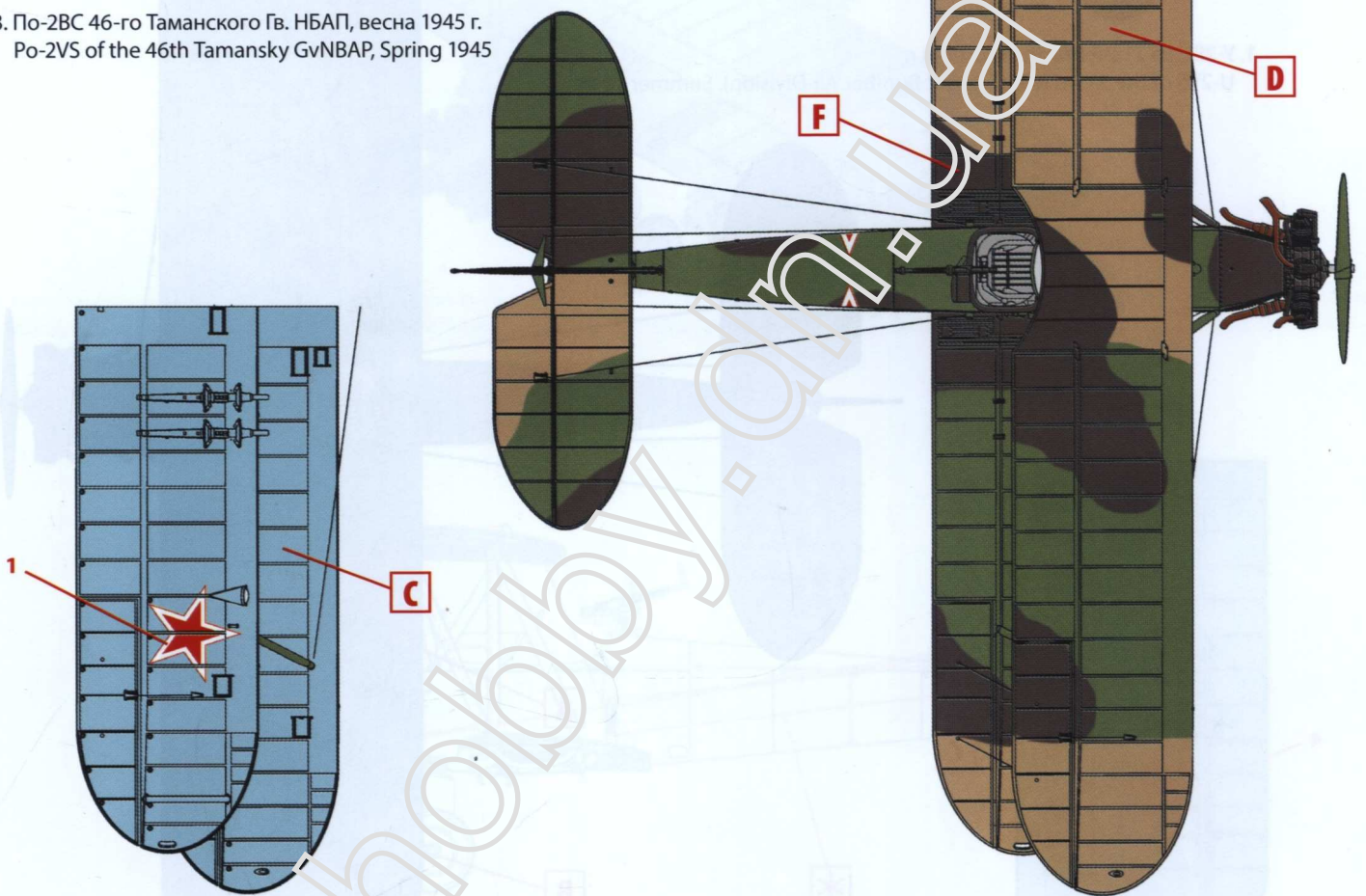

4. По-2ВС 2-го польского НБАП «Краков». Район Люблина, лето 1944 г.
Po-2VS of the 2nd Polish NBAP «Krakow». Lublin area, Summer 1944